

Presentazione

UAT 1555

- Guaina portacavi in poliammide con coperchi apribili su entrambi i lati, per la protezione dei cavi da sporcizia e trucioli
- Struttura stabile, elevata autoportanza, per applicazioni scorrevoli
- Bassissima rumorosità grazie agli ammortizzatori interni
- Grande autoportanza
- Per disposizioni autoportanti e scorrevoli
- Suddivisioni interne orizzontali e verticali
- Raccordi universali, in opzione con fermacavi

Forma esecutiva:

Forma 080 - Coperchi apribili sul lato esterno e asportabili

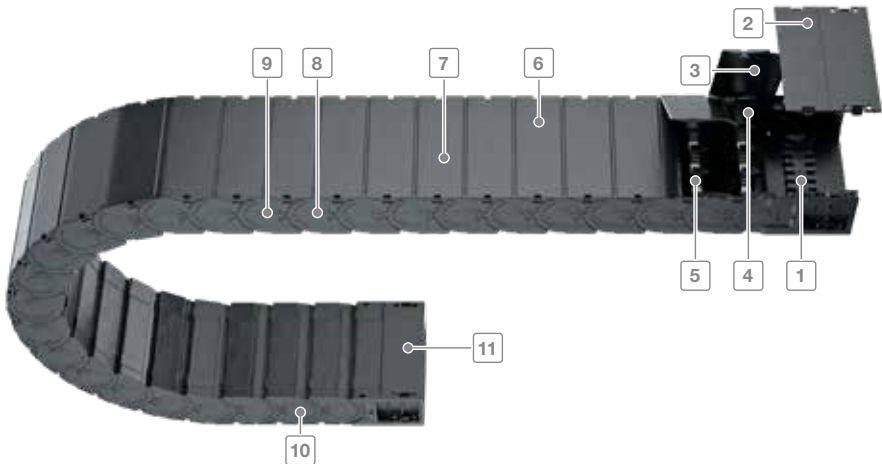

- | | | | |
|--|--|---|---|
| 1 Raccordi universali con fermacavi in opzione | 4 Protezione dei cavi. Assenza di interferenze interne | 7 Fissaggio sicuro dei coperchi anche in presenza di carichi pesanti (esempio tubi idraulici) | 10 Molto silenziosa grazie al sistema di ammortizzatori integrato |
| 2 Coperchi completamente asportabili | 5 Divisori e separatori interni | 8 Maglie in poliammide | 11 Sistema di coperchi anche sui raccordi |
| 3 Apertura semplice e rapida | 6 Coperchi apribili lato esterno | 9 Grande autoportanza | |

Tipo	Larghezza interna		Larghezza catena		Altezza interna	Passo
	B_i min	B_i max	B_k min	B_k max	h_i	t
UAT1555	75	175	96	196	50	55,5

Tipo UAT 1555

Layout della guaina portacavi

Passo t = 55,5 mm
 Altezza maglia h_G = 69 mm
 Altezza montaggio H_{min} = $2 KR + h_G$ mm
 Lunghezza l_1 = (vedi dimensioni raccordi)

Per il funzionamento della guaina portacavi è necessaria una superficie uniforme. Se tale condizione non sussiste è indispensabile l'applicazione di una canalina di scorrimento.

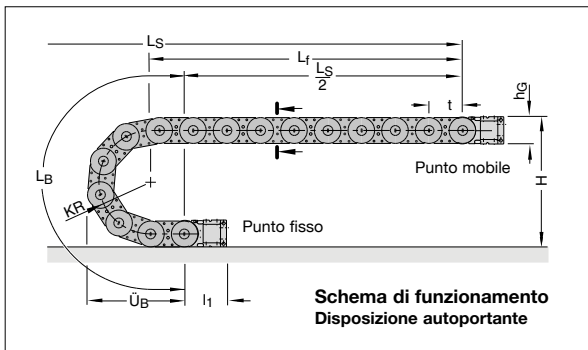

**Schema di funzionamento
Disposizione autoportante**

Dimensioni costruttive
in funzione del raggio di curvatura

Raggio di curvatura KR	100 mm	125 mm	150 mm	175 mm	200 mm	225 mm	250 mm	300 mm
Lunghezza arco L_B	425	504	582	661	739	818	896	1053
Ingombro arco \ddot{U}_B	190	215	240	265	290	315	340	390
Altezza H_{min}	268	318	368	418	468	518	568	668
Altezza H_z	298	348	398	448	498	548	598	698

Diagramma dell'autoportanza



Lunghezza autoportante L_f e Corsa L_S

in funzione del peso aggiunto
(Vedi Informazioni Costruttive)

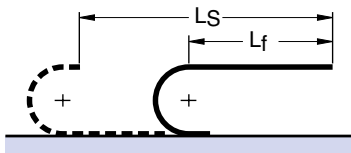

Lunghezza della guaina:

$$L_k \approx \frac{L_S}{2} + L_B \quad \text{multiplo del passo } 55,5 \text{ mm}$$

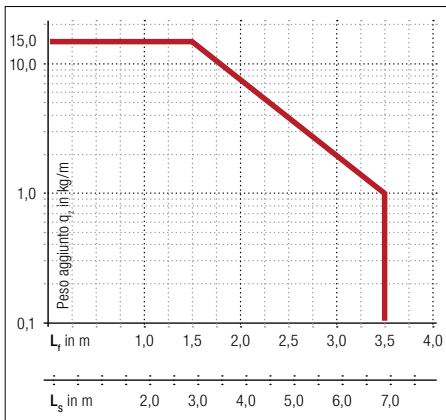

Il diagramma dell'autoportanza considera un peso proprio guaina q_k di 2,9 kg/m con $B_i = 125$ mm.

Tipo UAT 1555

Sezione della guaina

Vista in sezione come da schema di funzionamento

Forma 080

Coperchi **apribili** sul lato **esterno** della guaina

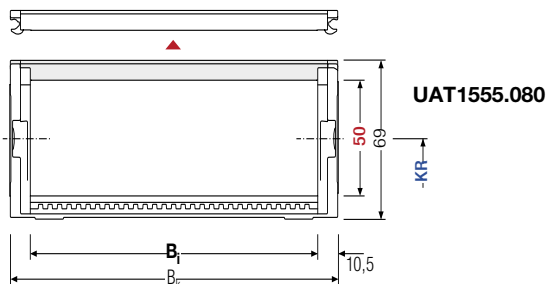
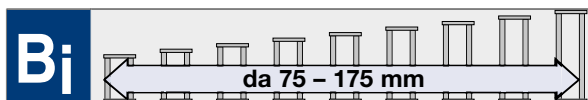

Separatori e divisori vedi da pag. 9.058

Articolo Nr.	B _i mm	B _k mm	Raggi di curvatura KR in mm								Peso proprio kg/m	UM
UAT 1555.080.075.Raggio	75	96	100	125	150	175	200	225	250	300	2,43	mt
UAT 1555.080.125.Raggio	125	146	100	125	150	175	200	225	250	300	2,93	mt
UAT 1555.080.175.Raggio	175	196	100	125	150	175	200	225	250	300	3,44	mt

Completare l'Articolo con il raggio di curvatura desiderato.
Es. UAT 1555.080.075.100



Tipo UAT 1555

Sistema di separatori

Sistema di separatori TS0

Senza divisori orizzontali

	Versione A	Versione B
s_T	3 mm	3 mm
a_T min	5 mm	7,5 mm
a_x min	10 mm	10 mm
a_c min	7 mm	7 mm
a_x passo	----	5 mm
W_f	10 mm	10 mm

Per ordinare guaine già assemblate indicare TS0-s/ n_T x. TS0 indica solo separatori verticali, n_T il numero di separatori per traversa. Quindi sostituire x con la quantità desiderata, indicando inoltre (al posto di s) la versione del separatore richiesta.

Esempio: TS0-A/ n_T 3
Vedi pag. 9.061

Sistema di separatori TS1

Con suddivisione orizzontale continua per tutta la lunghezza del B_i eseguita con: **Profilo in alluminio 11 x 4 mm**

	Versione A	Versione B
s_T	3 mm	3 mm
a_T min	5 mm	7,5 mm
a_x min	10 mm	10 mm
a_c min	7 mm	7 mm
a_x passo	----	5 mm
W_f	10 mm	10 mm
S_H	4 mm	4 mm

Per ordinare guaine già assemblate indicare TS1-s-VD_y/ n_T x. TS1 indica la presenza del divisore orizzontale continuo, VD_y la sua posizione ed n_T il numero di separatori. Quindi sostituire x con la quantità desiderata di separatori per traversa (minimo 2) e la/le y con la posizione del/dei separatore/i, indicando inoltre (al posto di s) la versione del separatore richiesta.



Versione A Separatore mobile

Separatori mobili nel trasversino



Versione B Separatore fisso

(a_x -passo di 5 mm). I separatori nella versione B vengono fissati ogni 5 mm senza ulteriori distanziali. Il separatore si aggancia nell'incavo del profilo di fissaggio.

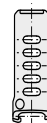
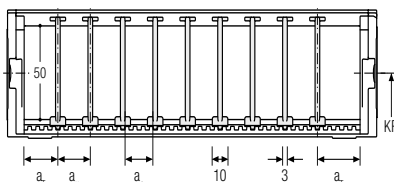

Descrizione	Codice	U.M.
Separatore A/B*	53700	Pz

* Il separatore è mobile (Versione A) o fisso (Versione B) in funzione della direzione di montaggio. Vedi istruzioni di montaggio a pag. 9.062

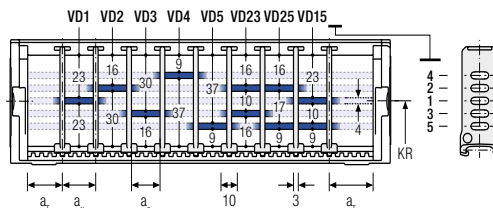

Descrizione	Codice	U.M.
Separatore A/B*	53700	Pz
Profilo AL 11x4	5803	Mt

* Il separatore è mobile (Versione A) o fisso (Versione B) in funzione della direzione di montaggio. Vedi istruzioni di montaggio a pag. 9.062

Esempio: TS1-B-/VD2/ n_T 3
Vedi pag. 9.061

Tipo UAT 1555

Dimensioni dei raccordi universali con fermacavo integrato



FU01/MU01

Raccordi universali con fermacavi a pettine, anche doppi



FU06/MU06

Raccordi universali con profilo a C per fermacavi LineFix

Per raccordi completi di profilo a C ordinare FU06/MU06

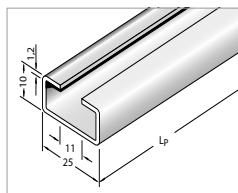

■ Profilo a C

Descrizione	Codice	U.M.
Profilo a C	3931	Mt

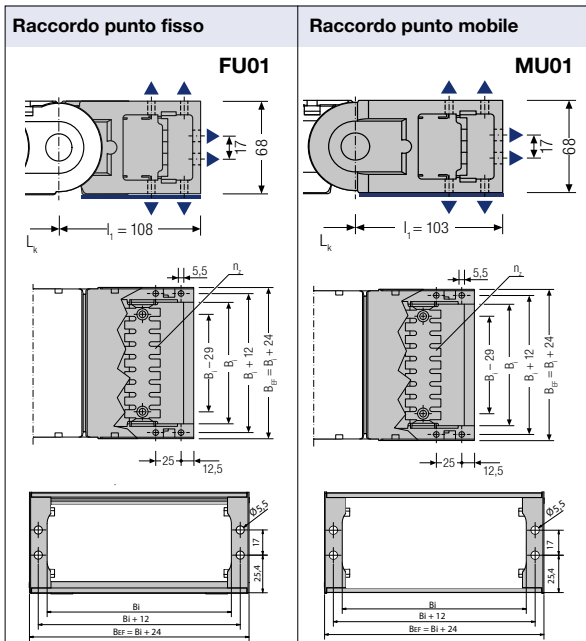

Le dimensioni per i raccordi al punto fisso e al punto mobile sono identiche!

Per serie di raccordi si intende due raccordi universali con perno e due raccordi universali con foro con fermacavi.

Guaina	B ₁	Serie Raccordi con fermacavi	Raccordo punto mobile	Raccordo punto fisso	Fermacavo a pettine	n ₂
Tipo	mm	Articolo	Codice	Codice	Codice	
	075	Z3UT58U075	50234	50237	53655	5
UAT 1555	125	Z3UT58U125	50235	50238	53657	9
	175	Z3UT58U175	50236	50239	53659	13

Disposizioni possibili dei raccordi universali con fermacavo integrato

Per ordinare guaine già assemblate vedi Esempio a pag. 9.061

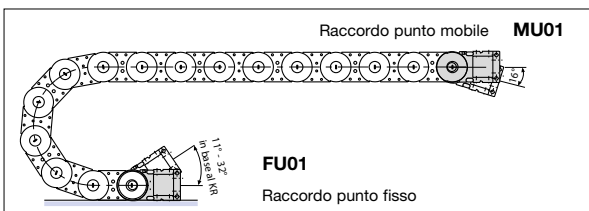

Tipo UAT 1555

Dimensioni dei raccordi universali senza fermacavo

Per **serie** di raccordi si intende due raccordi universali con perno e due raccordi universali con foro.

È possibile ordinare separatamente il solo raccordo universale con perno o il solo raccordo universale con foro.

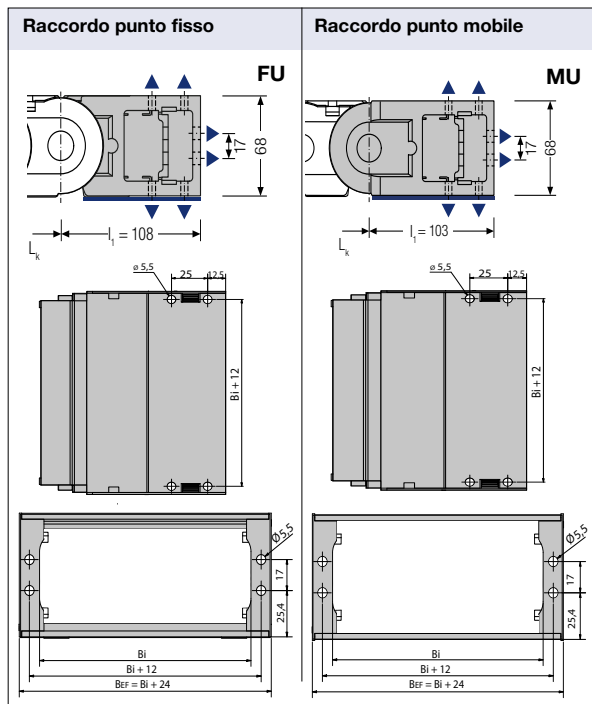

Le dimensioni per i raccordi al punto fisso e al punto mobile sono identiche!

Guaina Tipo	B _i mm	Serie Raccordi senza fermacavi Articolo	Raccordo punto mobile Codice	Raccordo punto fisso Codice
UAT 1555	075	Z2UT58U075	50234	50237
	125	Z2UT58U125	50235	50238
	175	Z2UT58U175	50236	50239

Disposizioni possibili dei raccordi universali senza fermacavo

Per ordinare guaine già assemblate vedi Esempio a pag. 9.061

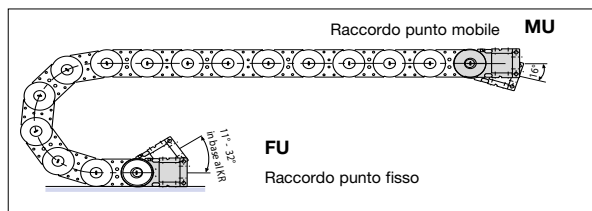

Come ordinare guaine già assemblate

Esempio d'ordine

UAT1555 . 080 . 125 . 100 . 1110 . FU00/MU01 . TS0/A-nT2

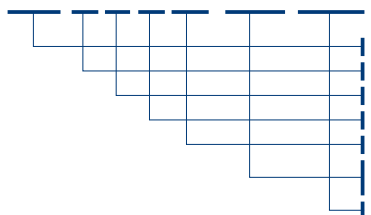

Guaina portacavi Tipo UAT 1555, Forma 080, coperchi apribili lato esterno, Larghezza interna B_i 125 mm, raggio di curvatura KR 100 mm e lunghezza L_k 1110 mm con raccordi universali

- Tipo Guaina
- Forma
- Larghezza interna B_i in mm
- Raggio di curvatura KR in mm
- Lunghezza catena L_k in mm (senza raccordi)
- Raccordo universale punto fisso senza fermacavo
- Raccordo universale punto mobile con fermacavo
- Sistema di separatori TS0 con n.2 separatori verticali fissi già montati

Raccordi universali con profilo a C

I fermacavi LineFix si adattano in modo ottimale al profilo a C



Istruzioni di montaggio pag. 9.062



Canaline pag. 20.002

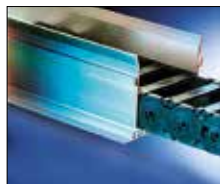

Fermacavi pag. 20.100



Cavi TRAXLINE pag. 19.001



Istruzioni di montaggio

