

KABELSCHLEPP

A member of the TSUBAKI GROUP

MANUALE TECNICO
KABELSCHLEPP



01/2022



1 Selezione rapida

**Catene in poliammide
MC-MK-TKHD-XLC 12**



2 Presentazione

Catene Master 13



3 Informazioni tecniche

**Guaine Portacavi
in poliammide MT-XLT 14**



4 Robotrax

Conduflex 17



5 TKR-Quantum-TKZP-Protum

Catene in acciaio 18



7 Catene in poliammide Micro

Cavi TRAXLINE 19



8 Portacavi Uniflex-TKP-TKK

Accessori 20



9 Guaine

Esempi applicativi 21



11 Catene in poliammide KC









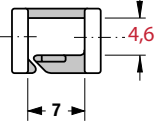

Portacavi Old Stars 22

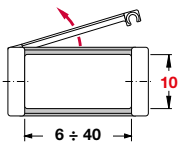

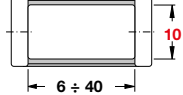

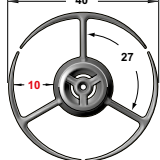

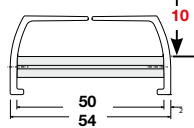

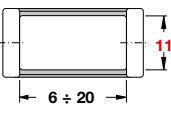
Indice Generale

Selezione rapida	1	Catene e guaine portacavi in poliammide		Cavi TRAXLINE	19
<ul style="list-style-type: none"> Catene portacavi in poliammide e acciaio 1.002 Cavi TRAXLINE per posa mobile 1.023 Accessori 1.027 Overview 1.028 		<ul style="list-style-type: none"> 0455.040/045 22.040 0455.050/055 22.043 0455.060 22.044 MK0475 12.107 MT0475 14.002 1555.020 8.059 1555.030 8.060 1555.040 8.061 UAT1555.080 9.057 0555.030/035 22.053 0555.040/045 22.054 0555.050/055 22.057 0555.060 22.060 TKA55.060 9.039 TKA55.080 9.040 LC 60 13.010 LT 60 9.065 0625.X2 22.019 0625.X3 22.020 0625.X5 22.021 KC0650 11.002 MC0650 12.008 MT0650 14.011 1665.020 8.073 1665.030 8.074 1665.040 8.075 0665.030/035 22.065 0665.040/045 22.066 0665.050/055 22.069 0665.060 22.070 1775.020 8.087 1775.030 8.088 1775.040 8.089 KC0900 11.018 TKHD90 12.080 TKHD90-R 12.087 MC0950 12.022 MT0950 14.022 LC 80 13.020 MC1250 12.044 MT1250 14.034 MC1300 12.064 MT1300 14.046 XLC1650 12.095 XLT1650 14.055 		<ul style="list-style-type: none"> Control 200 19.012 Control 200C 19.014 Control 400 600V 19.016 Control 400 C 600V 19.018 Control 700 600V 19.020 Control 700 C 600V 19.022 Control 1000 TPE 19.024 Control 1000 C TPE 19.026 Power 400 1 KV 19.028 Power 400 C 1 KV 19.030 Power 700 1 KV 19.032 Power 700 C 1 KV 19.034 Power 1000 TPE 1 KV 19.036 Power 1000 C TPE 1 KV 19.038 Power ONE 700 1 KV 19.040 Power ONE 700 C 1 KV 19.042 Power ONE 700 PE 19.044 Power ONE 1000 TPE 1 KV 19.046 Power ONE 1000 C TPE 1 KV 19.048 Power ONE Heavy Duty 6/10 KV 19.050 Power ONE Heavy Duty 6,7/11KV 19.052 Power ONE Heavy Duty 7,2/12KV 19.054 Data 400 C 19.056 Data 700 19.058 Data 700 TPI C 19.060 Data 700 TPI CD 19.062 Data 700 TPI CD 1 KV 19.064 Data 1000 TPI C TPE 19.066 Profibus 700 CD 19.068 Profibus 700 CD 90° C 19.070 Profinet 700 CD 19.072 CAN-BUS 700 C 19.074 USB S 700 CD 19.076 USB L 700 CD 19.078 USB 3.0 700 CD 19.080 CAT.5E 700 CD 19.082 CAT.6 700 CD 19.084 KOAX 700 C 50 OHM 19.086 KOAX 700 C 75 OHM 19.088 KOAX 700 CD 50 OHM 19.090 KOAX 700 CD 75 OHM 19.092 FOC 700 19.094 SYSTEM S 700 C 19.096 SYSTEM S 700 CD 19.098 SYSTEM M 700 C 19.100 SYSTEM M 700 CD 19.102 CARONE 19.104 Cavi connettorizzati 19.107 	
Presentazione	2	Catene e guaine portacavi in acciaio		Accessori	20
<ul style="list-style-type: none"> Filiali Kabelschlepp nel mondo 2.018 		<ul style="list-style-type: none"> MF 030 22.078 MF 050 22.078 CF 055 17.001 CF 060 17.001 S0650.1 18.017 MF 080 22.078 CF 085 17.001 S0950 18.029 MF 110 22.078 CF 115 17.001 CF 120 17.001 LS1050 18.009 S1250 18.041 MF 170 22.078 CF 175 17.001 S1800 18.055 S2500 18.063 S3200 18.069 PL5000 18.073 PL6000 18.073 PL7000 18.073 	<ul style="list-style-type: none"> Canaline di supporto 20.002 Canali di guida 20.006 Rulli di supporto 20.055 Fermacavi 20.100 		
Informazioni tecniche	3			Esempi Applicativi	22
<ul style="list-style-type: none"> Materiali impiegati 3.018 Informazioni costruttive 3.029 					
Robotrax	4				
Conduttori dinamici di energia	5				
<ul style="list-style-type: none"> TKR 0150 5.002 TKR 0200 5.006 TKR 0260 5.010 TKR 0280 5.014 TKR 0370 5.018 QUANTUM Q040 5.026 QUANTUM Q060 5.030 QUANTUM Q080 5.038 QUANTUM Q100 5.046 TKZP10 5.059 PROTUM P 0160 5.064 PROTUM P 0240 5.067 PROTUM OFFICE P0240GS 5.074 PROTUM OFFICE P0400GS 5.085 					
Catene e guaine portacavi in poliammide					
<ul style="list-style-type: none"> ET0115 8.004 0130 7.004 0132 7.004 0180 7.012 0182 7.012 0202 7.008 0250.030 8.035 TKA30.060 9.005 TKA30.080 9.006 0320 22.002 ET0320.030 8.006 ET0320.040 8.008 MC0320 12.002 QT0320.030 8.023 QT0320.040 8.024 HC 33 13.002 0345.030/035 22.029 0345.040/045 22.030 0345.050/055 22.032 0345.060 22.033 TKP35.030 8.103 TKP35.040 8.103 TKA38.060 9.015 TKA38.080 9.016 TKK39.020 8.111 TKK39.040 8.112 TKA45.060 9.027 TKA45.080 9.028 0450.X2 22.009 0450.X1 22.010 0450.X0 22.013 1320.020 8.039 ET1455.030 8.015 ET1455.040 8.016 1455.020 8.045 1455.030 8.046 1455.040 8.047 0455.030/035 22.039 					

Sistema Portacavi

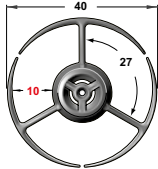
Prodotto	Tipo	Sezione interna in base altezza interna h_i mm	Corsa in m	Dinamica			
				Velocità v_{max} in m/s		Accelerazione a_{max} in m/s ²	
				autoportante	in canale	autoportante	in canale
	EasyTrax 0115.040 Pag. 8.004		10	3	1	10	4
	MICRO 0130 Pag. 7.004		40	10	5	50	30
	MICRO 0132 Pag. 7.004		40	10	5	50	30
	Robotrax R 040.010 Pag. 4.001		15	20	10	100	50
	Protum OFFICE P0240 GS Pag. 5.074		-	-	-	-	-
	MICRO 0202 Pag. 7.008		70	10	5	50	30

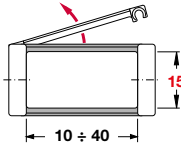
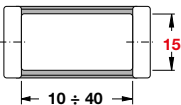
Sistema Portacavi

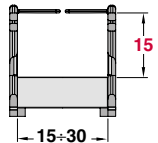
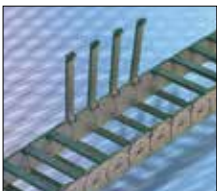
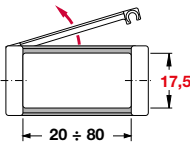
Prodotto	Tipo	Sezione interna in base altezza interna h_i mm	Corsa in m	Dinamica			
				Velocità v_{max} in m/s		Accelerazione a_{max} in m/s^2	
				autoportante	in canale	autoportante	in canale
	TKZP10 Pag. 5.059		1	1,66	–	5	–
	Robotrax R 056.010 Pag. 4.001		15	20	10	100	50
	MICRO 0180 Pag. 7.012		70	10	5	50	30
	MICRO 0182 Pag. 7.012		70	10	5	50	30
	Protum P 0160 Pag. 5.064		1,2	14	–	100	–
	Uniflex 0250.030 Pag. 8.035		60	10	5	50	30







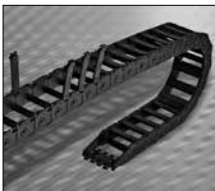

Sistema Portacavi

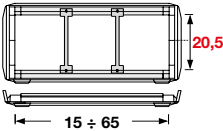
Prodotto	Tipo	Sezione interna in base altezza interna h_i mm	Corsa in m	Dinamica			
				Velocità V_{max} in m/s		Accelerazione a_{max} in m/s ²	
				autoportante	in canale	autoportante	in canale
	Easytrax 0320.030 Pag. 8.007		80	10	4,5	50	25
	Easytrax 0320.040 Pag. 8.008		80	10	4,5	50	25
	MONO 0320 Pag. 22.003		80	10	5	50	25
	MC 0320 Pag. 12.002		80	10	5	50	25
	Uniflex 0345.060 Pag. 22.033 In alternativa TKA30 Pag. 9.004		80	10	4,5	50	25
	Protum P 0240 Pag. 5.067		1,6	14	–	100	–

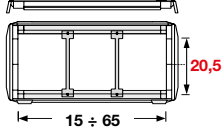
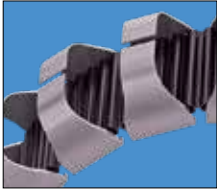
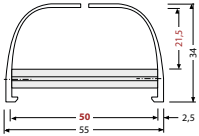
Sistema Portacavi

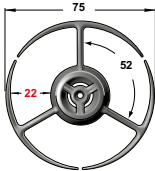

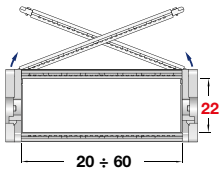

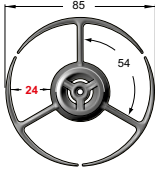

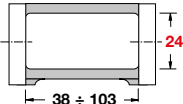

Prodotto	Tipo	Sezione interna in base altezza interna h_i mm	Corsa in m	Dinamica			
				Velocità v_{max} in m/s		Accelerazione a_{max} in m/s ²	
				autoportante	in canale	autoportante	in canale
	Quicktrax 0320.030 Pag. 8.023		80	10	4,5	50	25
	Quicktrax 0320.040 Pag. 8.024		80	10	4,5	50	25
	Uniflex 1320.020 Pag. 8.039		80	10	4,5	50	25
	Uniflex 0345.050 Pag. 22.032		80	10	4,5	50	25
	Uniflex 0345.030 Pag. 22.029		80	10	4,5	50	25
	Uniflex 0345.040 22.030 Prodotta su richiesta		80	10	4,5	50	25

Sistema Portacavi

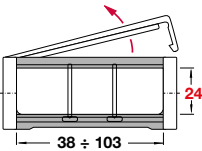

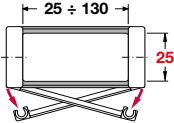

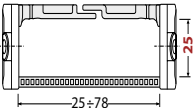
Prodotto	Tipo	Sezione interna in base altezza interna h_i mm	Corsa in m	Dinamica			
				Velocità v_{max} in m/s		Accelerazione a_{max} in m/s ²	
				autoportante	in canale	autoportante	in canale
	TKA30.060 Pag. 9.005		80	10	4,5	50	25
	TKA30.080 Pag. 9.006		80	10	4,5	50	25
	PROTUM P0400GS Pag.5.085		-	-	-	-	-
	Robotrax R 075.010 Pag. 4.001		15	20	10	100	50
	TKR 0150 Pag. 5.002		1,77	5	-	200*	-
	Robotrax R 085.010 Pag. 4.001		15	20	10	100	50

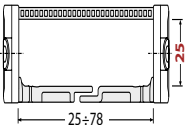
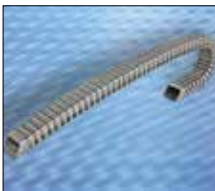
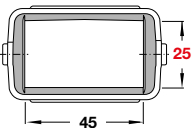
* per valori >20 m/s²contattare i nostri tecnici

Sistema Portacavi

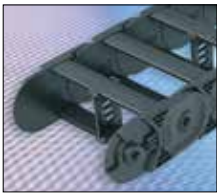
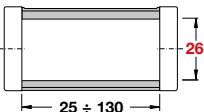
Prodotto	Tipo	Sezione interna in base altezza interna h_i mm	Corsa in m	Dinamica			
				Velocità v_{max} in m/s		Accelerazione a_{max} in m/s ²	
				autoportante	in canale	autoportante	in canale
	MONO 0450..0 Pag.22.013 Prodotta su richiesta In alternativa Uniflex Advanced 1455 Pag. 8.044		120	10	3,5	50	30
	MONO 0450..1 Pag. 22.010 Prodotta su richiesta In alternativa Uniflex Advanced 1455 Pag. 8.044		120	10	3,5	50	30
	Uniflex 0455.060 Pag. 22.044 In alternativa TKA38 Pag. 9.014		120	10	5	50	20
	Easytrax 1455.030 Pag. 8.015		120	10	2,5	50	20
	Easytrax 1455.040 Pag. 8.016		120	10	2,5	50	20
	Conduflex CF 055 Pag. 17.001		3	10	-	20	-

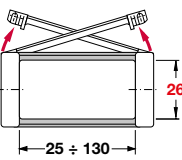
Sistema Portacavi

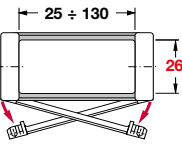
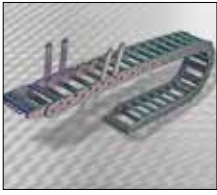
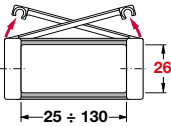
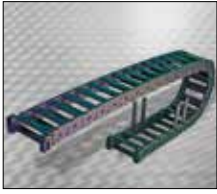
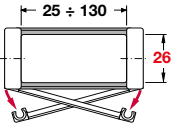
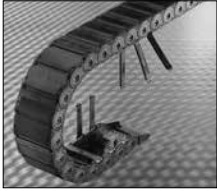
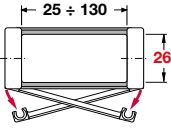







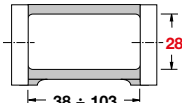

Prodotto	Tipo	Sezione interna in base altezza interna h_i mm	Corsa in m	Dinamica			
				Velocità v_{max} in m/s		Accelerazione a_{max} in m/s ²	
				autoportante	in canale	autoportante	in canale
	Uniflex 1455.020 Pag. 8.045		120	10	4,5	50	20
	Uniflex 1455.030 Pag. 8.046		120	10	4,5	50	20
	Uniflex 1455.040 Pag. 8.047		120	10	4,5	50	20
	Uniflex 0455.030 Pag. 22.039 Prodotta su richiesta In alternativa Uniflex Advanced 1455 Pag.8.046		120	10	4,5	50	20
	Uniflex 0455.040 Pag. 22.040 Prodotta su richiesta In alternativa Uniflex Advanced 1455 Pag.8.047		120	10	4,5	50	20
	Uniflex 0455.050 Pag. 22.043		120	10	4,5	50	20

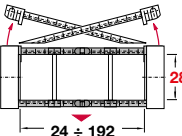
Sistema Portacavi

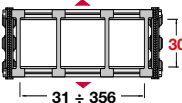

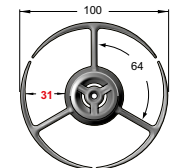

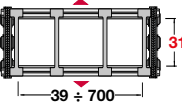

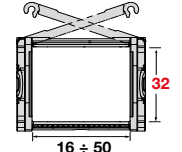

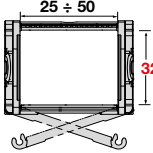

Prodotto	Tipo	Sezione interna in base altezza interna h_i mm	Corsa in m	Dinamica			
				Velocità v_{max} in m/s		Accelerazione a_{max} in m/s ²	
				autoportante	in canale	autoportante	in canale
	TKA38.060 Pag. 9.015		120	10	4,5	50	20
	TKA38.080 Pag. 9.016		120	10	4,5	50	20
	MT 0475 Pag. 14.002		100	10	5	40	18
	Quantum Q 040 Pag. 5.026		100	40	20	300	15
	TKR0370 Pag. 5.018		2,8	5	-	200*	-
	TKR0200 Pag. 5.006		2,8	5	-	200*	-

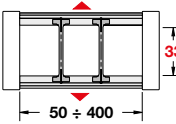
* per valori >20 m/s² contattare i nostri tecnici

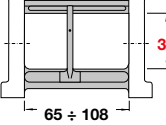

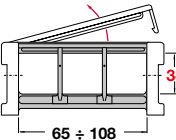

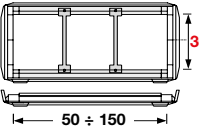

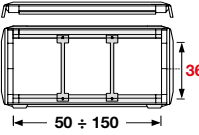
Sistema Portacavi

Prodotto	Tipo	Sezione interna in base altezza interna h_i mm	Corsa in m	Dinamica			
				Velocità v_{max} in m/s		Accelerazione a_{max} in m/s ²	
				autoportante	in canale	autoportante	in canale
	MONO 0450.2 Pag. 22.009 Prodotta su richiesta In alternativa Uniflex Advanced 1455 Pag. 8.044		120	10	5	50	20
	MK 0475 Pag. 12.107		120	10	5	50	20
	Acciaio S 0650.1 variante RMD Pag. 18.025		60	3	-	5	-
	Robotrax R 100.010 Pag. 4.001		15	20	10	100	50
	Acciaio S 0650.1 Pag. 18.017		60	3	-	5	-
	TKP35.030 Pag. 8.103		2,4	5	-	20	-

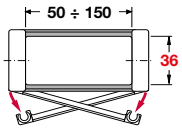
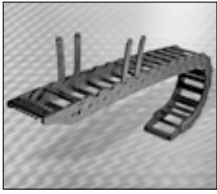
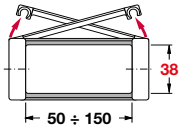

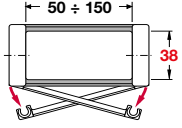
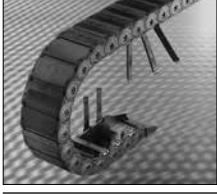
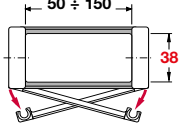

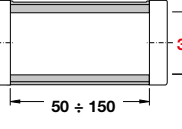

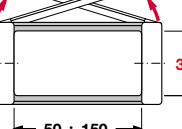

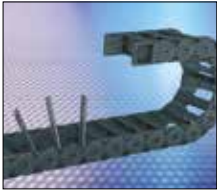
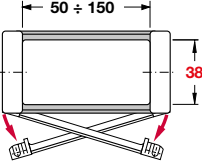

Sistema Portacavi

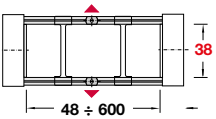
Prodotto	Tipo	Sezione interna in base altezza interna h_i mm	Corsa in m	Dinamica			
				Velocità v_{max} in m/s		Accelerazione a_{max} in m/s ²	
				autoportante	in canale	autoportante	in canale
	TKP35.040 Pag. 8.103 Prodotta su richiesta		2,4	5	-	20	-
	Master HC 33 Pag. 13.002		60	10	5	50	20
	MONO 0625..2 Pag. 22.019 Prodotta su richiesta In alternativa Uniflex Advanced 1555 Pag.8.058		130	8	4	40	15
	MONO 0625..3 Pag. 22.020 Prodotta su richiesta In alternativa Uniflex Advanced 1555 Pag.8.058		130	8	4	40	15
	TKA45.060 Pag. 9.027		130	9	4,5	45	20
	TKA45.080 Pag. 9.028		130	9	4,5	45	20

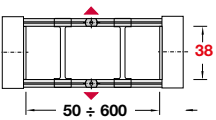
Sistema Portacavi

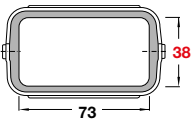
Prodotto	Tipo	Sezione interna in base altezza interna h_i mm	Corsa in m	Dinamica			
				Velocità v_{max} in m/s		Accelerazione a_{max} in m/s ²	
				autoportante	in canale	autoportante	in canale
	Uniflex 0555.060 Pag. 22.058 In alternativa TKA45 Pag. 9.026		130	9	4,5	45	20
	Uniflex 0555.030 Pag. 22.053 Prodotta su richiesta In alternativa Uniflex Advanced 1555 Pag. 8.060		130	9	4,5	45	20
	Uniflex 0555.040 Pag. 22.054 Prodotta su richiesta In alternativa Uniflex Advanced 1555 Pag. 8.061		125	9	4,5	45	20
	Uniflex 0555.050 Pag. 22.057		130	9	4,5	45	20
	Uniflex 1555.020 Pag. 8.059		125	9	4,5	45	20
	Uniflex 1555.030 Pag. 8.060		125	9	4,5	45	20

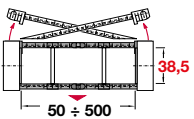

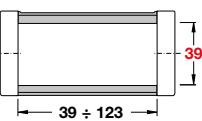
Sistema Portacavi

Prodotto	Tipo	Sezione interna in base altezza interna h_i mm	Corsa in m	Dinamica			
				Velocità v_{max} in m/s		Accelerazione a_{max} in m/s^2	
				autoportante	in canale	autoportante	in canale
	Uniflex 1555.040 Pag. 8.061		25	9	4,5	45	20
	MC 0650 Pag. 12.008		220	8	5	40	15
	KC 0650 Pag. 11.002		220	8	5	40	15
	Conduflex CF 085 Pag. 17.001		4	8	-	18	-
	MT 0650 Pag. 14.011		170	8	4	35	15
	TKK39.020 Pag. 8.111		125	9	4,5	45	20

Sistema Portacavi

Prodotto	Tipo	Sezione interna in base altezza interna h_i mm	Corsa in m	Dinamica			
				Velocità v_{max} in m/s		Accelerazione a_{max} in m/s ²	
				autoportante	in canale	autoportante	in canale
	TKK39.040 Pag. 8.112	 39 ÷ 123 39	125	9	4,5	45	20
	Conduflex CF 060 Pag. 17.001	 40 36	3,5	10	-	20	-
	TKR 0260 Pag. 5.010	 40 50 ÷ 200	3,95	5	-	200*	-
	Quantum Q 060 Pag. 5.030	 42 38 ÷ 500	150	30	15	160	15
	MONO 0625..5 Pag. 22.021 Prodotta su richiesta In alternativa Uniflex Advanced 1665 Pag.8.072 o KC0650 Pag. 11.002	 42 65 ÷ 169	130	8	3	40	15
	Uniflex 0665.060 Pag. 22.070 In alternativa TKA55 Pag. 9.038	 50 ÷ 175 42	50	8	5	40	15

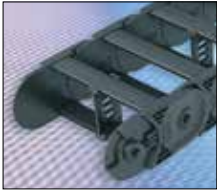
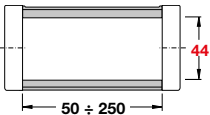

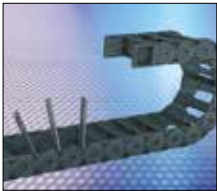
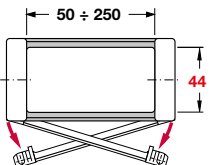
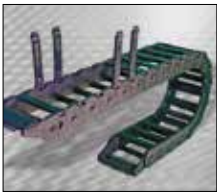
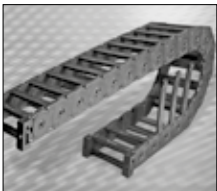
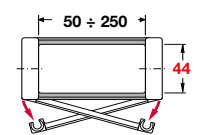



Sistema Portacavi

Prodotto	Tipo	Sezione interna in base altezza interna h_i mm	Corsa in m	Dinamica			
				Velocità v_{max} in m/s		Accelerazione a_{max} in m/s ²	
				autoportante	in canale	autoportante	in canale
	Uniflex 1665.020 Pag. 8.073		150	8	5	40	15
	Uniflex 1665.030 Pag. 8.074		150	8	5	40	15
	Uniflex 1665.040 Pag. 8.075		150	8	5	40	15
	Uniflex 0665.030 Pag. 22.065 Prodotta su richiesta In alternativa Uniflex Advanced 1665 Pag. 8.074		150	8	5	40	15
	Uniflex 0665.040 Pag. 22.066 Prodotta su richiesta In alternativa Uniflex Advanced 1665 Pag. 8.075		150	8	5	40	15

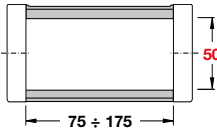
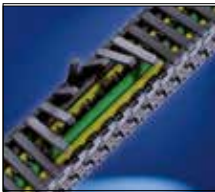
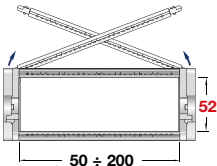

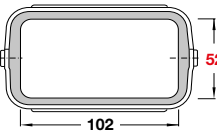
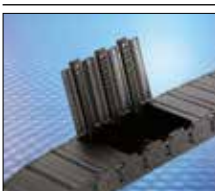
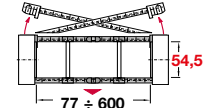

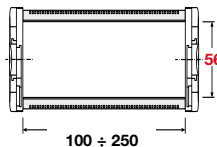

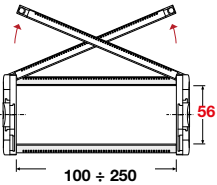

Sistema Portacavi

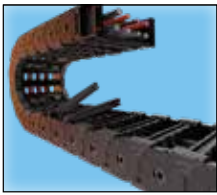
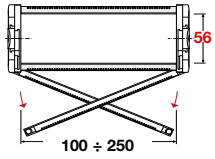
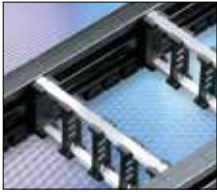
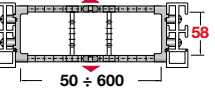
Prodotto	Tipo	Sezione interna in base altezza interna h_i mm	Corsa in m	Dinamica			
				Velocità v_{max} in m/s		Accelerazione a_{max} in m/s ²	
				autoportante	in canale	autoportante	in canale
	Uniflex 0665.050 Pag. 22.069		150	8	5	40	15
	Acciaio S 0950 variante RMD Pag. 18.037		60	2	–	5	–
	TKA55.060 Pag. 9.039		150	8	5	40	15
	TKA55.080 Pag. 9.040		150	8	5	40	15
	Acciaio S 0950 Pag. 18.029		60	3	–	5	–
	R140 X Pag. 4.003		15	20	10	100	50

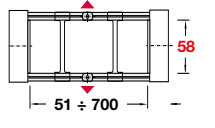
Sistema Portacavi

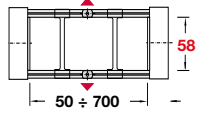
Prodotto	Tipo	Sezione interna in base altezza interna h_i mm	Corsa in m	Dinamica			
				Velocità v_{max} in m/s		Accelerazione a_{max} in m/s ²	
				autoportante	in canale	autoportante	in canale
	UAT1555 Pag.9.057		150	8	3	40	15
	TKR 0280 Pag. 5.014		4,94	5	-	200*	-
	Conduflex CF 115 Pag. 17.001		5	8	-	16	-
	MT 0950 Pag. 14.022		230	7	4	25	8
	Uniflex 1775.020 Pag. 8.087		200	10	3	35	8
	Uniflex 1775.030 Pag. 8.088		200	10	3	35	8

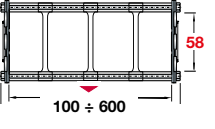
Sistema Portacavi

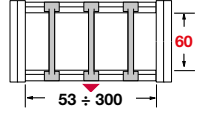





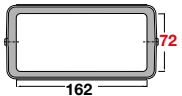
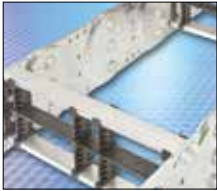
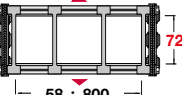

Prodotto	Tipo	Sezione interna in base altezza interna h_i mm	Corsa in m	Dinamica			
				Velocità v_{max} in m/s		Accelerazione a_{max} in m/s^2	
				autoportante	in canale	autoportante	in canale
	Uniflex 1775.040 Pag. 8.089		200	10	3	35	8
	Quantum Q 080 Pag. 5.038		180	25	12	100	15
	KC 0900 Pag. 11.018		260	7	4	30	10
	MC 0950 Pag. 12.022		260	7	4	30	10
	Acciaio LS1050 Pag. 18.009		10	5	-	10	-
	Master LT 60 Pag. 9.065		5,6	6	-	30	-

Sistema Portacavi

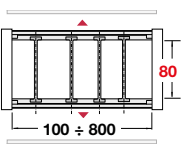

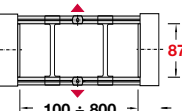

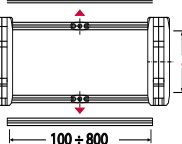

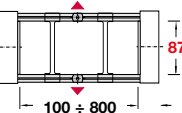

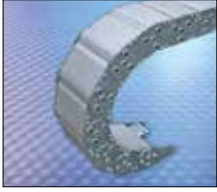
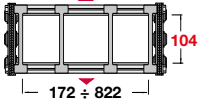

Prodotto	Tipo	Sezione interna in base altezza interna h_i mm	Corsa in m	Dinamica			
				Velocità v_{max} in m/s		Accelerazione a_{max} in m/s ²	
				autoportante	in canale	autoportante	in canale
	Master LC 60 Pag. 13.010		7	6	–	30	–
	MT 1250 Pag. 14.034		270	6	3,5	20	5
	Acciaio S 1250 variante RMD Pag. 18.050		150	3	–	5	–
	Conduflex CF 120 Pag. 17.001		11	7	–	15	–
	Quantum Q100 Pag. 5.046		200	20	10	70	15
	MC 1250 Pag. 12.044		320	6	4,5	25	6

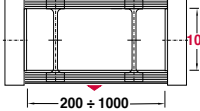
*solo autoportante

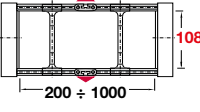

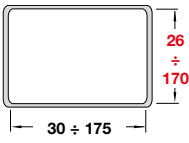

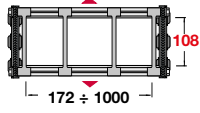
Sistema Portacavi

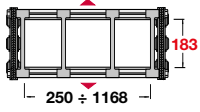
Prodotto	Tipo	Sezione interna in base altezza interna h_i mm	Corsa in m	Dinamica			
				Velocità v_{max} in m/s		Accelerazione a_{max} in m/s ²	
				autoportante	in canale	autoportante	in canale
	Conduflex CF 175 Pag. 17.001		6	6	-	12	-
	Acciaio S 1250 Pag. 18.041		150	3	-	5	-
	Master LC 80 Pag. 13.020 *solo autoportante		8*	5	-	25	-
	MC 1300 Pag. 12.064		350	5	4,5	25	6
	TKHD 90 TKHD 90-R Pag. 12.079		200	5	8	2,5	20
	MT 1300 variante RMD Pag. 14.046		300	5	4,5	20	6

Sistema Portacavi

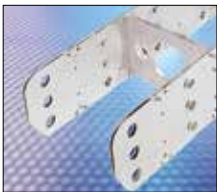
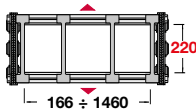
Prodotto	Tipo	Sezione interna in base altezza interna h_i mm	Corsa in m	Dinamica			
				Velocità v_{max} in m/s		Accelerazione a_{max} in m/s^2	
				autoportante	in canale	autoportante	in canale
	Acciaio S 1800 variante RMD Pag. 18.060	 104 172 ÷ 822	200	2	-	5	-
	XLT 1650 Pag. 14.055	 105 200 ÷ 1000	350	6	4	25	6
	XLC 1650 Pag. 12.095	 108 200 ÷ 1000	350	6	4	25	6
	Mobiflex Pag. 22.078	 26 ÷ 170 30 ÷ 175	12	10	-	20	-
	Acciaio S 1800 Pag. 18.055	 108 172 ÷ 1000	200	2	-	5	-
	Acciaio S 2500 Pag. 18.063	 183 250 ÷ 1168	250	2	-	3	-

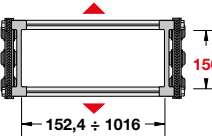
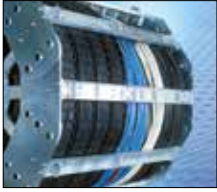
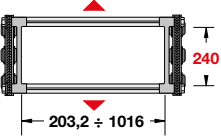
Sistema Portacavi

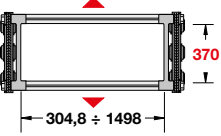
Prodotto	Tipo	Sezione interna in base altezza interna h_i mm	Corsa in m	Dinamica			
				Velocità v_{max} in m/s		Accelerazione a_{max} in m/s^2	
				autoportante	in canale	autoportante	in canale
	Acciaio S 320 Pag. 18.069		250	2	-	3	-
	Acciaio PL 5000 Pag. 18.073		250	2	-	3	-
	Acciaio PL 6000 Pag. 18.073		250	2	-	3	-
	Acciaio PL 7000 Pag. 18.073		250	2	-	3	-













Cavi TRAXLINE

Prodotto	CAVI TRAXLINE Tipo	Struttura del cavo	Materiale	Esecuzione	Pag.
	Control 200	da 3 G 0,5 ² a 4 G 2,5 ²	PP/PVC	non schermato	19.012
	Control 200 C	da (3 G 0,5 ²) a (25 G 1,5 ²)	PP/PVC	schermato	19.014
	Control 400 600 V	da 3 G 0,5 ² a 4 G 2,5 ²	PP/PVC	non schermato	19.016
	Control 400 C 600 V	da (5 G 0,5 ²) a (30 G 1,5 ²)	PP/PVC	schermato	19.018
	Control 700 600 V	da 2 x 0,5 ² a 25 G 1 ²	PP/PUR	non schermato	19.020
	Control 700 C 600 V	da (3 G 0,5 ²) a (49 G 1 ²)	PP/TPE/ PUR	schermato	19.022
	Control 1000 TPE	da 12G 0,5 ² a 25 G 1 ²	TPE	non schermato	19.024
	Control 1000 C TPE	da (12 G 0,5 ²) a (49 G 1 ²)	TPE	schermato	19.026
	Power 400 1 KV	da 3 G 1,5 ² a 4 G 70 ²	PP/PVC	non schermato	19.028
	Power 400C 1 KV	da (4 G 1,5 ²) a (4 G 35 ²)	PP/PVC	schermato	19.030
	Power 700 1 KV	da 3 G 1,5 ² a 4 G 95 ²	PP/PUR	non schermato	19.032
	Power 700C 1KV	da (2 x 1,5 ²) a (4 G 150 ²)	PP/TPE/ PUR	schermato	19.034
	Power 1000 TPE	da 25 G 2,5 ² a 4 G 95 ²	TPE	non schermato	19.036









Cavi TRAXLINE

Prodotto	CAVI TRAXLINE Tipo	Struttura del cavo	Materiale	Esecuzione	Pag.
	Power 1000 C TPE	da (4 G 4 ²) a (4 G 150 ²)	TPE	schermato	19.038
	Power ONE 700 1 KV	da 1 x 0,25 ² a 1 x 700 ²	PUR/PUR	non schermato	19.040
	Power ONE 700 C 1 KV	da (1 x 1,5 ²) a (1 x 300 ²)	PUR/PUR	schermato	19.042
	Power ONE 700 PE	da 1 G 1,5 ² a 1 G 240 ²	PUR/PUR	non schermato	19.044
	Power ONE 1000 TPE 1 KV	da 1 x 2,5 ² a 1 x 300 ²	TPE	non schermato	19.046
	Power ONE 1000 C TPE 1 KV	da (1 x 4 ²) a (1 x 300 ²)	TPE	schermato	19.048
	POWER ONE 6 /10 KV Heavy Duty	da (1x10 ² /10 ²) a (1x400 ² /35 ²)	EPR/TPE/PUR	schermato	19.050
	POWER ONE 6.7/11 KV Heavy Duty	da (1x10 ² /10 ²) a (1x400 ² /35 ²)	EPR/TPE/PUR	schermato	19.052
	POWER ONE 7.2/12 KV Heavy Duty	da (1x10 ² /10 ²) a (1x400 ² /35 ²)	EPR/TPE/PUR	schermato	19.054
	Data 400 C	da (4 x 0,25 ²) a (7 x 0,34 ²)	PVC/PVC	schermato	19.056
	Data 700	da 6 x 0,25 ² a 15 x 0,34 ²	PP/PUR	non schermato	19.058
	Data 700 TPI C	da (1x2x0,25 ²) a (12 x 2 x 0,75 ²)	PP/TPE/PUR	schermato	19.060
	Data 700 TPI CD	(3x(2 x 0,25 ²)) a (16 x(2x0,5 ²))	PP/TPE/PUR	doppia schermatura	19.062

Cavi TRAXLINE

Prodotto	CAVI TRAXLINE Tipo	Struttura del cavo	Materiale	Esecuzione	Pag.
	Data 700 TPI CD 1 KV	da (2x(2x 1,5 ²)) a (10x(10x (2x1,5 ²)))	PP/TPE/ PUR	doppia schermatura	19.064
	Data 1000 TPI C TPE	da (1x1x 0,25 ²) a (12x2x0,75 ²)	TPE	schermato	19.066
	Profibus 700 CD	(1 x 2 x 0,64 ²)	PP/TPE/ PUR	doppia schermatura	19.068
	Profibus 700 CD 90° C	((1 x 2 x 0,64 ²))	PP/TPE/ PUR	doppia schermatura	19.070
	Profinet 700 CD	((2 x 2 x AW G 22/19))	PP/TPE/ PUR	doppia schermatura	19.072
	CAN - BUS 700 C	da (1x2x0,5 ²) a (4 x 1 x 0,5 ²)	PP/TPE/ PUR	schermato	19.074
	USB S 700 CD	((1 x 2 x 28 AWG+2 x 20 AWG))	PP/TPE/ PUR	doppia schermatura	19.076
	USB L 700 CD	((1 x 2 x 24 AWG+1x2 x 20 AWG))	PP/TPE/ PUR	doppia schermatura	19.078
	USB 3.0 700 CD	((2 x 2 x 28 AWG+ 2x(1x2xAWG28))	PP/TPE/ PUR	doppia schermatura	19.080
	CAT.5E 700 CD	((4 x 2 x AWG26))	PP/PUR	doppia schermatura	19.082
	CAT.6 700 CD	((4 x 2 x AWG26))	PP/PUR	doppia schermatura	19.084
	KOAX 700 C 50 OHM	1 x (1HF50) 50 Ohm	PP/PUR	schermato	19.086
	KOAX 700 C 75 OHM	1 x (1HF75) 75 Ohm	PP/PUR	schermato	19.088

Cavi TRAXLINE

Prodotto	CAVI TRAXLINE Tipo	Struttura del cavo	Materiale	Esecuzione	Pag.
	KOAX 700 CD 50 OHM	da (3x (1HF50)) 50 Ohm a (5x (1HF50)) 50 Ohm	PP/ PUR	doppia schermatura	19.090
	KOAX 700 CD 75 OHM	da (3x (1HF75)) 75 Ohm a (5x (1HF75)) 75 Ohm	PP/ PUR	doppia schermatura	19.092
	FOC 700	da 6G 50/125 a 12G 62,5/125	PP/TPE/ PUR	non schermato	19.094
	System S 700 C	da (5 x 2x 0,14 ² + 2 x 0,5 ²) a (4 x 2 x 0,14 ² + 4 x 0,5 ²)	PP/ PUR	schermato	19.096
	System S 700 CD	da (3 x (2 x 0,14 ²) + 2 x (0,5 ²)) a (2 x 0,14 ² + (4 x 0,14 ²) + 4 x 1 ²)	PP/ PUR	doppia schermatura	19.098
	System M 700 C	da (4 G 1,5 ²) a (4 G 50 ²)	PP/ PUR	schermato	19.100
	System M 700 CD	da (4 G 1,5 ² + (2 x 1,5 ²)) a (4 G 50 ² + 2 x (2 x 1,5 ²))	PP/ PUR	doppia schermatura	19.102
	CARONE	da 0,35 a 2,50	TPM	non schermato	19.104

Cavi TRAXLINE connessorizzati

CAVI TRAXLINE CONNETTORIZZATI Highflex OEM

da pagina **19.107**

Accessori		
Prodotto	Descrizione	Dati tecnici pagina
	Canaline di supporto	20.002
	Canali di guida per corse lunghe in alluminio ed in acciaio	20.006
	Rilevatore di forze Floating moving device	20.051 20.053
	Rulli di supporto	20.055
	Fermacavi antitrazione	20.100
	Guaine Corrugate FIP FIPSYSTEMS®	20.114

Overview delle catene e delle guaine portacavi

ROBOTRAX Per movimenti 3D

da Pag. 4.001



- Per movimenti tridimensionali
 - Può essere installato sui robot per movimenti girevoli e rotatori: lo stesso sistema alla base e sul braccio del robot
 - Struttura aperta
 - Rapido inserimento dei cavi mediante semplice pressione
 - Facile controllo dei cavi installati
 - Ottimale per la lunga durata nel tempo dei cavi:
 - Viene mantenuto il raggio minimo di curvatura
 - I cavi vengono isolati nelle tre camere della struttura
 - Materiale plastico speciale per una lunga durata
- **ROBOTRAX R140X**
 Nucleo interno stabile per gestire grandi forze in dinamica su applicazioni robotiche. Presenta in aggiunta fascette di bloccaggio apribili e richiudibili senza alcun utensile e moduli separatori

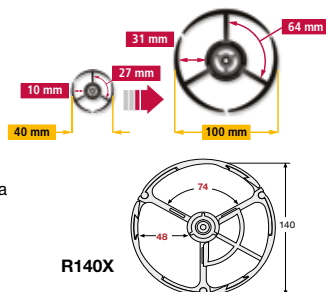

Conduttori dinamici di energia

TKR Estremamente silenzioso e a basse vibrazioni per applicazioni altamente dinamiche

da Pag. 5.001



- Estrema riduzione delle emissioni acustiche e delle vibrazioni
- Lunga durata
- Ideale per applicazioni estremamente dinamiche
- Elevata stabilità laterale
- Adatta per camere bianche
- Profili facilmente apribili sul lato superiore
- Design modulare che facilita la modifica della lunghezza

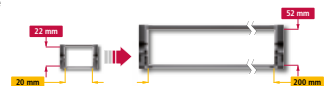

QUANTUM Leggero, silenzioso, vibrazioni ridotte, per velocità e accelerazioni elevate

da Pag. 5.023



- Adatto ad ambienti puri: È possibile richiedere il Certificato per Clean Room "Classe 1" - totale assenza di usura nelle giunzioni**
- Estremamente silenzioso, 31 db (A)*
- Per elevate accelerazioni sino a 300 m/s²
- Per velocità sino a 40 m/s
- Lunga durata grazie all'assenza di usura nelle giunzioni
- Struttura flessibile per movimenti 3D: consente una rotazione sino a ± 30° e una traslazione laterale pari al 10% di Lf
- Struttura priva di maglie: bande estraprese

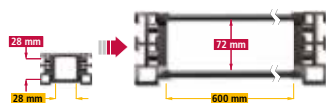

* Testato: Q060.100.100 dall'Istituto TÜV Rheinland. Il livello di misurazione sonora è stato rilevato ad una distanza di 0,5 m per un movimento uniforme e non.

** Testato: Q040.77.RE.70.1000 dal Fraunhofer Institut, Velocità di traslazione V1 = 0,2 m/s e V2 = 0,9 m/s

TKZP Basso livello di usura, struttura da profili estrusi da

Pag. 5.059



- Facile inserimento dei cavi
- Facile adattamento della lunghezza della catena
- Peso proprio ridotto, ottimo rapporto fra altezza e larghezza interne
- Scorrimento silenzioso dovuto al passo corto e al profilo estruso
- Assenza di attrito quindi bassa produzione di polvere.
- Flessibile, anche per movimenti laterali



PROTUM Peso estremamente ridotto per applicazioni autoportanti



- Molto longevo, assenza di giunzioni, assenza di usura
- Ottimo rapporto fra altezza e larghezza interne
- Basse vibrazioni e scorrimento silenzioso
- Ottimo per applicazioni con corse brevi e alta velocità

da Pag. 5.063

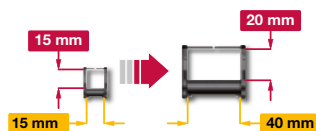

PROTUM OFFICE GS

- Lunga durata-assenza di giunzioni assenza di usura
- Ottimo rapporto fra altezza e larghezza interne
- Semplice montaggio mediante
- Adatto ad un arredo moderno

da Pag. 5.074

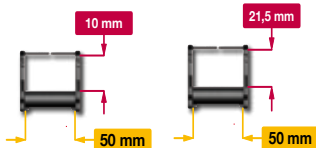

Catene portacavi in poliammide

MICRO Catene portacavi dal design semplice per applicazioni standard



- Catene portacavi completamente in poliammide
- Versione apribile e non
- Assemblaggio rapido e semplice
- Elevato contenimento delle vibrazioni

da Pag. 7.003

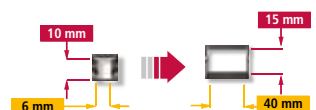

EasyTrax 0115 Rapido inserimento dei cavi grazie ai traversini flessibili



- Rapido inserimento dei cavi con una semplice pressione
- Elevato grado di utilizzo dello spazio interno grazie alla flessibilità dei profili che si aprono nel senso di corsa della catena

da Pag. 8.004

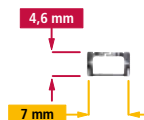

EasyTrax 0320 Rapido inserimento dei cavi, estrema stabilità grazie alla tecnologia a 2 componenti da Pag. 8.006



- Inserimento dei cavi molto rapido mediante semplice pressione
- Struttura della catena molto stabile
- Molto silenziosa grazie al sistema di ammortizzatori integrato
- Velocità di traslazione molto elevate

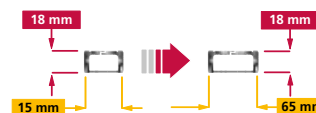

EasyTrax 1455 Rapido inserimento dei cavi, estrema stabilità grazie alla tecnologia a 2 componenti da Pag. 8.014



- Inserimento dei cavi molto rapido mediante semplice pressione
- Struttura della catena molto stabile
- Molto silenziosa grazie al sistema di ammortizzatori integrato
- Velocità di traslazione molto elevate

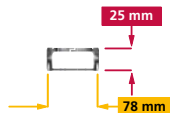

QuickTrax 0320 Catene portacavi compatte, estrema stabilità grazie alla tecnologia a 2 componenti da Pag. 8.021



- Apertura rapida e semplice
- Profili aperti, ma sempre in posizione non-switched con la maglia
- Struttura stabile
- Forma apribile sul lato superiore o inferiore
- Grande autoportanza

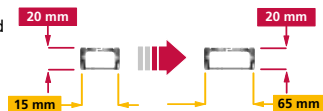

Uniflex Advanced Silenziose, dal peso ridotto, per un'ampia gamma applicativa da Pag. 8.033



- Basse emissioni acustiche
- Versione apribile e non apribile
- Forme apribili a scelta sul lato superiore o inferiore o non apribili
- Profili di fissaggio con giunti a sfera per una rapida apertura nelle varianti apribili
- Separatori fissi o mobili all'interno del traversino
- Lunghezza autoportante maggiorata
- Molteplici opzioni di suddivisione interna per i cavi

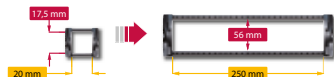

TKP35 Struttura robusta con suddivisione variabile da Pag. 8.101



- Sistema robusto per applicazioni estensive autoportanti
- Scorrimento silenzioso grazie al sistema di ammortizzamento interno
- Assenza di spigoli interni per una protezione totale dei cavi
- Separatori fissi o mobili applicabili ogni 2 mm (non per il Bi 16 mm)
- Profili apribili da entrambi i lati

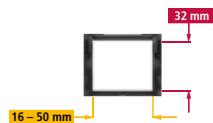

TKK39 Nata per non sganciarsi mai da Pag. 8.109



- Grande resistenza a torsione
- Traversini ottimizzati per la protezione cavi
- Nuovo design delle maglie anti-intrusione polveri e trucioli nel meccanismo di snodo
- Grande autoportanza
- Separatori fissi o mobili all'interno del traversino

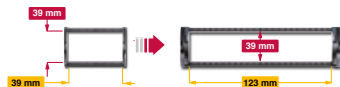

Guaine portacavi in poliammide

Serie TKA Protezione totale anche in zona raccordi

da Pag. 9.003



- Impermeabile a trucioli, eccellente protezione dei cavi anche in zona raccordi
- TKA55: IP54 testata e certificata (TÜV NORD)
- Rapido inserimento dei cavi, guaine apribili
- Versioni disponibili apribili lato superiore e inferiore
- Grande autoportanza grazie al sistema di tripla battuta
- Superficie di scorrimento integrata per applicazioni scorrevoli
- Sistema di ammortizzatori interno anti vibrazioni e anti usura
- Elevata resistenza alla torsione



Covertrax UAT1555 Estrema protezione dei cavi in ambienti difficili

da Pag. 9.055



- Per la protezione dei cavi da trucioli e sporcizia
- Struttura stabile
- Bassissima rumorosità
- Grande autoportanza
- Per applicazioni autoportanti e scorrevoli
- Sistema di separatori fissi o mobili
- Raccordi universali, in opzione con fermacavi



MASTER LT 60 Estrema protezione dei cavi in ambienti difficili

da Pag. 9.065



- Silenziosa grazie al sistema interno di ammortizzamento delle emissioni acustiche
- Rapporto ottimale fra dimensioni interne ed esterne
- Raggi di curvatura standard e raggi intermedi a richiesta per specifiche applicazioni
- Precarica variabile per molti casi applicativi differenti
- Molteplici possibilità di suddivisione dei cavi installati in guaina



Catene e guaine portacavi con bande in poliammide con traversini in alluminio o protette

Serie K Catene portacavi con bande in poliammide e traversini in alluminio

da Pag.11.001



- Struttura robusta, per carichi aggiunti elevati
- Congiunzioni tra le maglie con labirinti anti intrusione e meccanismo di snodo con quattro perni
- Larghezze variabili con passo di 1 mm
- Apribili su entrambi i lati contemporaneamente
- Suddivisioni interne orizzontali e verticali
- Con pattini di scorrimento per applicazioni della catena portacavi girata di 90°

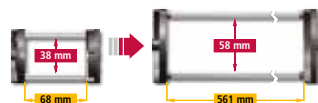

Serie M Catene portacavi multivariabili con ampia scelta di accessori

da Pag.12.001



- Bande di maglia in poliammide e traversini in alluminio
- Elevata capacità di carico
- Maglie con labirinti anti intrusione polvere
- Larghezze variabili con passo di 1 mm
- Apribili su entrambi i lati contemporaneamente
- Meccanismo di snodo con quattro perni a trascinamento globale
- Suddivisioni interne orizzontali e verticali
- Pattini intercambiabili in materiale con basso coefficiente d'attrito per applicazioni scorrevoli

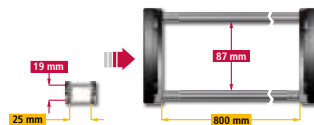

Serie TKHD 90 Catene portacavi silenziose e struttura ottimizzata nel peso

da Pag.12.079



- Bande laterali massive grazie alla struttura robusta delle maglie a doppia forcilla
- Sistema di battuta incapsulato, massivo, anti-intrusione polveri
- Giunzione perno foro rinforzata
- Ammortizzatori integrati
- Apertura rapida interna o esterna per una facile installazione dei cavi
- **TKHD90-R** catena portacavi Heavy Duty con rulli integrati

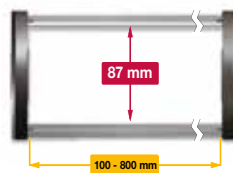

Serie XLC Catene portacavi extra large

da Pag. 12.095



- Catena portacavi XLC1650 con traversini in alluminio
- Una robustezza eccezionale
- Per applicazioni autoportanti e scorrevoli
- Pattini di scorrimento intercambiabili in materiale altamente resistente all'usura

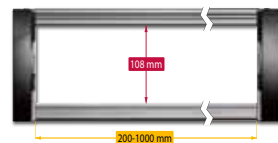

Serie MASTER Catene portacavi silenziose e struttura ottimizzata nel peso

da Pag.13.001



- Struttura dal peso proprio ridotto
- Grande stabilità per pesi aggiunti elevati
- Eccellente rapporto fra altezza interna ed esterna
- Raggi di curvatura intermedi possibili per applicazioni particolari
- Pre carica variabile per applicazioni diversificate

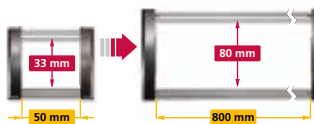

Serie MT Guaine portacavi completamente protette con coperchi in poliammide o in alluminio da Pag.14.001

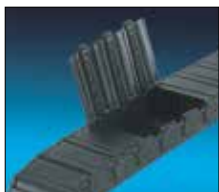

- Struttura dal peso proprio ridotto
- Grande stabilità per pesi aggiunti elevati
- Eccellente rapporto fra altezza interna ed esterna
- Raggi di curvatura intermedi possibili per applicazioni particolari
- Variante RDD con coperchi in poliammide ad alta resistenza
- Variante RMD con coperchi in alluminio

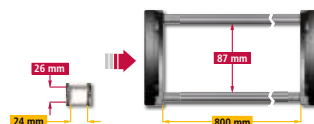

Serie XLT Guaine portacavi extra large

da Pag.14.055



- Guaina portacavi XLT1650 con coperchi in alluminio
- Una robustezza eccezionale
- Massima stabilità e affidabilità
- Pattini di scorrimento intercambiabili in materiale altamente resistente all'usura

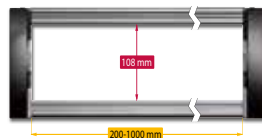

Guaine portacavi in acciaio e acciaio inossidabile

CONDUFLEX Guaine portacavi completamente protette

da Pag.17.001



- Esternamente telai in acciaio inox
- Internamente telai in poliammide
- Con fascette di protezione da trucioli roventi
- Facile da allungare o accorciare
- Accelerazioni e velocità elevate
- Ridottissime emissioni acustiche
- Ottima presenza estetica

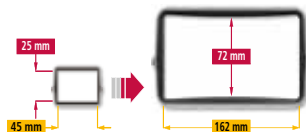

Catene portacavi in acciaio e acciaio inossidabile

Serie LS Catene portacavi in acciaio speciale

da Pag.18.009



- Esternamente telai in acciaio inox
- Internamente telai in poliammide
- Con fascette di protezione da trucioli roventi
- Facile da allungare o accorciare
- Accelerazioni e velocità elevate
- Ridottissime emissioni acustiche
- Ottima presenza estetica

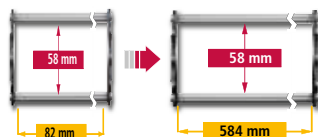

Serie S Catene portacavi in acciaio estremamente robuste

da Pag.18.017



- Ideale per trucioli roventi
- Segmenti spiralati flessibili in metallo
- Autoportante nella lunghezza grazie ai nastri di acciaio speciali inseriti in guaina con precarica
- Minimo ingombro
- Ottima presenza estetica

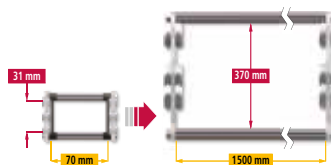

Catene Portacavi OLD STARS**MONO Catena portacavi dal design semplice per applicazioni standard**

da Pag. 22.002

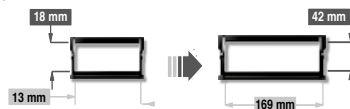

- Catene portacavi completamente in poliammide
- Versione apribile e non apribile
- Assemblaggio rapido e semplice
- Elevato contenimento delle vibrazioni

**Uniflex Catene portacavi molteplici varianti di apertura e di protezione**

da Pag. 22.027

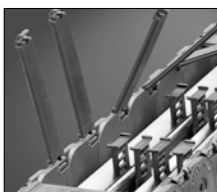

- Apribili sul lato superiore o inferiore
- Sistema a doppia battuta d'arresto per lunghezze autoportanti maggiorate
- Elevata resistenza a torsione
- Guaine e semiguaine con coperchi fissi e apribili
- Molteplici opzioni di suddivisione interna per i cavi

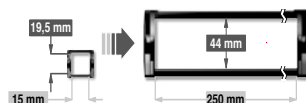
**MOBIFLEX Guaine portacavi con segmenti spiralati flessibili in metallo**

da Pag. 22.078

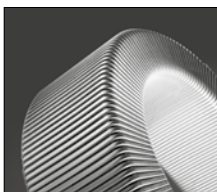

- Ideale per trucioli roventi
- Segmenti spiralati flessibili in metallo
- Autoportante nella lunghezza grazie ai nastri di acciaio speciali inseriti in guaina con precarica
- Minimo ingombro
- Ottima presenza estetica

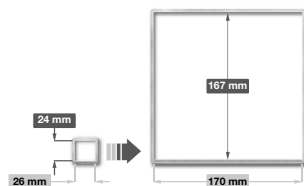







Energia
+ Funzionalità
+ Qualità

**= KABELSCHLEPP
nel mondo.**

QUALITÀ È PROGRESSO

KABELSCHLEPP è certificata EN ISO 9001.

La certificazione è valida per:

Sviluppo, Progettazione, Produzione e Vendita di Sistemi portacavi in acciaio e poliammide e raschiaolio di guida.

Sviluppo, Progettazione e Vendita di Sistemi di protezione guide e di convogliamento .

**Potete contare sulla
qualità di prodotti
che corrisponde
agli standard internazionali.**

La qualità è la nostra priorità. Dai nostri prodotti sino al servizio alla clientela, dalla consulenza alla produzione. Quando avete bisogno di noi, noi ci siamo sempre: dinamici, creativi ed enormemente efficienti. Con tutta l'esperienza di un'impresa leader nel mondo.





DATI - CAD IN INTERNET

Visitate il nostro sito Internet
www.kabelschlepp.it



CADENAS

- Connessione ottimale ai sistemi PDM e ERP
- Semplice utilizzo del catalogo PART solutions usando un button in Autodesk Inventor
- Disponibili i dettagli delle catene portacavi

TRACEPARTS

- Disponibili i dettagli della maggior parte delle catene portacavi KABELSCHLEPP
- Biblioteca CAD con CAA (CATIA) Partner Status
- Disponibile anche su CD gratuito



powerPARTS®

Riducete i tempi di progettazione utilizzando gratuitamente la nostra biblioteca CAD powerPARTS®.

Nel sito www.kabelschlepp.it troverete un Link per l'inserimento diretto di Dati CAD 2D/3D dei sistemi portacavi KABELSCHLEPP.



SOLUZIONI COMPLETE

LA NOSTRA FORZA

Gamma di produzione praticamente illimitata.

Avete bisogno di un portacavi? Allora rivolgetevi a noi. Noi siamo in grado di programmare, progettare e produrre per Voi non solo prodotti, ma soluzioni complete. Il nostro personale Vi accompagnerà dalla prima fase di progettazione e concettualizzazione, attraverso la scelta dei prodotti sino all'assemblaggio ed alla installazione con un Know How qualificato, esperienza e supervisione.

Sfruttate anche i vantaggi del nostro sistema applicativo: con KABELCAD progettare è molto semplice – e non c'è nulla di più comodo.

Lavorate sistematicamente, con i portacavi KABELSCHLEPP!

Ricercate una soluzione specifica adatta alla Vostra particolare applicazione? Nessun problema. Sviluppiamo per Voi anche soluzioni speciali e individuali. Il pacchetto di produzione completo KABELSCHLEPP offre tutto ciò di cui avete bisogno. Il vantaggio: qualsiasi particolare si adatta perfettamente, poichè lavoriamo su basi modulari. La gamma dei nostri accessori comprende i fermacavi, i sistemi dei separatori, i canali di guida, cavi e connettori sino ad un'ampia scelta di traversini e molto di più. Un'eccellente combinazione di sistemi ed accessori compatibili a completare il tutto.

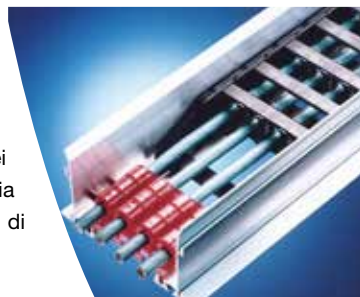



LA SOLUZIONE PER OGNI SITUAZIONE



I portacavi KABELSCHLEPP vengono installati in tutto il mondo con grande successo. Essi trovano applicazione nelle linee di produzione dei computer e nelle applicazioni High-Tech nel settore aerospaziale, nella costruzione di macchinari e impianti, nei sistemi di manipolazione e molto di più ancora - cioè ovunque sia necessario proteggere e guidare cavi, tubi e guaine. Ecco alcuni esempi applicativi delle catene portacavi KABELSCHLEPP: la torre Eiffel a Parigi, i Mini Vans, reattori nucleari, palchi teatrali, impianti di compostaggio e irrigazione, letti ospedalieri. Non ha importanza se la catena viene esposta alle condizioni d'impiego più dure o se vengono richiesti criteri applicativi per l'impiego in ambienti puri o con minime emissioni acustiche.



Persino design speciali per soluzioni individuali non creano ostacoli al nostro team di ingegneri. Referenze fornite dal noto gigante industriale come Daimler Chrysler e DASA sono argomenti convincenti a favore della KABELSCHLEPP.



**La richiesta di
un numero infinito di
soluzioni speciali
che KABELSCHLEPP soddisfa
a costi vantaggiosi
sfruttando elementi standard.**

INFORMAZIONI TECNICHE

Impiego

Le catene e le guaine portacavi KABELSCHLEPP in poliammide ed in combinazione con altri materiali (un prodotto che, comunque, solo KABELSCHLEPP offre in una gamma così ampia) trovano applicazione praticamente in qualsiasi settore industriale.

Il conduttore dinamico di energia QUANTUM è adatto ad ogni tipo di applicazione. Nessun effetto poligonale grazie alle proprietà ammortizzanti del materiale impiegato e alla struttura continua dei moduli, per una riduzione delle emissioni acustiche e la completa assenza di vibrazioni. Ottimale per le applicazioni su sistemi di manipolazione e montaggio, distributori pick and place, macchine per taglio e lavorazione, robot, plotter ecc.



Durata

La durata dei portacavi è in funzione di:

- **Tipo di cavo installato (Peso aggiunto)**
- **Velocità di traslazione e accelerazione**
- **Frequenza degli spostamenti**
- **Condizioni ambientali**

In generale vale la seguente regola: i portacavi KABELSCHLEPP non presentano usura nelle applicazioni autoportanti con disposizione orizzontale. Con portacavi KABELSCHLEPP sono stati realizzati, nelle condizioni più estreme, 50 milioni di manovre.



Velocità di traslazione e accelerazioni elevate

L'alimentazione sicura e priva di usura di utenti mobili per la conduzione di energia tramite sistemi portacavi moderni acquista un'importanza sempre maggiore, per soddisfare l'esigenza di corse di traslazione e accelerazioni molto elevate.

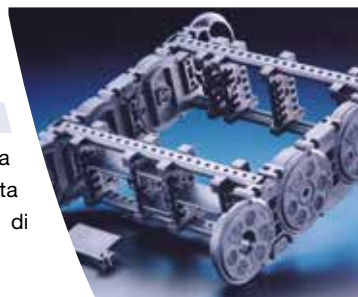



PERCHÈ

KABELSCHLEPP

- Soluzioni standard e speciali ad elevata funzionalità.
- Le nostre forniture sono immediate e affidabili. È sufficiente una telefonata.
- I nostri portacavi si montano in modo rapido e semplice.



- Servizio di consulenza continuo e gratuito.
- Soluzioni complete o speciali a richiesta.
- Siamo presenti in tutto il mondo con una rete commerciale capillare.
- 50 anni di esperienza in sistemi portacavi.
- Acquistate il prodotto originale dal suo inventore.
- Quasi tutti i portacavi possono essere allungati o accorciati successivamente con molta semplicità.



- Enorme selezione di soluzioni individuali o soluzioni complete
- Esecuzioni con materiali speciali resistenti al calore, al freddo e agli acidi non sono un problema per noi.
- Sistemi portacavi realizzati completamente in poliammide o in combinazione con l'alluminio.

Telefonateci!

Telefono: +39 0331 35 09 62

Siamo sempre a Vostra disposizione

LA SCELTA DI UN PORTACAVI

Per elaborare una soluzione tecnica appropriata necessitiamo delle seguenti informazioni tecniche:

1. Corsa dell'utente mobile
2. Massima accelerazione
3. Velocità di traslazione
4. Frequenza degli spostamenti
5. Variante di montaggio / schizzo
6. Numero e diametro esterno dei conduttori da alloggiare (con o senza armatura rigida)
7. Raggi di curvatura minimi dei conduttori
8. Peso di tutti i cavi e tubi (incluso contenuto del tubo)
9. Sezione della catena/guaina: chiusa oppure apribile
10. Condizioni ambientali (Temperatura, radiazioni, umidità atmosferica, sporcizia, sostanze abrasive)
11. Ingombro in larghezza disponibile.



Il nostro consiglio:

Utilizzate le tabelle di scelta rapida al paragrafo 1 per una prima selezione fra i nostri sistemi portacavi.

Vi fornirà un valido supporto per la scelta del portacavi più adatto alla Vostra esigenza applicativa!





I SISTEMI PORTACAVI

KABELSCHLEPP

ROBOTRAX per movimentazioni 3D

- Per movimenti tridimensionali
- Per un layout razionale: inserimento di cavi già connettorizzati
- Facile controllo dei cavi alloggiati grazie alla particolare struttura aperta
- Il raggio minimo di curvatura viene sempre rispettato
- Per applicazioni multiassiali nelle sezioni superiori e inferiori dei robot : un unico sistema per movimenti obliqui e rotatori
- Condizioni ottimali per una lunga durata dei cavi:
 - Il raggio minimo di curvatura viene rispettato
 - Separazione dei cavi nelle tre sezioni della struttura
- Rapida apertura dei fissaggi:
 - per soluzioni di fissaggio individuali sui robot



Canaline per ROBOTRAX

- In due varianti una alternativa all'altra :
 - A) Scorrimento lineare
 - per rotazione sino a 700°
 - semplice montaggio
 - costi vantaggiosi
 - soluzione salva spazio
 - B) Struttura conica
 - per rotazione sino a 360°



I SISTEMI PORTACAVI

KABELSCHLEPP

CONDUTTORI DINAMICI DI ENERGIA

QUANTUM

- Scorrimento senza vibrazioni - nessun effetto poligonale
- Assenza di giunzioni - totale assenza di usura = totalmente idoneo per ambienti puri
- Enorme durata: > 25 Milioni di manovre = longevità estrema
- Per movimentazioni 3D
- Protezione dei cavi per assenza effetto poligonale
- Larghezze variabili con passo di 1 mm
- Il portacavi KABELSCHLEPP più silenzioso < 40 dB (A)
- Peso estremamente ridotto
- Per elevate accelerazioni sino a 30 g
- Per elevate velocità d'esercizio sino a 40 m/s
- Per lunghe corse di traslazione sino a 200 m
- 4 Forme costruttive

Tipo: Q 040, Q 060, Q 080, Q 100

Larghezza interna B_i da 28 mm a 600 mm

Altezza interna h_i da 28 mm a 72 mm.

TKZP

- Peso ridotto, dimensioni compatte
- Apertura a cerniera
- Funzionamento silenzioso dovuto al passo corto e al profilo estruso

Tipo: TKZPH10

Larghezza interna B_i da 10 mm a 15 mm

Altezza interna h_i 13 mm.

PROTUM e PROTUM OFFICE

- Peso estremamente ridotto
- Scorrimento senza vibrazioni
- Possibilità di traslazione laterale
- Alta resistenza alle accelerazioni trasversali

Tipo P 0160, P 0240, P 0300, P0240GS e P0400GS

Larghezza interna B_i da 15 mm a 50 mm

Altezza interna h_i da 10 mm a 25 mm.



I SISTEMI PORTACAVI

KABELSCHLEPP

PORTACAVI CON LARGHEZZE FISSE



MICRO

- Completamente in poliammide
- Elevata resistenza a torsione
- Disponibili a scelta con traversino fisso o apribile
- Montaggio semplice e rapido
- Raccordi terminali con fermacavo integrato
- Disponibilità immediata

Larghezze interne Bi Standard

Serie Tipo 0130, 0132, 0180, 0182

Serie Tipo 0202, 0320, 0450

MICRO Larghezza interna B_i da 6 mm sino a 40 mm

Altezza interna h_i da 10 mm sino a 15 mm.



TKK 39

- Grande resistenza a torsione e trazione: le maglie non si sganciano
- Traversini ottimizzati per la protezione dei conduttori
- Nuovo design delle maglie anti-intrusione polveri e trucioli
- Superfici estremamente lisce che facilitano lo scorrimento
- Grande autoportanza
- Forme esecutive 020 non apribile e 040 apribile sul lato inferiore
- Raccordi terminali corti

Larghezze interne B_i Standard

Larghezza interna B_i da 39 mm a 123 mm

Altezza interna h_i 39 mm



I SISTEMI PORTACAVI

KABELSCHLEPP

PORTACAVI CON LARGHEZZE VARIABILI

Serie-K

- Bande di maglia laterali in poliammide e traversini in alluminio
- Congiunzioni fra le maglie con labirinti anti intrusione
- Meccanismi di snodo con quattro perni e trascinamento globale
- Estremamente robuste grazie alla struttura della maglia
- Apribili su entrambi i lati

Larghezza interna Bi da 50 mm a 700 mm,

Altezza interna hi da 38 mm a 58 mm

Serie Tipo KC 0650, KC 0900 profili in alluminio

Serie Tipo KE 0650, KE 0900 profili in poliammide

Serie-M

- Bande di maglia in poliammide rinforzate e traversini in alluminio
- Elevata capacità di carico
- Maglie con labirinto anti intrusione polveri
- Apribili su entrambi i lati
- Apribili a scelta nella variante di traversino in alluminio
- Meccanismo di snodo con quattro perni e trascinamento globale
- Larghezze variabili con passo di 1 mm
- Raccordi con fermacavo, universali, pattini ecc.

Larghezza interna Bi da 24 mm a 800 mm

Altezza interna hi da 19 mm a 72 mm

Serie Tipo:

MC 0320, MC 0650, MC 0950, MC 1250 Profili in alluminio

ME/MK 0650, ME/MK 0950, ME/MK 1250 Profili in poliammide

Guaine portacavi serie MT con coperchi in poliammide o in alluminio

Serie - XL

- Larghezze variabili con passo di 1 mm
- Bande di maglia in poliammide e profili in alluminio
- Disponibili con copertura in alluminio
- Assoluta variabilità nella larghezza da 200 a 1000 mm
- Peso proprio ridotto
- Apribile da entrambi i lati
- Massima stabilità e affidabilità per le corse elevate
- Pattini anti usura per corse elevate
- Tutti i tipi di fissaggio con fermacavi antivibrazione
- Ampia scelta nelle varianti di traversino e separatori

Larghezza interna Bi da 130 mm a 1000 mm,

Altezza interna hi 108/105 mm

Serie Tipo:

XLC 1650 Profili in alluminio

XLT 1650 Copertura in alluminio

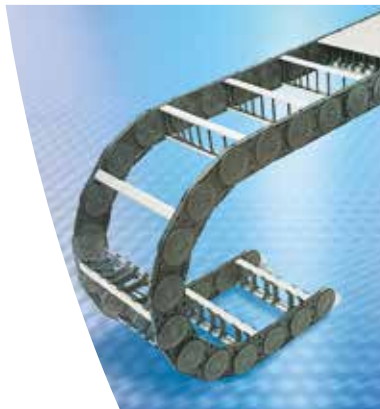

I SISTEMI PORTACAVI

KABELSCHLEPP

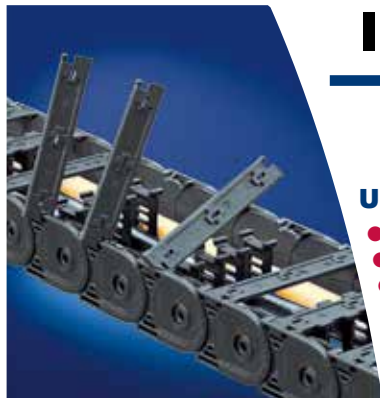

UNIFLEX Advanced

- Peso ridotto grazie alla nuova geometria della struttura
- Resistenza a torsione elevata
- Basse emissioni acustiche grazie al nuovo sistema di ammortizzatori integrato alle maglie
- Lunghezza autoportante maggiorata
- Pesì aggiunti elevati
- Forme esecutive fisse o apribili a scelta lato superiore o inferiore
- Molteplici possibilità di suddivisioni interne orizzontali e verticali
- Raccordi terminali universali con fermacavi a pettine opzionali

Larghezza interna B_i da 38 mm a 250 mm

Altezza interna h_i da 20 mm a 44 mm



EASYTRAX 0320

- Tecnologia intelligente 2K, a due componenti
- Fattore di utilizzo molto elevato grazie ai traversini lamellari flessibili apribili in direzione delle bande di catena
- Rapido inserimento dei cavi con una semplice pressione
- Struttura stabile ed elevata autoportanza
- Elevata resistenza a torsione
- Bassissima rumorosità grazie agli ammortizzatori integrati
- Precarica variabile per applicazioni diversificate
- Possibilità di utilizzo anche ad alte velocità
- Raccordi con fermacavi integrati

Larghezza interna B_i da 15 mm a 50 mm

Altezza interna h_i da 20 mm



GUAINE SERIE TKA

- Eccellente protezione dei cavi anche nella zona del raccordo
- Protezione totale da trucioli e sporcizia
- Capacità di autoportanza elevata
- Elevata resistenza a torsione
- Bassissima rumorosità grazie agli ammortizzatori integrati
- Facile da assemblare
- Rapido inserimento dei cavi
- Sistema di coperchi completamente asportabile su entrambi i lati
- Raccordi con fermacavi

Larghezza interna B_i da 15 mm a 175 mm

Altezza interna h_i da 20,5 mm a 45 mm

I SISTEMI PORTACAVI

KABELSCHLEPP

CATENE PORTACAVI IN ACCIAIO

Catene con bande di maglia in acciaio zincato e acciaio inossidabile

- Massima autoportanza
- Larghezze variabili con passo di 1 mm
- Varianti di traversino in alluminio
- Serie completamente protetta con coperchi in alluminio
- Bande in materiale resistente alle alte temperature
- A più bande di maglia per larghezze extra

Larghezza B_i da 39 mm a 1500 mm

Altezza h_i da 31 mm a 370 mm.

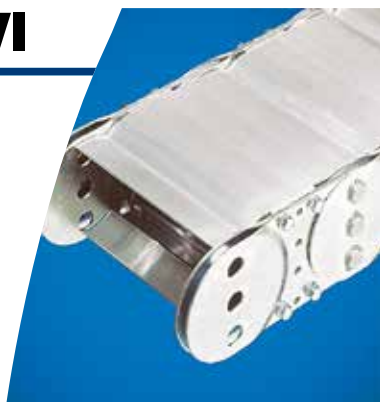

GUAINE PORTACAVI

CONDUFLEX

- Segmenti esterni in acciaio inossidabile e telai interni in poliammide rinforzato con fibre di vetro.

Larghezza B_i da 36 mm a 162 mm,

Altezza h_i da 25 mm a 72 mm

MOBIFLEX

- Segmenti spiralati in metallo con nastri in acciaio speciale inseriti in guaina, con precarica

Larghezza B_i da 26 mm a 170 mm,

Altezza h_i da 24 mm a 167 mm





CAVI TRAXLINE

KABELSCHLEPP

CAVI TRAXLINE PER POSA MOBILE

Cavi TRAXLINE per posa mobile:
sicuri, flessibili, duraturi.

- **Conforme cULus**

Approvato USA/Canada



- **Protezione a corsetto**

Con la struttura a corsetto si evitano scentrature, rotture e scariche: un sostanziale miglioramento rispetto al temuto "effetto cavatappi"

- **Cordatura a fascio**

Elevata flessibilità.

Tutte le sezioni a partire da 12 conduttori.

Ottimizzazione valori meccanici ed elettrici, per tutte le applicazioni



- **Isolamento dei conduttori PP-TPE**

Senza alogeni, altamente flessibile, massima durata, easy stripable

- **KR min 7,5 x Ø:** per tutte le corse, schermato o non schermato per la serie 400 e 700

- **0,6 / 1kv:** Approvato USA/Canada

ACCESSORI

KABELSCHLEPP

CANALINE DI SCORRIMENTO FERMACAVI

CANALINE DI SCORRIMENTO

- Indispensabili per il funzionamento ottimale della catena ove sia necessaria una superficie uniforme di scorrimento
- Canali di guida in acciaio, adattamento individuale alla catena portacavi
- Canali di guida composti da profili in alluminio: struttura componibile, facilità di montaggio, peso proprio ridotto
- Canali di guida composti da profili in alluminio e pareti laterali in lega: riduzione della rumorosità < 70 dB.
- Assenza di viti
- Peso proprio ridotto
- Installazione semplice e sicura
- Varie e semplici possibilità di fissaggio
- Lamina di fondo disponibile a richiesta

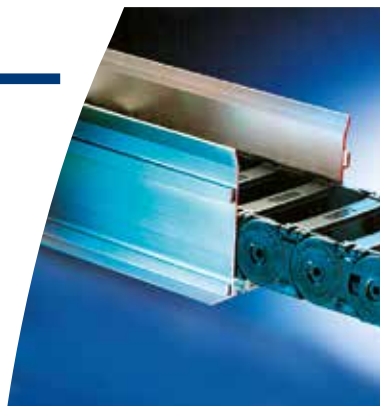

FERMACAVI

I fermacavi antitrazione consentono di fissare i conduttori in modo stabile e duraturo con la massima sicurezza d'esercizio.

- Fermacavi LineFix per uno, due o tre cavi sovrapposti
- Fermacavi a pettine
- Fermatubi per il fissaggio terminale dei tubi
- Fermacavi SLZ per diametro cavi da 8 mm sino a 32 mm
- Fissaggio praticabile su entrambe le estremità: per conduttori con elevata flessibilità, disposizione verticale pendente, per conduttori elettrici che rientrano nel campo di autoportanza dei portacavi
- Fissaggio ad un solo capo da eseguire al punto mobile: per singoli cavi specifici, nelle corse molto elevate, con tubi di pressione.



SISTEMI COMPLETI

KABELSCHLEPP



CATENE + CAVI: SISTEMI COMPLETI CONFEZIONATI

- **Soluzioni complete**

Kabelschlepp propone nuove soluzioni competitive composte da: sistemi portacavi completi di cavi, connettori e accessori

- **Catene + cavi + accessori:**

Soluzioni integrate, tagliate su misura per soddisfare le specifiche esigenze applicative

- **Progettazione su misura**

Soluzioni complete integrate

- **Vantaggi**

Consulenza professionale, engineering completo per tutti i componenti: partner competenti per soddisfare richieste individuali.

- **Garanzie:** a richiesta tutti i componenti con certificato



- **Pronta consegna:** imballi speciali adatti alle condizioni di montaggio, confezionamento di cavi connettorizzati pronti per l'allacciamento, semplice logistica, costi ridotti, garanzia completa

- **Risparmio sino al 50% ca. sui tempi di montaggio finale**



Germania Headquarter
TSUBAKI KABELSCHLEPP GmbH
 Daimlerstraße 2
57482 Wenden-Gerlingen
 Telefono: +49-2762/4003-0
 Telefax: +49-2762/4003-220
 e-mail: info@kabelschlepp.de
 www.kabelschlepp.de

● **GERMANIA BUSINESS UNIT CAPS**

**KABELSCHLEPP GmbH-
 HÜNSBORN**
 Wielandstraße 1 - Industriegebiet Ost
D-57482 Wenden-Hünsborn
 Telefono: +49-2762/97420
 Telefax: +49-2762/9742699
 e-mail: ksh@kabelschlepp.de

● **AUTOMOTIV DIVISION**

KABELTRAX
 A Division of **TSUBAKI KABELSCHLEPP**
 Daimlerstraße 2
D-57482 Wenden-Gerlingen
 Telefono: +49-2762/4003 - 300
 Telefax: +49-2762/4003 - 40300
 e-mail: info@kabeltrax.de
 http://kabeltrax.de

● **ITALIA**

KABELSCHLEPP ITALIA S.R.L.
 Via Massari Marzoli, 9
21052 Busto Arsizio (VA)
 Telefono: +39-0331/350962
 Telefax: +39-0331/341996
 e-mail: infoksi@kabelschlepp.it
 www.kabelschlepp.it

● **ARGENTINA**

Vedi U.S. TSUBAKI, America

● **AUSTRALIA**

TSUBAKI AUSTRALIA PTY.LIMITED
 Unit E, 95-101 Silverwater Road
Silverwater NSW 2128
 Telefono: +61 (0) 2 9704 2500
 Telefax: +61 (0) 2 9704 2560
 e-mail: sales@tsubaki.com.au
 www.tsubaki.com.au

Brisbane Sales
 Unit 4 - 19 Murdoch Circuit
Acacia Ridge QLD 4110
 Telefono: +61 (0) 7-3273-0600
 Telefax: +61 (0) 7 - 3273 - 6868

● **AUSTRIA**

Robert Ganglberger
 Holzbauernstraße 20
4050 Traun
 Telefono: +43-7229/74330
 Telefax: +43-7229/74330-5
 e-mail: ganglberger.r@aon.at
 www.kabelschlepp.at

● **BELGIO**

Incasys bvba
 Molenbergelli 21
2627 Schelle
 Telefono: +32-3/4572482
 Telefax: +32-3/887 3061
 e-mail: commercial@incasys.be
 www.incasys.be

● **BIELORUSSIA/RUSSIA**

OOO "TSUBAKI KABELSCHLEPP"
 Prospekt Andropova 18, Building 6
115432 Mosca, Russia
 Telefono: +7 499 4180212
 Telefax: +7 499 4180212
 e-mail: info@kabelschlepp.ru
 www.kabelschlepp.ru

OOO BELTMARKET
 Bebeleya St.17 , Office 1030
Ekaterinburg, Russia
 Telefono: +7 343 202 03 36
 e-mail: pavel@beltm.ru

● **BRASILE**

Porta Cabos Indústria e Comércio Ltda.
 R. Francisco Visentainer,
875 - 09861 639 V. Santa Cássia
 São Bernardo do Campo
S. Paulo - Brasile
 Telefono: +55-11-4072-2217
 Telefax: +55-11-4072-1223
 e-mail: portacabos@portacabos.com.br
 www.portacabos.com.br

● **BULGARIA**

Atlas Technik EOOD
1612 Sofia, PK 51
 Telefono: +359-2859-7681
 Telefax: +359-2859-7681
 e-mail: al_popoff@atlas-technik.com

● **CANADA**

TSUBAKI CANADA Ltd.
 1630 Drew Road
 Mississauga, Ontario L5S 1J6
 Telefono: +1-905-676-0400
 Telefax: +1-905-676-0904
 e-mail: info@tsubaki.ca
 www.tsubaki.ca

● **CILE**

Vedi U.S.TSUBAKI America

● **CINA**

KABELSCHLEPP (China) Co.Ltd
 Plant No.2 of German Industry
 Park, Zhangu Town,
 215321 Kunshan City
 Telefono: +86-512/57293500
 Telefax: +86-512/57296400
 e-mail: kabel@kabelschlepp.com.cn

**TSUBAKIMOTO CHAIN TRADING
 (SHANGAI) CO., LTD**
 Room 601, Urban City Center
 45 Nanchang Rd.HuangPu District
Shanghai, 200020, Cina
 Telefono: +86-21/53966651
 Telefax: +86-21/53966628
 e-mail: zhangxuming@tsubaki.cn

● **COLOMBIA**

Vedi U.S. TSUBAKI, America

● **COREA**

KABELSCHLEPP KOREA Inc.
 SKn TechnoPark Tech-Center 1312, 1
 90-1, SangDaeWon-dong, JungWon-Gu,
SeongNam-City, Gyeonggi-Do,
Seongnam-City, Gyeonggi-Do,
 Telefono: +82-31-776-4420
 Telefax: +82-31-776-4424
 e-mail: sale@kskorea.kr

● **DANIMARCA**

Bagger-Nielsen
 Svalehøjvej 10
3650 Ølstykke
 Telefono: +45-7020/7633
 Telefax: +45-7020/7603
 e-mail: info@bagger-nielsen.dk
 www.bagger-nielsen.dk

● **EMIRATI ARABI**

ALTEROUS
 Factories Equip & Machines Suppliers
 1103 Al-Batha Tower
PO. BOX 60699 SHARJAH
 United Arab Emirates
 Fon: +971 (0)6 574 2752
 Fax: +971 (0)6 574 2751
 e-mail: hassan@alterous.com,
 www.alterous.com

● **FILIPPINE**

NTPI International, Inc.
 Unit 719 Globe Telecom Plaza 2,
 Pioneer Street
Mandaluyong City, Filippine
 Telefono: +63-2-687-5123 a 30
 Telefax: +63-2-687-4114
 e-mail: jlt@info.com.ph
 PRODUCT EQUIPMENT RESOURCES &
 TRADING (PERT) Inc.
 Don Sergio Suico St., Brgy.
 Tingub, Mandaue City,
6014 Cebu, Filippine
 Telefono: +63-32-318-1380/344-7766
 Telefax: +63-32-344-7733
 e-mail: sales@pertinc.com

● **FINLANDIA**

Movetec Oy
 Hannuksentie 1
02270 Espoo
 Telefono: +358-9/5259230
 Telefax: +358-9/52592333
 e-mail: info@movetec.fi

● FRANCIA

KABELSCHLEPP FRANCE S.A.R.L.

27, Rue du chemin vert
B.P. 1 Bâtiment Pariwest
 78612 Le Perray en Yvelines
 Telefono: +33-1/34846365
 Telefax: +33-1/34848671
 e-mail: contact@kabelschlepp.fr
 www.kabelschlepp.fr

● GIAPPONE

TSUBAKIMOTO CHAIN COMPANY

1-1-3, Kannabidai
Kyotanabe
Kyoto 610-0380
 Telefono: +81-774-64-5023
 Telefax: +81-774-64-5212
 takayuki.matsuda@gr.tsubakimoto.co.jp
 www.tsubakimoto.co.jp
 www.tsubakimoto.com

● GRAN BRETAGNA

KABELSCHLEPP METOOL

Metool Products Ltd.
 Unit 1, Mercian Park Mercian Close
 Mannors Industrial Estate
Ilkeston, Derbyshire DE7 8HG
 Telefono: +44-115/9225931
 Telefax: +44-115/925 99 96
 e-mail: postmaster@metool.com
 www.kabelschlepp.co.uk

● GRECIA

E. D. Koumakis S.A.
 O.T. 32 Sindos Industrial Area - P.O.B. 199
57022 Thessaloniki - Hellas
 Telefono: +30-2310/796791
 Telefax: +30-2310/795056
 e-mail: info@koumakis.gr
 www.koumakis.gr

● INDIA

TSUBAKI INDIA

Power Transmission, Private Limited
 Chandrika Chammers, No.4 Ltd. 3rd Floor,
 Anthony Street Royapettah, Chennai
Tamil Nadu 600014, India
 Telefono: +91-44-4231-5251
 Telefax: +91-44-4231-5253
 e-mail: info@tsubaki.in

KABELSCHLEPP INDIA Pvt. Ltd.

B-14, ITI Ancillary Industrial Estate
 Mahadevapura Post,
Bangalore - 560048
 Telefono: +91-80/41158997
 Telefax: +91-80/41158998
 e-mail: info@kabelschlepp.in

● INDONESIA

PT. Tsubaki Indonesia Trading

Wisma 46 - Kota BNI,
 24th Floor, Suite 24,25,
 Jalan Jend.Sudirman, Kav.1,

Jakarta 10220, Indonesia

Telefono: +62-21-571-4230/31
 Telefax: +62-21-571-4232
 e-mail: info@tsubakimoto.co.id

PT. Anugerah Terang Indonesia

Jl.Kelapa Gading Selatan BJ 08/12
 Gading Serpong
Tangerang 15810 - Indonesia
 Telefono: +62-21-546-6790
 Telefax: +62-21-546-7449
 e-mail: tangerang@multi.anugerahterang.com

● ISRAELE

RS Tech Ltd
 64 Ashkenazy St.
Tel-Aviv 69869
 Telefono: +972-3/6490454
 Telefax: +972-3/6487307
 e-mail: info@rstech.co.il

● LUSSEMBURGO

Incasys BVBA
 Molenberglei 21
B-2627 Schelle
 Telefono: +32-3/4572482
 Telefax: +32-3/4572980
 e-mail: comercial@incasys.be
 www.incasys.be

● MACEDONIA

Vedi Bulgaria

● MALESIA

Automation Industry Systems (M) Sdn. Bhd.
 50 Lorong Nagasari 11
 Taman Nagasari
13600 Prai Penang, Malesia
 Telefono: +60 - 4-390-5607
 Telefax: +60 - 4-399-7327
 e-mail: sales.pg@ais.my

● MESSICO

Vedi U.S.TSUBAKI, America

● NORD AMERICA

KABELSCHLEPP Division

U.S. TSUBAKI
Power Trasmission LLC
 7100 West Marcia Road
Milwaukee, WI 53223-3363/USA
 Telefono: +1-414/3541994
 Telefax: +1-414/3541900
 e-mail: info@kabelschlepp.com
 www.kabelschlepp.com

U.S. TSUBAKI

Power Transmission LLC
 Corporate Headquarters
301 E. Marquardt Dr.Wheeling IL 60090
 Telefono: +1-847-459-9500
 Telefax: +1-847-459-9515
 e-mail: sales@ustsubaki.com
 www.ustsubaki.com

● NORVEGIA

MILTRONIC AS
 Eikveien 11, 3036 Drammen
 Postboks 2274, StrØmsØ
3003 Drammen
 Telefono: +47-32261300
 Telefax: +47-32261399
 e-mail: info@miltronic.no
 www.miltronic.no

● OLANDA

Wisman Electrotechniek
 De Vente 10
7261 ST RUURLO
 Telefono: +31-88/0023500
 Telefax: +31-88/0023599
 e-mail: electro@wisman-techniek.nl
 www.wisman-techniek.nl

● PANAMA

Vedi U.S.TSUBAKI, America

● PERU

Vedi U.S.TSUBAKI, America

● POLONIA

KABELSCHLEPP Sp z o.o. Polen

ul. Piekna 13
 85303 Bydgoszcz
 Telefono: +48-52/3487711
 Telefax: +48-52/3487715
 e-mail: kabelschlepp@kabelschlepp.com.pl
 www.kabelschlepp.com.pl

● PORTOGALLO

Vahle Portuguesa
 Sistemas de Alimentação Eléctrica, Lda.
 Quinta do Borel,
 Rua Tenente Gouveia, 21-21A
2720-525 Amadora
 Telefono: +351 214998690
 Telefax: +351 214998699
 e-mail: geral@vahle.pt
 www.vahle.pt

● REPUBBLICA CECA

CONTRA Praha s.r.o.
 Pod Terebkou 1236/9
140 00 Praha 4
 Telefono: +420-2 44001147
 e-mail: obchpd@contra.cz
 www.contra.cz

● REPUBBLICA SLOVACCA

KABELSCHLEPP SYSTEMTECHNIK spol. s r. o.

Povazská 67
94067 Nové Zámky
 Telefono: +421-35/6923200
 Telefax: +421-35/6923222
 e-mail: info@kabelschlepp.sk
 www.kabelschlepp.sk

● ROMANIA

Ringhiopol S.R.L.
Strada Fundatura Harmanului Nr. 2
Complex Duplex 2, Stand A1
500240 Brasov
Fon: +40 (0)268 314946
Fax: +40 (0)268 320052
e-mail: ringhiopolsr@gmail.com
www.electroshops.ro

Novo Tech S.A.
Membru al Grupului IPH
str. Libertății, nr. 21
407035 Apahida; jud.Cluj, Romania
Fon: +40 (0)264 434-100
+40 (0)264 434-101
Fax: +40 (0)264 403-644
e-mail: office@novotech.ro
www.novotech.ro

● SERBIA

Inotech d.o.o.
K Zeleznici 7
345 Bistrica ob Dravi
Telefono: +386 (0) 2 6651131
Telefax: +386 (0) 2 6652081
e-mail: info@inotech.si
www.inotech.si

● SINGAPORE

TSUBAKIMOTO SINGAPORE Pte. Ltd
25 Gul Lane, Jurong
Singapore 629419
Telefono: +65-68610422
Telefax: +65-68617035
e-mail: sales@tsubaki.sg
www.tsubaki.sg

● SLOVENIA

Inotech d.o.o.
K Zeleznici 77
2345 Bistrica ob Dravi / Slovenia
Telefono: +386-2/6651131
Telefax: +386-2/6652081
e-mail: info@inotech.si
www.inotech.si

● SPAGNA

Exclusivas Rein, S.A.
Portal de Gamarra, 36 - Pabellón 14
01013 Vitoria
Telefono: +34-945/262922
Telefax: +34-945/266437
e-mail: tecnico@exrein.es
www.exrein.es

● SUDAFRICA

BMG World (Pty) Ltd
6 Tetterford Circle
Millennium Bridge Business Park
La Lucia Ridge
Durban, 4320 SUDAFRICA
P.O.Box 25192, Gateway
Durban. 4321, SUDAFRICA
Telefono: +27-31/5766200
Telefax: +27-31/5766580
www.bmgworld.net

● SVEZIA

Miltronic AB
Kungshagsvägen 7
P.O. Box 1022 - 61129 Nyköping
Telefono: +46-15577700
Telefax: +46-15577701
e-mail: info@miltronic.se
www.miltronic.se

● SVIZZERA/LIECHTENSTEIN

Hans Hess + Co. AG
388 Gewerbestrasse 16/Postfach
8800 Thalwil
Telefono: +41-44/7225500
Telefax: +41-44/7225502
e-mail: mail@hanshess.ch
www.hanshess.ch

● TAILANDIA

TSUBAKIMOTO THAILAND Co., Ltd.
388 Exchange Tower
19th Floor Unit 1902
Sukhumvit Road, Klongtoey
Bangkok 10110
Telefono: + 66-2-262-0667/9
Telefax: + 66-2-262-0670
e-mail: info@tsubakimoto.co.th

PLANET & S CO., LTD.
42/1 Rama 9 Soi 43, Seree 4
Road, Suanluang, Sunluang
Bangkok 10250
Telefono: + 66-2-718-9935/7
Telefax: + 66-2-720-3343
e-mail: info@planet.co.th
www.planet.co.th

● TAIWAN

TAIWAN TSUBAKIMOTO CO.
No.33, Lane 17, Zihciang N Rd.
Gueishan Township
Taoyuan County 33347
Taiwan (R.O.C.)
e-mail: ttc.salestsubakimoto.com.tw
www.tsubakimoto.com.tw

SIGNET TRADING CO. LTD.
No. 99, An-Chai 8th St.
Hsin-Chu Industrial Park.
Hu-Ko, Hsin-Chu / TAIWAN
Telefono: +886-35/978808
Telefax: +886-35/978848
e-mail: gudel@ms42.hinet.net
signet@tpts4.seed.net.tw

● TURCHIA

KABELLIMITED
Kabel Enerji İletim zincirleri
San. Tic. Ltd. Sti.
Nilüfer Ticaret merkezi 61.Sk. No:17
16120 Nilüfer-Bursa/Turchia
Telefono: +90-224/4440075
Telefax: +90-224/4417230
e-mail: kabel@kabeltr.com
www.kabeltr.com

● UCRAINA

OOO "TSUBAKI KABELSCHLEPP"
Prospekt Andropova 18, Building 6
115432 Mosca, Russia
Telefono: +7-499-4180212
Telefax: +7-499-4180212
e-mail: info@kabelschlepp.ru
www.kabelschlepp.ru

● UNGHERIA

FIGRA-Műszaki Kereskedelmi Kft
Szentmiklósi út 14.
1213 Budapest
Telefono: +36-1/420-3053
Telefax: +36-1/277-6067
e-mail: figra@t-online.hu
www.figra.hu

● VENEZUELA

Vedi U.S.TSUBAKI, America

● VIETNAM

TSUBAKIMOTO VIETNAM
Representative Office
H&H Building 8F, 209 Hoang
Van Thu, Phu Nhuan District
Ho Chi Minh City
Telefono: +84-8-3999-0131/2
Telefax: +84-8-39999-0130
e-mail: info@tsubaki-vn.com

Sistemi portacavi sicuri

L'alimentazione sicura priva di manutenzione di utenti mobili con conduttori pneumatici, idraulici o di energia elettrica, tramite un sistema portacavi, acquista sempre maggiore importanza e valore grazie alle crescenti esigenze in tema di velocità di spostamento e di accelerazione.

Tenendo conto di tali circostanze vengono illustrati nei paragrafi seguenti gli elementi e le caratteristiche principali di un sistema portacavi come soluzione ottimale in grado di fornire garanzia di funzionamento.

Impiego

Le catene e le guaine portacavi KABELSCHLEPP in poliammide, o eseguite in combinazione con altri materiali, in esclusiva KABELSCHLEPP, sono utilizzate ove si necessita di un portacavi leggero e quando l'ambiente circostante consenta l'uso di materiale plastico. In alternativa vengono utilizzati portacavi KABELSCHLEPP in acciaio, e/o acciaio inox.

Le catene portacavi KABELSCHLEPP applicate ad utenti in movimento forniscono protezione e alloggio ai diversi conduttori di energia.

Durata

La durata di un sistema portacavi è un dato di grande importanza e dipende principalmente dai seguenti fattori:

- Caratteristiche dei conduttori da alloggiare in catena
- Numero e peso dei conduttori
- Velocità di traslazione e accelerazione
- Frequenza e quindi numero di cicli di spostamento
- Influenze ambientali

Vantaggi con l'installazione di portacavi KABELSCHLEPP in poliammide

- **Peso proprio ridotto**
Grazie al peso ridotto e alla loro mobilità i sistemi portacavi KABELSCHLEPP in poliammide sono utilizzabili per velocità di spostamento elevate e per corse molto lunghe, mentre le forze di accelerazione e decelerazione risultano relativamente basse.
- **Assenza quasi totale di usura dei conduttori**
- **Ottima presenza estetica**
- **Prezzi favorevoli**
- **Facilità nel montaggio**
i conduttori possono essere facilmente introdotti in catena
- **Resistenza alla corrosione e agli effetti chimici prolungati**
- **Assenza di manutenzione**
- **Termini di consegna molto brevi**
Dimensioni standard a magazzino con disponibilità immediata!

Portacavi

con larghezze fisse

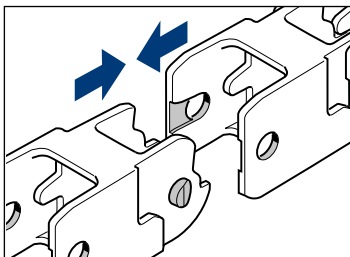

Portacavi con larghezze fisse

Le maglie di catena in poliammide assemblate l'una all'altra costituiscono l'alloggio ottimale per i conduttori. Il nostro programma di fornitura comprende tipi di portacavi con traversini fissi e profili apribili. Gli innesti presenti sul lato interno della maglia e i perni di giunzione garantiscono l'assemblaggio semplice e rapido delle singole maglie sino ad ottenere la lunghezza di catena desiderata, con elevata resistenza a piegatura e a torsione.



MICRO

- completamente in poliammide
- Disponibili a scelta con traversino fisso o apribile
- Montaggio semplice e rapido
- Raccordi terminali con fermacavo integrato
- Disponibilità immediata



UNIFLEX

- Struttura delle maglie ottimizzata per movimentazioni particolarmente silenziose
- Resistenza a torsione elevata
- Sistema a doppia battuta d'arresto per elevata durata
- Forme esecutive apribili a scelta sul lato superiore o inferiore
- Suddivisioni interne orizzontali e verticali
- Raccordi terminali con fermacavo integrato, raccordi universali
- Disponibilità immediata



Guaine portacavi Conduflex

Le guaine portacavi CONDUFLEX sono costruite con segmenti esterni in acciaio inossidabile e con telai interni in poliammide rinforzato con fibra di vetro.

La lunghezza della guaina si ottiene fissando i segmenti esterni sui telai interni. La guaina può essere allungata o accorciata successivamente con molta semplicità.

Le guaine portacavi CONDUFLEX possono essere utilizzate per movimenti orizzontali, verticali e per movimenti orizzontali/verticali combinati.

Portacavi

con larghezze variabili

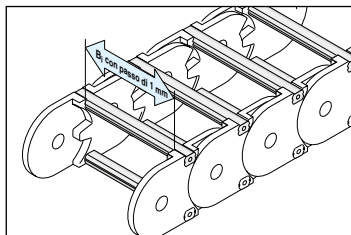

Bande di maglia laterali in poliammide e traversini in lega di alluminio con larghezze variabili costituiscono l'alloggio ottimale dei conduttori in funzione delle esigenze applicative specifiche.

Sono disponibili traversini in poliammide e sistemi di coperchi in poliammide con larghezze variabili con passo di 4, 8 e 16 mm.

Traversini e sistemi di coperchi in alluminio vengono prodotti a richiesta con passo di 1 mm.



Serie K

- Bande di maglia laterali in poliammide e traversini in lega di alluminio
- Congiunzioni fra le maglie con labirinti anti intrusione polveri
- Meccanismi di snodo con quattro perni
- Estremamente robuste grazie alla struttura stabile della maglia
- Larghezze variabili con passo di 1 mm
- Raccordi terminali in poliammide
- Disponibilità immediata



Serie M

- Bande di maglia in poliammide rinforzato e traversini in alluminio
- Silenziosità assoluta nella versione MCL con ammortizzatori e sistemi di battuta soft
- Elevata capacità di carico
- Maglie con labirinti anti intrusione polveri
- Apribile contemporaneamente su entrambi i lati
- Apribile a scelta nella variante di traversino in alluminio
- Meccanismo di snodo con quattro perni e trascinamento globale
- Larghezze variabili con passo di 1 mm
- Suddivisioni interne orizzontali e verticali
- Raccordi terminali con fermacavo e universali in alluminio
- Disponibilità immediata

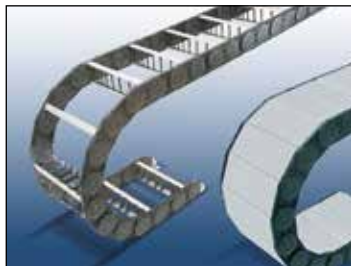

Serie XL

- Extra large
- Assoluta variabilità nella larghezza con passo di 1 mm
- Robustezza eccezionale
- Massima stabilità e affidabilità
- Portata elevata, peso proprio esiguo
- Bande di maglia in poliammide in combinazione con traversini in alluminio: Tipo XLC
- Bande di maglia in poliammide e sistema di coperchi in alluminio: Tipo XLT
- Apribile da entrambi i lati
- Ampia scelta nelle varianti di traversino e nei sistemi di separatori
- Tutti i tipi di fissaggio disponibili con fermacavi antivibrazione
- Disponibilità immediata



ROBOTRAX per movimenti 3D

KABELSCHLEPP ROBOTRAX è il portacavi che offre sicurezza ed efficienza senza precedenti per la movimentazione in 3D, adatto ad applicazioni multiassiali sia nelle sezioni superiori che inferiori dei robot.

● La struttura

La struttura del ROBOTRAX è costituita da maglie in poliammide, che presentano da entrambi i lati giunzioni sferiche ad incastro.

La lunghezza del ROBOTRAX si ottiene fissando le maglie ad incastro una con l'altra.

I cavi vengono semplicemente inseriti nella particolare struttura aperta del ROBOTRAX, anche già connettorizzati. Tutti i conduttori possono essere facilmente controllati ed eventualmente sostituiti singolarmente. Il raggio minimo di curvatura viene sempre rispettato.



● Elementi sincronizzati

Il raccordo del ROBOTRAX avviene mediante l'utilizzo di fissaggi di facile assemblaggio. Per supportare le forze di trazione estreme causate dai movimenti veloci dei bracci robotizzati, ROBOTRAX presenta al centro di ogni sua maglia un foro per il passaggio di una fune d'acciaio.

La fune viene fissata con arresti ad entrambe le estremità della struttura con la funzione di assorbire le forze di trazione estreme.



● Molta più protezione in molto meno spazio

Due sistemi di canaline una in alternativa all'altra garantiscono in poco spazio il sostegno e la guida del ROBOTRAX

Per applicazioni con movimenti obliqui e rotatori di alta precisione, per accelerazioni sino a 10 g.



● Movimenti 3D

● Easy to service

● Guida sicura dei cavi a tutto vantaggio della loro durata

● Rapida intercambiabilità





Conduttore dinamico di energia QUANTUM

KABELSCHLEPP QUANTUM : la rivoluzione nel settore dei sistemi di conduzione di energia.

QUANTUM è un sistema di conduzione di energia completamente insonorizzato <40 dB (A), senza vibrazioni, con una durata ≥ 25 milioni di manovre in installazione autoportante.

● La struttura

Nessun effetto poligonale grazie alle proprietà ammortizzanti del materiale impiegato per le bande laterali in polipropilene estruso e alla struttura continua dei moduli, per una riduzione delle emissioni acustiche ed una completa assenza di vibrazioni.

Lunghezze standard sino a 6 m senza giunzioni longitudinali; disponibile anche nell'esecuzione a più moduli.

Per movimenti 3D e corse sino a 100 m con accelerazioni ≥ 30 g e velocità ≥ 40 m/s.

Raccordi terminali in alluminio applicati sulla struttura flessibile: il raccordo al punto mobile è flessibile e può essere ruotato sino a ± 30 gradi. Traslazione laterale $\pm 10\%$ della lunghezza L_f .

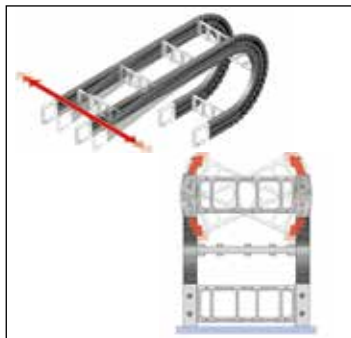

Due funi d'acciaio nel tratto portante dei moduli in polipropilene aumentano la durata e la resistenza a rottura del QUANTUM.



● Sistemi testati d'esecuzione dei traversini

Larghezze variabili del traversino in alluminio o in poliammide con numerose possibilità di suddivisione intermedia.

● Corse di traslazione elevate

Per corse molto lunghe e scorrimento in un canale di guida vengono applicati pattini di scorrimento che in presenza di elevate velocità aumentano la durata del sistema di conduzione di energia.

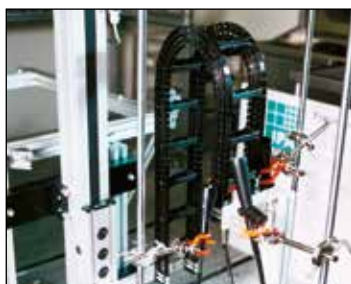

● Totalmente idoneo per ambienti puri

Assenza di giunzioni (fori, perni), pertanto assenza di attrito e di usura. Di conseguenza vi sono ottime premesse per l'impiego in ambienti puri.

Usura dei conduttori

Un livello di usura ridotto del rivestimento dei conduttori è premessa essenziale per una lunga durata dei cavi alloggiati in un portacavi. Oltre all'importanza del materiale di rivestimento ha importanza anche il materiale su cui appoggiano i cavi; il traversino è responsabile dell'abrasione del rivestimento.

Durante una serie di test abbiamo verificato il livello di abrasione di vari conduttori in funzione del materiale di esecuzione del traversino.

Questi test hanno riconfermato risultati già consolidati. L'alluminio è il materiale più adatto a proteggere il rivestimento dei cavi dall'abrasione e quindi dall'usura. Questo risultato è indipendente dalla casa produttrice dei cavi testati e vale per tutti i materiali di rivestimento presi in considerazione.

Materiale di rivestimento:

- PVC - Cloruro di polivinile
- PUR - Poliuretano
- TPE - Aftalato poliestere

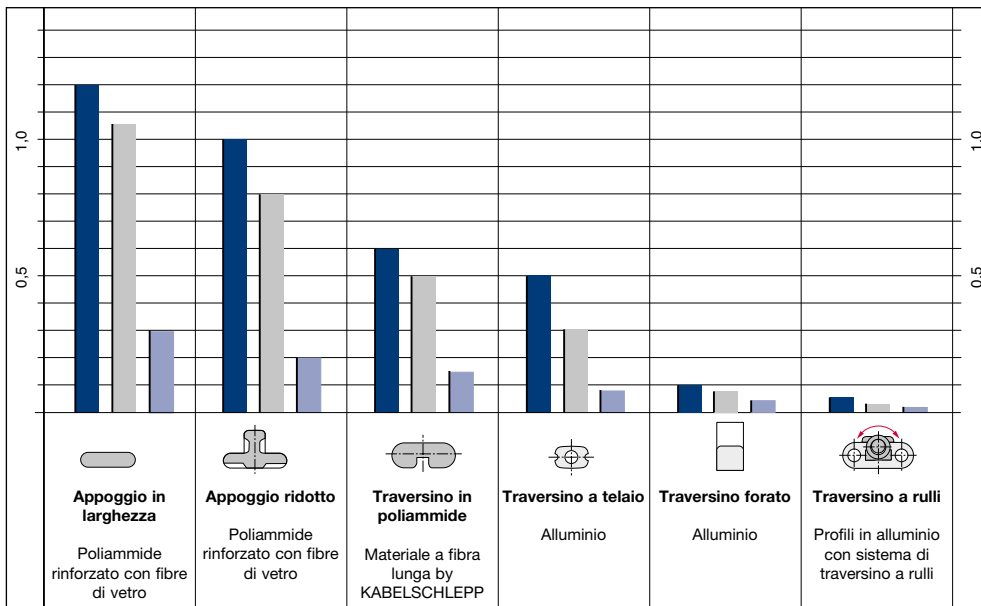

Usura in 3 milioni di cicli e con un movimento relativo fra traversino e conduttori di 10 mm!

Rivolgetevi ai nostri tecnici per una scelta accurata dei conduttori più adatti al Vostro caso specifico.

Versione “silenziosa”

di catene portacavi
KABELSCHLEPP



Le catene portacavi MC possono essere prodotte in versione “silenziosa” MCL.

Le emissioni acustiche sono completamente eliminate mediante:

- la sostituzione delle battute interne con inserti soft
- appositi ammortizzatori inferiori per lo scorrimento in un canale o in una canalina (effetto poligonale)

Test completi hanno dimostrato l'efficienza di queste nuove versioni.

In funzione dello specifico utilizzo i nostri tecnici Vi consiglieranno se utilizzare gli inserti soft e gli ammortizzatori congiuntamente o separatamente.

Copertura in acciaio

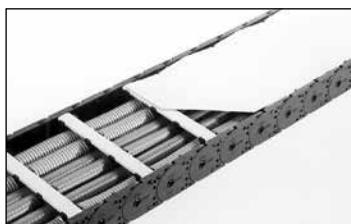

Le catene portacavi in poliammide possono essere fornite complete di copertura interna ed esterna in acciaio inossidabile per proteggere i conduttori.

Il nastro d'acciaio viene vincolato fra le bande di maglia tramite gancini ancorati alla catena.

Il nastro deve essere fissato ai raccordi sia al punto fisso che al punto mobile.

Meccanismo di bloccaggio



Nella serie UNIFLEX sono disponibili profili rinforzati utilizzati specialmente per l'installazione di tubi idraulici con raggi di curvatura minimi.

Consultate le pagine UNIFLEX nella sezione dati tecnici.

Coperture per canali

Per la protezione delle catene

Coperture per canali per la protezione delle catene portacavi da agenti esterni.

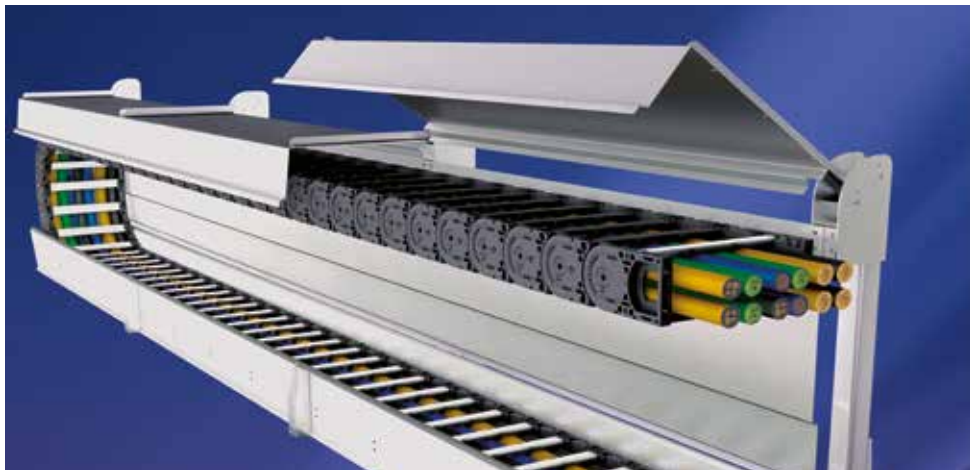

Coperture per canali

Facilitano la manutenzione, riducono i tempi del service

I canali di scorrimento completi di copertura garantiscono la protezione delle catene portacavi da agenti esterni.

- Controllo e manutenzione della catena portacavi semplificati
- Copertura apribile da qualsiasi posizione
- Protezione della catena portacavi da agenti esterni (sporcizia grossolana, caduta di oggetti, neve)
- Facile smontaggio, assenza di viti
- Apribile anche senza utensili
- In posizione aperta, la copertura del canale non si può chiudere in modo accidentale
- Può essere installata in combinazione con tutti i tipi di canali Kabelschlepp

RSC Roller Supported Chain

Catena portacavi con rulli

Catena portacavi con rulli

(Roller Supported Chain, RSC):

Elevate prestazioni – Bassi costi di manutenzione per tutti i tipi di corse richieste



Rulli anziché pattini: il principio testato per la riduzione dell'attrito.

Dove sia possibile installare un sistema scorrevole per corse molto lunghe o attrito molto forte, la soluzione sicura e affidabile è rappresentata dalla catena portacavi con rulli. Nella RSC il tratto superiore della catena non scorre su quello inferiore ma sui rulli. I rulli vengono montati in apposite sedi sferiche laterali alla catena e consentono di realizzare lunghe corse di spostamento, che richiedono sostanzialmente basse potenze di azionamento. Le forze di trazione/spinta si riducono del 90% rispetto a quelle presenti nelle disposizioni scorrevoli.



Costi ridotti e tempi brevi di manutenzione.

I rulli usurati possono essere facilmente sostituiti. Non è più necessario sostituire la catena completa con un notevole risparmio di costi e di tempi di fermo impianto. I rulli e i moduli laterali del canale sono facilmente raggiungibili tramite apposite aperture nel canale. Ciò consente di risparmiare tempo durante le fasi di manutenzione e di service.

Scorrimento silenzioso e a basse vibrazioni.

I rulli scorrono sulla guida e non hanno contatto con altri rulli. Le sfere e la superficie dei rulli in poliuretano contribuiscono allo scorrimento silenzioso e senza attrito.

- Per corse molto lunghe
- 90% in meno di forze di trazione/spinta rispetto alla disposizione scorrevole e in sostanza si riduce la potenza motrice necessaria
- Riduzione emissioni acustiche e vibrazioni
- Minor ingombro e ottimizzazione dei costi, minor lunghezza di ritorno
- Nessuna interferenza fra i rulli
- Lunga durata – manutenzione ridotta
- Minimi carichi per catene portacavi e cavi
- Elevate velocità di spostamento e accelerazioni
- Possibili grandi pesi aggiunti
- Installazione di catene portacavi standard
- Nessuna possibilità di fuoriuscita della catena dalla sede
- Lunghezza delle guide variabile, adatta ai punti di ancoraggio



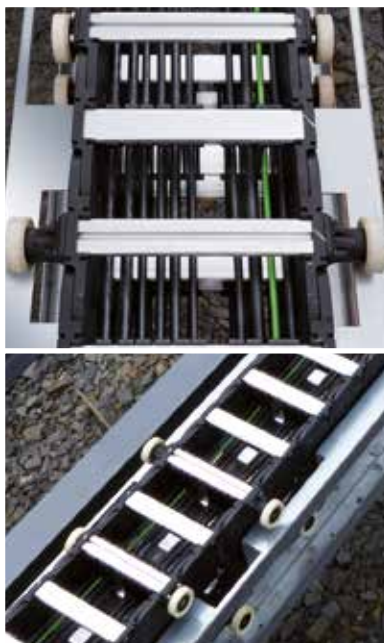

Test outdoor per catene portacavi e cavi

Sistema di monitoraggio forze TK

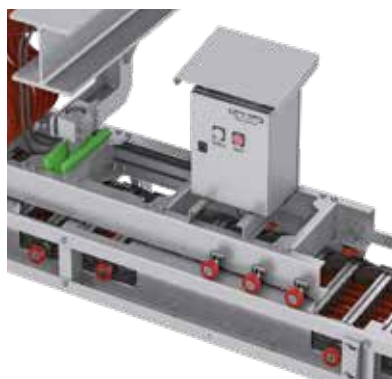

Sistema di monitoraggio della forza TK per il monitoraggio forze di spinta e trazione nelle applicazioni sulle gru e corse lunghe

- Il segnale è utilizzabile per un sistema di arresto d'emergenza
- Rilevazione diretta delle forze di spinta/trazione al punto mobile
- Limiti di forza liberamente programmabili (limite inferiore, limite superiore)
- Indicazione di guasto in caso di superamento dei limiti programmati
- Utilizzabile il segnale PLC in uscita (di stop completo, di rallentamento)
- Archiviazione dati interni
- Non richiede manutenzione (no cambio batteria)
- Per corse lunghe
- Protezione classe IP67
- Componenti: cassetta in acciaio inossidabile, unità di misurazione delle forze, cavi

RCC “Heavy Duty”

Robuste applicazioni per elevate velocità

Il sistema Rail Cable Carrier - RCC “Heavy Duty” consente di realizzare applicazioni robuste per elevate velocità e corse lunghe.



RCC – Esecuzione Heavy Duty

Robuste applicazioni per alte velocità

I sistemi testati RCC (Rail Cable Carrier) consentono di realizzare velocità di traslazione sino a 10 m/s, corse di spostamento molto lunghe sino a 500 metri con carichi aggiunti elevati sino a 50 kg/metro.

La RCC – Heavy Duty è stata progettata specialmente per l'impiego in condizioni applicative difficili nell'industria di trasformazione dell'acciaio, ad esempio nelle acciaierie.

- Soluzione affidabile per applicazioni ad elevate velocità sino a 6 m/s in condizioni difficili
- Molto robusta grazie al massivo rinforzo del canale e dei supporti
- A richiesta con lamiera di copertura laterale di protezione
- Lunga durata in termini di longevità ed elevata sicurezza operativa grazie ai supporti dei rulli rinforzati sulla catena e alla guida a rulli separata del carrello di trascinamento
- Maggior durata del sistema e rischio guasti ridotto al minimo; grazie al collegamento mobile, flessibile, integrato al carrello di trascinamento, le forze assiali e radiali che agiscono sul sistema vengono ben compensate
- Corsa sino a 150 metri

Rail Cable Carrier - RCC

500 Metri di corsa e oltre senza flessione



Il sistema Rail Cable Carrier - RCC consente di realizzare applicazioni per 500 metri di corsa e oltre senza flessione.

- Per corse molto lunghe
- 90% in meno di forze di trazione/spinta rispetto alla disposizione scorrevole e in sostanza si riduce la potenza motrice necessaria
- Riduzione emissioni acustiche e vibrazioni
- Minor ingombro e ottimizzazione dei costi, minor lunghezza di ritorno
- Nessuna interferenza fra i rulli
- Lunga durata – manutenzione ridotta
- Minimi carichi per catene portacavi e cavi
- Elevate velocità di traslazione sino a 10 m/s
- Pesì aggiunti (peso dei cavi) di oltre 50 kg/m
- Impiego di catene portacavi standard

RCC
KABELSCHLEPP
Rail Cable Carrier

Per corse estremamente lunghe



Rulli anzichè pattini: il principio testato per la riduzione dell'attrito. Le corse di traslazione oltre i 200 metri in disposizione scorrevole sono difficilmente realizzabili a causa delle grandi forze di attrito che si esercitano.

Nel nuovo sistema Rail Cable Carrier il tratto superiore della catena non scorre sul tratto inferiore, ma sulle rotaie di scorrimento. Sulle bande della catena vengono montati dei rulli con cuscinetto a sfera. Le rotaie di scorrimento si trovano ad un'altezza di montaggio standard. La catena non flette. **Le forze di trazione/spinta** che si esercitano nelle disposizioni scorrevoli **sono ridotte del 90%**.

Scorrimento silenzioso e senza vibrazioni



I rulli scorrono sulle rotaie di guida e non interferiscono con altri rulli. Cuscinetti a sfera e superficie dei rulli in PU garantiscono in aggiunta un movimento con vibrazioni e rumorosità ridotte.

Risparmio di spazio e di costi con minimo ingombro

Nel sistema Rail Cable Carrier - RCC il fissaggio al punto mobile è posizionato in corrispondenza dell'altezza del semicerchio di curvatura. Nelle disposizioni scorrevoli con punto mobile ribassato è necessario un ingombro piu' ampio. Questa zona non può essere utilizzata per la corsa di spostamento.

RCC: Montaggio punto mobile all'altezza del semicerchio di curvatura - minor ingombro

- Spazio utilizzato ridotto, non è necessaria l'extra corsa supplementare.
- Risparmio di costi con riduzione della lunghezza di catena, cavi e canale.

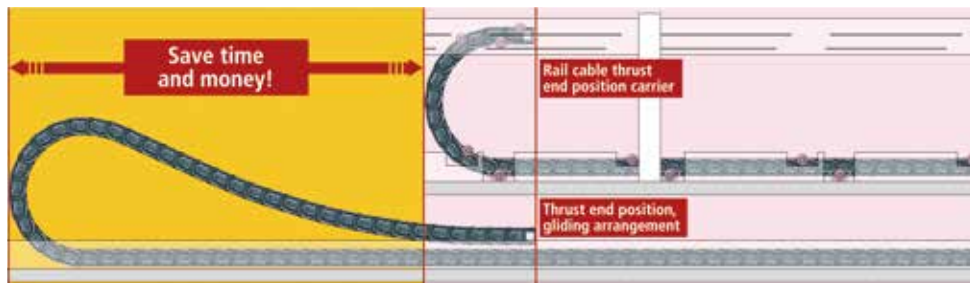

Maggior durata della catena portacavi

La catena viene caricata al minimo, e ciò determina l' assenza di usura e durata della catena ottimizzata.

- rulli anzichè pattini
- ottimale immissione della forza nel tratto superiore della catena

Lunga durata dei cavi

Particolare protezione dei cavi poichè vengono piegati solo in prossimità del raggio di curvatura della catena. Non si verifica una piegatura contraria come per le disposizioni scorrevoli.

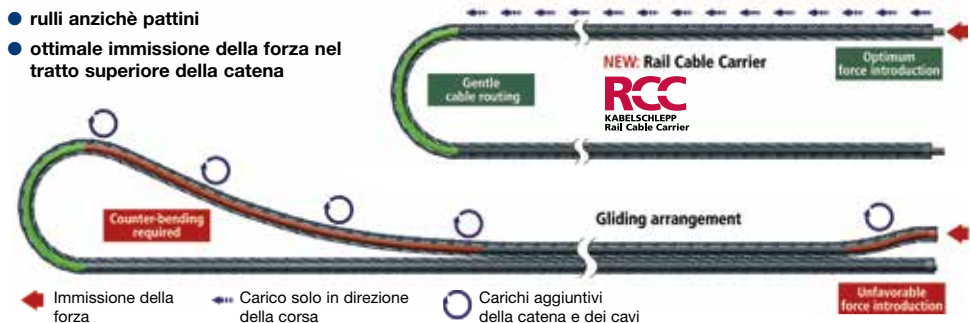

■ Confronto del sistema Rail Cable Carrier - RCC con guida sicura dei cavi con la disposizione scorrevole.

Prevenzione alla fuoriuscita della catena dal canale di guida



Grazie al basso attrito dei rulli e alle forze di spinta ridotte ad esso collegate, non si verifica la temuta fuoriuscita della catena durante la fase di accelerazione.

Come prevenzione vengono realizzati dei risbordi sulla parte superiore del canale che mantengono la catena nella guida di scorrimento.

Emergency Cable Carrier - ECC

Sicurezza per corse lunghe



Il nuovo sistema Emergency Cable Carrier con il sistema integrato di arresto d'emergenza è stato sviluppato in particolare per sistemi con lunghe corse di traslazione.

Blocchi nella corsa di spostamento di catene portacavi su grossi impianti possono distruggere l'intero sistema portacavi.

Ciò comporta costi elevati e tempi di fermo per tutto l'impianto. Il nuovo sistema ECC – Emergency Cable Carrier **minimizza i tempi di fermo impianto evitando i costi delle riparazioni.**

Nelle applicazioni con condizioni estreme accade spesso che un oggetto si frapponga nella corsa della catena e la blocchi. Quello che si richiede qui è un sistema che riconosca il blocco e spenga l'impianto in sicurezza. Nelle grosse applicazioni, la massa spostata è comunque molto grande, ciò sta a significare che l'unità in movimento continua la sua corsa per alcuni metri anche dopo l'attivazione del processo di emergenza. Questo causa danni alla catena, e la conseguente disattivazione dell'impianto, con lavori di riparazione dispendiosi. Il nostro nuovo sistema offre, oltre alla funzione di stop d'emergenza, anche un sistema di sicurezza ponte per la distanza dello spazio di frenata.

Possibili aree di applicazione: tutte le applicazioni con lunghe corse di traslazione, ad esempio carriponte, carriponte portuali, impianti di compostaggio o di convogliamento del carbone, acciaierie e impianti di materie prime.

- Emergency Cable Carrier su Rail Cable Carrier. Il sistema può essere adattato anche su applicazioni scorrevoli.

RCC Rail Cable Carrier System

RCC – il nostro sistema testato per lunghe corse di traslazione. L'impiego di un sistema di rulli riduce del 90% ca. le forze di spinta della catena, rispetto alle disposizioni scorrevoli. La combinazione del sistema Rail Cable Carrier con il nuovo sistema Emergency Cable Carrier è una soluzione molto affidabile nel funzionamento anche per corse estremamente lunghe sino a oltre 500 metri.

Sistema Emergency Cable Carrier – possibili disposizioni

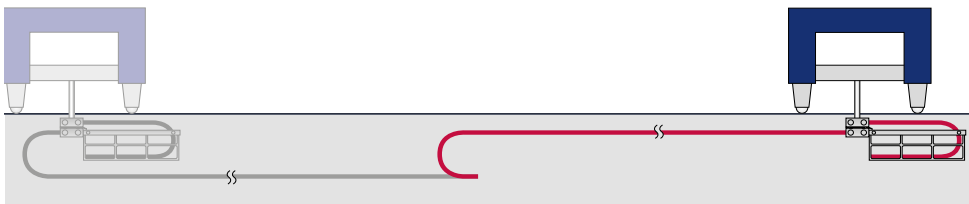

Portacavi con sistema d'emergenza

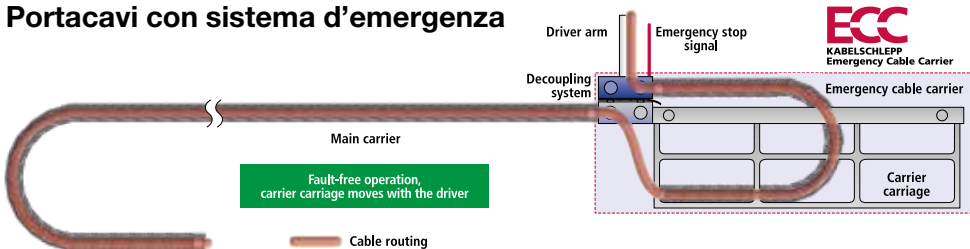

Sistema di disaccoppiamento con emergenza automatica

Il nostro nuovo sistema Emergency Cable Carrier offre oltre alla funzione di stop d'emergenza anche un sistema di sicurezza ponte per la distanza dello spazio di frenata.

Lo spegnimento dell'impianto avviene se viene superata la forza massima presettata al punto mobile della catena portacavi principale.

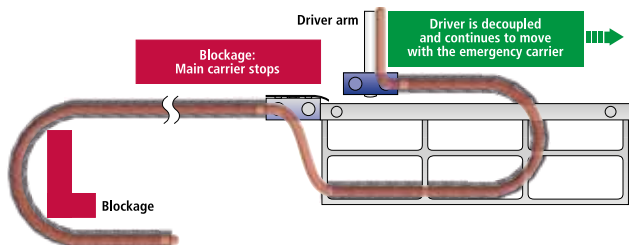

Protezione dai guasti in entrambi le direzioni di corsa

Corsa della catena d'emergenza in fase di bloccaggio della catena principale in DIREZIONE DI TRAZIONE

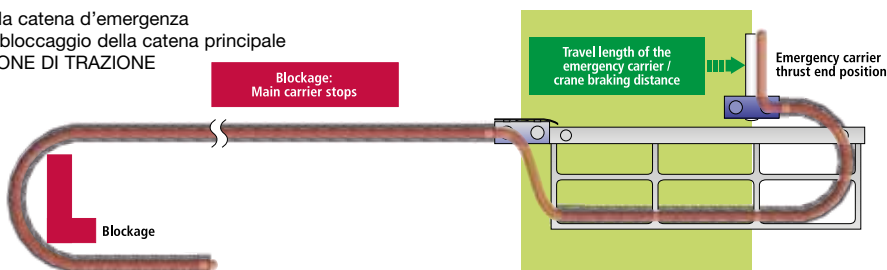

Corsa della catena d'emergenza in fase di bloccaggio della catena principale in DIREZIONE DI SPINTA

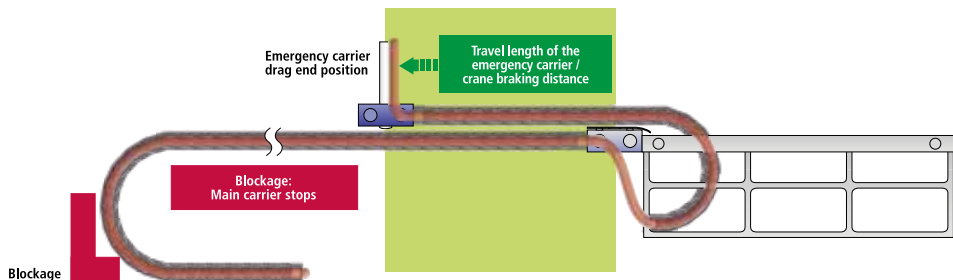

Facile accoppiamento

Dopo un guasto che ha causato uno stop d'emergenza e il disaccoppiamento del sistema, è possibile riattivare l'accoppiamento del sistema eliminando il guasto.

L'impianto ritorna immediatamente in funzione.

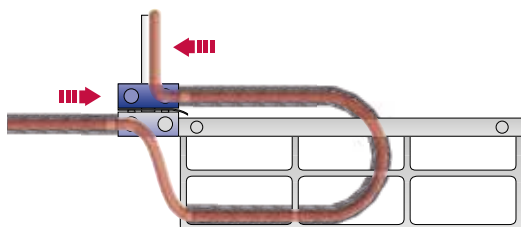

Portacavi lunghi senza canale di guida

Non è sempre indispensabile applicare un canale per la guida di una catena portacavi.

Le catene della serie UNIFLEX 050 e 060 possono essere installate a determinate condizioni senza canale di guida o sistema DYNAGLIDE. Per una simile applicazione bisogna tener presente le seguenti condizioni d'impiego:

- Larghezza catena > 50 mm
- Corsa < 10 m
- Velocità < 0,5 m/s
- Accelerazione 1 m/s²

Variante applicativa particolare senza canale di guida



L'immagine qui a fianco rappresenta un'applicazione presso un magazzino automatico. La catena si appoggia direttamente sul fondo del pavimento in cemento. Il tratto superiore della catena si appoggia sul tratto inferiore e su di esso scorre per tutta la lunghezza della corsa.

Il sistema KABELSCHLEPP DYNAGLIDE

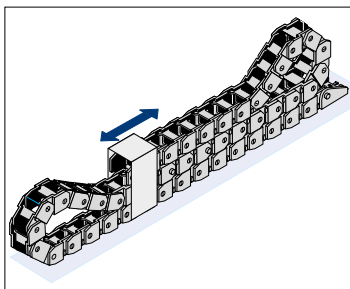

Il sistema DYNAGLIDE è la soluzione KABELSCHLEPP per le corse lunghe "senza canale".

- Fabbisogno ridotto in termini di spazio
- Assenza del canale di guida
- Assenza del tratto inferiore della catena che scorre in zona lavoro
- Assenza di ingombri
- Disposizione sovrapposta su tre strati

Applicazione con sistema DYNAGLIDE consigliata per le catene UNIFLEX Tipo 0455, 0555 e 0665.

Per il sistema DYNAGLIDE sono da rispettare i seguenti parametri:

Corsa < 50m

Velocità < 1m/s

Accelerazione < 1,5m/s²

La lunghezza della catena deve essere di ca. 2/3 della corsa.



Per questo tipo di soluzioni applicative Vi consigliamo di rivolgerVi ai nostri tecnici per la progettazione.

Raggio di curvatura "KR"



Il raggio di curvatura di un portacavi viene determinato dai cavi e dai tubi che devono essere alloggiati in catena.

Il raggio di curvatura KR si riferisce sempre al conduttore di energia meno flessibile.

Il raggio di curvatura minimo dei conduttori si apprende dalle tabelle tecniche fornite dal produttore dei cavi.

L'impiego di un KR maggiore aumenta di regola la durata di cavi e tubi.

Formula indicativa per la scelta del KR minimo:

$$KR_{\min} = 5 \dots 12 \times \text{diametro cavo}$$

Per qualsiasi chiarimento contattateci!

In particolare per la posa mobile (catene portacavi, conduttori dinamici di energia PROFILE e QUANTUM) è stata sviluppata la linea di produzione cavi KABELSCHLEPP TRAXLINE come nuovo standard di conduzione per catene portacavi ottimizzata per tutti i settori.

In base alla particolare struttura del programma Kabelschlepp TRAXLINE il KR_{\min} è $\geq 7,5 \varnothing$ (TRAXLINE 400, 700) con possibilità di fornire in altri casi $KR_{\min} \geq 5 \varnothing$.

Contattateci! Vi consiglieremo sulla scelta della combinazione ottimale di catena + cavi.

Raccordi terminali

del sistema portacavi

Il fissaggio dei sistemi portacavi tramite raccordi terminali all'utente mobile non richiede nessuna particolare condizione costruttiva preesistente.

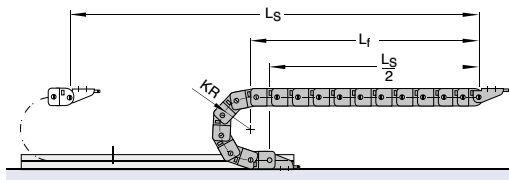

Il punto fisso di attacco deve essere possibilmente previsto al centro della corsa. Si ottiene così la distanza più breve tra il punto fisso e l'attacco all'utente mobile e di conseguenza un risparmio sulla lunghezza del portacavi e dei conduttori!

Per il funzionamento ottimale dei portacavi è sempre necessaria una superficie di scorrimento uniforme.

Se tale condizione non sussiste è indispensabile l'applicazione di una canalina di sostegno. (vedi Capitolo Canali di guida).

Per il fissaggio dei portacavi disponiamo di una gamma completa di elementi di raccordo in diverse tipologie di materiali ed esecuzione per ogni serie di catena e guaina portacavi.

Scelta dei materiali

La composizione di differenti materiali consente di selezionare la catena portacavi adatta alla propria applicazione.

La selezione del materiale corretto è spesso collegata ai seguenti parametri:

- Attrito
- Partner di attrito
- Temperatura ambiente
- Robustezza
- Estetica
- Emissioni acustiche
- Contaminazione
- Umidità

I materiali impiegati : Poliammide

Materiali standard

Il materiale plastico utilizzato per produrre la maggior parte dei nostri prodotti è un PA6 GF35 , Codice KABELSCHLEPP 7422.

Questo materiale ha il miglior rapporto prezzo-prestazioni, confermato da numerosi test interni e dai nostri clienti, per soddisfare le esigenze delle moderne catene portacavi.



L'impiego dei materiali standard è strutturato come segue:
(Le informazioni fanno riferimento alle bande laterali e altri componenti):

Serie	Poliammide per i componenti principali	Serie	Poliammide per i componenti principali
CATENE PORTACAVI		Serie XL	PA6 GF35
Serie MICRO	PA6 GF35	Serie QUANTM®	PP
Serie QuickTrax®	PA6 GF35 + PA6	Serie TKR	PA66
Serie UNIFLEX Advanced	PA6 GF35	GUAINE PORTACAVI	
Serie TKP35	PA6 GF30	Serie TKA	PA6 GF35
Serie TTK	PA6 GF35	Serie MT	PA6 GF35
Serie EasyTrax®	PA6 GF35 + PA6	Serie XLT	PA6 GF35
Serie PROTUM®	PA6 + TPE	3D-LINE	
Serie K	PA6 GF35	ROBOTRAX® System	POM
Serie Master	PA6 GF35		
Serie M	PA6 GF35		

Materiali speciali

I materiali speciali sono materie plastiche modificate adatte per applicazioni al di fuori dello standard. Vi sono numerose varianti con caratteristiche per le diverse esigenze. La seguente tabella può essere di supporto per la scelta del materiale appropriato per l'applicazione da realizzare.

Si fa notare che non tutti i materiali possono essere impiegati in tutti i prodotti. Per le applicazioni speciali contattate il nostro ufficio tecnico.

Tipo di materiale	Proprietà	Codice
PA6 GF35	Materiale standard per applicazioni comuni. Range di performance secondo Data Sheet del materiale.	7422 7370
PA6.6 GF	Materiale speciale per applicazioni ATEX che segue la direttiva ATEX 2014/34/EU	7400
PA6.6	Materiale standard per raccordi universali	7408
POM	Materiale standard per ROBOTRAX®	7412
PA6 GF30	Materiale speciale modificato nella forza d'impatto per l'impiego in ambienti freddi	7488
PA46 GF30	Materiale speciale modificato per installazioni con elevate temperature	7341
PA66 GF25	Materiale speciale con requisiti speciali per la reazione al fuoco (V0)	7414
PA66 CF	Materiale speciali modificato con proprietà di conduzione per voltaggi elettrici (ESD)	7366
PA6 GF 35 reticolato	Materiale speciale per l'assorbimento di temperature di contatto fino a 800 ° C (reticolazione)	Reticolazione da specificare in ordine.

Codice dei materiali

I codici vengono assegnati a ciascun materiale plastico per differenziare i diversi tipi di materiale. Il codice è composto da quattro cifre e viene identificato con un codice semplificato sulla maggior parte dei componenti in poliammide. Il codice è impresso sul componente in un quadrante sul lato delle maglie della catena portacavi.





















Esempio del quadrante del materiale

Codice	Coding	Materiale
7422	AD	PA6 GF35

Colori

Il colore standard per la maggior parte delle materie plastiche utilizzate è nero. Inoltre, nella nostra gamma ci sono anche altri colori individuali, che sono prodotti in base alle esigenze del cliente, per dare alla catena portacavi un aspetto speciale e adattarla ad ogni applicazione.

Sono disponibili i seguenti colori:

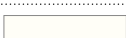
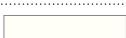



	Nome Colore RAL	Codice	Simile a RAL-Nr.	Materiale base
	Giallo zolfo	7380	1016	7423
	Rosso segnale	7342	3001	7423
	Rosso rubino	7384	3003	7423
	Blu cobalto	7373	5013	7423
	Blu cielo	7494	5015	7423
	Blu notte	7344	5022	7423
	Verde turchese	7343	6016	7423
	Grigio vaio	7377	7000	7423
	Grigio ferro	7339	7011	7423
	Grigio luce	7378	7035	7423
	Grigio agata	7372	7038	7423
	Grigio finestra	7497	7040	7423
	Grigio traffico A	7367	7042	7423
	Grigio traffico A	7495	7042	7423
	Grigio tele 1	7354	7045	7423
	Bianco segnale	7371	9003	7423
	Nero intenso	7336	9005	7423
	Alluminio brillante	7397	9006	7423
	Bianco puro	7353	9010	7423
	Bianco traffico	7486	9016	7423

Resistenza chimica del materiale standard KS 7422

I dati relativi alla resistenza chimica riportati nella tabella accanto mostrano che l'uso delle catene portacavi in poliammide non è consigliato per tutti i media acidi.

In questi casi raccomandiamo di installare catene portacavi in acciaio inossidabile!

















































Legenda:

-  resistente
-  resistente con limitazione
-  non resistente
-  solubile

GL= soluzione satura acquosa

H = standard in commercio

TR= tecnicamente puro

Medium	Massa in %	Temperatura in °C	Resistenza
Acetone	TR		
Acido formico	10		
Ammoniaca (liquida)	TR	+ 70	
Ammoniaca		+ 20	
Benzina	H	+ 85	
Benzene	H		
Bitume	H		
Acido bórico (acquoso)	H		
Acido butirrico (acquoso)	20		
Cloruro di calcio (acquoso)	GL	+ 23	
Cloro, idrocarburo			
Cloro, acqua clorata	H		
Acido cromico (acquoso)	10		
Olio Diesel	H		
Acido acetico (conc.acquosa)	95		
Acido acetico (acquoso)	10		
Etanolo	40		
Etilacetato	TR		
Colore e lacca			
Grasso e cera	H		
Gas fluido (DIN 51622)			
Idrofluorocarburi			
Formaldeide e polimac.	TR		
Formaldeide (acquosa)	30		
Olio idraulico	H		
Potassa caustica	10		
Cloruro di potassio (acquoso)	10		
Nitrato di potassio (acquoso)	10		
Metilacetato	TR		
Latte	H		
Acido lattico (acquoso)	10		
Acido lattico	90		
Olio minerale	H		
Carbonato di sodio (acquoso)	10		
Olio/Olio da cucina, lubrificante	H		
Acido oleico	H		
Paraffina, olio di paraffina	H		
Resina di poliestere	H		
Propano, propene	TR		
Mercurio	TR		
Acido cloridrico (acquoso)	> 20		
Acido cloridrico	2		
Lubrificante, grasso alim.	H		
Vaselina	H		
Acido tartarico (acquoso)	10		
Acido tartarico	50		
Xylene	TR		
Acido solforico	98		

Per richiedere ulteriori informazioni contattate i nostri tecnici!

Condizioni ambientali per materiali standard



Temperature d'esercizio

Materiale	Temperatura superiore d'esercizio continuo	Temperatura inferiore d'esercizio continuo
7422	+ 100 °C	- 30 °C



Condizioni atmosferiche

Il poliammide utilizzato da KABELSCHLEPP è ideale per uso esterno. Le proprietà meccaniche delle catene portacavi non vengono pregiudicate.

7422 è resistente ai raggi UV!



Resistenza alle radiazioni

In funzione dell'intensità, le catene portacavi in poliammide possono anche essere installate condizionatamente anche sotto l'influenza di radiazioni radioattive. Se possibile, noi consigliamo l'impiego di catene portacavi in acciaio.

Vi invitiamo a contattare i nostri tecnici per questo tipo di applicazioni!



Comportamento alla combustione

Il poliammide utilizzato da KABELSCHLEPP è stato testato secondo la specifica UL 94 - ASTM 0635-81: HB.

Ulteriori informazioni sono disponibili su richiesta. **Vi preghiamo di contattarci!**

Condizioni ambientali per materiali speciali



Resistenza alle alte temperature

Il nostro materiale speciale 7341 è resistente alle alte temperature e pertanto è ideale per l'impiego in aree con temperature elevate. In questi casi Vi preghiamo di contattarci, poichè non tutti i materiali speciali sono disponibili per tutti i tipi di catene e range di temperatura. Ulteriori informazioni sono disponibili su richiesta.

Vi preghiamo di contattarci!

Proprietà termiche	Intervallo di temperatura consentito
Temperatura ambiente continua	da +20 a +150 °C
sino a max. 5000 ore	sino a +185 °C
per un tempo breve	sino a +285 °C



Resistenza al freddo

Il nostro materiale speciale 7488 è resistente alle basse temperature e quindi è ideale per l'impiego in ambienti freddi e a temperature estremamente basse. Ulteriori informazioni sono disponibili su richiesta. **Vi preghiamo di contattarci!**

Proprietà termiche	Intervallo di temperatura consentito
Temperatura ambiente continua	da - 50 a +40 °C

Queste catene portacavi possono essere prodotte solo nel colore giallo/bianco (trasparente).

I materiali impiegati : metalli

Proprietà dell'acciaio e dell'alluminio

Materiale	Utilizzo	Codice
Acciaio		
Acciaio zincato	Tutte le applicazioni che non richiedono alcuna protezione speciale alla corrosione, in particolare per macchinari e impianti, così come per le applicazioni in cui le catene portacavi in poliammide non sono ammesse a causa della loro capacità di carico, sollecitazione, elasticità e condizioni ambientali (piastre delle maglie, parti di canale, elementi di collegamento, raccordi, eccetera).	St vz
Acciaio temprato nero		Sb
Acciaio inossidabile simile a 1.4301; AISI304	Alcune applicazione come acciaio zincato, ma con requisiti speciali per resistenza alla corrosione (piastre delle maglie, parti di canale, elementi di collegamento, raccordi)	ER1
Acciaio inossidabile simile a 1.4571; 1.4404; AISI316Ti; AISI316L	Alcune applicazione come acciaio zincato, ma adatte in particolare modo alle condizioni ambientali con concentrazione salina come ad esempio : porti, compatibilità alimentare (piastre delle maglie, parti di canale, elementi di collegamento, raccordi)	ER 1S
Acciaio inossidabile simile a 1.4462; 318LN	Elevata resistenza per applicazioni nell'industria chimica e petrolchimica, offshore, industria tessile, produzione di cellulosa, tintura, industria delle vernici, resina sintetica, industria della gomma, costruzioni navali	ER 2
Lega		
Lega di alluminio	Materiale perfetto adatto allo scorrimento per cavi e tubi, ottima resistenza al freddo e resistenza all'acqua salata (profili, traversini forati, suddivisioni in altezza)	Al

Area di applicazione secondo le serie di prodotto

Alcuni prodotti e gruppi di prodotto sono realizzati con materiali differenti. L'impiego dei metalli standard è strutturato come segue: (le informazioni fanno riferimento alle bande laterali e altri componenti):

Serie	Componenti metallici principali
ACCIAIO	
Serie LS	Sb
Serie LSX	ER1
Serie S	St vz
Serie SX	ER1, ER1S, ER2
Traversini, coperchi	Al

Temperature d'esercizio

I nostri materiali hanno differenti temperature applicative. La seguente tabella elenca le temperature di esercizio per i materiali più comunemente utilizzati.

Materiali	Valori superiori Temperatura d'esercizio continuo	Valori inferiori Temperatura d'esercizio continuo
PA6 GF35	+ 100 °C	- 30 °C
Acciaio zincato	+ 210 °C	- 40 °C
ER1	+ 500 °C	- 80 °C
ER1S	+ 550 °C	- 80 °C
ER2	+ 250 °C	- 100 °C
Alluminio	+ 140 °C	- 80 °C

Rivolgetevi ai nostri tecnici per una scelta accurata dei materiali adatti al vostro caso specifico!



Tribologia

Un livello di usura ridotto del rivestimento dei conduttori è premessa essenziale per una lunga durata dei cavi alloggiati in una catena portacavi. Oltre all'importanza del materiale di rivestimento ha importanza anche il materiale su cui appoggiano i cavi; il traversino è responsabile dell'abrasione del rivestimento. Durante una serie di test abbiamo verificato il livello di abrasione di vari conduttori in funzione del materiale di esecuzione del traversino.

Questi test hanno riconfermato risultati già consolidati. L'alluminio è il materiale più adatto a proteggere il rivestimento dei cavi dall'abrasione e quindi dall'usura. Questo risultato è indipendente dalla casa produttrice dei cavi testati e vale per tutti i materiali di rivestimento presi in considerazione. In molte applicazioni standard, l'abrasione del rivestimento è di scarsa importanza. In questi casi, possono essere facilmente utilizzate semplici catene portacavi interamente in materiale plastico.

Nelle applicazioni impegnative con ampi movimenti relativi fra il traversino e cavo, la guaina esterna del cavo è soggetta ad un'usura elevata a causa dell'abrasione. In questi casi, si consiglia di utilizzare catene portacavi con traversini in alluminio per aumentare la durata dei cavi.

Risparmia sui costi grazie ad una ridotta abrasione del rivestimento sui cavi

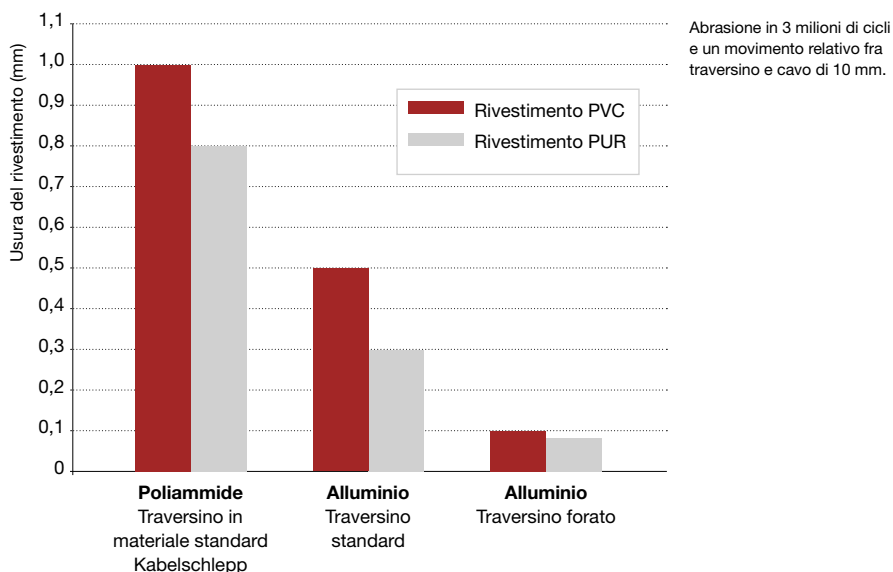

Oltre a ridurre l'abrasione, l'alluminio è particolarmente adatto come materiale dei traversini per la sua elevata resistenza e peso proprio ridotto. Si possono realizzare catene portacavi con larghezze sino a 1000 mm senza che la catena subisca particolari sollecitazioni dovute al peso aggiunto.



ATEX / ESD

Protezione da esplosioni

La Direttiva Atex 2014/34/EU è la direttiva europea sulla protezione dalle esplosioni che deve essere soddisfatta da apparecchiature e sistemi di protezione per l'uso in atmosfere potenzialmente esplosive. Ciò richiede anche la prevenzione di scariche elettrostatiche esplosive (ESD).

Un metodo per prevenire episodi di scariche elettrostatiche ESD esplosive è una resistenza superficiale sufficientemente bassa del componente strutturale interessato. Una bassa resistenza superficiale di un materiale agisce in questo caso come un corto circuito elettrico e conduce ad una compensazione di carica delle superfici sottoposte a carica. In questo modo si escludono esplosioni in atmosfere potenzialmente esplosive.

Il nostro materiale speciale 7400 è stato testato e certificato dal National Metrology Institute (PTB) in Braunschweig, Germania. Con una resistenza di superficie inferiore a 10^9 Ohm non viene chiaramente superato il parametro richiesto dal regolamento pertinente pari ad un valore limite di 10^9 Ohm. Ciò significa che questo materiale può essere impiegato per tutte le apparecchiature e i sistemi di protezione in atmosfere potenzialmente esplosive senza limitazioni.

Se necessitate di catene portacavi KABELSCHLEPP per applicazioni in atmosfere potenzialmente esplosive rivolgetevi ai nostri tecnici. Oltre ad una consulenza competente riceverete da noi tutto quello che riguarda la Direttiva ATEX come Certificazioni di Conformità, Istruzioni di montaggio ecc.

Catene in poliammide Standard: Classificazione  II 3 GD.

Altre Classificazioni a richiesta.

Catene portacavi - protezione elettrostatica ESD

Le scariche elettrostatiche (ESD = scariche elettrostatiche) rappresentano un rischio nella produzione e nella lavorazione di componenti elettronici. Senza una protezione adeguata possono causare danni. I requisiti per materiali, utensili e quindi anche catene portacavi sono soddisfatti dallo standard ESD DIN EN 61340.

I nostri portacavi testati ESD, prodotti con il nostro materiale speciale 7366, soddisfano pienamente gli standard ESD riguardo a capacità di scarico e resistenza.

La crescente miniaturizzazione dei componenti semiconduttori comporta una maggiore vulnerabilità ESD e pertanto richiede una migliore protezione ESD.

Ciò comporta una minore resistenza di superficie delle catene portacavi in poliammide utilizzate per la movimentazione e montaggio.



I nostri portacavi per protezione da esplosioni possono essere usati per tutti i dispositivi che vengono regolati dalla Direttiva ATEX RL2014/34/EU.



I nostri portacavi ESD soddisfano i requisiti delle Norme ESD DIN EN 61340-5-1 e DIN EN 61340-5-2.



Informazioni sui materiali ATEX / ESD

Bassa resistenza superficiale grazie ai nanotubi (a richiesta)

Il nostro materiale ESD è modificato con l'aiuto della nano tecnologia e realizzato fra l'altro con nanotubi di carbonio.

I nanotubi di carbonio vengono utilizzati come riempimento funzionale e hanno una elevata conduttività elettrica grazie alla struttura grafica della loro superficie. Le catene portacavi prodotte con questo tipo di materiale hanno una resistenza di superficie di $\leq 10^5 \Omega$, con valori che vanno oltre quelli richiesti dagli standard ESD.

I nanotubi di carbonio hanno un diametro di pochi nanometri e una lunghezza fino a diversi micrometri.

Maggior conduttività della catena portacavi

Grazie alla grande superficie specifica e alla distribuzione estremamente uniforme dei nanotubi nel materiale, si ottiene anche una buona conduttività nei punti di contatto tra le maglie della catena e quindi sull'intera lunghezza della catena. Ad esempio, una resistenza di $\leq 105 \Omega$ è stata misurata con un portacavi KABELSCHLEPP di tipo ET 0320.025.030.038 con una lunghezza di 125 maglie (= 4 m).

Elevata stabilità

Modificando il materiale rinforzato con fibra di vetro con i nanotubi, le catene portacavi diventano ancora più stabili.

I nanotubi hanno una forza di trazione molto più alta dell'acciaio, ad un sesto del peso.

Cio' aumenta le proprietà meccaniche delle catene portacavi prodotti in materiale ESD, pur mantenendo una elevata elasticità. Questo effetto viene ottenuto con successo anche in molti equipaggiamenti sportivi, quali racchette da tennis, biciclette e nel golf.

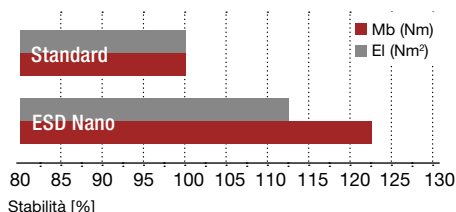

Portacavi con Nanotubes

- Bassa resistenza di superficie: $\leq 10^5 \Omega$
- Eccede in modo significativo i valori richiesti dallo standard ESD
- Aree di applicazione: chip handling, produzione di semiconduttori, produzione elettronica, tecnologia solare.

Qualità con certificato

Ogni catena portacavi ESD con Tecnologie Nanotubes viene fornita con un certificato di qualità KABELSCHLEPP



Elevata conduttività persino dopo centinaia di migliaia di cicli di movimento

Il test mostra che la resistenza di superficie di tutta la catena diminuisce durante la fase di rodaggio, e rimane costante a 10 k ohm.

Resistenza di superficie ET 0320.030.028-544 con materiale ESD

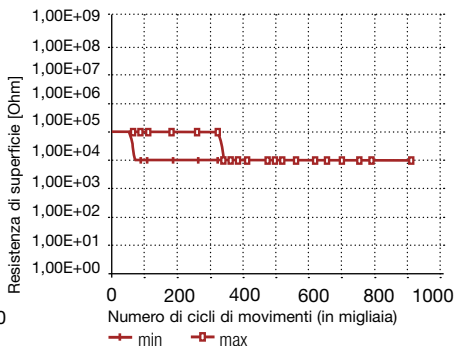



Le seguenti indicazioni Vi aiuteranno nella ricerca della catena e della guaina portacavi adatta alle Vostre esigenze applicative.

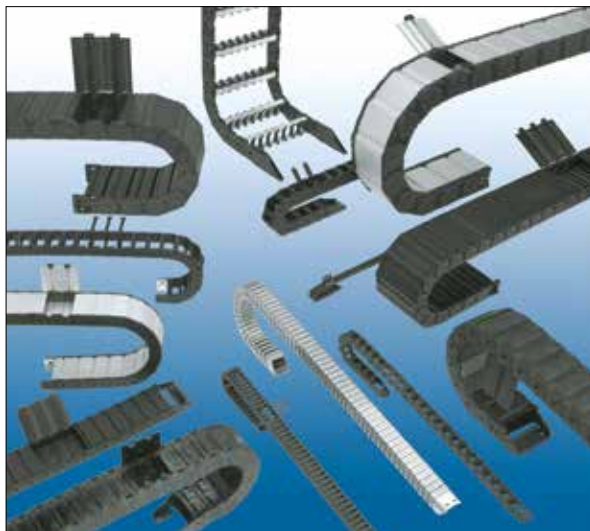

Nel presente manuale tecnico troverete accanto alle specifiche informazioni sui portacavi anche **Indicazioni riguardanti gli accessori adeguati e indispensabili:**

→ Canaline di scorrimento	Pag.	20.002
→ Canali di guida	Pag.	20.006
→ Fermacavi	Pag.	20.100
→ Cavi	Pag.	19.001

Se la Vostra applicazione richiede una catena portacavi in acciaio Vi consigliamo allora di consultare i paragrafi 17 e 18 del presente manuale.

Nel presente manuale troverete riportate sempre le seguenti diciture:

a_T	= Distanza dal lato interno della maglia sino a metà primo/ultimo separatore
a_x	= Distanza media separatore
a₁₋₄	= Distanza della suddivisione nel separatore
B_{EF}	= Larghezza massima del portacavi (incl. raccordi)
B_{EF'}	= Larghezza massima del portacavi con pattini
B_i	= Larghezza interna nella sezione della catena/guaina
B_k	= Larghezza della catena portacavi (senza raccordi)
B_S	= Larghezza della guaina portacavi
B_{St}	= Larghezza traversino nell'esecuzione del traversino forato
b_A	= Larghezza della canalina di sostegno
B_{KA}	= Larghezza del canale di guida
b₁	= Larghezza interna della canalina o del canale di guida
c	= Distanza tra i fori (nei traversini forati)
d	= Diametro esterno cavi
d_R	= Diametro tubi nel traversino a rulli in poliammide
D	= Diametro dei fori D _Δ = 1,1 d nei conduttori elettrici D _Δ = 1,2 d nei conduttori flessibili
H	= Altezza di montaggio
h_A	= Altezza della canalina di scorrimento
h_G	= Altezza maglia
h_{G'}	= Altezza maglia incluso pattino
h_i	= Altezza interna nel traversino RMA
h_i	= Altezza interna nella sezione della catena/guaina
h_{i'}	= Altezza interna sul punto di giunzione
h_{KA}	= Altezza del canale di guida
h₁	= Altezza di sviluppo del tratto superiore nel canale di guida
l_A	= Lunghezza della flangia di raccordo
l₁₋₄	= Dimensione del raccordo
KR	= Raggio di curvatura del portacavi
k	= Extra corsa
L_A	= Lunghezza della canalina di scorrimento
L_B	= Lunghezza arco
L_D	= Lunghezza con flessione ammissibile
L_{ES}	= Lunghezza della guaina portacavi (senza raccordi)
L_f	= Lunghezza autoportante
L_k	= Lunghezza della catena portacavi (senza raccordi)
L_{KA}	= Lunghezza del canale di guida
L_S	= Corsa massima dell'utente mobile
L_v	= Lunghezza del tratto compreso fra il punto fisso del portacavi e metà corsa
L_Z	= Quota supplementare del canale
l₁	= Lunghezza raccordo
n_H	= Numero dei divisori orizzontali
n_T	= Numero di separatori per traversa
n_Z	= Numero dei denti (nei fermacavi)
q_k	= Peso della catena portacavi (senza raccordi)
q_z	= Peso aggiunto in kg/m
RKR	= Raggio di curvatura contrario
s	= Spessore lamiera
s_H	= Spessore della divisione orizzontale
s_T	= Spessore del separatore
t	= Passo
Ü_B	= Ingombro arco
X	= Distanza fra i punti fissi (nella disposizione contrapposta)

Ulteriori definizioni vengono riportate nei dati tecnici di ciascun tipo di portacavo!

Varianti di montaggio

Presentazione delle varianti di montaggio

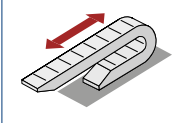
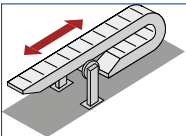
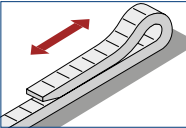
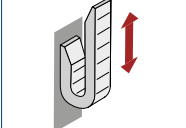
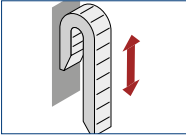
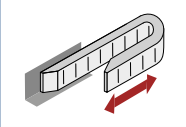
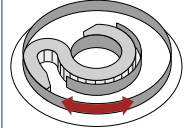
Codice	Simbolo	Descrizione	Catene portacavi in poliammide	Guaine portacavi in poliammide	Catene portacavi in acciaio	Guaine portacavi in acciaio
INV 1		Disposizione orizzontale autoportante	•	•	•	•
INV 2		Disposizione orizzontale con supporto	◦ / -	◦ / -	•	•
INV 3		Disposizione orizzontale, scorrimento in canale di guida	•	•	•	•
INV 4		Disposizione verticale pendente	•	•	•	•
INV 5		Disposizione verticale ascendente	•	•	•	•
INV 6		Disposizione orizzontale, girata di 90° in rettilineo	•	•	◦	◦
INV 7		Disposizione orizzontale, girata di 90° - circolare	◦	-	◦	-

- Versione standard
- A richiesta del cliente
- Non fattibile

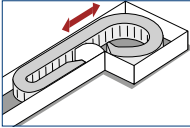
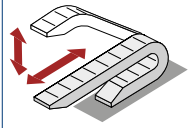
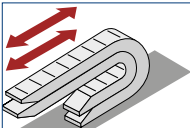
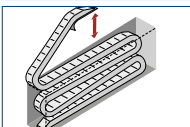
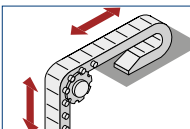
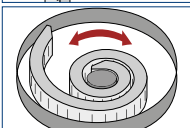
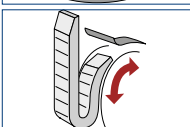
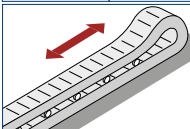
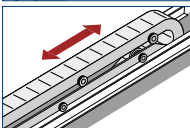
Codice	Simbolo	Descrizione	Catene portacavi in poliammide	Guaine portacavi in poliammide	Catene portacavi in acciaio	Guaine portacavi in acciaio
INV 8		Disposizione orizzontale, girata di 90° con avvolgimento parziale	•	•	○	○
INV 9		Disposizione verticale/orizzontale combinata	•	•	•	•
INV 10		Disposizione autoportante catene sovrapposte	•	•	•	•
INV 11		Disposizione Zig-zag	○	○	○	○
INV 12		Disposizione verticale pendente con perno di supporto	–	–	○	○ / –
INV 13		Disposizione orizzontale avvolta	•	•	○	○ / –
INV 14		Disposizione verticale pendente, con rotazione	○	–	○	–
INV 15		Catena con rulli	•	○	–	–
INV 16		Disposizione con struttura di supporto continua	○	○	○	○

- Versione standard
- A richiesta del cliente
- Non fattibile

Varianti di montaggio

Disposizione orizzontale "autoportante"

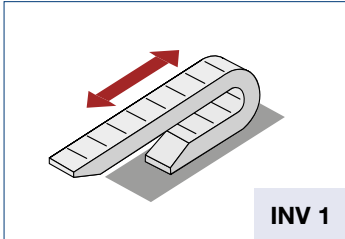

Definizione:

Il tratto superiore della catena **non ha supporto e non presenta flessione** parallela o con leggera precarica sul tratto inferiore o sul ripiano.

Impiego:

- In funzione del tipo di catena e del peso aggiunto qz (peso + cavi) applicabile nelle corse brevi
- Per ogni tipo di catena applicabile per lunghezze di corsa di ≈ 10 m.
- Per ogni tipo di catena viene indicato nell'apposito diagramma dell'autoportanza il campo di impiego di ciascun portacavi con disposizione autoportante senza flessione. In presenza di un peso aggiunto maggiore o di corse più lunghe il tratto superiore della catena si flette. (Disposizione orizzontale autoportante con flessione ammissibile)



Questa disposizione deve essere scelta in tutti quei casi in cui il **tratto superiore autoportante** della catena deve oltrepassare ingombri macchina.

Accelerazione/Velocità

In questa disposizione si realizzano massime velocità e accelerazioni dei portacavi.

Nelle disposizioni autoportanti si realizzano con i portacavi KABELSCHLEPP accelerazioni > 540 m/s² e velocità > 40 m/s

Applicazione speciale

Disposizione orizzontale autoportante, sporgente

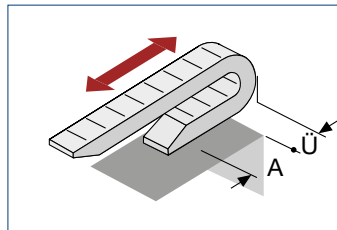

Definizione:

Non è necessario supportare il tratto inferiore della catena per tutta la lunghezza.

$$\ddot{u}_{\max} \leq \frac{L_f}{4}$$

La quota necessaria per A e Ü viene calcolata dai nostri tecnici per ogni singolo caso applicativo.

Impiego:

Questa disposizione può essere scelta solo per corse brevi e peso aggiunto ridotto.



Ordinamento: Tipo - Serie

Per una prima selezione dei portacavi con lunghezza autoportante vengono riportate nella tabella qui a fianco le catene portacavi aventi lo stesso passo (t) per ogni serie costruttiva.

Per i dati relativi al QUANTUM, vedi pagina 5.019

Serie	Micro Mono	UNIFLEX TKA	Serie K	Serie M	Serie XL
100	0130/0132 0180/0182				
200	0202	0250			
300	0320	ET/QT0320 1320 TKA30	MC 0320 ME 0320		
400	0450	1455 TKA38	MK 0475 MT 0475		
500		1555 TKA45			
600	0625	0600 1665 TKA55	KC 0650 KE 0650	MC 0650 ME 0650 MK 0650 MT 0650	
900			KC 0900 KE 0900	MC 0950 ME 0950 MK 0950 MT 0950	
1200				MC 1250 ME 1250 MK 1250 MT 1250 MC 1300 MT 1300	
1650					XLC 1650 XLT 1650

Determinazione approssimativa delle lunghezze autoportanti e delle Corse di spostamento.



Diagramma indicativo dell'autoportanza per catene a due bande

Autoportanza /Corsa
in funzione del peso aggiunto (valori massimi).

- Portacavi Serie **0100**
- Portacavi Serie **0200**
- Portacavi Serie **0300**
- Portacavi Serie **0400**
- Portacavi Serie **0500**
- Portacavi Serie **0600**
- Portacavi Serie **0900**
- Portacavi Serie **1200**
- Portacavi Serie **1650**

I valori per ciascun tipo di catena vengono riportati nel diagramma dell'autoportanza specifico.

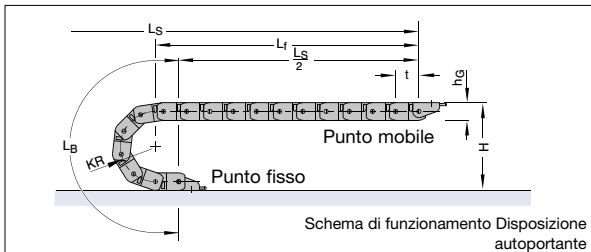
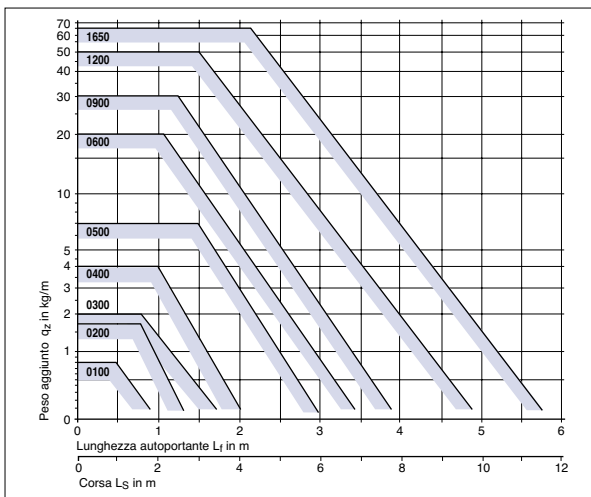

Formula per il calcolo della lunghezza autoportante L_f e della lunghezza della catena L_k o della guaina L_{ES}

Punto fisso previsto a metà corsa L_S :

$$L_f \approx \frac{L_S}{2} + t$$

$$L_{k/ES} \approx \frac{L_S}{2} + L_B$$

multiplo del passo t

Se il punto fisso è posizionato oltre la metà corsa :

$$L_{k/ES} \approx \frac{L_S}{2} + L_B + L_V$$

multiplo del passo t nella variante 2 attenzione alla lunghezza autoportante L_f ! (rilevante per la corsa)

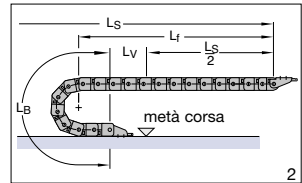
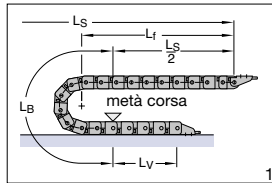

La scelta del portacavi più adatto deve avvenire tenendo in considerazione **la lunghezza autoportante necessaria L_f ed il peso aggiunto q_z** come da diagramma.



Indicazioni:

Se per il vostro caso d'impiego specifico con disposizione "autoportante" il diagramma (pagina 3.034) non riporta un portacavi adatto, Vi consigliamo di verificare quanto segue:

1. Scegliere un portacavi con possibile flessione (pagina 3.036)
2. Prevedere un sostegno in zona di autoportanza (pagina 3.037)
3. Scegliere un portacavi "installato in un canale di guida" (pagina 3.038)
4. Installare catene portacavi con disposizione a più bande di maglia, sovrapposte oppure contrapposte.
5. Scegliere "Portacavi in acciaio" (vedi pag. 18.001)

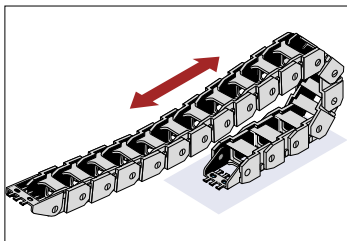

In base all'elasticità del materiale impiegato, in molti casi, i portacavi possono essere installati con una determinata flessione.

Viene garantito il perfetto funzionamento del portacavi!

Definizione:

Il tratto superiore del portacavi si flette, mantenendo la propria autoportanza.

Impiego:

In funzione del tipo di catena e del peso aggiunto (peso di tutti i cavi alloggiati) applicabile per lunghezze di corsa sino a 12-14 m.

Non si applica:

- in presenza di ingombri macchina
- con le guaine portacavi CONDFLEX

Calcolo approssimativo della lunghezza della catena/guaina portacavi e delle corse realizzabili

Bisogna considerare che nel caso di catene portacavi con flessione propria, in presenza di valori di accelerazione più elevati, si possono verificare delle oscillazioni. E' possibile rimediare a queste oscillazioni riducendo l'altezza di montaggio al punto mobile.

In caso di accelerazioni >1 m/s² Vi preghiamo di contattare i nostri tecnici!



Formule

per il calcolo approssimativo della lunghezza autoportante con flessione L_D

Punto fisso previsto a metà corsa L_S :

$$L_D = \frac{L_S}{2} + t$$

Calcolo della lunghezza della catena L_k e della guaina L_{ES}

Scegliere il portacavo adatto dal diagramma dell'autoportanza

$$L_k/L_{ES} \approx \frac{L_S + KR}{2} + L_B$$

La formula prevede che il punto fisso sia posto al centro della corsa.

Se il punto fisso si trova oltre la metà corsa è necessario prolungare la lunghezza della catena/guaina in considerazione dello spostamento LV fra il punto fisso del portacavi ed il centro della corsa.

(Vedi disposizione "autoportante" pagina 3.033)



Diagramma indicativo dell'autoportanza con flessione ammissibile (valori massimi).



Disposizione orizzontale "con supporto"

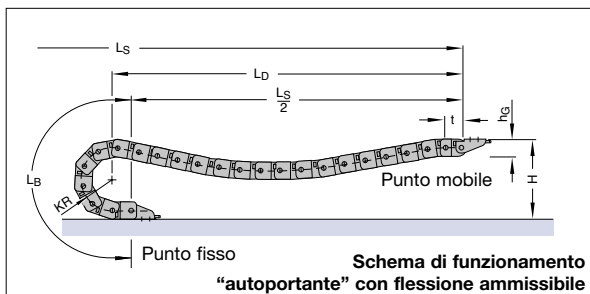
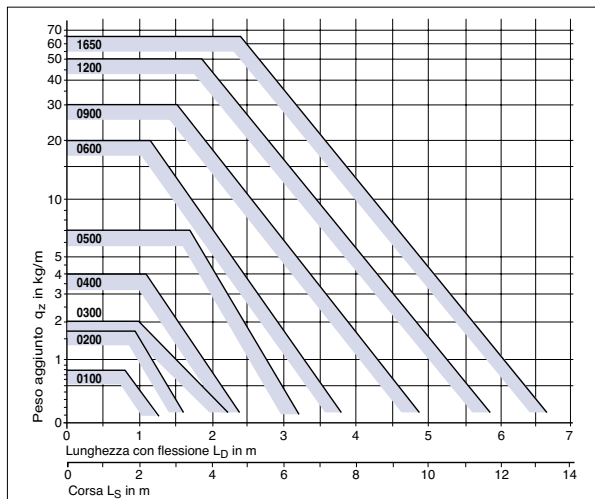
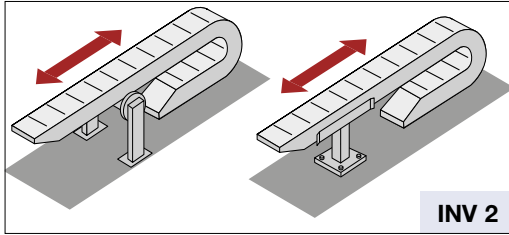

Disposizione con un rullo di supporto:

$$\text{con } L_S < 3 L_f \quad a_R = \frac{L_S}{6}$$

La distanza del supporto dal punto fisso corrisponde per questa applicazione a ca. 1/6 della corsa!

Disposizione con due rulli di supporti:

$$\text{con } L_S < 4 L_f \quad \begin{aligned} a_{R1} &= 300 \text{ mm} \\ a_{R2} &= \frac{L_S}{4} - 150 \text{ mm} \end{aligned}$$

Primo supporto 300 mm dietro al punto fisso, secondo supporto a metà della rimanente lunghezza autoportante!

Non superare una velocità di spostamento di 1 m/s. Con l'installazione di rulli di supporto la lunghezza L_f deve essere possibilmente solo l'80% del valore risultante dal diagramma di carico.

Disposizione speciale con rulli laterali:

$$\text{con } L_S < 4 L_f$$

Consente di utilizzare la corsa massima possibile nelle disposizioni autoportanti con struttura di supporto fissa. I rulli laterali vengono montati sulle maglie di catena. Per ottenere una superficie scorrevole, prevedere se necessario una canalina.

Definizione:

Se l'autoportanza viene superata, il tratto superiore della catena deve essere supportato.

Tuttavia si consiglia di verificare la possibilità di installare un tipo di portacavi avente grandezza maggiore al posto di un portacavi corredato di supporto, dopo aver valutato le condizioni d'impiego.

Il supporto deve essere eseguito con bordo inclinato. **Il tratto superiore** deve essere supportato quanto più possibile.

Supporto con rullo o cavalletto

In base al materiale flessibile e alla possibile flessione il supporto per le catene in poliammide viene utilizzato ma in modo limitato.

Di conseguenza la sezione di seguito riportata, prende in considerazione la disposizione con supporto **per le catene portacavi in acciaio con rulli di supporto.**

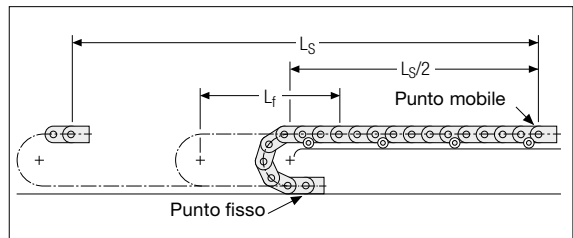
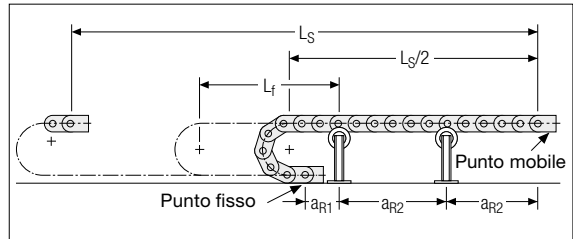
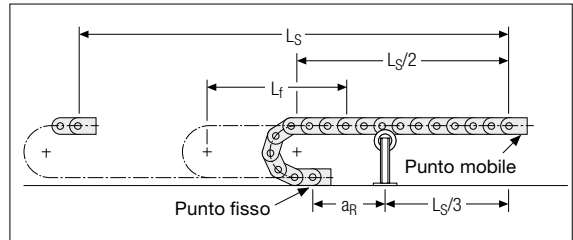

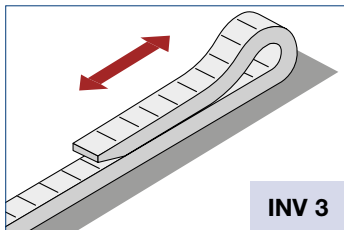
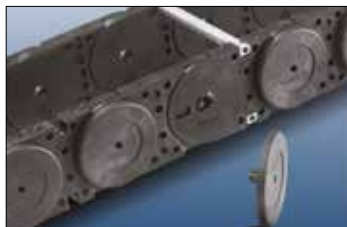
**Disposizione orizzontale
scorrimento in canale di guida****INV 3****Elementi di scorrimento****Definizione:**

Il tratto superiore del portacavi si flette e scorre sul tratto inferiore e quindi sulla superficie uniforme di un canale di guida.

Impiego:

Per corse elevate in assenza di autoportanza.

I sistemi portacavi KABELSCHLEPP realizzati con questo tipo di disposizione, garantiscono uno scorrimento privo di usura.

Condizioni:

I portacavi devono alloggiare in un canale di guida.

Indicazioni relative ai canali di guida sono riportate nella sezione Accessori paragrafo 20.

Per le catene portacavi in acciaio, l'utilizzo di questi elementi è obbligatorio per prevenire lo scorrimento di „acciaio su acciaio“. Tuttavia, la velocità di spostamento non deve eccedere 1 m/s per le catene portacavi in acciaio con disposizione scorrevole. I pattini per le catene in acciaio vendono fissati con perni alle bande di maglia laterali.

Sulle maglie laterali dei portacavi sono applicabili sia:

Pattini di scorrimento direttamente assemblati alla maglia!

I pattini di scorrimenti vengono prodotti con lo stesso materiale delle maglie di catena, rinforzato con fibre di vetro.

Coefficiente di attrito radente $\mu \approx 0,4$

oppure

Pattini di scorrimento da applicare e quindi intercambiabili!

Per velocità di traslazione > 2,5 m/s vengono generalmente impiegati questi pattini.

KABELSCHLEPP offre pattini applicabili in poliammide speciale, altamente scorrevole! (Brevetto KS)

Teoricamente si esclude la sostituzione delle bande di maglia della catena.

Il coefficiente di attrito radente può essere ridotto sino ad un valore di $\mu < 0,2$!

Pattini di scorrimento

Nella serie Tipo KC 0650, KE 0650, KC 0900 e KE 0900 possono essere applicati pattini di scorrimento, che fungono da distanziali fra la catena portacavi e la parete del canale.

In tal modo si ottiene un rapporto ottimale fra attrito e usura.

Nelle installazioni tipo INV 6 consentono un movimento che preserva le bande di maglia della catena.

Disposizione del portacavi: semplice

(con altezza di montaggio punto mobile standard)

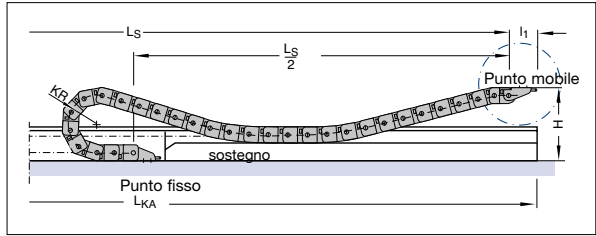

Disposizione dei portacavi: contrapposta

(con altezza di montaggio punto mobile standard)

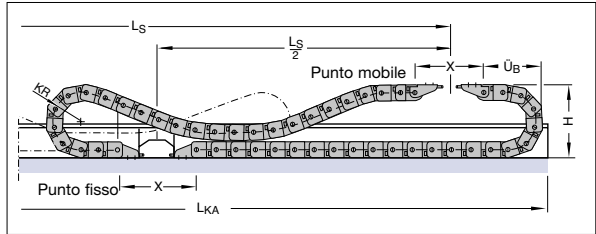

Altezza di montaggio punto mobile ottimale

Quanto più lunga è la corsa, tanto maggiore è la lunghezza del portacavi e più elevate sono le forze di spostamento necessarie.

Peso proprio, accelerazione, peso aggiunto e coefficiente d'attrito determinano questa forza.

Dall'altezza di montaggio si determina una forza di piegatura che può superare il punto di rottura della catena portacavi.

L'altezza di montaggio corretta rappresenta pertanto un fattore essenziale e determinante per la durata ed il funzionamento di un sistema portacavi completo.

L'altezza di montaggio ottimale deve essere calcolata per il singolo caso applicativo.

L'esperienza mostra che l'altezza di montaggio $H' = 3 h_G$ rappresenta una grandezza consigliabile.

Disposizione semplice

(con altezza di montaggio punto mobile ribassata)

Altezza di montaggio con punto mobile ribassato:

$$H' = 3 h_G$$

Formula empirica

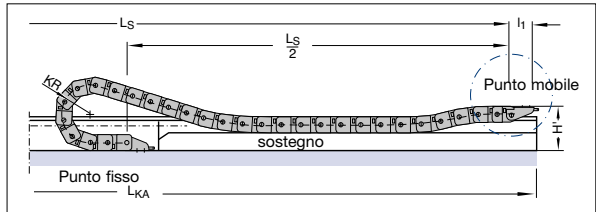

Disposizione contrapposta

(con altezza di montaggio punto mobile ribassato)

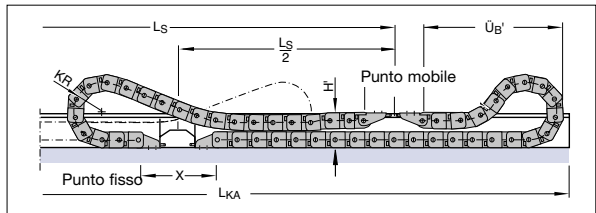

Aperture per l'alloggio dei cavi

Per facilitare l'alloggio dei cavi possono essere previste nella parete del canale o nel corpo stesso, in prossimità del punto fisso, delle aperture di dimensioni corrispondenti alle Vostre indicazioni.

Ingombro arco \ddot{U}_B e Lunghezza arco L_B

Con l'altezza di montaggio ribassata al punto mobile aumenta la quota dell'ingombro arco \ddot{U}_B e anche la lunghezza dell'arco L_B rispetto all'altezza di montaggio standard.

E' consigliabile la disposizione con flessione propria, denominata "Versione flessione"

Se per motivi di spazio non è possibile realizzare un'altezza di montaggio ribassata al punto mobile con versione flessione, prevedere allora l'impiego di maglie con RKR, denominata "Versione RKR"

Calcolo della lunghezza della catena L_k

Formula generale per determinare la lunghezza della catena L_k

$$L_k \approx \frac{L_S}{2} + L_B$$

multiplo del
passo t

Calcolo della lunghezza dell'arco L_B

Lunghezza arco consigliata L_B
per altezza di montaggio standard

$$L_B \approx KR p + 2t + KR$$

Il calcolo della lunghezza dell'arco raggio di curvatura contrario RKR, è in funzione di molti fattori come il tipo di catena, il raggio di curvatura, il numero di maglie con RKR ecc.

Per questo tipo di installazione Vi preghiamo contattare i nostri tecnici. Informazioni aggiuntive in ogni singolo capitolo tecnico.

Altezza di montaggio al punto mobile standard (ingombro arco ridotto)

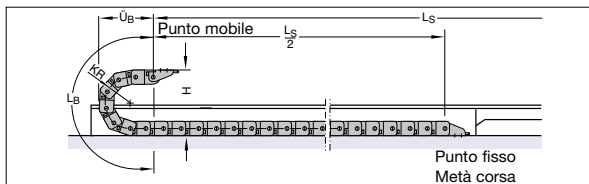

Altezza di montaggio al punto mobile ridotta con flessione propria (ingombro arco maggiore)

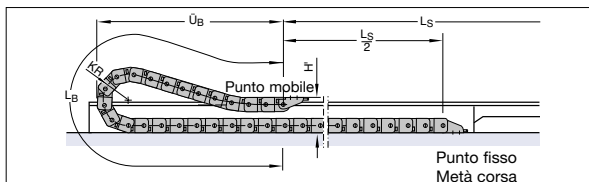

Altezza di montaggio al punto mobile ridotta con maglie RKR (ingombro arco ridotto)

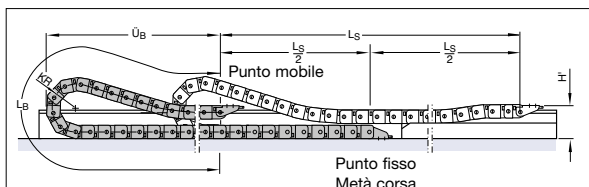
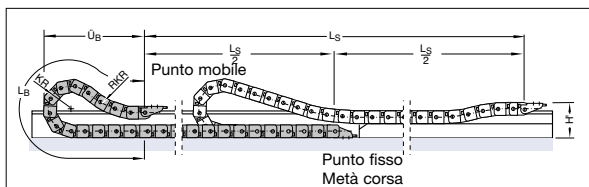
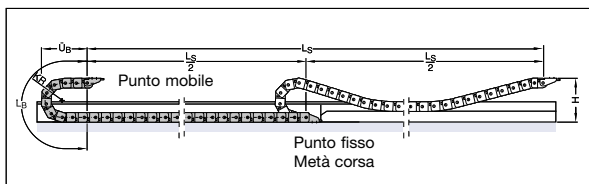
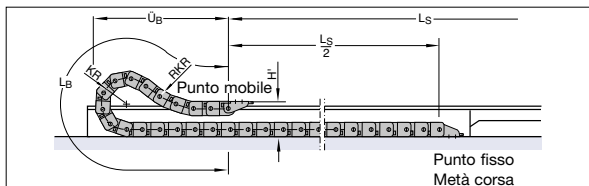

Calcolo della lunghezza della catena L_k e della guaina L_{ES}

Disposizione contrapposta

Per determinare la lunghezza dei portacavi si utilizza la stessa formula della disposizione semplice!

Bisogna inoltre tener presente che, per i portacavi collegati allo stesso utente mobile, si devono prevedere le medesime lunghezze per entrambi!

Indicazioni costruttive:

La struttura di supporto del canale di guida deve essere dotata della necessaria stabilità affinché, in particolare per altezze di montaggio inferiori allo standard, sia garantita una netta divisione fra il tratto superiore ed inferiore del portacavi.

“Dati tecnici – Dimensioni del canale di guida”

→ vedi Accessori - paragrafo 20.

La lunghezza realizzabile di un'installazione è legata ai seguenti parametri:

- la massa da trasportare (peso proprio + peso aggiunto)
- l'accelerazione
- la velocità di traslazione
- la frequenza degli spostamenti
- il coefficiente di attrito radente
- la forza di trazione ammissibile del portacavi

Per i molteplici parametri da tenere in considerazione si consiglia di rivolgersi ai nostri tecnici per la progettazione dell'installazione oppure inviate una e-mail a: infoksi@kabelschlepp.it

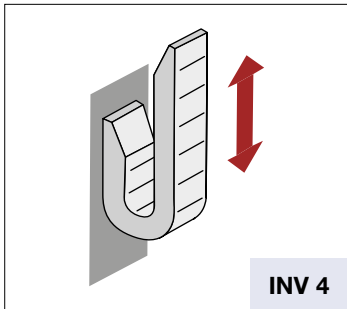
Disposizione verticale pendente

La catena portacavi montata con disposizione verticale “pendente” viene sottoposta in molti casi a numerose direzioni di movimento e carichi.

Si distingue fra:

Disposizione verticale pendente

Direzione di movimento del portacavi:
solo verticale

Nel caso di un puro movimento verticale la catena portacavi può essere montata senza particolare sostegno laterale.

Determinazione della lunghezza della catena analoga a variante INV 1 (pagina 3.033)

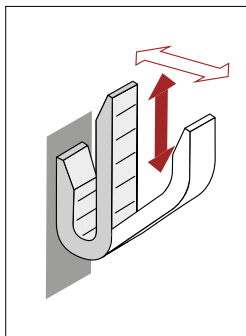
**Disposizione verticale pendente**

Direzione di movimento del portacavi:
combinata verticale / orizzontale

Anche in questo caso con movimentazione verticale/orizzontale combinata la catena portacavi può essere montata senza particolare sostegno laterale.

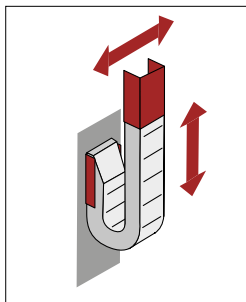
**Disposizione verticale pendente**

Direzione di movimento del portacavi:
solo verticale

trasversale e longitudinale rispetto al portacavi con disposizione verticale pendente.

Quando l'applicazione si muove in direzione trasversale e/o longitudinale rispetto al portacavi con disposizione “pendente” bisogna applicare una guida laterale supplementare.

Il tipo di sostegno da realizzare deve corrispondere alle condizioni d'impiego esistenti anche se non sempre deve coprire l'intera corsa del portacavi.

E' sempre necessario tuttavia sostenere il tratto di corsa in corrispondenza del quale la catena portacavi potrebbe compiere delle oscillazioni.

Disposizione verticale - pendente

Precarica

Il portacavi dovrebbe essere montato **senza precarica** oppure **con una precarica ridotta**.

Per la disposizione verticale "pendente" KABELSCHLEPP può fornire solo portacavi "senza precarica"!

Raccordi

Il fissaggio del portacavi al punto mobile e al punto fisso deve essere eseguito con molta attenzione.

Prevedere eventualmente un sostegno !

Alloggio dei cavi

Anche per questo tipo di montaggio è molto importante l'inserimento dei cavi in catena.



Bisogna tener presente quanto segue:

Tutti i conduttori devono potersi muovere liberamente all'interno del portacavi; il peso dei conduttori non può sovraccaricare il portacavi stesso.

Il portacavi ha la funzione di proteggere e guidare i conduttori che in esso sono alloggiati!

Per garantire ciò i conduttori devono essere ben fissati sia al punto fisso che al punto mobile.

A questo proposito bisogna tener presente che i conduttori elettrici e i tubi si allungano e si accorciano dopo un determinato periodo d'impiego. I conduttori devono essere alloggiati singolarmente e liberamente uno accanto all'altro.

Vi consigliamo quindi l'impiego di traversini a telaio con sistema di separatori oppure l'esecuzione del portacavi con traversini forati KABELSCHLEPP.

In questi casi i raccordi terminali possono essere forniti di fermacavi antitrazione per il fissaggio ottimale dei cavi sia al punto fisso che al punto mobile (vedi sezione Accessori).



Nota:

I cavi alloggiati richiedono un controllo frequente perchè, a causa del costante movimento relativo (dei conduttori uno sopra l'altro) possono danneggiarsi entro breve tempo.

Questo vale in particolare per i conduttori di corrente flessibili con sezione ridotta!

Contattateci!

Molti impianti di questo genere sono stati installati da KABELSCHLEPP sia con catene in poliammide che con catene in acciaio per corse di oltre 50 metri.

Disposizione verticale-ascendente

Per questo tipo di montaggio bisogna tener presente quanto segue:

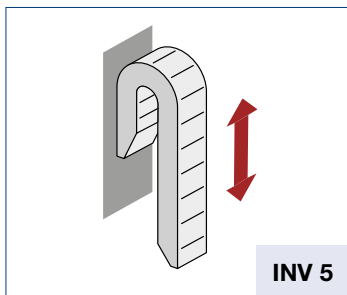

Montaggio del portacavi

Il portacavi deve essere montato in modo da garantire un movimento parallelo fra il tratto attivo e quello passivo.

Determinazione della lunghezza della catena:

vedi variante INV 1 (pagina 3.033)

Raccordi:

I raccordi al punto fisso e punto mobile devono essere fissati alla macchina in modo da impedire che il portacavi si fletta verso l'esterno, cioè il raccordo deve essere ben fisso.

$$H = 2 KR + h_G$$

Il raccordo al punto mobile e al punto fisso deve corrispondere nella distanza al raggio di curvatura prescelto.

Il portacavi non deve avere precarica oppure deve avere una precarica molto bassa!

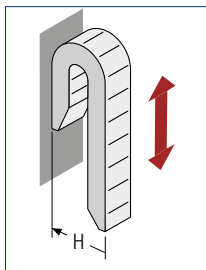

Sostegno:

Generalmente il portacavi deve avere un sostegno esterno sia al punto fisso che al punto mobile.

Il portacavi dovrebbe appoggiarsi alla lamiera di sostegno.

La lunghezza di tale sostegno dipende dal peso aggiunto, dalla corsa e dal tipo di catena installato.

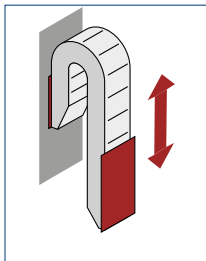

Direzione del movimento: Spesse volte il sistema completo compie la propria corsa in modo trasversale rispetto alla disposizione verticale ascendente del portacavi.

In questo caso il portacavi deve essere guidato anche lateralmente.

Di regola solo corse relativamente corte possono essere implementate con una disposizione ascendente. Se possibile, privilegiare una disposizione pendente. Per questa disposizione il peso sull'intero sistema è significativamente inferiore rispetto alla disposizione pendente.

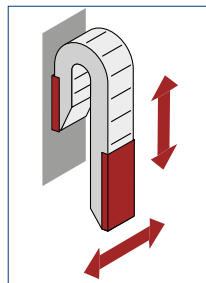

Disposizione verticale - ascendente

Alloggio dei cavi nella disposizione verticale ascendente

Per questo tipo di montaggio è molto importante l'inserimento dei cavi in catena.

Bisogna tener presente quanto segue:

- 1.** I cavi elettrici e tubi alloggiati devono potersi muovere liberamente all'interno del portacavi e non devono esercitare pressioni sui profili interni/esterni della catena. I tubi si allungano e si accorciano se sottoposti a cambiamenti di pressione.
- 2.** I conduttori devono essere fissati alle estremità mediante fermacavi.
- 3.** Cavi elettrici e tubi devono essere alloggiati singolarmente e liberamente all'interno del portacavi. Prevedere una distribuzione possibilmente simmetrica del peso dei conduttori. Vi consigliamo l'installazione dei cavi con il sistema di separatori KABELSCHLEPP

Nota: I cavi alloggiati richiedono un controllo frequente perchè, a causa del costante movimento relativo (dei conduttori uno sopra l'altro) possono danneggiarsi entro breve tempo. Questo vale in particolare per i conduttori di corrente flessibili con sezione ridotta!

- 4.** Di notevole importanza è anche la scelta del raggio di curvatura (spesso in funzione del grado di riempimento) e del tipo di catena.



Non esitate a chiedere la nostra consulenza dato i numerosi dettagli di layout da tener presente.

I nostri tecnici sono a completa disposizione per una consulenza rapida e qualificata.

Disposizione orizzontale girata di 90° - in rettilineo

(montaggio in costa)

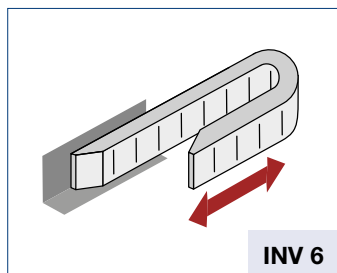

Questa disposizione si realizza con quasi tutti i tipi di catene portacavi.

Definizione:

La catena portacavi installata per un normale scorrimento orizzontale viene girata di 90°, con montaggio in costa; effettua cioè un movimento sul lato esterno della banda oppure, dotato di **pattini di scorrimento**, si muove su un appoggio o in un canale di guida.

Impiego:

In generale le catene portacavi girate di 90° vengono installate quando la situazione costruttiva preesistente, in particolare negli ingombri in altezza, impedisce un normale montaggio in orizzontale.

I conduttori alloggiati in catena devono essere suddivisi tra loro in modo netto mediante l'impiego di separatori fissi, oppure inseriti in un traversino forato, in modo da evitare danni e pregiudicarne la durata.

La soluzione tecnica migliore consiste nell'esecuzione del traversino forato, che garantisca l'alloggio ottimale dei conduttori

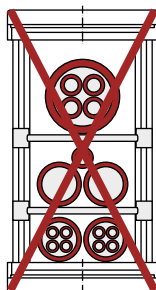

Traversa a telaio con separatori mobili

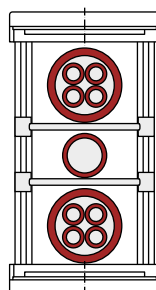

Traversa a telaio con separatori fissi

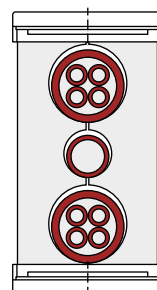

Alloggio ottimale di conduttori in un traversino forato



Si distinguono principalmente:

1. applicazioni per corse poco elevate con o senza sostegno
2. applicazioni per corse elevate con l'impiego di un canale di guida

Applicazioni per corse poco elevate con/senza sostegno

Montaggio senza sostegno:

I portacavi KABELSCHLEPP possono essere installati girati di 90° con lunghezze autoportanti.

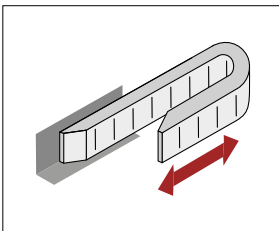

L'autoportanza ammissibile dipende, anche per questo tipo di installazione, dai seguenti fattori:

- Peso aggiunto q_z
- Corsa L_S
- Raggio di curvatura KR
- Larghezza catena B_k
- Possibilità di raccordo

- tanto maggiore è il peso aggiunto quanto inferiore diventa la lunghezza autoportante priva di sostegno
- tanto minore è il raggio di curvatura quanto più stabile diventa l'intera applicazione
- tanto maggiore è la larghezza della catena quanto maggiore è la resistenza alla torsione della catena portacavi
- in presenza di un limitato peso aggiunto, il fissaggio della catena si esegue con raccordi terminali standard, altrimenti si devono utilizzare attacchi rinforzati.

Montaggio con sostegno:

Quando il peso aggiunto e l'autoportanza necessaria risultano troppo elevati si deve prevedere l'applicazione di un sostegno "parziale" o "completo"

Disposizione con sostegno parziale

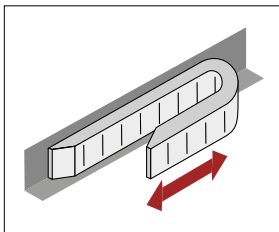

Disposizione con sostegno completo

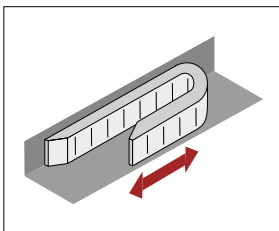

Per la molteplicità delle problematiche che si possono presentare in layout di questo tipo Vi consigliamo di contattare i nostri tecnici.

Applicazioni per corse lunghe
con l'impiego di un canale di guida

Le catene portacavi in poliammide possono essere installate girate di 90°, con movimento rettilineo per corse di oltre 100 m di lunghezza.

In oltre 60 anni di esperienza in questo settore, le applicazioni con montaggio semplice o contrapposto, con o senza sostegno sono state realizzate in numerosi impianti.

Disposizione semplice
(con canale di guida composto)

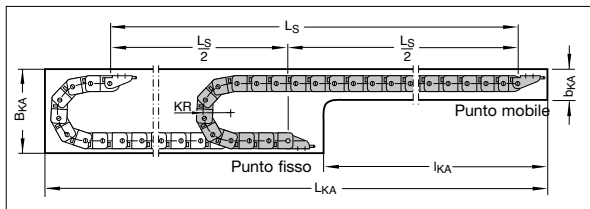

Disposizione contrapposta

Legenda:

b_{KA} = Larghezza canale nel tratto terminale

l_{KA} = Lunghezza canale nel tratto terminale

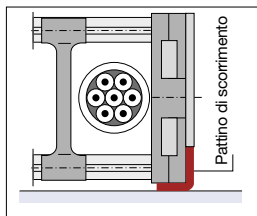
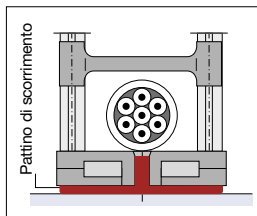
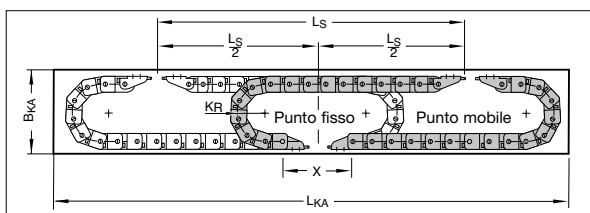

Per corse molto lunghe con catena girata di 90° e' indispensabile utilizzare un canale di guida. Il materiale e la struttura del canale devono assicurare il movimento dei portacavi privo di usura e con forze di attrito molto ridotte.

Le catene portacavi per corse lunghe devono essere senza precarica.

I portacavi KABELSCHLEPP possono essere dotati di componenti intercambiabili e asportabili adatti allo scorrimento. Essi vengono prodotti in vari tipi di materiale plastico o in metallo e garantiscono un rapporto ottimale fra attrito e usura, influenzando positivamente sulla durata dei portacavi e non ultimo sulla forza motrice dell' installazione completa.

Per le catene portacavi in acciaio, i pattini di guida o i rulli di scorrimento sono montati sul lato esterno, inferiore e/o superiore della banda, in modo da prevenire l'usura delle pareti del canale e assicurare uno scorrimento lineare del sistema.

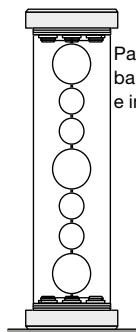

Pattini sulla banda superiore e inferiore

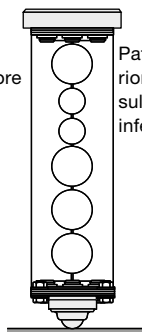

Pattini superiori e sfera sulla banda inferiore

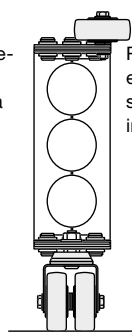

Rulli superiori e doppi rulli sulla banda inferiore

Disposizione orizzontale girata di 90° circolare

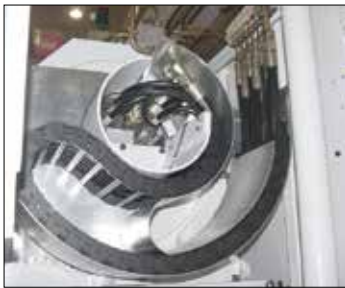
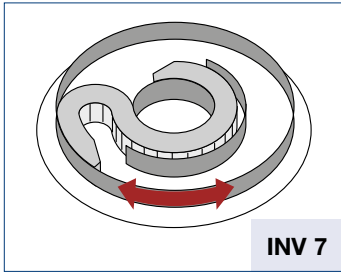

Indicazioni:

Catene portacavi girate di 90°

per movimento circolare con raggio di curvatura KR e "raggio di curvatura contrario" con disposizione semplice o contrapposta.

I portacavi realizzati con la combinazione di raggio di curvatura KR e raggio di curvatura contrario RKR sono in grado di eseguire un movimento in due direzioni circolari ben definite.

In tal modo essi possono effettuare i più diversi movimenti rotatori.

In questo tipo di applicazione i portacavi vengono installati in un canale di guida circolare costituito da una struttura ad anello esterna e una interna. Il punto mobile viene collocato sull'anello interno o in quello esterno.

In generale i portacavi utilizzati per queste applicazioni vengono installati in un canale di guida.

La struttura del canale circolare deve assicurare il movimento dei portacavi privo di usura, poiché le catene portacavi devono scorrere sul fondo del canale e, di lato, appoggiare alla parete dello stesso.

Inoltre numerosi portacavi KABELSCHLEPP (catene/guaine) possono essere dotati di componenti di scorrimento intercambiabili e asportabili.

Essi vengono prodotti in materiale plastico altamente scorrevole garantendo uno scorrimento ottimale e una prolungata durata dell'impianto.

I conduttori alloggiati in catena devono essere suddivisi tra loro in modo netto mediante l'impiego di separatori fissi, oppure inseriti in un traversino forato, in modo da evitare danni e pregiudicarne la durata.

La soluzione tecnica migliore consiste nell'esecuzione del traversino forato, che garantisca l'alloggio ottimale dei conduttori.

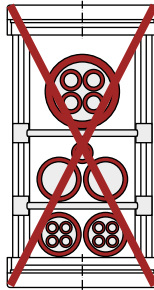

Traversa a telaio con separatori mobili

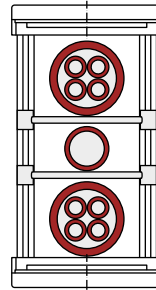

Traversa a telaio con separatori fissi

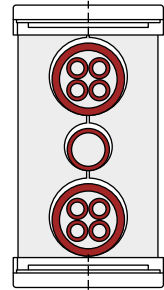

Alloggio ottimale di conduttori in un traversino forato

A causa dello spostamento relativo e dei rapporti dei raggi in continuo cambiamento i cavi devono essere alloggiati su un solo piano per assicurare una durata massima del sistema.

Per le catene portacavi in acciaio, prevedere i pattini di guida o i rulli di scorrimento montati sul lato esterno, inferiore e/o superiore della banda, in modo da prevenire l'usura delle pareti del canale e assicurare uno scorrimento lineare del sistema.

Disposizione semplice (Raffigurazione schematica)

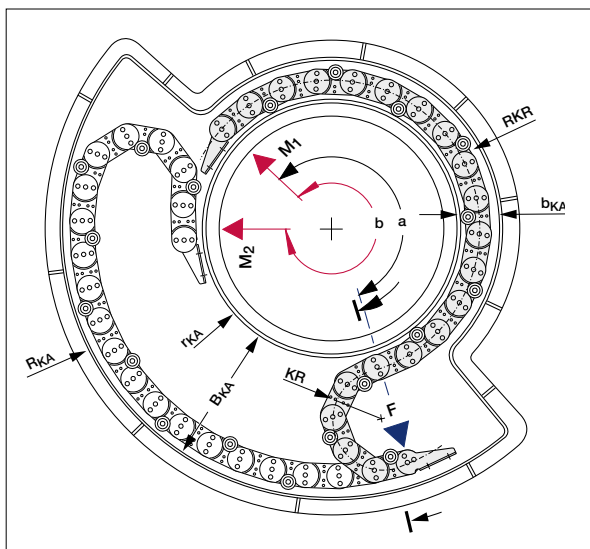

Disposizione contrapposta (Raffigurazione schematica)

Legenda:

- α = Angolo punto fisso
- β = Corsa
- b_{KA} = Larghezza canale nel tratto terminale
- B_{KA} = Larghezza canale
- H_E = Altezza catena portacavi
- H_{KA} = Altezza canale di guida
- KR = Raggio di curvatura
- RKR = Raggio di curvatura contrario
- r_{KA} = Raggio di curvatura – interno
- R_{KA} = Raggio di curvatura – esterno
- F = Punto fisso
- M_1 = Punto mobile - Estremità 1
- M_2 = Punto mobile - Estremità 2

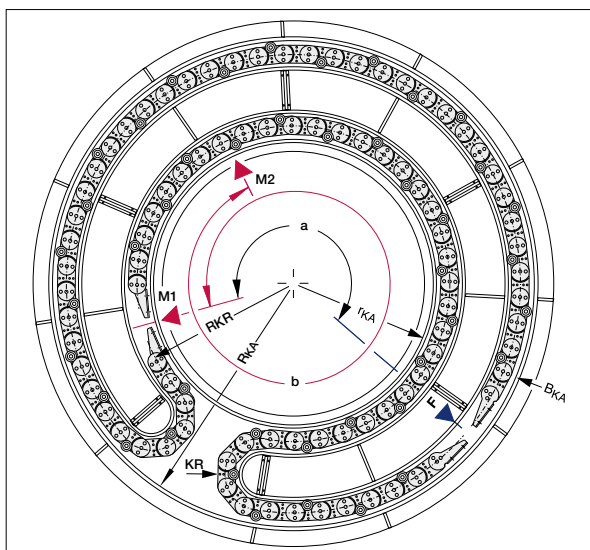

KABELSCHLEPP fornisce portacavi e canali, cavi e fermacavi, cioè forniamo il sistema portacavi completo!

Sistemi portacavi KABELSCHLEPP in questa esecuzione lavorano da decenni su applicazioni in tutto il mondo senza problemi.

Per la molteplicità delle problematiche che si possono presentare in layout di questo tipo Vi consigliamo di contattare i nostri tecnici.

Elaboreremo per Voi installazioni specifiche.



Disposizione orizzontale girata di 90°- con avvolgimento parziale

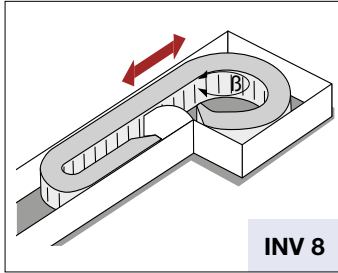

In questa disposizione la catena portacavi "girata di 90°" viene collegata all'unità che esegue un movimento circolare.
Il tratto di "corsa β " indica i gradi di rotazione!

Impiego

- Portacavi "girati di 90°" per movimento circolare, che si avvolgono ad un corpo in rotazione
- Questo genere di portacavi è consigliabile per piccole applicazioni spesso con angolo di rotazione elevato

Una catena portacavi standard viene installata senza raggio contrario. L'avvolgimento della catena limita l'angolo di rotazione a circa $\beta=270^\circ$. Per aumentare l'angolo di rotazione sono richieste piastre di guida per prevenire una collisione al punto mobile. Questa disposizione è in pratica una combinazione delle varianti 6 e 7. Per questo motivo sono utilizzati criteri di configurazione similari.



Disposizione orizzontale/verticale combinata

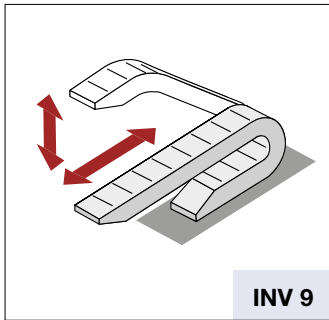

I portacavi KABELSCHLEPP possono essere montati per movimenti orizzontali e verticali e anche per movimenti orizzontali/verticali combinati.

Questa disposizione non ha particolari esigenze costruttive.

Determinazione della lunghezza della catena analoga a variante INV 1 (pagina 3.033)

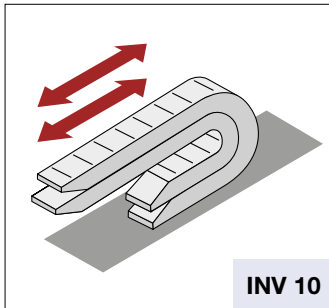

Catene / guaine portacavi sovrapposte

Quando gli ingombri esistenti in larghezza non sono sufficienti al montaggio dei portacavi nei modi sin qui descritti, si può adottare la variante di portacavi sovrapposti o contrapposti.



Per questa disposizione è necessario assicurarsi che le catene portacavi possano muoversi liberamente. Cio' significa mantenere una distanza sufficiente fra il tratto superiore (min.20 mm, in funzione della catena portacavi) e le curvature della catena (min. metà dell'altezza della maglia catena).
Per le catene portacavi lunghe è possibile posizionare piastre di guida laterali alla catena esterna per ottenere l'allineamento della catena interna.

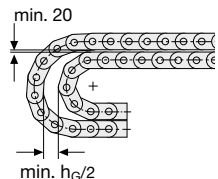

Disposizione Zig Zag

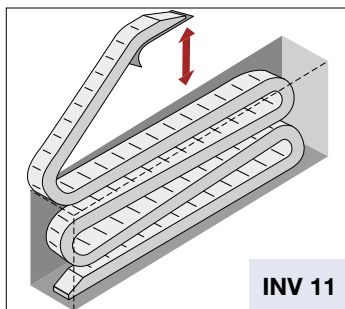

In alcune tipologie di installazione (esempio magazzini e sistemi di stoccaggio) viene utilizzata la disposizione cosiddetta Zig Zag. In questa variante vi sono numerosi raggi che appoggiano uno sull'altro, la catena portacavi deve essere pertanto guidata in tutte le direzioni e posizionata all'interno di un basket o apposito contenitore.

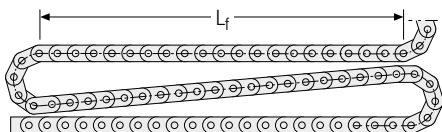

Per dimensionare questo tipo di installazione sono necessari i seguenti dati:

- Corsa
- Velocità di spostamento
- Cavi installati
- Minimo raggio di curvatura
- Ingombro massimo in altezza
- Dimensioni massime consentite per il basket (lunghezza e larghezza)

Per dimensionare il contenitore, assicurarsi che la lunghezza autoportante L_f della catena portacavi non venga superata. In funzione della lunghezza e del peso della catena portacavi, supportare il tratto di curvatura del punto mobile con una piastra piegata contribuendo positivamente alla durata del sistema.

Disposizione verticale pendente con supporto

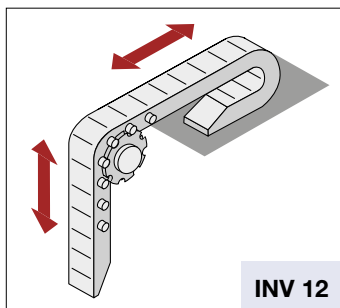

La disposizione verticale della catena portacavi con supporto offre la possibilità di utilizzare la catena portacavi come elemento di sollevamento per le parti di sistema ad essa collegate (esempio pannelli di controllo, manipolatori).

La catena portacavi viene guidata dal pignone di supporto. Il diametro parziale del cerchio deve essere uguale o maggiore del raggio di curvatura scelto per la catena portacavi. L'azionamento è motorizzato o mediante contrappeso.

Poichè sono numerosi gli aspetti di configurazione di questa disposizione, Vi preghiamo contattare i nostri tecnici per la progettazione.

Disposizione orizzontale, avvolta

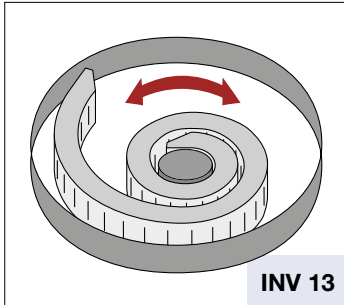

INV 13

In alcune tipologie di installazione, un ampio raggio di rotazione non può essere implementato con una delle applicazioni usuali per movimenti circolari. In questi casi si raccomanda la verifica delle opzioni di avvolgimento della catena portacavi.

È possibile impiegare una catena portacavi standard, tuttavia è richiesto un ampio ingombro di installazione per realizzare la configurazione con avvolgimento.

In questa applicazione, la rotazione è limitata massimo da un doppio avvolgimento del diametro interno. Avvolgimenti multipli causano l'inceppamento della catena portacavi.

Disposizione verticale pendente, con rotazione

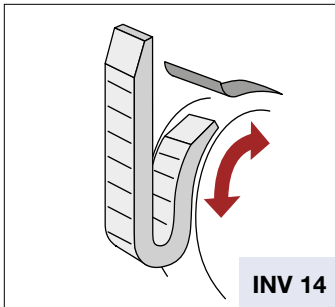

INV 14

Questa variante viene spesso utilizzata per tamburi basculanti e dispositivi di rotazione.

Il tratto della catena che ruota intorno al diametro, necessita in quest'area di maglie con KR e RKR.

Se l'angolo di rotazione supera i 180° (in funzione della disposizione) è necessario applicare una lamina di scorrimento aggiuntiva sul raggio esterno, per prevenire la fuoriuscita della catena.

Catena con rulli

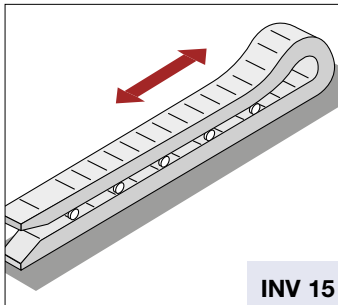

INV 15

Le catene con rulli vengono installate in presenza di corse lunghe con conseguenti forze di trazione e spinta molto elevate e le catene portacavi scorrevoli raggiungono il proprio limite. L'installazione che presenta i maggiori vantaggi è il sistema RSC (Rail Supported Carrier). Si tratta di una catena portacavi la cui esecuzione interna ad un canale di guida ottimizzato garantisce al 100% il funzionamento operativo dei rulli su tutta la corsa. Ciò comporta un minor carico meccanico ed un basso livello di rumorosità.

Il sistema è perciò adatto non solo a corse estremamente lunghe, bensì anche a velocità di spostamento di oltre 5 m/s.

Nonostante la presenza dei rulli, il sistema RSC può essere completamente avvolto su un tamburo ed è pertanto ideale per soluzioni complete con cavi già installati per corse lunghe.

Il dimensionamento è allo stesso modo facile come per le catene portacavi scorrevoli. Per una progettazione efficace e veloce, in particolare per progetti di grandi dimensioni, Vi preghiamo di contattare i nostri tecnici.

Disposizione con struttura di supporto continua

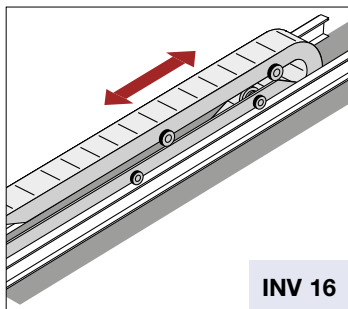

Questo tipo di installazione è realizzabile principalmente con le catene portacavi in acciaio, ma anche con catene portacavi in poliammide. Questa variante con catena portacavi e supporto mobile continuo viene realizzata quando le condizioni applicative, corsa, accelerazione o velocità, non consentono l'impiego di una catena portacavi scorrevole o con rulli di supporto.

Questo tipo di disposizione si adatta in particolar modo a lunghe corse di spostamento e velocità elevate in condizioni operative impegnative e carichi pesanti. Vi sono differenti versioni di questa disposizione. La più utilizzata è il tipo 225. A causa della complessità di questa installazione, la progettazione di tutto il sistema portacavi deve essere eseguito in cooperazione con i nostri tecnici.

Installazione Tipo 225

Le catene portacavi con rulli di scorrimento vengono supportate per tutta la lunghezza dal carrello di supporto. Il movimento del carrello di supporto avviene in entrambe le direzioni mediante un sistema di trazione a fune, collegato al carrello di trascinamento. Le forze di trazione che si generano all'interno del sistema sono ridotte al minimo grazie alla presenza del supporto a rulli e alla guida a rulli delle catene portacavi sul carrello di trascinamento e sulla via di corsa.

I valori limite per questi sistemi sono:

Corsa massima	$L_s \text{ max} = 222 \text{ m}$
Velocità massima	$v \text{ max} = 4 \text{ m/s}$
accelerazione massima	$a \text{ max} = 8 \text{ m/s}^2$

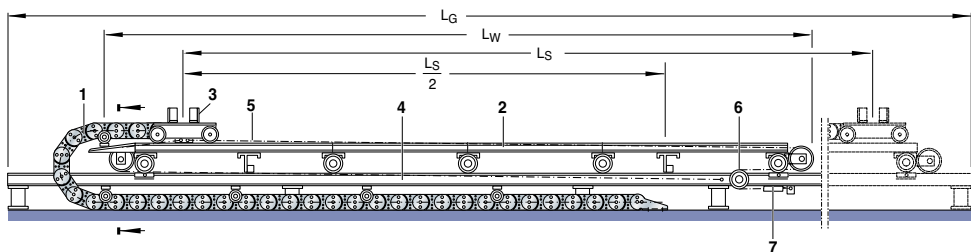

- **Disposizione semplice** (raffigurazione schematica)

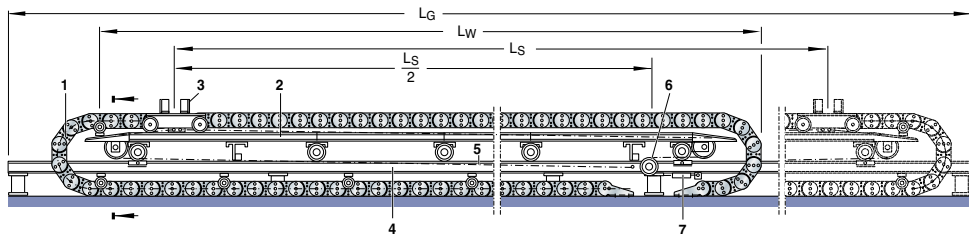

- **Disposizione contrapposta** (raffigurazione schematica)

Sezione dell'installazione

Legenda:

- B_D = Larghezza di passaggio nella via di corsa
- B_G = Larghezza della via di corsa
- B_K = Larghezza della catena portacavi
- B_W = Larghezza carrello supporto (max.Larghezza)
- H = Altezza di montaggio della catena portacavi
- H_G = Altezza della via di corsa
- L_G = Lunghezza della via di corsa
- L_S = Corsa di spostamento
- L_W = Lunghezza carrello di supporto

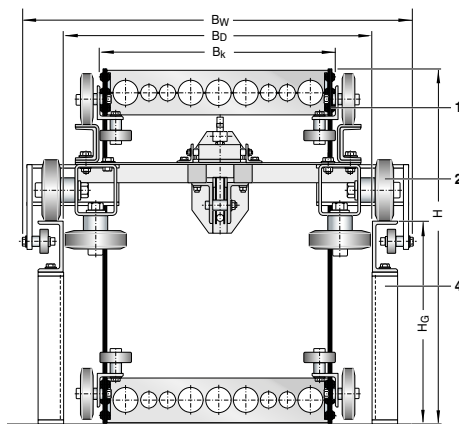

L'installazione KABELSCHLEPP Tipo 225 è composta dai seguenti gruppi costruttivi:

- 1 Catena (catene) portacavi**
con rulli di scorrimento e di guida laterali
- 2 Carrello di supporto** con rulli di scorrimento e di guida laterali per tutta la lunghezza
- 3 Carro di trascinamento**
con rulli di supporto e di guida
- 4 Via di corsa**
- 5 Fune metallica**
- 6 Rullo d'avvolgimento fune**
- 7 Meccanismo di richiamo della fune**



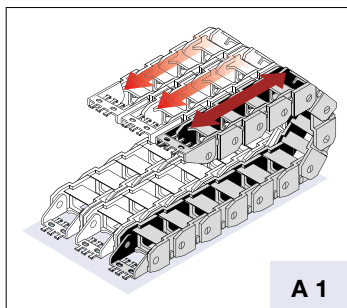

Quando la sezione di una singola catena portacavi non è sufficiente a contenere tutti i conduttori esiste la possibilità di accoppiare in diversi modi le catene / guaine portacavi:

Catene/guaine portacavi accoppiate

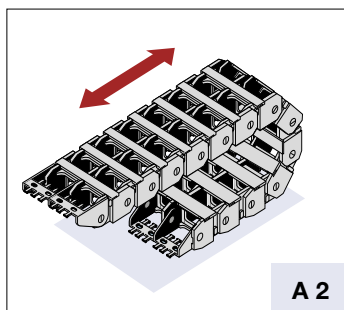

Catene portacavi a più bande di maglia

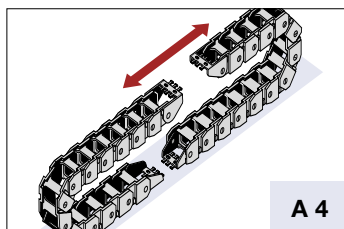

Catene / guaine portacavi contrapposte





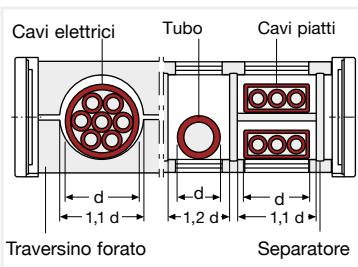
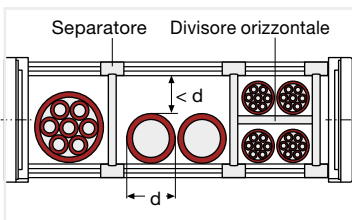
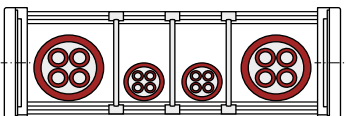
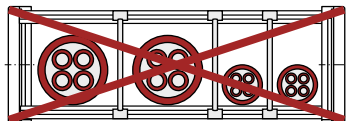
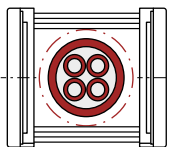

L'installazione dei conduttori di alimentazione in catene e guaine portacavi deve essere intrapresa con molta cura.

Bisogna prestare particolare attenzione ai seguenti punti:

Si possono installare solo cavi/tubi adatti all'impiego in portacavi.

Richiedere alla KABELSCHLEPP o al produttore dei conduttori i tipi specifici.

Le guaine dovrebbero essere altamente flessibili e in pressione devono potersi muovere liberamente all'interno della catena dato che si accorciano e si allungano in funzione della pressione.

Informazioni riguardanti il loro comportamento possono essere fornite dai produttori dei tubi.

La distribuzione del peso nella catena e nella guaina deve essere effettuata possibilmente in modo simmetrico!

I conduttori devono potersi muovere liberamente nei portacavi.

Lo svolgimento dei cavi in matasse e avvolgicavi deve avvenire in senso tangenziale.

Non riavvolgere i conduttori in presenza di torsioni!

I cavi che devono essere installati in catene con "corsa lunga" devono essere preparati 24 ore prima della loro installazione.

I conduttori devono essere alloggiati singolarmente e liberamente uno accanto all'altro!

E' sconsigliata l'installazione sia di cavi posti uno sopra l'altro senza separazione, così come l'installazione di cavi con grandi differenze di diametro posti l'uno accanto all'altro.

Nell'installazione di più cavi prevedere dei separatori.

E' vantaggioso l'alloggio di ogni singolo conduttore in uno spazio separato.

Prevedere la suddivisione dei conduttori con traversini forati oppure tramite separatori nel traversino a telaio per evitare l'attrito fra i conduttori stessi. Se non è possibile evitare l'alloggio di più conduttori uno accanto all'altro senza divisione, bisogna comunque tener presente che lo spazio libero in altezza deve essere inferiore al diametro del conduttore più piccolo. Solo così può essere evitata la torsione dei conduttori.

I conduttori di alimentazione devono potersi muovere liberamente nella sezione della catena ad essi assegnata. Non possono ne' essere fissati ne' legati insieme.

Tra i cavi piatti alloggiati nella sezione del portacavi **devono tassativamente** essere previsti dei separatori orizzontali.

Per determinare lo spazio libero necessario valgono i seguenti criteri:

- per cavi tondi **10%** del diametro dei conduttori
- per cavi piatti **cad. 10%** della larghezza del cavo e dello spessore del cavo
- per guaine **20%** del diametro della guaina

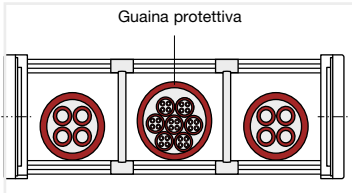

I conduttori altamente flessibili con bassa resistenza alla flessione devono essere inguainati.

La sezione della guaina deve essere molto più grande rispetto allo spazio occupato dai cavi.

Il criterio per la dimensione della sezione è che il 10% del diametro del cavo deve esistere come spazio libero.

Contattate i nostri tecnici!

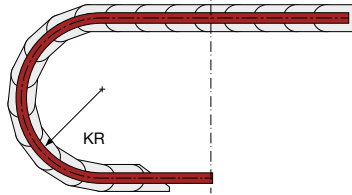

I conduttori devono passare nel raggio di curvatura KR senza alcuna costrizione.

Nell'ipotesi di cavi alloggiati nella catena l'uno sopra all'altro è necessario assicurare uno spazio libero fra i cavi anche nei punti di curvatura.



In caso di inserimento di numerosi conduttori elettrici in guaine portacavi il limite massimo di corrente ammissibile viene configurato e stabilito in conformità agli standard, regolamentazioni e normative vigenti, al fine di non superare la temperatura ammissibile per i materiali dei conduttori ed il materiale dei portacavi.

Si prega di notare che l'immagine rappresenta una guaina portacavi.

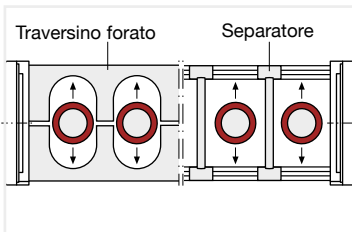

Indipendentemente dal tipo di esecuzione del traversino della catena valgono le seguenti indicazioni:

Cavi/tubi in pressione devono potersi muovere liberamente poichè essi si allungano e si accorciano se sottoposti a cambiamenti di pressione!

Un aumento o una riduzione nella lunghezza dei cavi/tubi possono essere compensati solo in corrispondenza del raggio di curvatura.

Bisogna mantenere uno spazio libero necessario in base alle variazioni in percentuale (indicazioni del produttore).

Se tecnicamente possibile, si raccomanda di alloggiare ciascun tubo di pressione in una camera separata. Spesso i tubi di pressione vengono collegati mediante un apposito attacco prima della giunzione al punto mobile e punto fisso. Differenze di lunghezza che risultano dalla variazione di pressione ma anche dalle tolleranze di produzione durante l'installazione dei tubi, possono aumentare l'usura nell'area di curvatura.

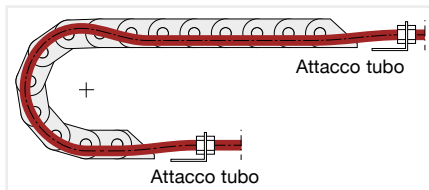

Tubo troppo lungo

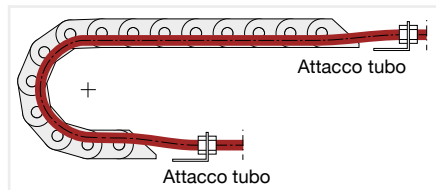

Tubo troppo corto

In fase di progettazione, considerare una lunghezza adatta di compensazione per i tubi in modo che possano muoversi in prossimità del raggio di curvatura senza torsioni o forzature. Spesso è sufficiente compensare la lunghezza del tubo prima del punto fisso.

Su richiesta vengono fornite ulteriori informazioni.

Il fissaggio dei conduttori dipende dal tipo di conduttore, dalla lunghezza della catena portacavi e dal tipo di montaggio:

- Conduttori con flessibilità elevata devono essere fissati **al punto fisso e al punto mobile**. Altrimenti esiste il pericolo che possano esercitare pressione tra le traverse della catena. Per corse brevi e diametro dei cavi contenuto si consiglia l'installazione di fermacavi a pettine con fascette fermacavi. I fermacavi LineFix possono essere utilizzati per catene portacavi di grandi dimensioni con profilo a C.
- **Per corse lunghe**, quando il tratto superiore della catena scorre sul tratto inferiore, devono essere utilizzati i fermacavi al punto mobile e al punto fisso. In particolare al punto mobile dove sono presenti forze di spinta e trazione prevedere fermacavi sicuri, ad esempio i LineFix. Quando si utilizzano i fermacavi al punto fisso di una catena scorrevole, bisogna assicurarsi che l'altezza di installazione del fermacavo sia significativamente inferiore all'altezza della maglia di catena HG per prevenire collisioni.
Per le velocità di spostamento ridotte, spesso è sufficiente prevedere un fissaggio con un fermacavo a pettine e fascette al punto fisso della catena portacavi.
- I conduttori alloggiati nei portacavi montati con disposizione verticale pendente devono essere fissati sia **al punto fisso che al punto mobile**.
Per le corse di spostamento di portacavi autoportanti i conduttori dovrebbero essere preferibilmente fissati al punto mobile e al punto fisso.
- Tubi di pressione che non hanno avvitamenti in prossimità del punto mobile o punto fisso devono essere fissati con un fermatubo. In questo caso si raccomanda l'uso di fermatubi robusti.

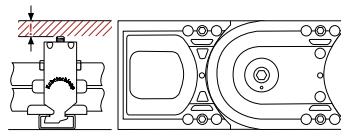

Fermacavi

KABELSCHLEPP vedi pagina 20.100

Fermacavi al punto mobile della catena portacavi

Dopo aver posizionato il punto mobile nella sua posizione di spinta, fissare i cavi con fermacavi all'estremità mobile della catena.

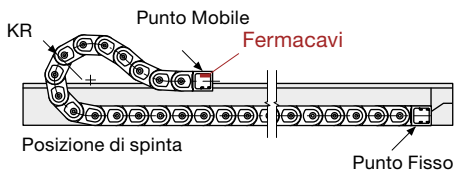

Lunghezza del cavo corretta nella catena portacavi

Dopo aver posizionato il punto mobile della catena a fine corsa, controllare che i cavi alloggiati in catena non abbiano costrizioni. In caso contrario procedere a compensare con la lunghezza dei cavi in corrispondenza del raggio di curvatura.

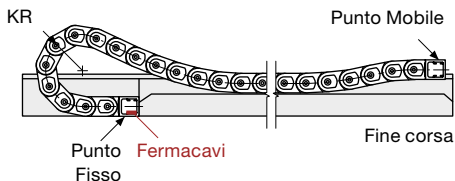

Fermacavi antitrazione al punto fisso

Dopo aver inserito i cavi in catena, regolandone la lunghezza come indicato, procedere al fissaggio finale dei cavi al punto fisso.

- ⓘ **Verifica funzionamento della catena:** dopo aver eseguito una prima operazione di funzionamento è necessario verificare il percorso dei cavi, che deve essere privo di tensioni. Se necessario correggere il serraggio del fermacavo al punto fisso.









Presentazione

ROBOTRAX per movimenti 3D

- Flessibilità assoluta per movimenti 3D
- Composto da maglie montate in pezzi da un metro
- Torsione radiale controllata
- Per diametro cavi da 2 mm sino a 42 mm
- Separazione dei cavi nelle tre sezioni della struttura
- Rapido inserimento dei cavi e loro possibile sostituzione, anche successiva
- Due sistemi di canaline salvaspazio, una alternativa all'altra, per applicazioni su robot
- La presenza di una fune d'acciaio che attraversa l'intera struttura del ROBOTRAX, previene possibili sganciamenti in presenza di forze di trazioni estreme
- Fissaggi antigancio
- Disponibilità immediata

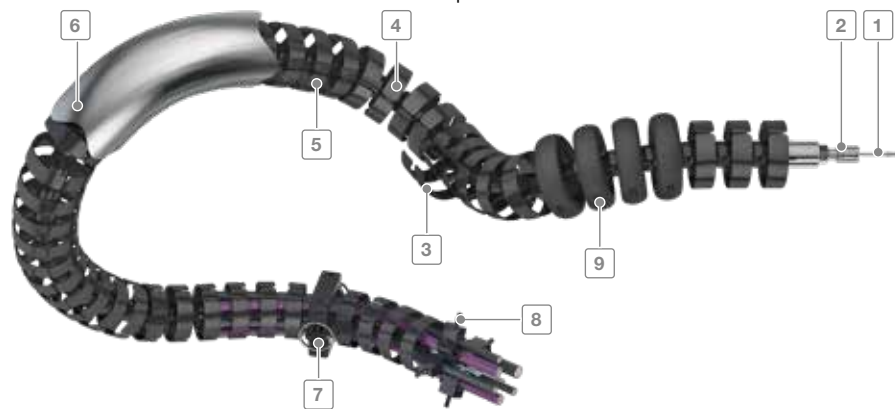

- 1 Fune d'acciaio per la trasmissione di grandi forze di trazione
- 2 Tenditore di fune e arresto metallico
- 3 Disponibile con profili apribili e modulo separatori
- 4 Struttura aperta
 - Rapido inserimento o sostituzione dei cavi mediante semplice pressione
 - Facile ispezione di tutti i cavi
- 5 Poliammide speciale per una lunga durata
- 6 Per differenti condizioni ambientali disponibili protezioni da impatti e termiche in diversi materiali
- 7 Fissaggi antigancio per il fissaggio e la conduzione dei cavi
- 8 Fermacavi con LineFix
- 9 Protector fornisce protezione da impatti, eccessiva abrasione e determina un minimo raggio di curvatura

Tipo	R040.010	R056.010	R075.010	R085.010	R100.010	R140X.030
Ø Cavi in mm	2 - 8,5	2 - 11	3 - 18	3 - 20	3 - 27	42
KR in mm	70	90	125	130	130	125



ROBOTRAX

Principi costruttivi con elementi sincronizzati uno con l'altro

La struttura del ROBOTRAX è costituita da maglie in POM, le quali presentano da entrambi i lati giunzioni sferiche ad incastro.

La lunghezza del ROBOTRAX si ottiene fissando le maglie ad incastro una con l'altra.

In direzione assiale si verifica una torsione radiale controllata.



Nei movimenti veloci dei bracci robotizzati entrano in gioco accelerazioni molto elevate e grandi forze di trazione.

Per poter sopportare queste forze di trazione, ROBOTRAX presenta al centro di ogni sua maglia un foro per il passaggio di una fune d'acciaio.

Questa fune d'acciaio ha la funzione di assorbire le forze di trazione estreme. La fune viene fissata con degli arresti ad entrambe le estremità.

Con ROBOTRAX si realizzano accelerazioni sino a 10 g.

Durata dei cavi:

Le forze di trazione vengono assorbite dalla struttura del ROBOTRAX e non dai cavi in esso alloggiati a tutto vantaggio della loro durata.

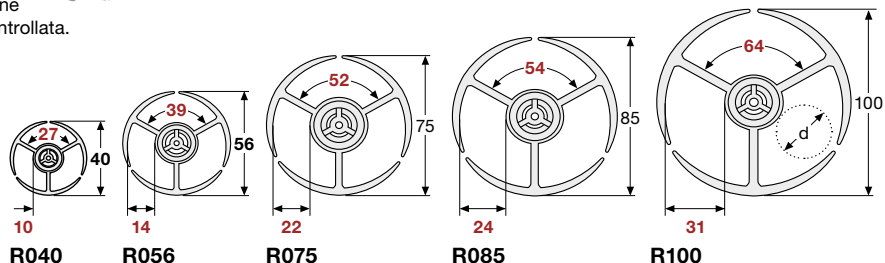

Quote dimensionali e Codici ROBOTRAX

R 040, R 056, R 075, R 085 e R 100 - serie apribile Forma 010

Separazione dei cavi nelle tre sezioni della struttura

Dimensioni in mm

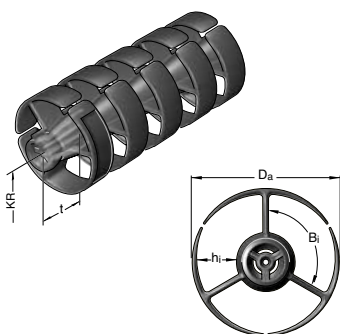

Tipo	R040.010	R056 .010	R075.010	R085.010	R100.010
Da	40	56	75	85	100
Bi	27	39	52	54	64
hi	10	14	22	24	31
KR in mm	70	90	125	130	130
Ø Cavi **	2 - 8,5	2 - 11	3 - 18	3 - 20	3 - 27
Torsione radiale per 1m di lunghezza	± 450°	± 300°	± 215°	± 215°	± 215°
t	21,5	32	40	40	40
Peso Kg/ Metro	0,350	0,700	1,05	1,23	1,49
Codice *	R040.010.070	R056.010.090	R075.010.125	R085.010.130	R100.010.130

* Il codice si riferisce ad 1 metro di ROBOTRAX senza fune e arresti.

** Si consiglia un diametro massimo cavi pari al 70% del maggior valore indicato.

ROBOTRAX R140X

Maglie con fascette di bloccaggio apribili

La struttura presenta lo stesso principio costruttivo e design del ROBOTRAX con nucleo interno stabile per gestire grandi forze in dinamica su applicazioni robotiche. Presenta in aggiunta fascette di bloccaggio apribili e richiudibili senza alcun utensile. Moduli separatori contribuiscono a suddividere in orizzontale e verticale le tre camere di alloggiamento cavi.

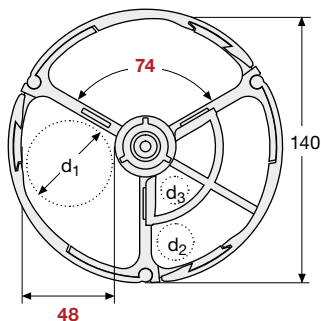

R140X

Descrizione	Codice
Separatore R140X	60857

Unità di misura: confezione da 50 pezzi

Quote dimensionali ROBOTRAX R140X

Forma 030 con fascette apribili verso l'esterno

Dimensioni in mm

Tipo	Da	Bi	hi	KR in mm	d1	d2	d3	Torsione radiale per 1 m di lunghezza	t	Peso Kg/m	Codice *
R140X.030	140	74	48	125	42	18	15	± 200°	50	2,72	R140X.030.125

* Il codice si riferisce ad 1 metro di ROBOTRAX senza fune e arresti.

Fissaggi ROBOTRAX



Il raccordo e la conduzione del ROBOTRAX (alle estremità del Robot) avvengono mediante l'utilizzo di fissaggi antisgancio, di facile assemblaggio.

I fissaggi si adattano ad ogni singola maglia. In questo modo il ROBOTRAX si applica ad ogni tipo di movimentazione.

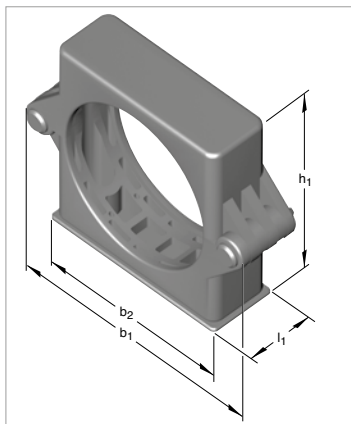

Dimensioni dei fissaggi ROBOTRAX

Unità di misura: Pz

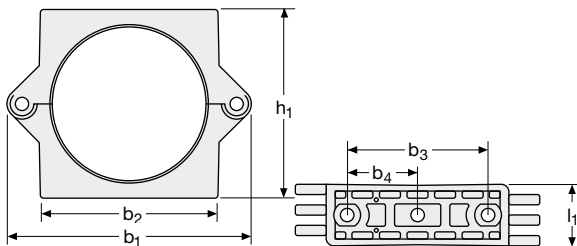

Fissaggi con spine

Spine facili da sbloccare e da togliere, i fissaggi si aprono senza alcun utensile.

Dimensioni in mm

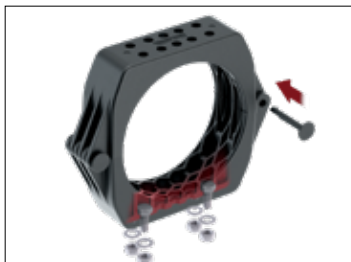

Tipo	R040	R056	R075	R085	R100	R140X
h_1	54	70	86	105	120	164
l_1	15	22	28	30	32	50
b_1	82	86	110	133	150	197,4
b_2	50	63	82	96	112	158
b_3	36	48	64	72	70	70
b_4	18	24	32	36	35	35
Viti esagonali	2xM4	2xM4	2xM6	2xM8	2xM8	4xM8
Codice	260410	260510	260110	260210	260310	60861

Fissaggi con perni per R140X: Codice 60862

100% riciclabili, economici, ottimizzati per forma costruttiva e ambiente. Montaggio e smontaggio senza alcun utensile.

Per ordinare ROBOTRAX già assemblato (funi e arresti già montati) vedi pag. 4.013

I fissaggi devono sempre essere ordinati separatamente.



Accessori



Tenditore fune: per la messa in tensione della fune d'acciaio



Fermacavi: per il fissaggio sicuro dei cavi



Guaina termica: per la protezione del ROBOTRAX e dei cavi dalle scintille. Adatta per applicazioni su robot di saldatura



Protezione light: per la protezione da impatti del ROBOTRAX e del robot

Componenti



Tenditore fune (T)

Unità di misura: Co

*Il Codice si riferisce alla confezione composta da 1 tenditore e 1 arresto. Il tenditore si posiziona al punto fisso.

Tipo Tenditore	R040	R056	R075	R085	R100	R140X
Codice	260430	260530	260230	260230	260330	260330



Arresto metallico (A)

Unità di misura: Pz

Tipo Arresto	R040	R056	R075	R085	R100	R140X
Codice	60661	60662	60560	60560	60660	60660



Fune d'acciaio

Unità di misura: Mt

Diametro Fune	1,8 mm R040	2,5 mm R056	3,0 mm R075	3,0 mm R085	4,0 mm R100	4,0 mm R140X
Codice	60583	60584	60580	60580	60581	60581



Fermacavo (F)

Unità di misura: Pz

Non utilizzabile sul lato con tenditore fune.

Tipo Fermacavo	R040	R056	R075	R085	R100	R140X
Codice	60658	60657	60659	60659	60659	60659



Protezione dagli impatti

Unità di misura: Co

* Il Codice si riferisce alla confezione composta da 10 metà e 5 fascette

Protezione dagli impatti Codice*
260340



Protezione termica/Protezione da sporcizia

Tipo	R040	R056	R075	R085	R100	R140X
Protezione termica	60801	60802	60803	60804	60805	60869
Protezione sporcizia	60806	60807	60808	60809	60810	60870

Unità di misura: metri



Piastra girevole per fissaggio basculante

I fissaggi possono essere montati con piastre girevoli per una maggior libertà di rotazione e maggior flessibilità nei complessi movimenti dei robot.

(dimensioni in mm)

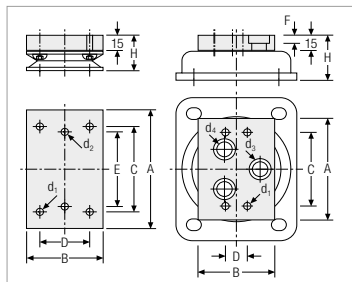

Tipo	R040	R056	R075	R085	R100	R140X
A	57	65	82	96	112	96
B	57	57	57	70	70	70
C	43	43	43	75	75	70
D	43	43	43	45	45	20
E	36	48	64	72	70	-
F	-	-	-	-	-	8
H	25	25	25	34	34	43
d1	M6	M6	M6	M6	M6	M8
d2	M4	M4	M6	M8	M8	-
d3	-	-	-	-	-	14
d4	-	-	-	-	-	20
Codice	260580	260590	260550	260560	260570	60868

Le viti sono comprese nella fornitura



Fissaggio basculante su molla elicoidale

Il montaggio del fissaggio su una molla elicoidale può dare elasticità in tutte le direzioni, guidare e consentire movimenti in 3 dimensioni e ritornare in posizione.

(dimensioni in mm)



Tipo	R040	R056	R075	R085	R100
A	52	64	82	96	112
B	36	48	64	72	70
C	5	5	6,5	8,5	8,5
Lunghezza L = 110 mm Codice	260600	260620	-	-	-
Lunghezza L = 150 mm Codice	260610	260630	-	-	-
Lunghezza L = 165 mm Codice	-	-	60816	60820	60824
Lunghezza L = 190 mm Codice	-	260640	-	-	-
Lunghezza L = 230 mm Codice	-	-	60817	60821	60825
Lunghezza L = 315 mm Codice	-	-	60818	60822	60826
Lunghezza L = 465 mm Codice	-	-	60819	60823	60827

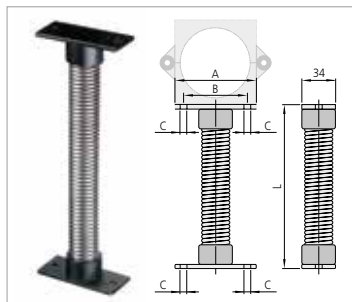



Fermacavo LFR per ROBOTRAX R075/R085/R100 e R140X

Codice: 260710 per LineFix sino a grandezza 20

E' possibile sovrapporre più fermacavi LFR

Unità di misura: Pz *

* contiene spine filettate per fissaggio fune



Protector per ROBOTRAX

Il **Protector** è un accessorio del ROBOTRAX che può essere applicato su ogni singola maglia, che compone la struttura di questo portacavi, al fine di ottenere una completa protezione da forti impatti e da usura precoce:

- Service Life di più lunga durata
- Protegge da danneggiamenti sia il ROBOTRAX che i cavi
- Il Protector viene montato sui punti critici di contatto fra il ROBOTRAX e il sistema dell'applicazione
- Facile da assemblare e rapido da sostituire
- Proprietà di ammortizzamento e di scorrimento sui bordi
- Si può montare liberamente su ogni maglia



Protector	R040	R056	R075	R085	R100
Codice	60314	60315	60316	60317	60318

Unità di misura: Pz

Protector	R140X
Codice	60859

Confezione di 5 protector

(composta da 10 metà e 10 viti K60x16)

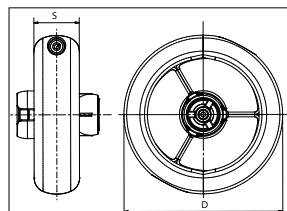

Protector	R040	R056	R075	R085	R100	R140X
Ø est. D	60	73	100	112	132	178
Spessore S	15	23,5	28,5	28,5	132	35,55

Il **Protector** determina un minimo raggio di curvatura e aumenta la stabilità nella zona del raggio di curvatura del ROBOTRAX.

Tipo	Raggio minimo di curvatura					
	R040	R056	R075	R085	R100	R140X
KR min	75 mm	105 mm	140 mm	170 mm	175 mm	225 mm

Supporti di guida

Supporto di guida per R040 - R056, R075 - R085

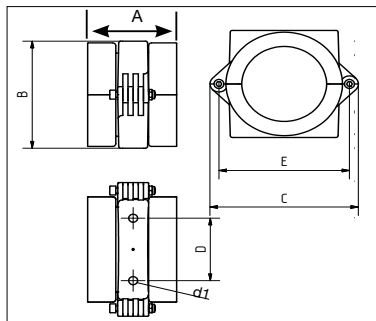

I supporti di guida proteggono il ROBOTRAX dai danni causati dai colpi contro il braccio robotizzato. I supporti di guida si possono anche combinare con i fissaggi standard e in alternativa anche con la piastra di fissaggio girevole.

Supporto di guida	R040-R056	R075-R085
Fissaggio rapido	R075	R100
A	64 mm	90 mm
B	86 mm	120 mm
C	110 mm	150 mm
D	64 mm	70 mm
E	97 mm	132 mm
d1	M6	M8

Supporto di guida per R100

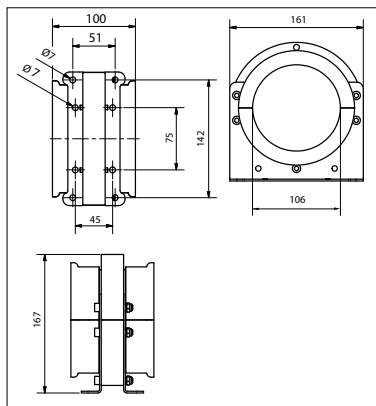

Supporto di guida	R040-R056	R075-R085	R100	R140X
Codice	60460	60461	60462	60864

Il codice si riferisce al supporto di guida completo di viti e dadi.

Supporto di guida per R140X

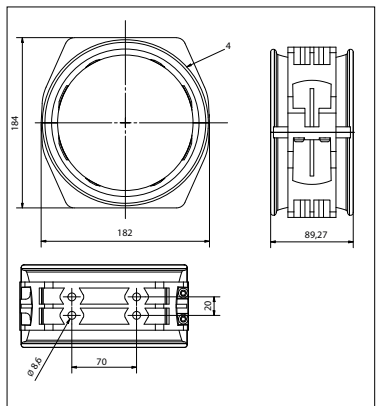

Meccanismo anticolpi PBU

(per Tipi R040, R045, R075, R085 e R100)

PBU: Questo meccanismo mantiene il ROBOTRAX in tensione e impedisce attivamente che esso vada ad impattare contro il braccio robotizzato.

A causa dei continui impatti la durata del sistema e dei cavi alloggiati si riduce notevolmente sino a raggiungere un completo danneggiamento. Tempi di fermo causano costi elevati e problemi nei processi produttivi, che sono totalmente da evitare.

PBU rappresenta una soluzione efficace per il prolungamento della longevità del sistema e minimizza in modo significativo i tempi di fermo impianto.

- Struttura compatta, interferenze ridotte e minor rischio di collisione
- Massima flessibilità nella guida della catena
- Non è necessaria la manutenzione sull'elemento di richiamo

Il PBU è applicabile sia sui nuovi robot, indipendentemente dalle dimensioni, produttore, tipo o applicazione così come per riadattamenti e modernizzazioni di celle di lavoro esistenti. Il PBU può essere montato in verticale, orizzontale o da sopra. L'estensione del PBU è di 350 mm.

(dimensioni in mm)

	R040	R056	R075	R085	R100
X	610	610	610	610	610
Z	200	200	200	200	200

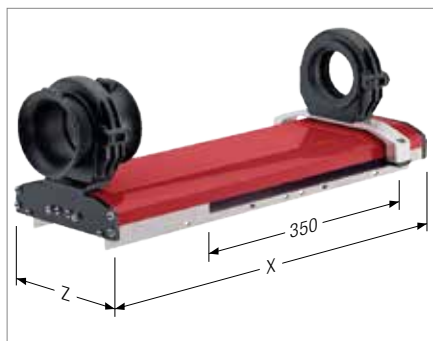

Meccanismo PBU montato	Codice
PBU ROBOTRAX Standard R040	60521
PBU ROBOTRAX Standard R056	60522
PBU ROBOTRAX Standard R075	60523
PBU ROBOTRAX Standard R085	60524
PBU ROBOTRAX Standard R100	60525
PBU ROBOTRAX Heavy R040	60526
PBU ROBOTRAX Heavy R056	60527
PBU ROBOTRAX Heavy R075	60528
PBU ROBOTRAX Heavy R085	60529
PBU ROBOTRAX Heavy R100	60530
PBU ROBOTRAX Light R040	60531
PBU ROBOTRAX Light R056	60532
PBU ROBOTRAX Light R075	60533
PBU ROBOTRAX Light R085	60534
PBU ROBOTRAX Light R100	60535

Supporto per fissaggio del PBU sul Robot	Codice
Supporto ROBOTRAX ABB IRB	60885
Supporto ROBOTRAX FANUC R2000	60886
Supporto ROBOTRAX KUKA SSA2	60887

Canaline ROBOTRAX

Molta più protezione dei cavi in molto meno spazio

Variante A: Scorrimento lineare

- per rotazione sino a 700°
- montaggio semplice
- costi vantaggiosi
- esecuzione salva spazio

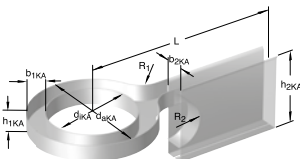

Da : diametro esterno ROBOTRAX
 KR : raggio curvatura ROBOTRAX
 diKA : diametro interno canalina
 (in funzione del diametro della base del robot)

$$d_{iKA \min} = 2 KR - D_a - 10 \text{ mm}$$

$$b_{1KA} = D_a + 10 \text{ mm}$$

$$h_{1KA} = D_a + 5 \text{ mm}$$

$$R_1 = KR - \frac{1}{3} D_a$$

$$b_2 = D_a + 10 \text{ mm}$$

$$d_{aKA} = d_{iKA} + 2 b_{1KA}$$

$$h_{2KA} = 2 KR + D_a + 10 \text{ mm}$$

$$R_2 = KR - \frac{1}{2} D_a$$

Per rotazione $\leq \pm 180^\circ$:

$$L \geq \frac{d_{aKA} + d_{iKA}}{8} (2 + \varpi) + 2 KR \text{ (senza maglie di riserva)}$$

Variante B: struttura conica

- per rotazione sino a 360°

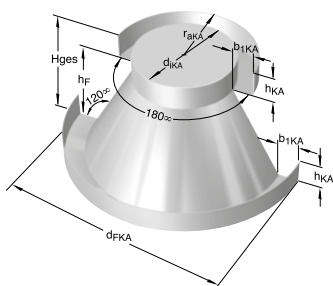

Da : diametro esterno ROBOTRAX
 KR : raggio curvatura ROBOTRAX
 diKA : diametro interno canalina
 (in funzione del diametro base del robot)

Hges : altezza totale canalina
 dFKA : diametro base canalina

$$d_{iKA \min} = 2 KR - D_a$$

$$h_F = 2 KR + D_a$$

$$H_{ges} = h_{KA} + h_F$$

$$b_{1KA} = D_a + 10 \text{ mm}$$

$$h_{KA} = D_a + 30 \text{ mm}$$

$$r_{aKA} = \frac{d_{iKA}}{2} + b_{1KA}$$

$$d_{FKA} = d_{iKA} + 2 KR + 2 b_{1KA}$$



Robotrax

Canaline salvaspazio

Due sistemi di canaline, una alternativa all'altra, per una significativa riduzione dello spazio necessario all'installazione.



ROBOTRAX: nuova canalina economica.

Ideale per tutte le rotazioni sino a 420°

Il nostro ROBOTRAX per **movimenti 3D** viene applicato da anni sui robot industriali per la guida dei cavi.

Con il nuovo sistema di canalina di

scorrimento ROBOTRAX diventa una **alternativa variabile ed economica per molte applicazioni circolari**, non solo su robot industriali.



Nuova canalina per ROBOTRAX

- Struttura semplice
- Tempi di consegna brevi
- Ingombri in altezza e larghezza ridotti
- Ampio angolo di curvatura sino a 420°
- Montaggio rapido
- Non è necessario il segmento di appoggio

L'alternativa universale per le movimentazioni circolari classiche

Il nuovo canale in acciaio inossidabile trova applicazione non solo sui robot industriali, ma **anche per esempio sui banchi dei torni, sulle installazioni circolari e dispositivi di montaggio.**

La semplicità della struttura consente un assemblaggio ed una installazione rapidi. Si possono realizzare facilmente anche diametri di piccole dimensioni.

Tramite l'applicazione del ROBOTRAX, direttamente disponibile a magazzino, si annullano tempi costosi di produzione speciale di raggi di curvatura contrari e lavorazioni.

In combinazione con la nuova canalina si ottiene quindi una **soluzione efficace, economica e dai tempi di consegna rapidi per le applicazioni circolari.**

Dimensioni

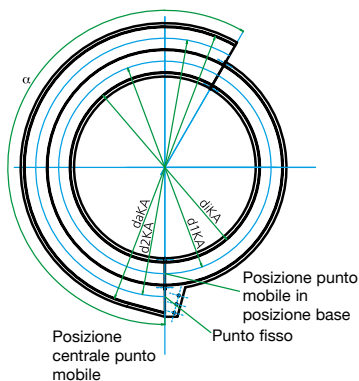

- D_a : Diametro esterno ROBOTRAX
 KR : Raggio di curvatura ROBOTRAX
 d_{aKA} : Diametro esterno canalina
 d_{iKA} : Diametro interno canalina
 a : Angolo di rotazione del robot (max. $\pm 210^\circ$)
 d_{iKAmin} : $4 KR - D_a$
 d_{1KA} : $d_{iKA} + D_a + 5$
 d_{2KA} : $d_{iKA} + 3 D_a + 7,5 + s$
 d_{aKA} : $d_{iKA} + 4 D_a + 10 + s$
 s : 2 mm
 a : metà rotazione + $360 \times 3 KR/p \times d_{KA}$

Tutte le quote sono dimensioni di guida: non sono stati considerati gli spessori delle pareti.

Come ordinare ROBOTRAX già assemblato

Il codice d'ordine completo per il ROBOTRAX montato (funi e arresti già montati) contiene i seguenti dati:

Tipo, Forma, Raggio di curvatura e Lunghezza, eventuali accessori.

ROBOTRAX R 075, Forma 010 (aperta), Raggio di curvatura KR 125 mm, Lunghezza 1520 mm

R 075.010.125 . 1520 . 0A/0A

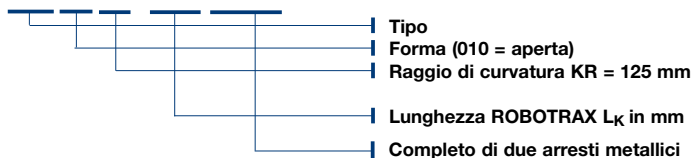

ROBOTRAX R 056, Forma 010 (aperta), Raggio di curvatura KR 90 mm, Lunghezza 1280 mm

R 056.010.090 . 1280 . 0A/0T

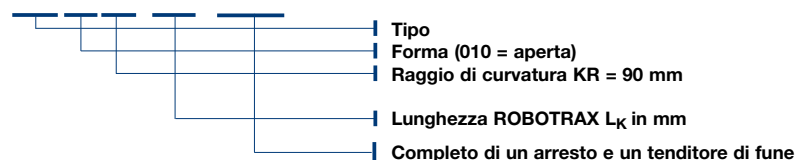

ROBOTRAX R 100, Forma 010 (aperta), Raggio di curvatura KR 130 mm, Lunghezza 1000 mm

R 100.010.130 . 1000 . FA/0T

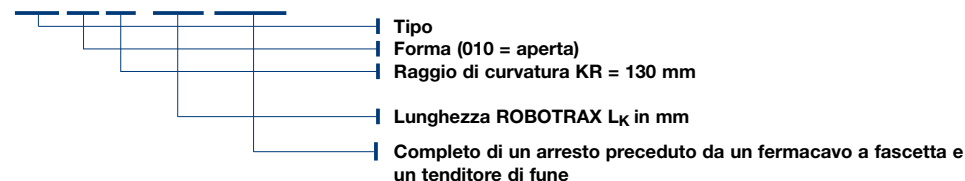

ROBOTRAX R 100, Forma 010 (aperta), Raggio di curvatura KR 130 mm, Lunghezza 1000 mm

R 100.010.130 . 1000 . LA/0T

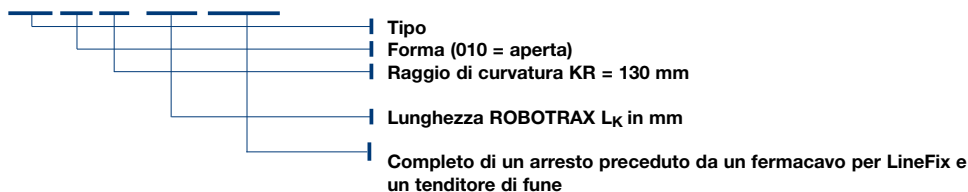

ROBOTRAX R 140X, Forma 030 (Fascette apribili), Raggio di curvatura KR 125 mm, Lunghezza 1500 mm

R140X.030.125. 1500 . 0A/0A

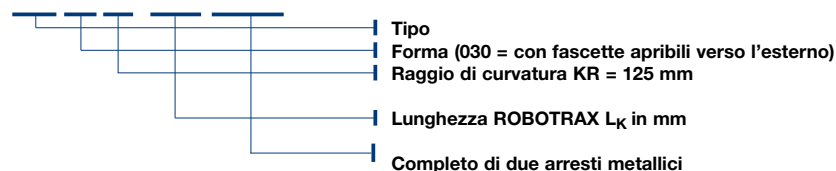

Istruzioni al montaggio**1**

Assemblare il Robotrax posizionando la maglia da un lato e dall'altro praticare un movimento rotatorio sino ad ottenere il completo aggancio

2

Applicare l'arresto.
Inserire la fune d'acciaio nell'arresto, metterla in tensione e fissarla con le viti

Il Fissaggio ROBOTRAX**1**

Utilizzare 2 viti a testa esagonale con i dadi oppure 2 viti ad esagono cavo per la base del fissaggio. Inserire le viti nell'apposita sezione (Dimensione delle viti pag. 4.003).

2

Inserire l'altra metà del fissaggio e bloccare il supporto così composto utilizzando le due spine

3

Per montare il ROBOTRAX aprire da un lato il fissaggio montato ...

4

... inserirvi il ROBOTRAX, richiudere il fissaggio e bloccarlo con le spine.

Protezione da impatti**1**

La protezione da impatti è disponibile per il ROBOTRAX R075, R085 e R100.
R075: posizione 1; R085: posizione 2

2

Tagliare entrambi gli elementi mostrati per R085. Tagliare un elemento per R075

3

Fissare le due metà della protezione con la fascetta



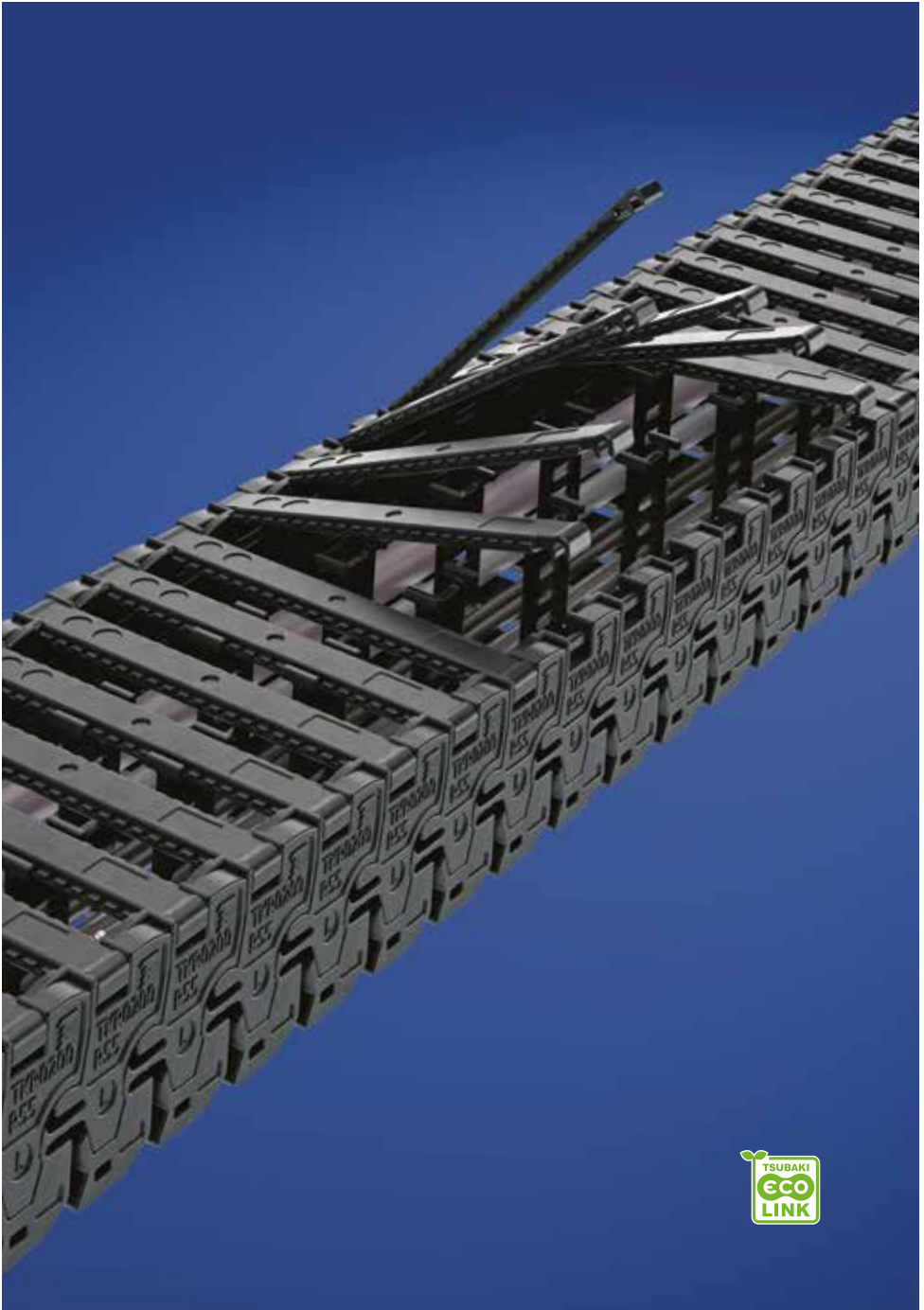

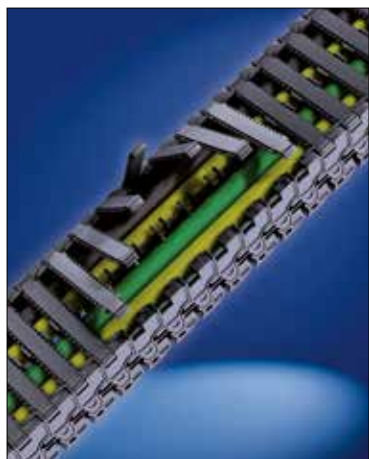

Presentazione

TKR completamente in poliammide

- Estrema riduzione delle emissioni acustiche e delle vibrazioni. Il cosiddetto effetto poligonale viene ridotto al minimo
- Ideale per applicazioni altamente dinamiche
- Elevata stabilità laterale
- I traversini sono stampati direttamente alle giunzioni delle maglie. La mancanza di usura delle giunzioni rende la serie TKR adatta alle applicazioni in ambienti puri
- La forma speciale degli elementi di giunzione aumenta la durata del sistema
- Profili apribili
- Separatori fissi
- Raccordi variabili per montaggio rapido

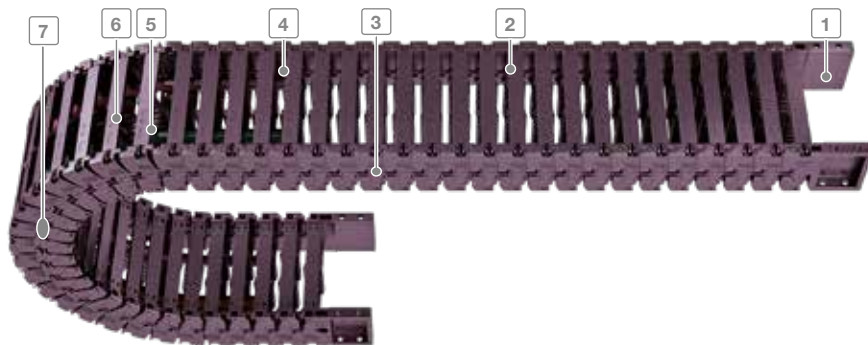

- 1 Raccordi terminali per una rapida installazione
- 2 Rapida apertura
- 3 Estrema riduzione delle emissioni acustiche e delle vibrazioni
- 4 Apribile in ogni posizione
- 5 Separatori fissi all'interno del traversino
- 6 Varie possibilità di separazione dei cavi
- 7 Maglie e giunzioni con connessione permanente. Effetto poligonale minimo. Adatto a cleanroom

Dimensioni in mm

Tipo	Larghezza interna		Larghezza catena		Altezza interna	Dati tecnici
	B_i min	B_i max	B_k min	B_k max	h_i	
TKR 0150	20	60	34	74	22	5.002
TKR 0200	40	120	56	136	28	5.006
TKR 0260	50	200	76	226	40	5.010
TKR 0280	50	200	80	230	52	5.014
TKR 0370	40	80	59	99	28	5.018

5
TKR QUANTUM
TKZP PROTUM

Tipo TKR 0150

Layout della catena portacavi

- Passo t = 15 mm
 Altezza maglia h_G = 27,5 mm
 Altezza montaggio H_{min} = $2 KR + 40$ mm
 Lunghezza l_1 = vedi dimensioni raccordi

Per il funzionamento della catena portacavi è necessaria una superficie uniforme. Se tale condizione non sussiste è indispensabile l'applicazione di una canalina di scorrimento.

Dimensioni costruttive in funzione del raggio di curvatura

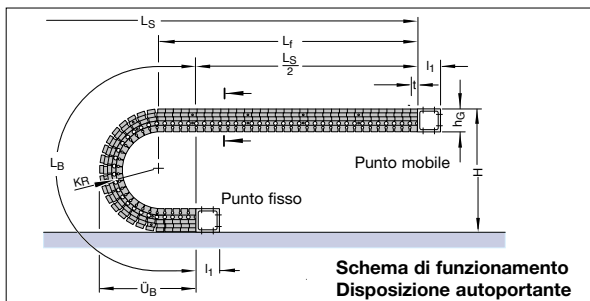
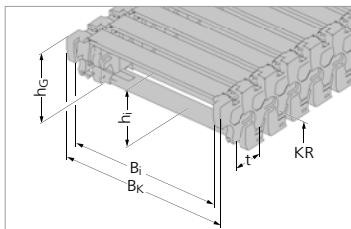

Raggio di curvatura KR	040 mm	050 mm	075 mm
Lunghezza arco L_B	156	187	266
Ingombro arco \ddot{U}_B	70	80	105
Altezza H_{min}	120	140	190

Diagramma dell'autoportanza



Lunghezza autoportante L_f e Corsa L_s
in funzione del peso aggiunto
(Vedi Informazioni Costruttive)

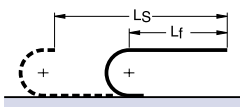

Lunghezza Catena:

$$L_k \approx \frac{L_s}{2} + L_B \quad \text{Multiplo del passo di 15 mm}$$

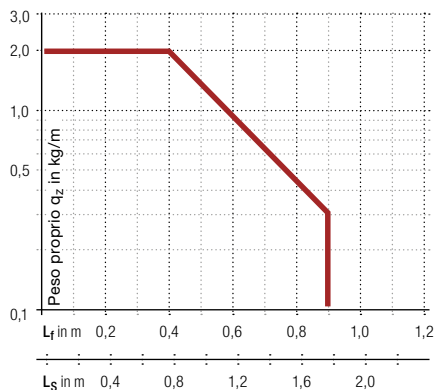

Il diagramma dell'autoportanza considera un peso proprio catena q_k di 0,3 kg/m, con B_i 20 mm.

Tipo TKR 0150

Sezione della catena

Vista in sezione come da schema di funzionamento.

Forma 030

Lato superiore profili facilmente apribili

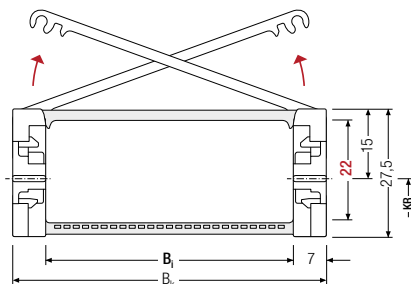

Larghezza Catena:

$$B_k = B_i + 14 \text{ mm}$$

Articolo Nr.	Bi mm	Bk mm	Raggio di curvatura disponibile in mm				Peso proprio catena kg/m	U.M.
TKR0150.020.Raggio	20	34	040	050	075	-	0,3	metri
TKR0150.040.Raggio	40	54	040	050	075	-	0,4	metri
TKR0150.060.Raggio	60	74	040	050	075	-	0,5	metri

Completare l'Articolo con il raggio di curvatura desiderato. Es. TKR0150.040.050

Tipo TKR 0150

Sistema di separatori TS 0

Senza divisori orizzontali

	Versione A	Versione B
s_T	2 mm	2 mm
$a_T \text{ min}$	5 mm	6 mm
$a_x \text{ min}$	6 mm	6 mm
$a_x \text{ passo}$	-	2 mm
$a_c \text{ min}$	4 mm	4 mm

Per ordinare catene già assemblate indicare TS0-S/ n_T x. TS0 indica solo separatori verticali, n_T il numero dei separatori per traversa. Quindi sostituire x con la quantità desiderata, indicando inoltre (al posto di S) la versione dei separatori richiesta.

Esempio: TS0-A/ n_T 3

Vedi pag. 5.005

Versione A (Standard) Separatore mobile

Nella versione standard, i separatori sono mobili all'interno del traversino.

Versione B Separatore fisso

I separatori fissi sono disponibili per applicazioni con accelerazioni trasversali e quando la catena è girata di 90°.

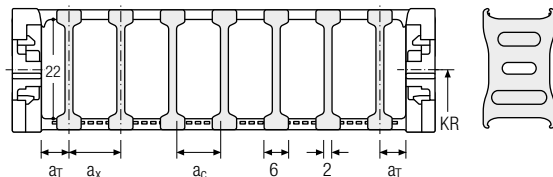

Descrizione	Codice	U.M.
Separatore	63037	Pz

Tipo TKR 0150

Sistema di separatori TS 1

Con suddivisione orizzontale continua per tutta la lunghezza del B_i eseguita con profilo in poliammide

I separatori vengono montati generalmente ogni due maglie.

	Versione A	Versione B
s_T	2 mm	2 mm
$a_{T \text{ min}}$	5 mm	6 mm
$a_x \text{ min}$	6 mm	6 mm
$a_c \text{ min}$	4 mm	4 mm
$a_x \text{ passo}$	---	2 mm
$n_T \text{ min}$	2	2
S_H	2,6 mm	2,6 mm

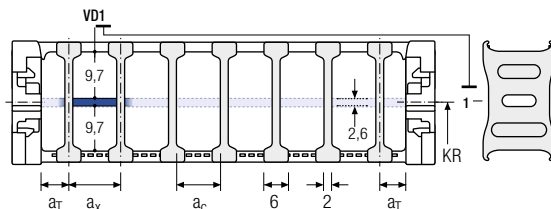

Descrizione	Codice	U.M.
Separatore	63037	Pz
Profilo 7,8x2,6	62250	Mt

Per ordinare catene già assemblate indicare TS1-S-VDy/n_Tx. TS1 indica la presenza del divisore orizzontale continuo, VDy la sua posizione ed n_T il numero dei separatori per traversa. Quindi sostituire x con la quantità desiderata dei separatori per traversa, indicando inoltre (al posto di S) la versione dei separatori richiesta e la/le y con la posizione dei separatori.

Esempio: TS 1-B-VDy/n_T 3

Vedi pag. 5.005

Tipo TKR 0150

Raccordi terminali

Raccordi terminali in poliammide

Le dimensioni per i raccordi al punto fisso e al punto mobile sono identiche.

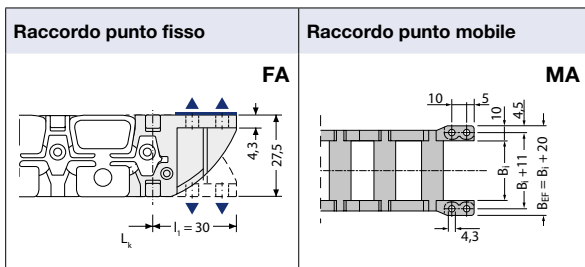

Raggio di curvatura KR	Serie Raccordi Articolo	B ₁ mm	Raccordo punto mobile Codice	Raccordo punto fisso Codice
TKR 0150	ZRTK15R020	20	W415MAR020	W415FAR020
	ZRTK15R040	40	W415MAR040	W415FAR040
	ZRTK15R060	60	W415MAR060	W415FAR060

Disposizioni possibili dei raccordi terminali

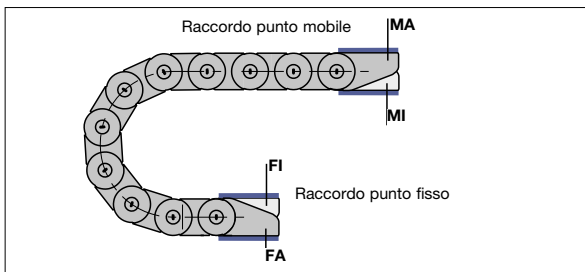

Esempio d'ordine

TKR 0150, Larghezza interna B₁ 40 mm, raggio di curvatura KR 40 mm e lunghezza L_k 900 mm con raccordi

TKR0150 .040 .040 . 900 . FA/MA . TS0-A/n_r2

- Tipo Catena
- Larghezza interna B₁ mm
- Raggio di curvatura KR in mm
- Lunghezza catena L_k in mm
- Raccordo terminale punto fisso e punto mobile
- Sistema di separatori TS0 con n. 2 separatori verticali già montati

Tipo TKR 0200

Layout della catena portacavi

- Passo t = 20 mm
- Altezza maglia h_G = 37 mm
- Altezza montaggio H_{min} = $2 KR + 72$ mm
- Lunghezza l_1 = vedi dimensioni raccordi

Per il funzionamento della catena portacavi è necessaria una superficie uniforme. Se tale condizione non sussiste è indispensabile l'applicazione di una canalina di scorrimento.

Dimensioni costruttive in funzione del raggio di curvatura

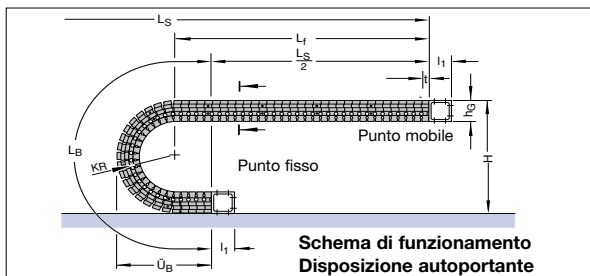
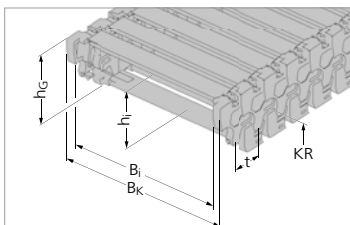

Raggio di curvatura KR	055 mm	075 mm	095 mm	150 mm
Lunghezza arco L_B	253	316	379	552
Ingombro arco \ddot{U}_B	116	136	156	211
Altezza H_{min}	182	222	262	372

Diagramma dell'autoportanza



Lunghezza autoportante L_f e Corsa L_S
in funzione del peso aggiunto
(Vedi Informazioni Costruttive)

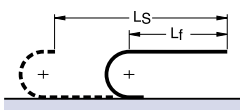

Lunghezza Catena:

$$L_k \approx \frac{L_S}{2} + L_B \quad \text{Multiplo del passo di 20 mm}$$

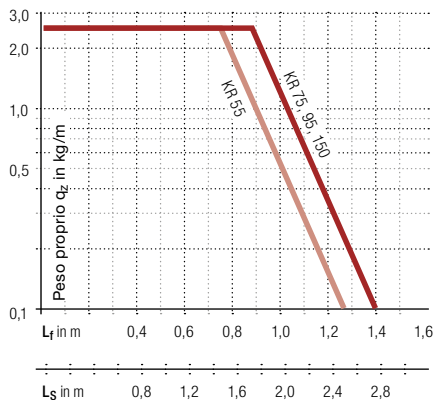

Il diagramma dell'autoportanza considera un peso proprio catena q_k di 0,6 kg/m, con B_i 40 mm.

Tipo TKR 0200

Sezione della catena

Vista in sezione come da schema di funzionamento

Forma 030

Lato superiore profili facilmente apribili

Lato inferiore profili asportabili



$$B_k = B_i + 16 \text{ mm}$$

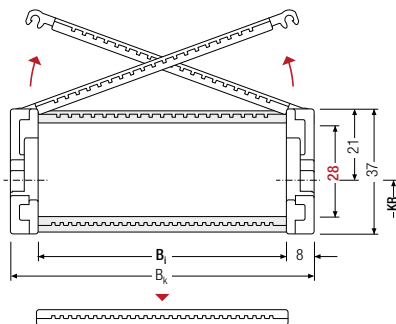

Articolo Nr.	B _i mm	B _k mm	Raggio di curvatura disponibile in mm				Peso proprio catena kg/m	U.M.
TKR0200.040.Raggio	40	56	055	075	095	150	0,6	metri
TKR0200.050.Raggio	50	66	055	075	095	150	0,6	metri
TKR0200.060.Raggio	60	76	055	075	095	150	0,7	metri
TKR0200.080.Raggio	80	96	055	075	095	150	0,8	metri
TKR0200.100.Raggio	100	116	055	075	095	150	0,9	metri
TKR0200.120.Raggio	120	136	055	075	095	150	1,0	metri

Completare l'Articolo con il raggio di curvatura desiderato. Es. TKR0200.040.055

Tipo TKR 0200

Sistema di separatori TS 0

Senza divisori orizzontali

	Versione A	Versione B
s _T	2 mm	2 mm
a _T min	4 mm	* mm
a _x min	8 mm	8 mm
a _c min	6 mm	6 mm
a _x passo	-	4 mm

B _i mm	40	50	60	80	100	120
*a _T min mm	4	5	6	4	6	6

Per ordinare catene già assemblate indicare TS0-S/n_Tx. TS0 indica solo separatori verticali, n_T il numero dei separatori per traversa. Quindi sostituire x con la quantità desiderata, indicando inoltre (al posto di S) la versione dei separatori richiesta.

Versione A (Standard) Separatore mobile

Nella versione standard, i separatori sono mobili all'interno del traversino.

Versione B Separatore fisso

I separatori fissi sono disponibili per applicazioni con accelerazioni trasversali e quando la catena è girata di 90°.

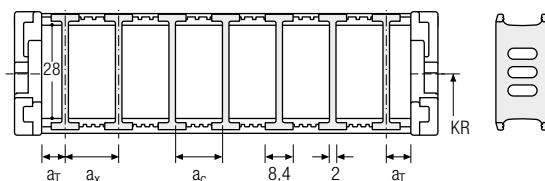

Descrizione	Codice	U.M.
Separatore A	62240	Pz
Separatore B	62241	Pz

Esempio: TS 0-A/n_T 2

Vedi pag.5.009

Tipo TKR 0200

Sistema di separatori TS 1

Con suddivisione orizzontale continua per tutta la lunghezza del B_I eseguita con profilo in poliammide

I separatori vengono montati generalmente ogni due maglie.

	Versione A	Versione B
s_T	2 mm	2 mm
$a_{T \text{ min}}$	4 mm	* mm
$a_x \text{ min}$	8 mm	8 mm
$a_x \text{ passo}$	-	4 mm
$a_c \text{ min}$	6 mm	6 mm
S_H	2,6 mm	2,6 mm

B_I mm	40	50	60	80	100	120
* $a_{T \text{ min}}$ mm	4	5	6	4	6	6

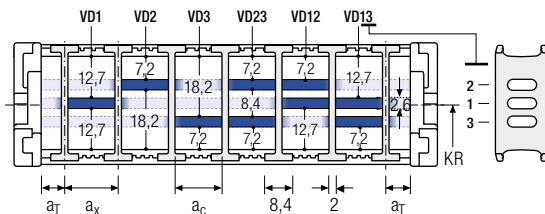

Descrizione	Codice	U.M.
Separatore A	62240	Pz
Separatore B	62241	Pz
Profilo 7,8x2,6	62250	Mt

Per ordinare catene già assemblate indicare TS1-S-VDy/n_Tx. TS1 indica la presenza del divisore orizzontale continuo, VDy la sua posizione ed n_T il numero dei separatori per traversa. Quindi sostituire x con la quantità desiderata dei separatori, indicando inoltre (al posto di S) la versione dei separatori richiesta e la/le y con la posizione dei separatori.

Esempio: TS 1-A-VDy/n_T 3

Vedi pag. 5.009

Tipo TKR 0200

Raccordi universali

Raccordi universali in poliammide

I raccordi universali in poliammide possono essere montati da sopra, da sotto o di fronte.

Le dimensioni per i raccordi al punto fisso e al punto mobile sono identiche.

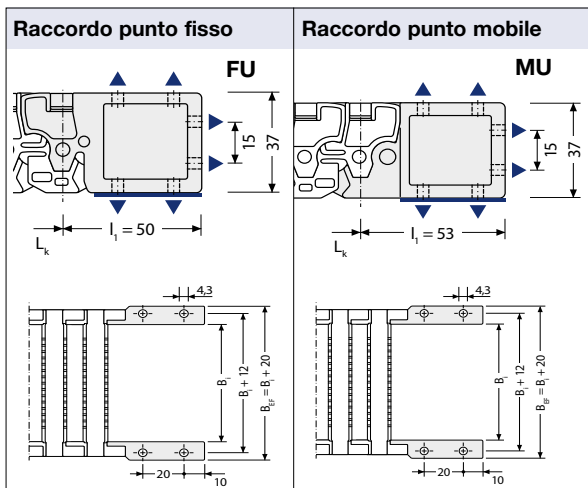

Articolo	Serie Raccordi Articolo	B ₁ mm	Raccordo punto mobile Codice	Raccordo punto fisso Codice
TKR 0200	ZRTK20U040	40	W420MUR040	W420FUR040
	ZRTK20U050	50	W420MUR050	W420FUR050
	ZRTK20U060	60	W420MUR060	W420FUR060
	ZRTK20U080	80	W420MUR080	W420FUR080
	ZRTK20U100	100	W420MUR100	W420FUR100
	ZRTK20U120	120	W420MUR120	W420FUR120

Dimensioni in mm

Disposizione raccordi

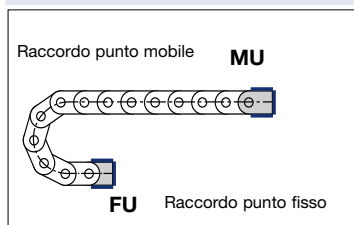

Tipo	B _{EF}	b ₁	d	l ₁	l ₂	l ₃	h ₁	h _G
TKR 0200	Bi + 20	Bi + 12	4,3	50/53*	20	10	15	37

B_{EF} = Larghezza catena compreso raccordi

* Punto fisso = 50 mm, Punto Mobile = 53 mm

Esempio d'ordine

TKR0200 . 100 . 095 . 800 . FU/MU . TS1-A-ηT5

TKR 0200, Larghezza interna Bi 100 mm, raggio di curvatura KR 95 mm e lunghezza Lk 800 mm con raccordi

- Tipo Catena
- Larghezza interna Bi mm
- Raggio di curvatura KR in mm
- Lunghezza catena Lk in mm
- Raccordo terminale punto fisso e punto mobile
- Sistema di separatori TS1 con n. 5 separatori verticali già montati

Tipo TKR 0260

Layout della catena portacavi

Passo t	= 26 mm
Altezza maglia h _G	= 54 mm
Altezza montaggio H _{min}	= 2 KR+88 mm
Lunghezza l ₁	= vedi dimensioni raccordi

Per il funzionamento della catena portacavi è necessaria una superficie uniforme. Se tale condizione non sussiste è indispensabile l'applicazione di una canalina di scorrimento.

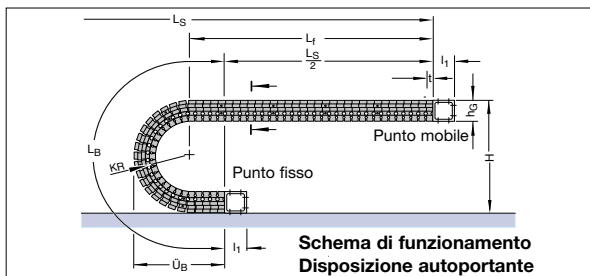

Dimensioni costruttive in funzione del raggio di curvatura

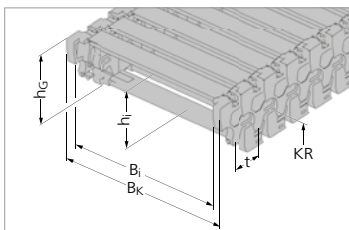

Raggio di curvatura KR	075 mm	100 mm	125 mm	150 mm
Lunghezza arco L _B	340	418	497	575
Ingombro arco Ü _B	156	181	206	231
Altezza H _{min}	238	288	338	388

Diagramma dell'autoportanza



Lunghezza autoportante L_f e Corsa L_S
in funzione del peso aggiunto
(Vedi Informazioni Costruttive)

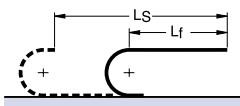

Lunghezza Catena:

$$L_k \approx \frac{L_S}{2} + L_B \quad \text{Multiplo del passo di 26 mm}$$

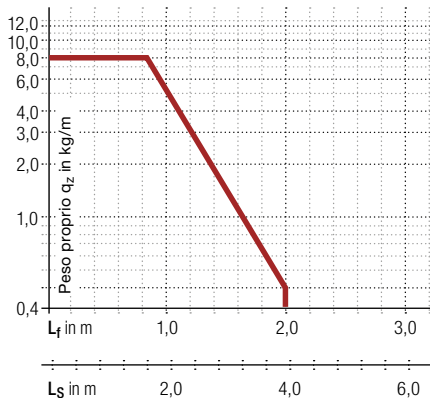

Il diagramma dell'autoportanza considera un peso proprio catena q_k di 1,5 kg/m, con B_i 50 mm.

Tipo TKR 0260

Sezione della catena

Vista in sezione come da schema di funzionamento

Forma 030

Lato superiore profili facilmente apribili

Lato inferiore profili asportabili



$$B_k = B_i + 26 \text{ mm}$$

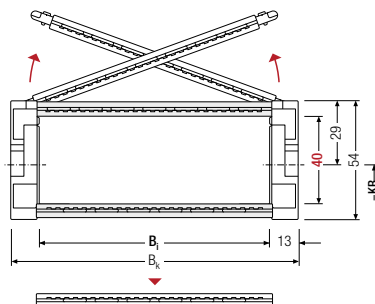
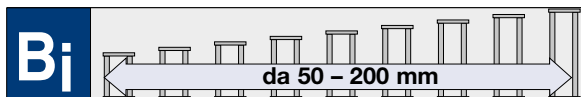

Articolo Nr.	Bi mm	Bk mm	Raggio di curvatura disponibile in mm			Peso proprio catena kg/m	U.M.
TKR0260.050.Raggio	50	76	075	100	125	150	metri
TKR0260.062.Raggio	62	88	075	100	125	150	metri
TKR0260.075.Raggio	75	101	075	100	125	150	metri
TKR0260.087.Raggio	87	113	075	100	125	150	metri
TKR0260.100.Raggio	100	126	075	100	125	150	metri
TKR0260.125.Raggio	125	151	075	100	125	150	metri
TKR0260.150.Raggio	150	176	075	100	125	150	metri
TKR0260.200.Raggio	200	226	075	100	125	150	metri

Completare l'Articolo con il raggio di curvatura desiderato. Es. TKR0260.050.075

Tipo TKR 0260

Sistema di separatori TS 0

Senza divisori orizzontali

	Versione A	Versione B
s_T	2,4 mm	2,4 mm
$a_T \text{ min}$	3 mm	* mm
$a_x \text{ min}$	8 mm	8 mm
$a_x \text{ passo}$	-	4 mm
$a_c \text{ min}$	5,6 mm	5,6 mm

B_i mm	50	62	75	87	100	125	150	200
* $a_T \text{ min}$ mm	5	7	5,5	3,5	6	6,5	7	4

Versione A (Standard) Separatore mobile

Nella versione standard, i separatori sono mobili all'interno del traversino.

Versione B Separatore fisso

I separatori fissi sono disponibili per applicazioni con accelerazioni trasversali e quando la catena è girata di 90°.

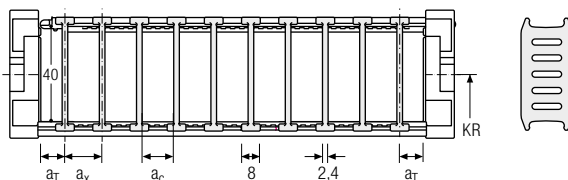

Descrizione	Codice	U.M.
Separatore A	63118	Pz
Separatore B	63119	Pz

Per ordinare catene già assemblate indicare TS0-S/ n_T x. TS0 indica solo separatori verticali, n_T il numero dei separatori per traversa. Quindi sostituire x con la quantità desiderata, indicando inoltre (al posto di S) la versione dei separatori richiesta.

Esempio: TS 0-A/ n_T 3

Vedi pag.5.013

Tipo TKR 0260

Sistema di separatori TS 1

Con suddivisione orizzontale continua per tutta la lunghezza del B_i eseguita con profilo in alluminio

	Versione A	Versione B
s _T	2,4 mm	2,4 mm
a _T min	3 mm	* mm
a _x min	8 mm	8 mm
a _x passo	-	4 mm
a _c min	5,6 mm	5,6 mm
S _H	2,6 mm	2,6 mm

B _i mm	50	62	75	87	100	125	150	200
*a _T min mm	5	7	5,5	3,5	6	6,5	7	4

I separatori vengono montati generalmente ogni due maglie.

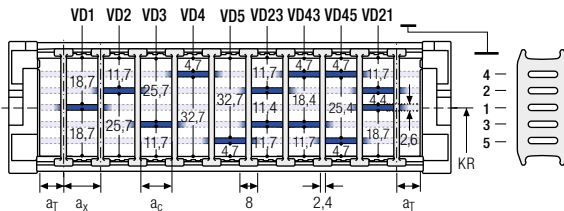

Descrizione	Codice	U.M.
Separatore A	63118	Pz
Separatore B	63119	Pz
Profilo AL	63134	Mt

Per ordinare catene già assemblate indicare TS1-S-VDy/n_Tx.

TS1 indica la presenza del divisore orizzontale continuo, VDy la sua posizione ed n_T il numero dei separatori per traversa. Quindi sostituire x con la quantità desiderata dei separatori, indicando inoltre (al posto di S) la versione dei separatori richiesta e la/le y con la posizione dei separatori.

Esempio: TS 1-B-VDy/n_T 3

Vedi pag. 5.013

Sistema di separatori TS 3

Suddivisione eseguita con divisori in alluminio

	Versione A	Versione B
s _T	6 mm	6 mm
a _T min	3 mm	* mm
a _x min	26 mm	28 mm
a _x passo	-	4 mm
a _c min	20 mm	22 mm
S _H	4 mm	4 mm

B _i mm	50	62	75	87	100	125	150	200
*a _T min mm	5	7	5,5	3,5	6	6,5	7	4

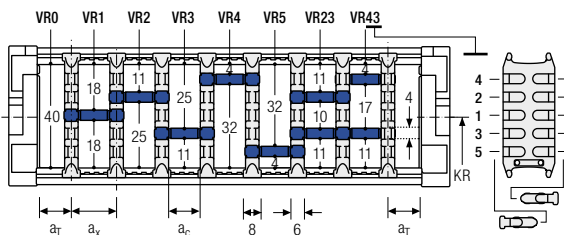

I divisori in alluminio sono disponibili solo con a_x min > 26 mm.

Descrizione	Codice	U.M.
Separatore A	63120	Pz
Separatore B	63121	Pz
Profilo AL	63379	Mt

Per ordinare catene già assemblate indicare TS3 e per ogni camera (K) la variante VR di posizionamento dei divisori e le distanze a_T e a_x in mm.

In alternativa indicare solo TS3 e fornire schema con i codici dei componenti e loro posizioni di montaggio.

Tipo TKR 0260

Raccordi universali

Raccordi terminali in poliammide

I raccordi universali in poliammide possono essere montati da sopra, da sotto o di fronte.

Le dimensioni per i raccordi al punto fisso e al punto mobile sono identiche.

In opzione con fermacavi vedi da pag. 20.100

Per raccordi forniti con fermacavi ordinare FU01/MU01

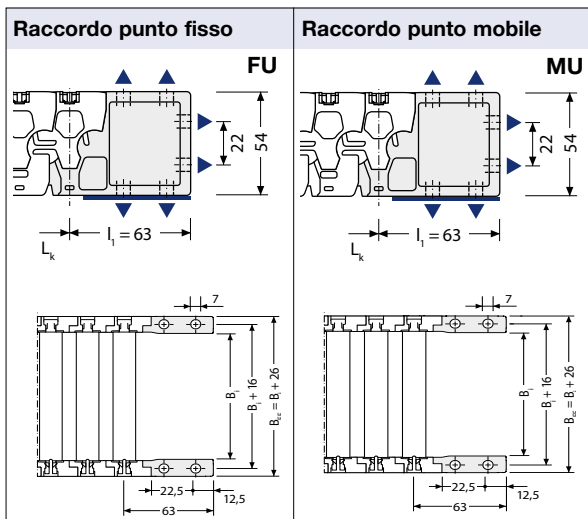

Articolo	Serie Raccordi Articolo	B _i mm	Raccordo punto mobile Codice	Raccordo punto fisso Codice
TKR 0260	ZRTK26U050	50	W426MUR050	W426FUR050
	ZRTK26U062	62	W426MUR062	W426FUR062
	ZRTK26U075	75	W426MUR075	W426FUR075
	ZRTK26U087	87	W426MUR087	W426FUR087
	ZRTK26U100	100	W426MUR100	W426FUR100
	ZRTK26U125	125	W426MUR125	W426FUR125
	ZRTK26U150	150	W426MUR150	W426FUR150
	ZRTK26U200	200	W426MUR200	W426FUR200

Dimensioni in mm

Tipo	B _{EF}	b ₁	d	l ₁	l ₂	l ₃	h ₁	h _G
TKR 0260	Bi + 26	Bi + 16	7	63	22,5	12,5	22	54

B_{EF} = Larghezza catena compreso raccordi

Disposizione raccordi

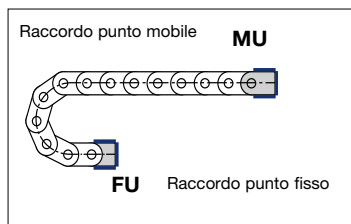

Esempio d'ordine

TKR0260 . 050 . 075 . 988 . FU/MU . TS0-A/nT5

TKR 0260, Larghezza interna Bi 050 mm, raggio di curvatura KR 75 mm e lunghezza Lk 988 mm con raccordi

- Tipo Catena
- Larghezza interna Bi mm
- Raggio di curvatura KR in mm
- Lunghezza catena Lk in mm
- Raccordo terminale punto fisso e punto mobile
- Sistema di separatori TS1 con n. 5 separatori verticali già montati

Tipo TKR 0280

Layout della catena portacavi

- Passo t = 28 mm
- Altezza maglia h_G = 66 mm
- Altezza montaggio H_{min} = $2 KR + 102$ mm
- Lunghezza l_1 = vedi dimensioni raccordi

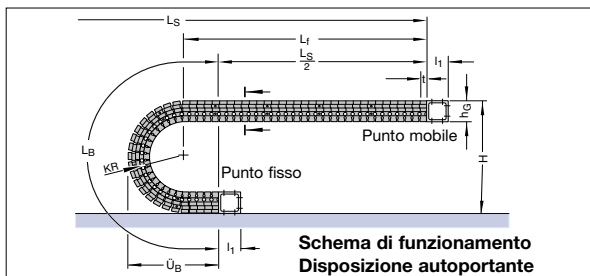

Per il funzionamento della catena portacavi è necessaria una superficie uniforme. Se tale condizione non sussiste è indispensabile l'applicazione di una canalina di scorrimento.

Dimensioni costruttive in funzione del raggio di curvatura

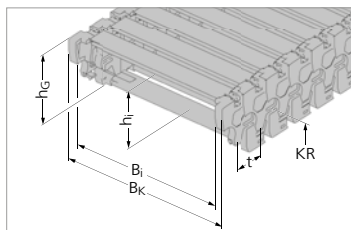

Raggio di curvatura KR	075 mm	100 mm	150 mm	200 mm
Lunghezza arco L_B	348	427	584	741
Ingombro arco \ddot{U}_B	167	192	242	292
Altezza H_{min}	252	302	402	502

Diagramma dell'autoportanza



**Lunghezza autoportante
 L_f e Corsa L_s**
in funzione del peso aggiunto
(Vedi Informazioni Costruttive)

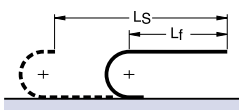

Lunghezza Catena:

$$L_k \approx \frac{L_s}{2} + L_B \quad \text{Multiplo del passo di 28 mm}$$

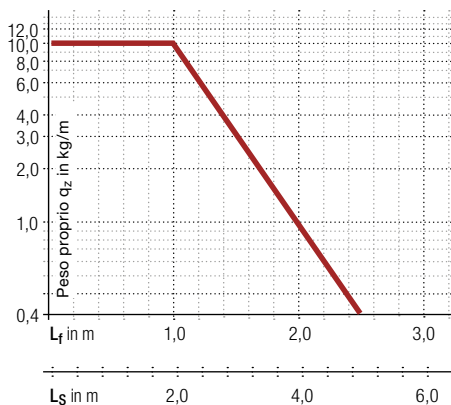

Il diagramma dell'autoportanza considera un peso proprio catena q_k di 2,0 kg/m, con B_j 50 mm.

Tipo TKR 0280

Sezione della catena

Vista in sezione come da schema di funzionamento

Forma 030

Lato superiore profili facilmente apribili

Lato inferiore profili asportabili



Larghezza Catena:

$$B_k = B_i + 30 \text{ mm}$$

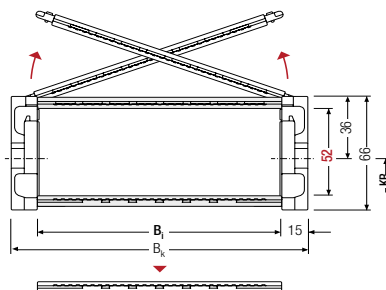
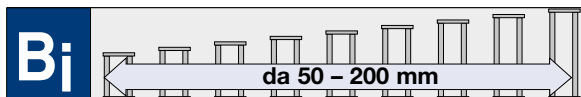

Articolo Nr.	Bi mm	Bk mm	Raggio di curvatura disponibile in mm				Peso proprio catena kg/m	U.M.
TKR0280.050.Raggio	50	80	075	100	150	200	2,0	metri
TKR0280.062.Raggio	62	92	075	100	150	200	2,1	metri
TKR0280.075.Raggio	75	105	075	100	150	200	2,2	metri
TKR0280.087.Raggio	87	117	075	100	150	200	2,3	metri
TKR0280.100.Raggio	100	130	075	100	150	200	2,4	metri
TKR0280.125.Raggio	125	155	075	100	150	200	2,6	metri
TKR0280.150.Raggio	150	180	075	100	150	200	2,8	metri
TKR0280.200.Raggio	200	230	075	100	150	200	3,2	metri

Completare l'Articolo con il raggio di curvatura desiderato. Es. TKR0280.100.075

Tipo TKR 0280

Sistema di separatori TS 0

Senza divisori orizzontali

	Versione A				Versione B			
s _T	2,4 mm				2,4 mm			
a _T min	3 mm				* mm			
a _x min	8 mm				8 mm			
a _x passo	-				4 mm			
a _c min	5,6 mm				5,6 mm			
B_i mm	50	62	75	87	100	125	150	200
*a _T min mm	5	7	5,5	3,5	6	6,5	7	4

Versione A (Standard) Separatore mobile

Nella versione standard, i separatori sono mobili all'interno del traversino.

Versione B Separatore fisso

I separatori fissi sono disponibili per applicazioni con accelerazioni trasversali e quando la catena è girata di 90°.

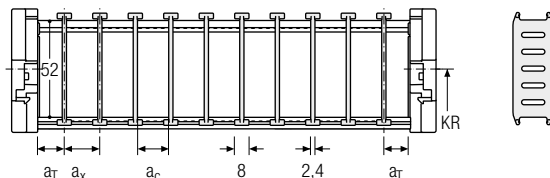

Descrizione	Codice	U.M.
Separatore A	63212	Pz
Separatore B	63213	Pz

Per ordinare catene già assemblate indicare TS0-S/n_Tx. TS0 indica solo separatori verticali, n_T il numero dei separatori per traversa. Quindi sostituire x con la quantità desiderata, indicando inoltre (al posto di S) la versione dei separatori richiesti.

Esempio: TS 0-A/n_T 3

Vedi pag.5.017

Tipo TKR 0280

Sistema di separatori TS 1

Con suddivisione orizzontale continua per tutta la lunghezza del B_i eseguita con profilo in alluminio

	Versione A	Versione B
s_T	2,4 mm	2,4 mm
a_T min	3 mm	* mm
a_x min	8 mm	8 mm
a_x passo	-	4 mm
a_c min	5,6 mm	5,6 mm
S_H	2,6 mm	2,6 mm

B_i mm	50	62	75	87	100	125	150	200
* a_T min mm	5	7	5,5	3,5	6	6,5	7	4

I separatori vengono montati generalmente ogni due maglie.

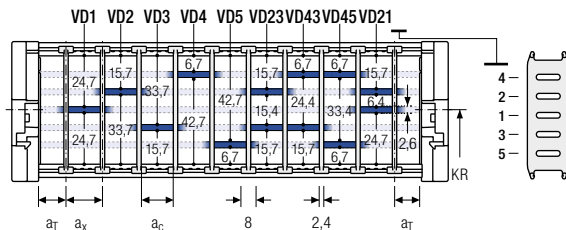

Descrizione	Codice	U.M.
Separatore A	63212	Pz
Separatore B	63213	Pz
Profilo AL	63134	Mt

Per ordinare catene già assemblate indicare TS1-S-VDy/n_Tx. TS1 indica la presenza del divisore orizzontale continuo, VDy la sua posizione ed n_T il numero dei separatori per traversa. Quindi sostituire x con la quantità desiderata dei separatori, indicando inoltre (al posto di S) la versione dei separatori richiesta e la/le y con la posizione dei separatori.

Esempio: TS 1-B-VDy/n_T 3

Vedi pag. 5.017

Sistema di separatori TS 3

Suddivisione eseguita con divisori in alluminio

	Versione A	Versione B
s_T	6 mm	6 mm
a_T min	3 mm	* mm
a_x min	26 mm	28 mm
a_x passo	-	4 mm
a_c min	20 mm	22 mm
S_H	4 mm	4 mm

B_i mm	50	62	75	87	100	125	150	200
* a_T min mm	5	7	5,5	3,5	6	6,5	7	4

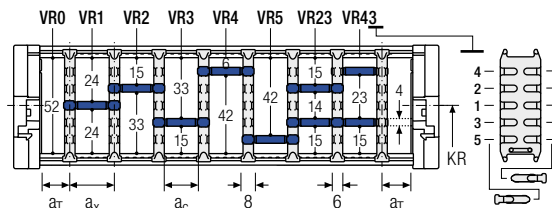

I divisori in alluminio sono disponibili solo con a_x min > 26 mm.

Descrizione	Codice	U.M.
Separatore A	63214	Pz
Separatore B	63215	Pz
Profilo AL	63379	Mt

Per ordinare catene già assemblate indicare TS3 e per ogni camera (K) la variante VR di posizionamento dei divisori e le distanze a_T e a_x in mm.

In alternativa indicare solo TS3 e fornire schema con i codici dei componenti e loro posizioni di montaggio.

Tipo TKR 0280

Raccordi universali

Raccordi terminali in poliammide

I raccordi universali in poliammide possono essere montati da sopra, da sotto o di fronte.

Le dimensioni per i raccordi al punto fisso e al punto mobile sono identiche.

In opzione con fermacavi vedi da pag. 20.100

Per raccordi forniti con fermacavi ordinare FU01/MU01

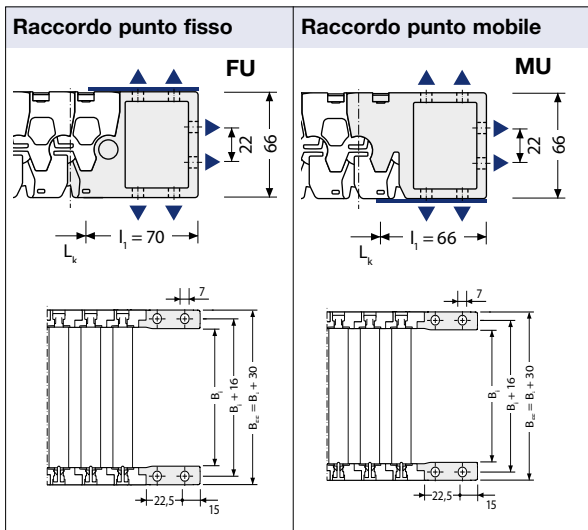

Articolo	Serie Raccordi Articolo	Bi mm	Raccordo punto mobile Codice	Raccordo punto fisso Codice
TKR 0280	ZRTK28U050	50	W428MUR050	W428FUR050
	ZRTK28U062	62	W428MUR062	W428FUR062
	ZRTK28U075	75	W428MUR075	W428FUR075
	ZRTK28U087	87	W428MUR087	W428FUR087
	ZRTK28U100	100	W428MUR100	W428FUR100
	ZRTK28U125	125	W428MUR125	W428FUR125
	ZRTK28U150	150	W428MUR150	W428FUR150
	ZRTK28U200	200	W428MUR200	W428FUR200

Dimensioni in mm

Tipo	BEF	b1	d	I1	I2	I3	h1	hG
TKR 0280	Bi + 30	Bi + 16	7	66/70*	22,5	15	22	66

BEF = Larghezza catena compreso raccordi

* Punto fisso = 70 mm, Punto Mobile = 66 mm

Disposizione raccordi

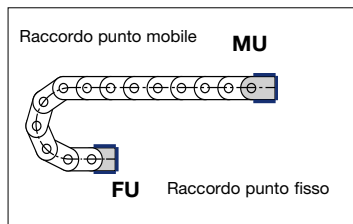

Esempio d'ordine

TKR0280.125.100.1176.FU/MU.TS1-A/VD2n72

TKR 0280, Larghezza interna Bi 125 mm, raggio di curvatura KR 100 mm e lunghezza Lk 1176 mm con raccordi

- Tipo Catena
- Larghezza interna Bi mm
- Raggio di curvatura KR in mm
- Lunghezza catena Lk in mm
- Raccordo terminale punto fisso e punto mobile
- Sistema di separatori TS1-VD2 con n. 2 separatori verticali già montati

Tipo TKR 0370

Layout della catena portacavi

- Passo t = 37 mm
- Altezza maglia h_G = 35 mm
- Altezza montaggio H_{min} = $2 KR + 70$ mm
- Lunghezza l_1 = vedi dimensioni raccordi

Per il funzionamento della catena portacavi è necessaria una superficie uniforme. Se tale condizione non sussiste è indispensabile l'applicazione di una canalina di scorrimento.

Dimensioni costruttive
in funzione del raggio di curvatura

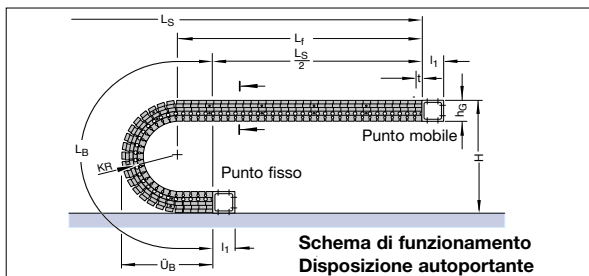

Raggio di curvatura KR	055 mm	075 mm	100 mm
Lunghezza arco L_B	321	384	463
Ingombro arco U_B	149	169	194
Altezza H_{min}	180	220	270

Diagramma dell'autoportanza



Lunghezza autoportante
 L_f e Corsa L_S
in funzione del peso aggiunto
(Vedi Informazioni Costruttive)

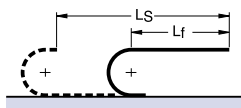

Lunghezza Catena:

$$L_k \approx \frac{L_S}{2} + L_B \quad \text{Multiplo del passo di 37 mm}$$

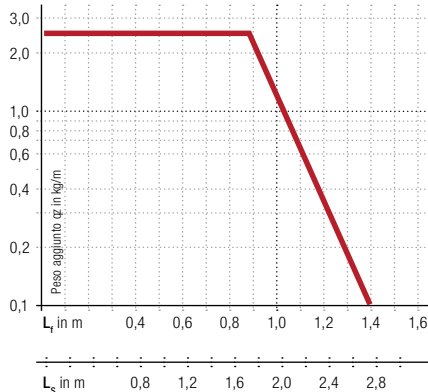

Il diagramma dell'autoportanza considera un peso proprio catena q_k di 0,55 kg/m, con B_i 50 mm.

Tipo TKR 0370

Sezione della catena

Vista in sezione come da schema di funzionamento

Variante del traversino RE

Profili in poliammide asportabili sia sul lato superiore che inferiore

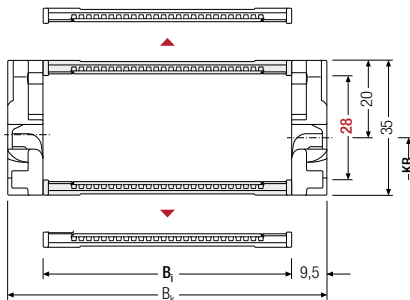

Articolo Nr.	Bi mm	Bk mm	Raggio di curvatura disponibile in mm			Peso proprio catena kg/m	U.M.
TKR0370.040.Raggio	40	59	055	075	100	0,53	metri
TKR0370.050.Raggio	50	69	055	075	100	0,55	metri
TKR0370.060.Raggio	60	79	055	075	100	0,57	metri
TKR0370.070.Raggio	70	89	055	075	100	0,59	metri
TKR0370.080.Raggio	80	99	055	075	100	0,61	metri

Larghezza Catena:

$$B_k = B_i + 19 \text{ mm}$$

Completare l'Articolo con il raggio di curvatura desiderato. Es. TKR0370.040.055

Tipo TKR 0370

Sistema di separatori TS 0

Senza divisori orizzontali

	Versione A	Versione B
s_T	2 mm	2 mm
$a_{T \text{ min}}$	7,5 mm	* mm
$a_x \text{ min}$	8 mm	8 mm
$a_x \text{ passo}$	-	2 mm
$a_c \text{ min}$	6 mm	6 mm

B_i mm	40	50	60	70	80
* $a_{T \text{ min}}$ mm	8	9	8	9	8

Versione A (Standard) Separatore mobile

Nella versione standard, i separatori sono montati all'interno del traversino.

Versione B Separatore fisso

I separatori fissi sono disponibili per applicazioni con accelerazioni trasversali e quando la catena è girata di 90°.

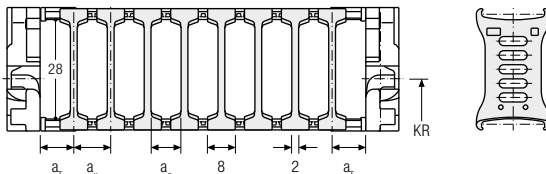

Descrizione	Codice	U.M.
Separatore A	76441	Pz
Separatore B	76442	Pz

Per ordinare catene già assemblate indicare TS0-S/ n_T x. TS0 indica solo separatori verticali, n_T il numero dei separatori per traversa. Quindi sostituire x con la quantità desiderata, indicando inoltre (al posto di S) la versione dei separatori richiesta.

Esempio: TS 0-A/ n_T 3

Vedi pag. 5.021

Sistema di separatori TS 1

Con suddivisione orizzontale continua per tutta la lunghezza del B_i eseguita con profilo in alluminio

	Versione A	Versione B
s_T	2 mm	2 mm
$a_{T \text{ min}}$	7,5 mm	* mm
$a_x \text{ min}$	8 mm	8 mm
$a_x \text{ passo}$	-	2 mm
$a_c \text{ min}$	6 mm	6 mm
S_H	2,6 mm	2,6 mm

B_i mm	40	50	60	70	80
* $a_{T \text{ min}}$ mm	8	9	8	9	8

I separatori vengono montati generalmente ogni due maglie.

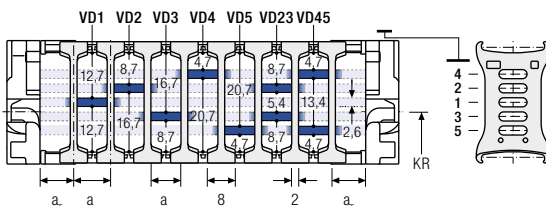

Descrizione	Codice	U.M.
Separatore A	76441	Pz
Separatore B	76442	Pz
Profilo AL	62250	Mt

Per ordinare catene già assemblate indicare TS1-S-VDy/ n_T x. TS1 indica la presenza del divisore orizzontale continuo, VDy la sua posizione ed n_T il numero dei separatori per traversa. Quindi sostituire x con la quantità desiderata dei separatori, indicando inoltre (al posto di S) la versione dei separatori richiesta e la/le y con la posizione dei separatori.

Esempio: TS 1-B-VDy/ n_T 3

Vedi pag. 5.021

Tipo TKR 0370

Raccordi universali con fermacavo integrato

Raccordi terminali in poliammide

I raccordi universali in poliammide possono essere montati da sopra, da sotto o di fronte.

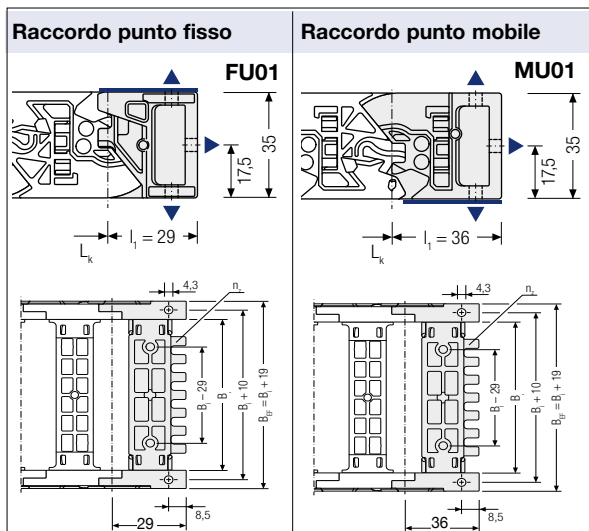

Articolo	Serie Raccordi Articolo	B _i mm	Raccordo punto mobile Codice	Raccordo punto fisso Codice	Fermacavo a pettine Codice	n _z
TKR 0370	ZRTK37S040	40	W437UMI040	W437UFI040	76435	3
	ZRTK37S050	50	W437UMI050	W437UFI050	76436	4
	ZRTK37S060	60	W437UMI060	W437UFI060	76437	5
	ZRTK37S070	70	W437UMI070	W437UFI070	76438	6
	ZRTK37S080	80	W437UMI080	W437UFI080	76439	7

Dimensioni in mm

Disposizione raccordi

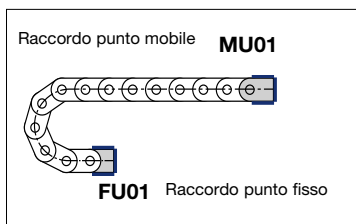

Tipo	B _{EF}	b ₁	d	l ₁	l ₂	l ₃	h ₁	h _G
TKR 0370	B _i + 19	B _i + 10	4,3	29/36*	--	8,5	17,5	35

B_{EF} = Larghezza catena compreso raccordi

* Punto fisso = 29 mm, Punto Mobile = 36 mm

Esempio d'ordine

TKR0370 . 80 . 055 . 703 . FU01/MU01 . TS1-A/VD2n72

TKR 0370, Larghezza interna B_i 80 mm, raggio di curvatura KR 055 mm e lunghezza L_k 703 mm con raccordi

- Tipo Catena
- Larghezza interna B_i mm
- Raggio di curvatura KR in mm
- Lunghezza catena L_k in mm
- Raccordo terminale punto fisso e punto mobile
- Sistema di separatori TS1-VD2 con n. 2 separatori verticali già montati



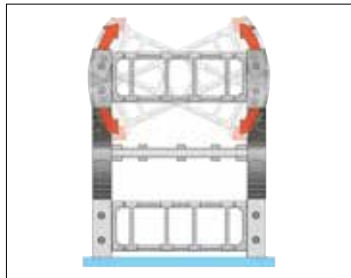
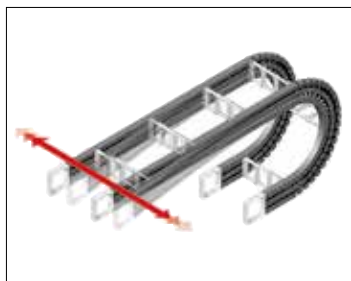

Presentazione

Conduttore dinamico di energia QUANTUM con traversini in alluminio e poliammide

- Il conduttore dinamico di energia KABELSCHLEPP con silenziosità assoluta < 40 dB (A) in installazione autoportante
- Nessun effetto poligonale = Scorrimento senza vibrazioni
- Totale assenza di usura nelle giunzioni = adatto ad ambienti puri
- Peso estremamente ridotto
- Enorme durata: ≥ 25 Milioni di cicli
- Per movimentazioni 3D
- Struttura flessibile: consente una rotazione sino a ± 30 Gradi ed una traslazione laterale pari al 10% di Lf
- Per elevate accelerazioni ≥ 30 g
- Per elevate velocità di traslazione ≥ 40 m/s
- Per lunghe corse di spostamento oltre 100 m
- Protezione dei cavi per l'assenza dell'effetto poligonale
- Larghezze variabili
- Disponibile in 4 altezze (ognuna con larghezze adattabili ad ogni applicazione)

Varianti del traversino:

RS – Esecuzione standard

RV – Esecuzione rinforzata

RE – Esecuzione con profili in poliammide

Materiale delle bande:

PP-Nero

Materiale dei profili:

Legga di alluminio e poliammide speciale

→ vedi Informazioni tecniche pag. 3.018

EFFETTO POLIGONALE QUASI NULLO



QUANTUM

Scorrimento senza vibrazioni

Portacavo con effetto poligonale

Tipo	Larghezza interna		Larghezza catena		Altezza interna	Dati tecnici
	B _i min mm	B _i max mm	B _k min mm	B _k max mm	h _i mm	pag.
Q040	28	284	68	324	28	5.026
Q060	38	500	90	552	42	5.030
Q080	50	600	122	672	58	5.038
Q100	70	600	152	682	72	5.046

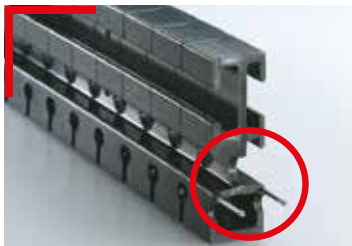
QUANTUM**Qualità senza compromessi****Forza ed enorme flessibilità**

Due funi in acciaio nel tratto portante dei moduli in polipropilene aumentano la durata e la resistenza a rottura del conduttore dinamico di energia KABELSCHLEPP QUANTUM.

**Totamente idoneo ad ambienti puri**

Assenza di giunzioni, pertanto assenza di attrito e di usura. I traversini in alluminio riducono al minimo l'attrito dei cavi. Di conseguenza ottime premesse per l'impiego in ambienti puri.

**Giunzioni longitudinali**

Per congiungere i moduli e realizzare lunghezze anche superiori ai 6 metri o modificarne successivamente la lunghezza. L'impiego di queste giunzioni longitudinali non va ad intaccare la zona del raggio di curvatura.

**Più duro della pratica**

Laboratorio per i test KABELSCHLEPP. Enorme durata: dopo più di 25 milioni di cicli il QUANTUM non presenta segni di usura.

QUANTUM

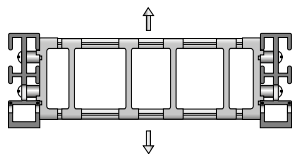

Esecuzione del traversino

Tutte le varianti del traversino QUANTUM sono apribili sul lato superiore e inferiore. Numerosi test eseguiti in sede KABELSCHLEPP dimostrano che i nostri traversini in alluminio sono i traversini migliori per la conduzione dei cavi.

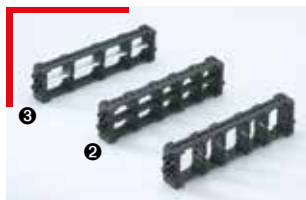

Sistemi di traversini per Q040 RE con profili in poliammide. Esecuzione con passo di 8 mm (B_i 28 - 284 mm)

Esempio: Sistema di separatori standard senza suddivisione intermedia.

- ② Sistema di separatori con profili passanti in poliammide per suddivisione intermedia.
- ③ Sistema di separatori con profili passanti in alluminio per suddivisione intermedia.

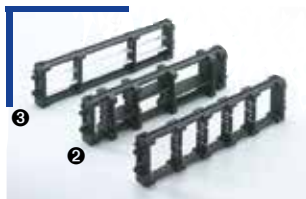

Sistemi di traversini per Q060 RE con profili in poliammide. Esecuzione con passo di 8 mm (B_i 68 - 276 mm)

Esempio: Sistema di separatori standard senza suddivisione intermedia.

- ② Sistema di separatori con esecuzione per suddivisione intermedia variabile.
- ③ Sistema di separatori con profilo passante in alluminio per suddivisione intermedia.



Sistemi di traversini per Q060 RS con profili in alluminio. Esecuzione con passo di 1 mm (B_i 38 - 500 mm)

Esempio: Sistema di separatori standard senza suddivisione intermedia.

- ② Sistema di separatori con esecuzione per suddivisione intermedia variabile.
- ③ Sistema di separatori con profilo passante in alluminio per suddivisione intermedia.

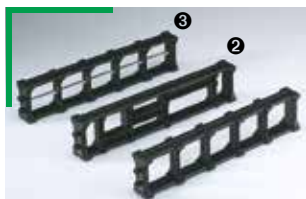

Sistema di separatori per Q080 / Q100 RE con profili in poliammide. Esecuzione con passo di 16 mm (B_i 58 - 570 mm) Q080; 16 mm (B_i 74 - 570 mm) Q100

Esempio: Sistema di separatori standard senza suddivisione intermedia.

- ② Sistema di separatori con esecuzione per suddivisione intermedia variabile.
- ③ Sistema di separatori con profilo passante in alluminio per suddivisione intermedia.

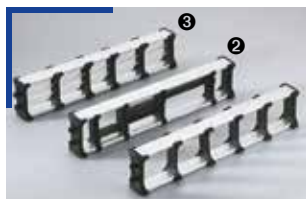

Sistema di separatori per Q080 / Q100 RS / RV con profili in alluminio. Esecuzione con passo di 1 mm (B_i 50 - 600 mm) Q080; 1 mm (B_i 70 - 600 mm) Q100

Esempio: Sistema di separatori standard senza suddivisione intermedia.

- ② Sistema di separatori con esecuzione per suddivisione intermedia variabile.
- ③ Sistema di separatori con profilo passante in alluminio per suddivisione intermedia.

Tipo Q040

Layout del QUANTUM

Passo t = 15 mm
 Altezza maglia h_G = 40 mm
 Lunghezza l₁ = 40 mm
 Dimensioni raccordi vedi pag. 5.055

Per il funzionamento del QUANTUM è necessaria una superficie uniforme. Se tale condizione non sussiste è indispensabile l'applicazione di una canalina di scorrimento.

Lunghezza QUANTUM L_k per disposizione autoportante.

$$L_k = \frac{L_S}{2} + L_B \quad \text{Multiplo del passo di 15 mm}$$

Dimensioni costruttive
in funzione del raggio di curvatura

Altezza di montaggio H:

$$H = 2 KR + 55 \text{ mm}$$

Diagramma dell'autoportanza



Lunghezza con flessione ammissibile L_D e Corsa L_S
in funzione del peso aggiunto
(Vedi Informazioni Costruttive)

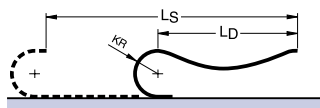

Lunghezza QUANTUM:

$$L_k \approx \frac{L_S + KR}{2} + L_B \quad \text{Multiplo del passo di 15 mm}$$

Corse di traslazione elevate

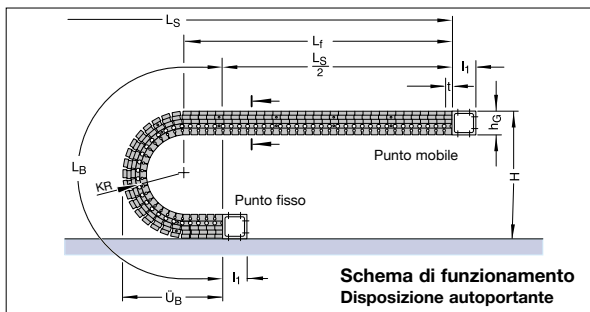

Raggio di curvatura KR	060 mm	075 mm	090 mm	110 mm	150 mm	180 mm
Lunghezza arco L _B	369	416	463	526	651	746
Ingombro arco Ü _B	178	193	208	228	268	298
Altezza H _{min}	175	205	235	275	355	415

La lunghezza arco L_B tiene conto anche dei componenti che vengono fissati tramite i raccordi.

$$L_B = KR \times \pi + 12t$$

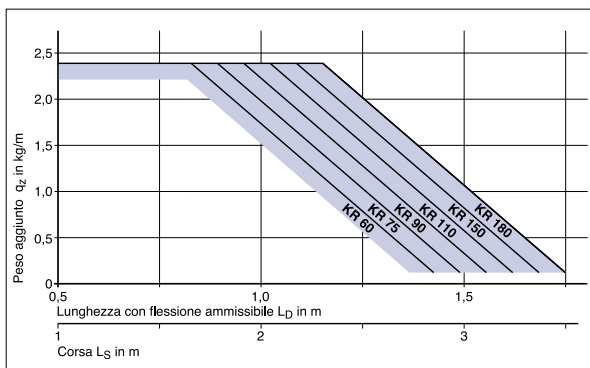

Il diagramma dell'autoportanza considera un peso proprio QUANTUM q_k di 0,81 kg/m.

Per corse molto lunghe il QUANTUM viene installato in un canale di guida.

Layout → vedi Informazioni Costruttive

Canale di guida → vedi Accessori paragrafo 20

La progettazione di un'installazione viene eseguita dai nostri tecnici previa esplicita richiesta.

Tipo Q040

Sezione della QUANTUM

Vista in sezione come da schema di funzionamento

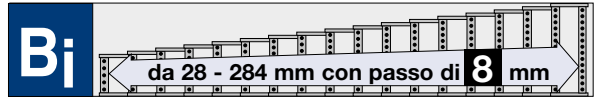

Variante del traversino RE / RET

Profili in poliammide apribili sia sul lato inferiore che superiore

Assenza di viti!

Profili asportabili con rotazione di 90°

Montaggio traversini:

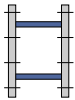

Varianti RE - Standard
Montaggio traversini ogni 90 mm

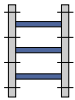

Varianti RET
Montaggio traversini ogni 45 mm

Larghezza QUANTUM:

$$B_k = B_i + 40 \text{ mm}$$

Larghezza QUANTUM con raccordi terminali:

$$B_k = B_{EF} = B_i + 40 \text{ mm}$$

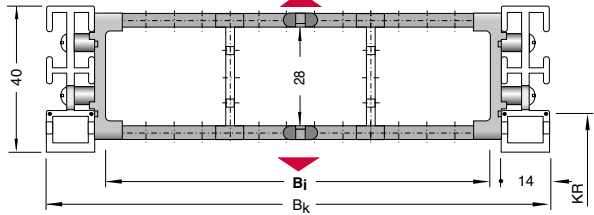

Articolo Nr.	Larghezza interna B_i	Larghezza QUANTUM B_k	h_i	h_g	t	Peso kg/m
Q 040.028 ... Raggio	28	68	28	40	15	0,63
Q 040.044 ... Raggio	44	84	28	40	15	0,65
Q 040.060 ... Raggio	60	100	28	40	15	0,68
Q 040.068 ... Raggio	68	108	28	40	15	0,69
Q 040.084 ... Raggio	84	124	28	40	15	0,71
Q 040.100 ... Raggio	100	140	28	40	15	0,73
Q 040.116 ... Raggio	116	156	28	40	15	0,75
Q 040.132 ... Raggio	132	172	28	40	15	0,77
Q 040.148 ... Raggio	148	188	28	40	15	0,80
Q 040.164 ... Raggio	164	204	28	40	15	0,82
Q 040.180 ... Raggio	180	220	28	40	15	0,84
Q 040.204 ... Raggio	204	244	28	40	15	0,87
Q 040.220 ... Raggio	220	260	28	40	15	0,90
Q 040.236 ... Raggio	236	276	28	40	15	0,92
Q 040.252 ... Raggio	252	292	28	40	15	0,94
Q 040.268 ... Raggio	268	308	28	40	15	0,96

Completare con RE (traversino ogni 90 mm) o RET (traversino ogni 45 mm)

Completare l'Articolo con il raggio di curvatura desiderato. Es. Q040.028.RE.090

Raccordi terminali vedi pag. 5.055

Raggi di curvatura KR (mm) disponibili

060 075 090 110 150 180

Tipo Q040

Sistema di separatori per variante RE / RET

Il sistema di separatori viene progettato dai nostri tecnici sulla base delle Vostre indicazioni relative al layout del portacavi.

Sistema di separatori TS 0

Senza divisori orizzontali

	Versione A	Versione B
s_T	2,8 mm	2,8 mm
$a_{T \text{ min}}$	8 mm	14 mm
$a_x \text{ min}$	8 mm	8 mm
$a_x \text{ passo}$	continuo	8 mm

Nella versione B la distanza a_x deve essere multiplo di 8 mm!

Per ordinare QUANTUM già assemblati indicare TS 0 - S / $n_T \times$. TS 0 indica solo separatori verticali, n_T il numero dei separatori per traversa. Quindi sostituire con x la quantità desiderata, indicando inoltre (al posto di S) la versione del separatore richiesta.

Esempio: TS 0 - A / $n_T 4$

Vedi pag. 5.057

Sistema di separatori TS 1

Con divisione orizzontale continua per tutta la lunghezza del B_i eseguita con:

Profili in alluminio 6 x 2,4 mm

	Versione A	Versione B
s_T	2,8 mm	2,8 mm
$a_{T \text{ min}}$	8 mm	14 mm
$a_{T \text{ max}}$	20 mm	22 mm
$a_x \text{ min}$	8 mm	8 mm
$a_x \text{ passo}$	continuo	8 mm
$n_{T \text{ min}}$	2	2

Nella versione B la distanza a_x deve essere multiplo di 8 mm!

Per ordinare QUANTUM già assemblati indicare TS 1 - S - VDy / $n_T \times$. TS 1 indica la presenza del divisore orizzontale continuo, VDy la sua posizione, n_T il numero di separatori per traversa. Quindi sostituire con x la quantità desiderata di separatori per traversa (minimo 2) e la/le y con la posizione del/dei divisore/i, indicando inoltre (al posto di S) la versione del separatore richiesta.

Esempio: TS 1 - B - VD 1 / $n_T 4$

Vedi pag. 5.057

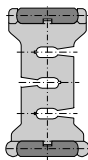

Versione A
Inserto nel profilo verso l'interno (standard)

Separatori mobili nel traversino

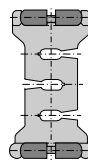

Versione B
Inserto nel profilo verso l'esterno

Separatori fissi nel traversino (a_x passo di 8 mm)

I separatori vengono montati generalmente ogni traversino cioè ogni 90 mm.

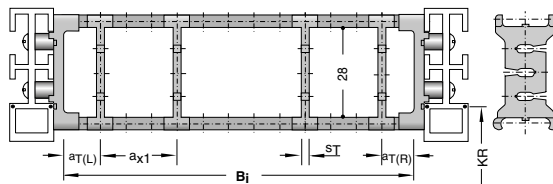

Descrizione	Codice	U.M.
Separatore	71625	Pz

Separatori mobili all'interno del traversino (Versione A) oppure fissi (Versione B). Nella versione B indicare sempre le distanze di montaggio a_T e a_x !

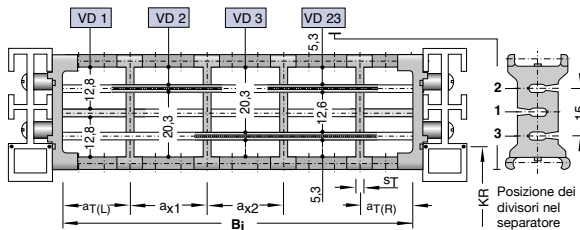

Descrizione	Codice	U.M.
Separatore	71625	Pz
Profilo AL 6x2,4	5801	Mt

Separatori mobili all'interno del traversino (Versione A) oppure fissi (Versione B). Nella versione B indicare sempre le distanze di montaggio a_T e a_x !

Tipo Q040

I separatori sono fissi all'interno del traversino (Versione B)

Sistema di separatori TS 3

Suddivisione eseguita con **divisori in alluminio Profilo 6 x 2,4 mm**

	Versione B
s_T	2,8 mm
a_T min	14 mm
a_x min con divisione	24 mm
a_x min con VR 0	8 mm
a_x passo	8 mm

Nella Versione B la distanza a_x deve essere multiplo di 8 mm!

Per ordinare QUANTUM già assemblati indicare TS3 e per ogni camera (K) la variante VR di posizionamento dei divisori e le distanze a_T e a_x in mm.

Esempio:

TS3/K1-VR0/20/K2-VR1/40/K3-VR2/72/K4-VR3/40/K5-VR23/20/n_T1

Vedi pag. 5.057

Raccordi terminali vedi pag. 5.055

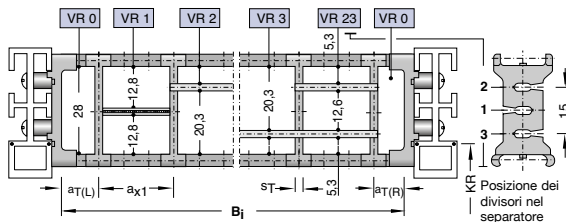

Descrizione	Codice	U.M.
Separatore	71625	Pz
Profilo AL 6x2,4	5801	Mt

Tipo Q060

Layout del QUANTUM

Passo t = 20 mm
 Altezza maglia h_G = 60 mm
 Lunghezza l₁ = 60 mm
 Dimensioni raccordi vedi pag. 5.055

Per il funzionamento del QUANTUM è necessaria una superficie uniforme. Se tale condizione non sussiste è indispensabile l'applicazione di una canalina di scorrimento.

Lunghezza QUANTUM L_k per disposizione autoportante.

$$L_k = \frac{L_S}{2} + L_B \quad \text{Multiplo del passo di 20 mm}$$

Dimensioni costruttive
in funzione del raggio di curvatura

Altezza di montaggio H:

$$H = 2 KR + 88 \text{ mm}$$

Diagramma dell'autoportanza



Lunghezza con flessione ammissibile L_D e Corsa L_S
in funzione del peso aggiunto
(Vedi Informazioni Costruttive)

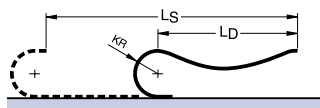

Lunghezza QUANTUM:

$$L_k \approx \frac{L_S + KR}{2} + L_B \quad \text{Multiplo del passo di 20 mm}$$

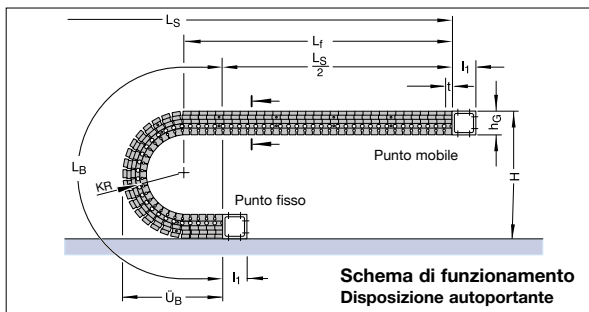

Raggio di curvatura KR	100 mm	120 mm	150 mm	190 mm	250 mm	300 mm
Lunghezza arco L _B	554	617	711	837	1025	1182
Ingombro arco Ü _B	264	284	314	354	414	464
Altezza H _{min}	288	328	388	468	588	688

La lunghezza arco L_B tiene conto anche dei componenti che vengono fissati tramite i raccordi.

$$L_B = KR \times \pi + 12t$$

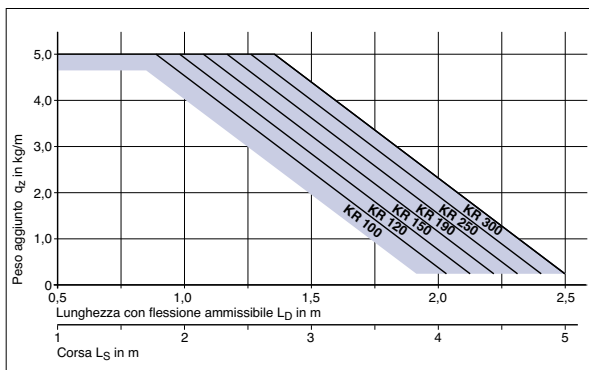

Il diagramma dell'autoportanza considera un peso proprio QUANTUM q_k di 1,4 kg/m.

Corse di traslazione elevate



Per corse molto lunghe il QUANTUM viene installato in un canale di guida.

Layout → vedi Informazioni Costruttive

Canale di guida → vedi Accessori paragrafo 20

La progettazione di un'installazione viene eseguita dai nostri tecnici previa esplicita richiesta.

Tipo Q060

Sezione della QUANTUM

Vista in sezione come da schema di funzionamento

Variante del traversino RS / RST

Traversino a telaio - esecuzione standard
 Profili in alluminio apribili a scatto sul lato inferiore e superiore

Assenza di viti!

Profili asportabili con rotazione di 90°

Montaggio traversini:



Variante RS - Standard
 Montaggio traversini ogni 120 mm

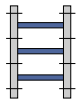

Variante RST
 Montaggio traversini ogni 60 mm

Larghezza QUANTUM:

$$B_k = B_i + 52 \text{ mm}$$

Larghezza QUANTUM con raccordi terminali:

$$B_k = B_{EF} = B_i + 52 \text{ mm}$$

Larghezza QUANTUM con pattini:

$$B_{EF'} = B_i + 56 \text{ mm}$$

Boccole rotanti e distanziali vedi pag. 5.037

Raccordi terminali vedi pag. 5.055

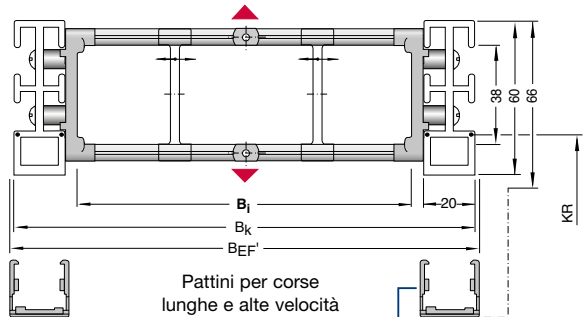
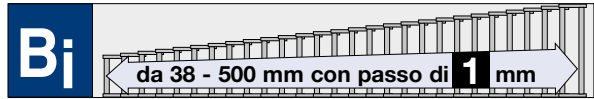

Pattini per corse lunghe e alte velocità

Descrizione	Codice	U.M.
Pattino Q060	75610	Pz

Articolo Nr.	Larghezza interna B_i	Larghezza QUANTUM B_k	h_i	h_g	t	Peso kg/m
Q 060.063 ... Raggio	63	115	38	60	20	1,37
Q 060.068 ... Raggio	68	120	38	60	20	1,38
Q 060.078 ... Raggio	78	130	38	60	20	1,39
Q 060.093 ... Raggio	93	145	38	60	20	1,40
Q 060.104 ... Raggio	104	156	38	60	20	1,41
Q 060.109 ... Raggio	109	161	38	60	20	1,42
Q 060.118 ... Raggio	118	170	38	60	20	1,43
Q 060.128 ... Raggio	128	180	38	60	20	1,44
Q 060.143 ... Raggio	143	195	38	60	20	1,45
Q 060.153 ... Raggio	153	205	38	60	20	1,46
Q 060.163 ... Raggio	163	215	38	60	20	1,47
Q 060.168 ... Raggio	168	220	38	60	20	1,48
Q 060.178 ... Raggio	178	230	38	60	20	1,49
Q 060.193 ... Raggio	193	245	38	60	20	1,50
Q 060.204 ... Raggio	204	256	38	60	20	1,51
Q 060.218 ... Raggio	218	270	38	60	20	1,52
Q 060.228 ... Raggio	228	280	38	60	20	1,53
Q 060.243 ... Raggio	243	295	38	60	20	1,55
Q 060.268 ... Raggio	268	320	38	60	20	1,57
Q 060.275 ... Raggio	275	327	38	60	20	1,58
Q 060.289 ... Raggio	289	341	38	60	20	1,60
Q 060.293 ... Raggio	293	345	38	60	20	1,61
Q 060.318 ... Raggio	318	370	38	60	20	1,63
Q 060.368 ... Raggio	368	420	38	60	20	1,67
Q 060.418 ... Raggio	418	470	38	60	20	1,72
Q 060.468 ... Raggio	468	520	38	60	20	1,80

- Completare con RS (traversino ogni 120 mm) o RST (traversino ogni 60 mm)
- Completare l'Articolo con il raggio di curvatura desiderato. Es. Q060.128.RS.150

Raggi di curvatura KR (mm) disponibili					
100	120	150	190	250	300

Tipo Q060

Sistema di separatori per variante RS / RST

Sistema di separatori TS 0

Senza divisori orizzontali

s_T	3 mm
a_T min	13,5 mm
a_x min	13 mm

Per ordinare QUANTUM già assemblati indicare TS 0 / $n_T x$. TS 0 indica solo separatori verticali, n_T il numero dei separatori per traversa. Quindi sostituire con x la quantità desiderata.

Esempio: TS 0 / $n_T 4$

Vedi pag. 5.057

I separatori sono mobili all'interno del traversino!

I separatori vengono montati generalmente ogni traversino, cioè ogni 120 mm.

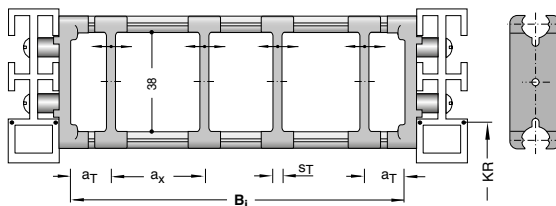

Variante consigliata: VD 1

Descrizione	Codice	U.M.
Separatore	51848	Pz

Sistema di separatori TS 1

Con divisione orizzontale continua per tutta la lunghezza del B_i eseguita con:

Profili in alluminio 11 x 4 mm

s_T	3 mm
a_T min	13,5 mm
a_T max	40 mm
a_x min	13 mm
n_T min	2

Per ordinare QUANTUM già assemblati indicare TS 1 - VDy / $n_T x$. TS 1 indica la presenza del divisore orizzontale continuo, VDy la sua posizione, n_T il numero dei separatori per traversa. Quindi sostituire x con la quantità desiderata di separatori per traversa (minimo 2) e la/le y con la posizione del/dei divisore/i.

Esempio: TS 1 - VD 1 / $n_T 4$

Vedi pag. 5.057

Variante consigliata: VD e VD 1

I separatori sono fissi all'interno del traversino !

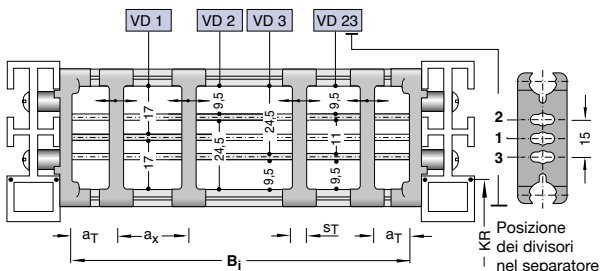

Descrizione	Codice	U.M.
Separatore	51845	Pz
Profilo AL 11x4	5803	Mt

Tipo Q060

I separatori sono fissi all'interno del traversino.

Sistema di separatori per variante RS / RST

Sistema di separatori TS 3

Varianti consigliate: VR 0, VR 1, VR 2, VR 23 e VR 3

Suddivisione eseguita con **divisori in poliammide** spessore 4 mm

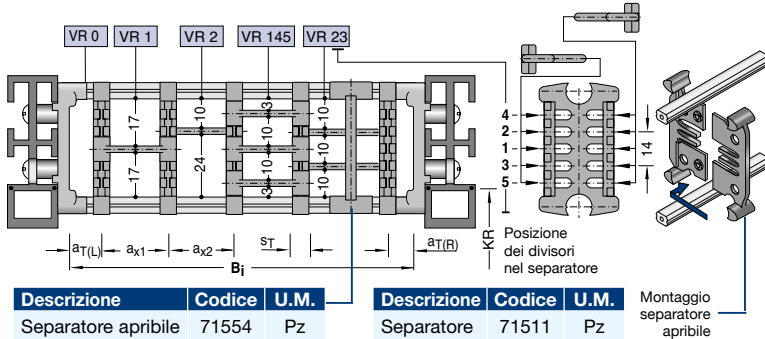

Descrizione	Codice	U.M.	Descrizione	Codice	U.M.
Separatore apribile	71554	Pz	Separatore	71511	Pz

S_T	8 mm
$a_{T \min}$	11 mm
$a_{x \min}$	16 mm (con suddivisione)
$a_x \text{ passo}$	vedi tabella a_x

Per l'impiego di divisori con $a_x > 112$ mm deve essere previsto un sostegno supplementare centrale da effettuarsi con separatore apribile.

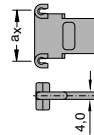

Separatori apribili adatti per montaggio in catene già assemblate

$S_T = 3$ mm

Per ordinare QUANTUM già assemblati indicare TS3 e per ogni camera (K) la variante VR di posizionamento dei divisori e le distanze a_T e a_x in mm.

Supponendo che quanto raffigurato abbia $B_i = 180$ mm, $a_{TL} = 9$ mm, la prima (da sinistra) $a_x = 23$ mm, la seconda $a_x = 28$ mm, la terza $a_x = 33$ mm, la quarta $a_x = 78$ mm e $a_{TR} = 9$ mm, la descrizione è:

TS3/K1-VR0/9/K2-VR1/23/K3-VR2/28/K4-VR145/33/K5-VR23/78/nT1/K6-VR0/9

In alternativa indicare solo TS3 e fornire schema con i codici dei componenti e loro posizioni di montaggio.

Vedi pag. 5.057

Raccordi terminali vedi pag. 5.055

Codice dei Divisori

a_x mm	Codice Divisore	a_x mm	Codice Divisore
16	71514	78	52589
18	52580	80	71518
23	52581	88	52590
28	52582	96	71519
33	52583	112	71520
38	52584	128	71521
43	52585	144	71522
48	52586	160	71523
58	52587	176	71524
64	71517	192	71525
68	52588	208	71526

Tipo Q060

Sezione del QUANTUM

Vista in sezione come da schema di funzionamento

Variante del traversino RE / RET

Profili in poliammide apribili sia sul lato inferiore che superiore

Assenza di viti!

Profili asportabili con rotazione di 90°

Montaggio traversini:

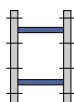

Variante RE - Standard
Montaggio traversini
ogni 120 mm

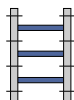

Variante RET
Montaggio traversini
ogni 60 mm

Larghezza QUANTUM:

$$B_k = B_i + 52 \text{ mm}$$

Larghezza QUANTUM con raccordi terminali:

$$B_k = B_{EF} = B_i + 52 \text{ mm}$$

Larghezza QUANTUM con pattini:

$$B_{EF}' = B_i + 56 \text{ mm}$$

Raccordi terminali vedi pag. 5.055

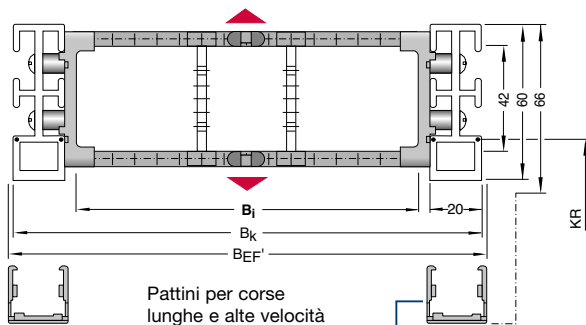

Pattini per corse lunghe e alte velocità

Descrizione	Codice	U.M.
Pattino Q060	75610	Pz

Articolo Nr.	Larghezza interna B_i	Larghezza QUANTUM B_k	h_i	h_g	t	Peso kg/m
Q 060.068 ... Raggio	68	120	42	60	20	1,16
Q 060.076 ... Raggio	76	128	42	60	20	1,18
Q 060.084 ... Raggio	84	136	42	60	20	1,19
Q 060.092 ... Raggio	92	144	42	60	20	1,21
Q 060.100 ... Raggio	100	152	42	60	20	1,22
Q 060.108 ... Raggio	108	160	42	60	20	1,24
Q 060.116 ... Raggio	116	168	42	60	20	1,25
Q 060.124 ... Raggio	124	176	42	60	20	1,26
Q 060.132 ... Raggio	132	184	42	60	20	1,28
Q 060.140 ... Raggio	140	192	42	60	20	1,29
Q 060.148 ... Raggio	148	200	42	60	20	1,31
Q 060.156 ... Raggio	156	208	42	60	20	1,32
Q 060.164 ... Raggio	164	216	42	60	20	1,34
Q 060.172 ... Raggio	172	224	42	60	20	1,35
Q 060.180 ... Raggio	180	232	42	60	20	1,37
Q 060.188 ... Raggio	188	240	42	60	20	1,38
Q 060.196 ... Raggio	196	248	42	60	20	1,39
Q 060.204 ... Raggio	204	256	42	60	20	1,41
Q 060.212 ... Raggio	212	264	42	60	20	1,42
Q 060.220 ... Raggio	220	272	42	60	20	1,44
Q 060.228 ... Raggio	228	280	42	60	20	1,45
Q 060.236 ... Raggio	236	288	42	60	20	1,47
Q 060.244 ... Raggio	244	296	42	60	20	1,48
Q 060.252 ... Raggio	252	304	42	60	20	1,50

Completare con RE (traversino ogni 120 mm) o RET (traversino ogni 60 mm)

Completare l'Articolo con il raggio di curvatura desiderato. Es. Q060.100.RE.190

Raggi di curvatura KR (mm) disponibili

100	120	150	190	250	300
-----	-----	-----	-----	-----	-----

Tipo Q060

Sistema di traversini per variante RE / RET

Il sistema di separatori viene progettato dai nostri tecnici sulla base delle Vostre indicazioni relative al layout del portacavi.

Sistema di separatori TS 0

Senza divisori orizzontali

	Versione A	Versione B
s_T	4,2 mm	4,2 mm
$a_T \text{ min}$	14 mm	14 mm
$a_x \text{ min}$	13 mm	16 mm
$a_x \text{ passo}$	continuo	8 mm

Per ordinare QUANTUM già assemblati indicare TS 0 - S / $n_T \times$. TS 0 indica solo separatori verticali, n_T il numero dei separatori per traversa. Quindi sostituire con x la quantità desiderata, indicando inoltre (al posto di S) la versione del separatore richiesta.

Esempio: TS 0 - A / $n_T 4$

Vedi pag. 5.057

Sistema di separatori TS 1

Con divisione orizzontale continua per tutta la lunghezza del Bi eseguita con:

Profili in alluminio 9 x 2 mm

	Versione A	Versione B
s_T	4,2 mm	4,2 mm
$a_T \text{ min}$	14 mm	14 mm
$a_T \text{ max}$	25 mm	29 mm
$a_x \text{ min}$	13 mm	16 mm
$a_x \text{ passo}$	continuo	8 mm
$n_T \text{ min}$	2	2

Nella versione B la distanza a_x deve essere multiplo di 8 mm!

Per ordinare QUANTUM già assemblati indicare TS 1 - S - VDy / $n_T \times$. TS 1 indica la presenza del divisore orizzontale continuo, VDy la sua posizione, n_T il numero di separatori per traversa. Quindi sostituire con x la quantità desiderata di separatori per traversa (minimo 2) e la/le y con la posizione del/dei divisore/i, indicando inoltre (al posto di S) la versione del separatore richiesta.

Esempio: TS 1 - B - VD 23 / $n_T 4$

Vedi pag. 5.057

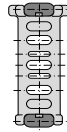

Versione A
Inserito nel profilo verso l'interno (standard)

Separatori mobili nel traversino

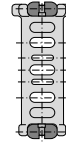

Versione B
Inserito nel profilo verso l'esterno

Separatori fissi nel traversino (a_x passo di 8 mm)

I separatori vengono montati generalmente ogni traversino cioè ogni 120 mm.

Separatori mobili all'interno del traversino (Versione A) oppure fissi (Versione B). Nella versione B indicare sempre le distanze di montaggio a_T e a_x !

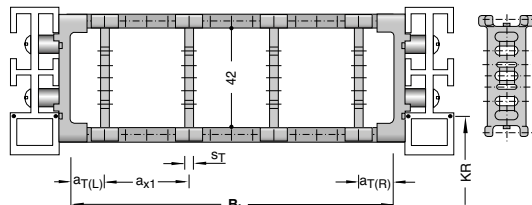

Descrizione	Codice	U.M.
Separatore	72005	Pz

Varianti consigliate: VD 1, VD 4, e VD 5

I separatori sono mobili all'interno del traversino (Versione A) e/o fissi (Versione B). Nella versione B indicare sempre le distanze di montaggio a_T e a_x !

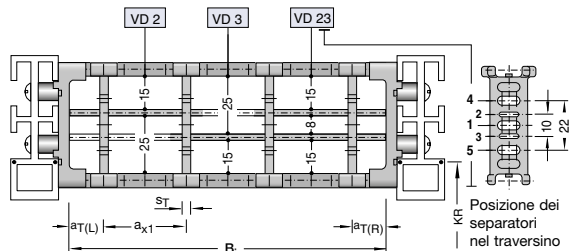

Descrizione	Codice	U.M.
Separatore	72005	Pz
Profilo AL 9x2	6240	Mt

Tipo Q060

I separatori sono fissi all'interno del traversino.

Sistema di separatori per variante RE / RET

Sistema di separatori TS 3

Varianti consigliate: VR 0, VR 1, VR 2 e VR 3

Suddivisione eseguita con **divisori in poliammide** spessore 4 mm

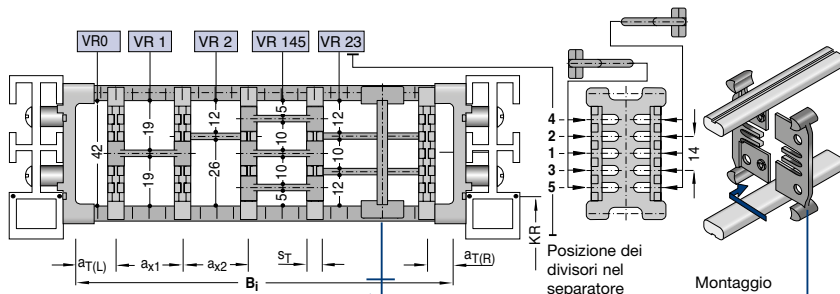

Descrizione	Codice	U.M.
Separatore apribile	71554	Pz

Descrizione	Codice	U.M.
Separatore	71510	Pz

s_T 8 mm

$a_{T \min}$ 4 mm

$a_{x \min}$ 8 mm (con suddivisione)

$a_{x \text{ passo}}$ vedi tabella a_x

Separatori apribili adatti per montaggio in catene già assemblate

$s_{T \min} = 3 \text{ mm}$

Per l'impiego di divisori con $a_x > 112 \text{ mm}$ deve essere previsto un sostegno supplementare centrale da effettuarsi con separatore apribile.

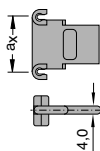

Per ordinare QUANTUM già assemblati indicare TS3 e per ogni camera (K) la variante VR di posizionamento dei divisori e le distanze a_T e a_x in mm.

Supponendo che quanto raffigurato abbia $B_i = 180 \text{ mm}$, $a_{TL} = 9 \text{ mm}$, la prima (da sinistra) $a_x = 23 \text{ mm}$, la seconda $a_x = 28 \text{ mm}$, la terza $a_x = 33 \text{ mm}$, la quarta $a_x = 78 \text{ mm}$ e $a_{TR} = 9 \text{ mm}$, la descrizione è:

TS3/K1-VR0/9/K2-VR1/23/K3-VR2/28/K4-VR145/33/K5-VR23/78/nT1/K6-VR0/9

In alternativa indicare solo TS3 e fornire schema con i codici dei componenti e loro posizioni di montaggio.

Vedi pag. 5.057

Codice dei Divisori

$a_x \text{ mm}$	Codice Divisore	$a_x \text{ mm}$	Codice Divisore
16	71514	78	52589
18	52580	80	71518
23	52581	88	52590
28	52582	96	71519
33	52583	112	71520
38	52584	128	71521
43	52585	144	71522
48	52586	160	71523
58	52587	176	71524
64	71517	192	71525
68	52588	208	71526

Boccole rotanti e distanziali

Variante del traversino RS / RST

Boccole rotanti

Nei montaggi ove è necessario ridurre al minimo l'attrito fra i conduttori ed il traversino, è possibile installare le boccole rotanti.



Boccola rotante D=15 mm Sp. 2 mm

Lunghezza in mm	Codice	U.M.
6	K026506TUB	Pz
8	K026508TUB	Pz
20	K026520TUB	Pz

Distanziali

Nei montaggi con catena girata di 90° per evitare che i separatori sotto l'azione del peso dei cavi non rispettino la posizione assegnata, è possibile installare appositi distanziali.



Distanziale

Lunghezza in mm	Codice	U.M.
6	K026506DIS	Pz
8	K026508DIS	Pz
20	K026520DIS	Pz

Raccordi terminali vedi pag. 5.055

Tipo Q080

Layout del QUANTUM

Passo t = 25 mm
 Altezza maglia h_G = 80 mm
 Lunghezza l₁ = 80 mm
 Dimensioni raccordi vedi pag. 5.055

Per il funzionamento del QUANTUM è necessaria una superficie uniforme. Se tale condizione non sussiste è indispensabile l'applicazione di una canalina di scorrimento.

Lunghezza QUANTUM L_k per disposizione autoportante.

$$L_k = \frac{L_S}{2} + L_B \quad \text{Multiplo del passo di 25 mm}$$

Dimensioni costruttive
in funzione del raggio di curvatura

Altezza di montaggio H:

$$H = 2 KR + 117 \text{ mm}$$

Diagramma dell'autoportanza



Lunghezza con flessione ammissibile L_D e Corsa L_S
in funzione del peso aggiunto
(Vedi Informazioni Costruttive)

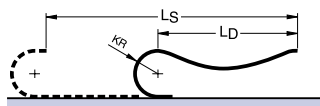

Lunghezza QUANTUM:

$$L_k \approx \frac{L_S + KR}{2} + L_B \quad \text{Multiplo del passo di 25 mm}$$

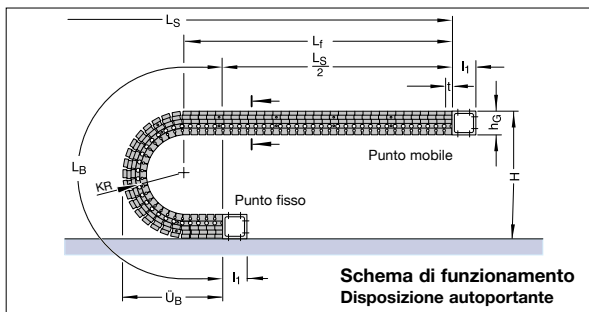

Raggio di curvatura KR	170 mm	200 mm	250 mm	320 mm	420 mm	500 mm
Lunghezza arco L _B	834	928	1085	1305	1619	1870
Ingombro arco Ü _B	379	409	459	529	629	709
Altezza H _{min}	457	517	617	757	957	1117

La lunghezza arco L_B tiene conto anche dei componenti che vengono fissati tramite i raccordi.

$$L_B = KR \times \pi + 12t$$

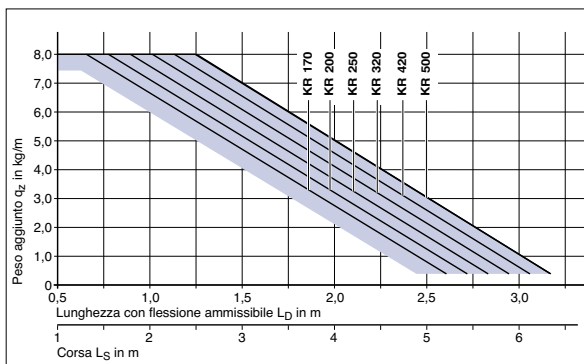

Il diagramma dell'autoportanza considera un peso proprio QUANTUM q_k di 2,3 kg/m.

Corse di traslazione elevate



Per corse molto lunghe il QUANTUM viene installato in un canale di guida.

Layout → vedi Informazioni Costruttive

Canale di guida → vedi Accessori paragrafo 20

La progettazione di un'installazione viene eseguita dai nostri tecnici previa esplicita richiesta.

Tipo Q080

Sezione del QUANTUM

Vista in sezione come da schema di funzionamento

Variante del traversino RS / RST

Traversino a telaio - esecuzione standard
 Profili in poliammide apribili sia sul lato inferiore che superiore
 Assenza di viti!
 Profili asportabili con rotazione di 90°

Montaggio traversini:



Variante RS - Standard
 Montaggio traversini
 ogni 200 mm



Variante RST
 Montaggio traversini
 ogni 100 mm

Larghezza QUANTUM:

$$B_k = B_i + 72 \text{ mm}$$

Larghezza QUANTUM con raccordi terminali:

$$B_k = B_{EF} = B_i + 72 \text{ mm}$$

Larghezza QUANTUM con pattini:

$$B_{EF}' = B_i + 79,5 \text{ mm}$$

Sistema di separatori TS 0

Senza divisori orizzontali

I separatori sono mobili all'interno del traversino.

I separatori vengono montati generalmente ogni 200 mm.

s_T	4 mm
$a_T \text{ min}$	11 mm
$a_x \text{ min}$	14 mm

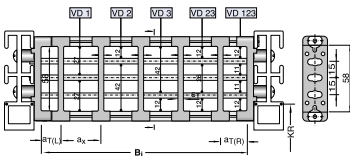

Descrizione	Codice	U.M.
Separatore	51970	Pz
Profilo AL 11x4	5803	Mt

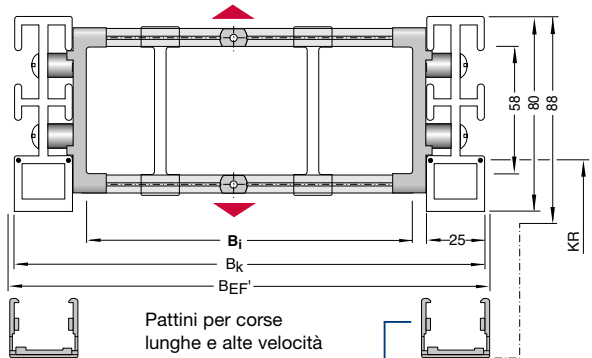
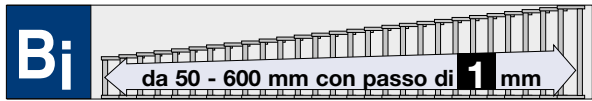

Pattini per corse lunghe e alte velocità

Descrizione	Codice	U.M.
Pattino Q080	75620	Pz

Articolo Nr.	Larghezza interna B_i	Larghezza QUANTUM B_k	h_i	h_g	t	Peso kg/m
Q 080.091 ... Raggio	91	163	58	80	25	1,98
Q 080.103 ... Raggio	103	175	58	80	25	2,00
Q 080.116 ... Raggio	116	188	58	80	25	2,02
Q 080.128 ... Raggio	128	200	58	80	25	2,04
Q 080.141 ... Raggio	141	213	58	80	25	2,06
Q 080.153 ... Raggio	153	225	58	80	25	2,08
Q 080.166 ... Raggio	166	238	58	80	25	2,10
Q 080.178 ... Raggio	178	250	58	80	25	2,12
Q 080.191 ... Raggio	191	263	58	80	25	2,14
Q 080.216 ... Raggio	216	288	58	80	25	2,16
Q 080.241 ... Raggio	241	313	58	80	25	2,18
Q 080.258 ... Raggio	258	330	58	80	25	2,20
Q 080.266 ... Raggio	266	338	58	80	25	2,22
Q 080.291 ... Raggio	291	363	58	80	25	2,24
Q 080.316 ... Raggio	316	388	58	80	25	2,26
Q 080.368 ... Raggio	368	440	58	80	25	2,28
Q 080.418 ... Raggio	418	490	58	80	25	2,30
Q 080.438 ... Raggio	438	510	58	80	25	2,32
Q 080.471 ... Raggio	471	543	58	80	25	2,34
Q 080.510 ... Raggio	510	582	58	80	25	2,36

- Completare con RS (traversino ogni 200 mm) o RST (traversino ogni 100 mm)
- Completare l'Articolo con il raggio di curvatura desiderato. Es. Q080.103.RS.200

Boccole rotanti e distanziali vedi pag. 5.054
Altri sistemi di separazione vedi pag. 11.021

Raggi di curvatura KR (mm) disponibili						
170	200	250	320	420	500	

Tipo Q080

Sezione del QUANTUM

Vista in sezione come da schema di funzionamento

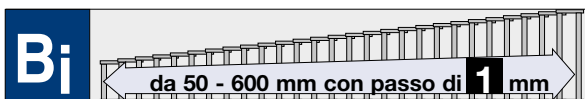

Variante del traversino RV / RVT

Traversino a telaio - esecuzione rinforzata
Profili in alluminio apribili sul lato inferiore e superiore

Assenza di viti!

Profili asportabili con rotazione di 90°

Nella variante del traversino RV e RVT **devono** sempre esserci minimo 2 separatori per traversino.

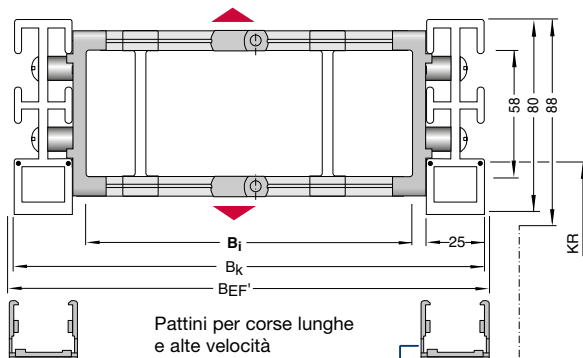

Montaggio traversini:

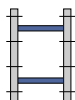

Variante RV - Standard
Montaggio traversini ogni 200 mm



Variante RVT
Montaggio traversini ogni 100 mm

Larghezza QUANTUM:

$$B_k = B_i + 72 \text{ mm}$$

Larghezza QUANTUM con raccordi terminali:

$$B_k = B_{EF} = B_i + 72 \text{ mm}$$

Larghezza QUANTUM con pattini:

$$B_{EF}' = B_i + 79,5 \text{ mm}$$

Descrizione	Codice	U.M.
Pattino Q080	75620	Pz

Articolo Nr.	Larghezza interna B_i	Larghezza QUANTUM B_k	h_1	h_g	t	Peso kg/m
Q 080.083 ... Raggio	83	155	58	80	25	2,30
Q 080.108 ... Raggio	108	180	58	80	25	2,34
Q 080.133 ... Raggio	133	205	58	80	25	2,38
Q 080.158 ... Raggio	158	230	58	80	25	2,42
Q 080.183 ... Raggio	183	255	58	80	25	2,46
Q 080.233 ... Raggio	233	305	58	80	25	2,50
Q 080.283 ... Raggio	283	355	58	80	25	2,54
Q 080.333 ... Raggio	333	405	58	80	25	2,58
Q 080.383 ... Raggio	383	455	58	80	25	2,62
Q 080.433 ... Raggio	433	505	58	80	25	2,66
Q 080.483 ... Raggio	483	555	58	80	25	2,70
Q 080.533 ... Raggio	533	605	58	80	25	2,74
Q 080.583 ... Raggio	583	655	58	80	25	2,78

- Completare con RV (traversino ogni 200 mm) o RVT (traversino ogni 100 mm)
- Completare l'Articolo con il raggio di curvatura desiderato. Es. Q080.183.RV.200

Raggi di curvatura KR (mm) disponibili

170	200	250	320	420	500
-----	-----	-----	-----	-----	-----

Raccordi terminali vedi pag. 5.055

Tipo Q080

Sistema di separatori per variante RV / RVT

I separatori sono mobili all'interno del traversino.

I separatori vengono montati generalmente ogni traversino, cioè ogni 200 mm.

Sistema di separatori TS 0

Senza divisori orizzontali

s_T	4 mm
a_T min	11 mm
a_x min	14 mm (con suddivisione)
n_T min	2

Per ordinare QUANTUM già assemblati indicare TS 0 - S / $n_T \times$. TS 0 indica solo separatori verticali, n_T il numero dei separatori per traversa. Quindi sostituire con x la quantità desiderata.

Esempio: TS 0 - A / $n_T 3$

Vedi pag. 5.057

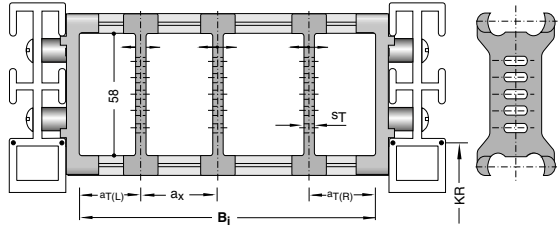

Descrizione	Codice	U.M.
Separatore	71301	Pz

Sistema di separatori TS 1

Con suddivisione orizzontale continua per tutta la lunghezza del B_i eseguita con:

Profilo in alluminio 11 x 4 mm

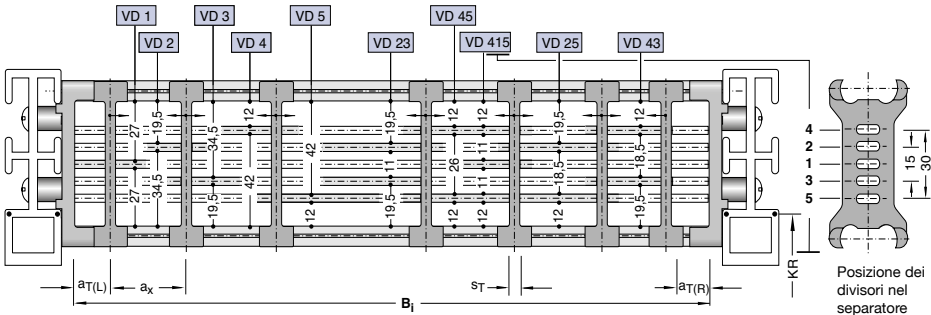

s_T	4 mm
a_T min	11 mm
a_T max	25 mm
a_x min	14 mm
n_T min	2

Descrizione	Codice	U.M.
Separatore	71301	Pz
Profilo AL 11x4	5803	Mt

Varianti consigliate: VD 1, VD 2 e VD 3

I separatori sono mobili all'interno del traversino!

Per ordinare QUANTUM già assemblati indicare TS 1 - VDy / $n_T \times$. TS 1 indica la presenza del divisore orizzontale continuo, VDy la sua posizione, n_T il numero di separatori per traversa. Quindi sostituire con x la quantità desiderata di separatori per traversa (minimo 2) e la/le y con la posizione del/dei divisore/i.

Esempio: TS 1 - VD 23/ $n_T 7$

Vedi pag. 5.057

Tipo Q080

I separatori sono fissi all'interno del traversino.

Sistema di separatori per variante RV / RVT

Sistema di separatori TS 3

Varianti consigliate: VR 0, VR 1, VR 2 e VR 3

Suddivisione eseguita con **divisori in poliammide** spessore 4 mm

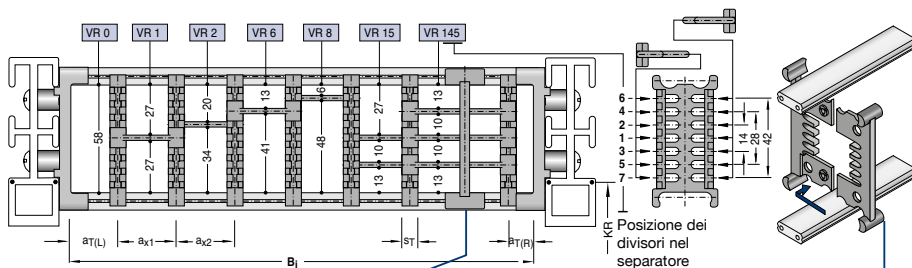

Descrizione	Codice	U.M.
Separatore apribile	71549	Pz

Descrizione	Codice	U.M.
Separatore	71512	Pz

Montaggio separatore apribile

s_T	8 mm
a_T min	8 mm
a_x min	16 mm (con suddivisione)
a_x passo	vedi tabella a_x
n_T min	2

Per l'impiego di divisori con $a_x > 112$ mm deve essere previsto un sostegno supplementare centrale da effettuarsi con separatore apribile.

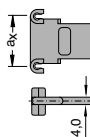

Separatori apribili adatti per montaggio in catene già assemblate

s_T min = 4 mm

Per ordinare **QUANTUM** già assemblati indicare TS3 e per ogni camera (K) la variante VR di posizionamento dei divisori e le distanze a_T e a_x in mm.

Supponendo che quanto raffigurato abbia $B_i = 250$ mm, $a_{TL} = 20$ mm, la prima (da sinistra) $a_x = 38$ mm, la seconda $a_x = 23$ mm, la terza $a_x = 32$ mm, la quarta $a_x = 28$ mm la quinta $a_x = 43$ mm e la sesta $a_x = 48$ mm e la settima $a_x = 18$ mm la descrizione è:

Esempio: TS3/K1-VR0/20/K2-VR1/38/K3-VR2/23/K4-VR6/32/K5-VR8/28/K6-VR15/43/K7-VR145/48/n_T1/K8-VR0/18

In alternativa indicare solo TS3 e fornire schema con i codici dei componenti e loro posizioni di montaggio.

Vedi pag. 5.057

Raccordi terminali vedi pag. 5.055

Codice dei Divisori

a_x mm	Codice Divisore	a_x mm	Codice Divisore
16	71514	78	52589
18	52580	80	71518
23	52581	88	52590
28	52582	96	71519
33	52583	112	71520
38	52584	128	71521
43	52585	144	71522
48	52586	160	71523
58	52587	176	71524
64	71517	192	71525
68	52588	208	71526

Tipo Q080

Sezione del QUANTUM

Vista in sezione come da schema di funzionamento

Variante del traversino RE / RET

Profili in poliammide apribili sia sul lato inferiore che superiore

Assenza di viti!

Profili asportabili con rotazione di 90°

Montaggio traversini:



Variante RE - Standard
Montaggio traversini
ogni 200 mm



Variante RET
Montaggio traversini
ogni 100 mm

Larghezza QUANTUM:

$$B_k = B_i + 72 \text{ mm}$$

Larghezza QUANTUM con raccordi terminali:

$$B_k = B_{EF} = B_i + 72 \text{ mm}$$

Larghezza QUANTUM con pattini:

$$B_{EF}' = B_i + 79,5 \text{ mm}$$

Raccordi terminali vedi pag. 5.055

Raggi di curvatura KR (mm) disponibili

170 200 250 320 420 500

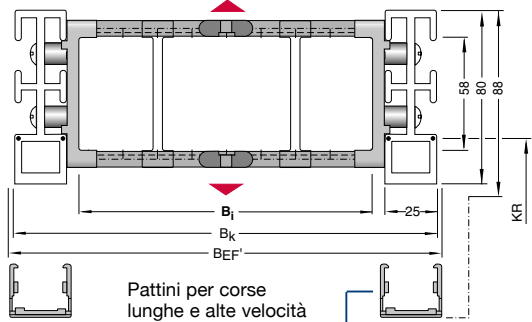
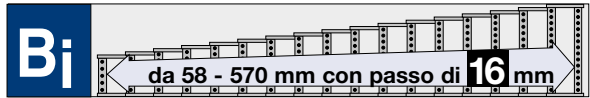

Descrizione	Codice	U.M.
Pattino Q060	75620	Pz

Articolo Nr.	Larghezza interna B_i	Larghezza QUANTUM B_k	h_i	h_g	t	Peso kg/m
Q 080.058 ... Raggio	58	130	58	80	25	1,93
Q 080.074 ... Raggio	74	146	58	80	25	1,96
Q 080.090 ... Raggio	** 90	162	58	80	25	1,98
Q 080.106 ... Raggio	106	178	58	80	25	2,01
Q 080.122 ... Raggio	** 122	194	58	80	25	2,03
Q 080.138 ... Raggio	** 138	210	58	80	25	2,05
Q 080.154 ... Raggio	154	226	58	80	25	2,08
Q 080.170 ... Raggio	** 170	242	58	80	25	2,10
Q 080.186 ... Raggio	** 186	258	58	80	25	2,13
Q 080.202 ... Raggio	202	274	58	80	25	2,15
Q 080.218 ... Raggio	** 218	290	58	80	25	2,17
Q 080.234 ... Raggio	234	306	58	80	25	2,20
Q 080.250 ... Raggio	250	322	58	80	25	2,22
Q 080.266 ... Raggio	** 266	338	58	80	25	2,25
Q 080.282 ... Raggio	282	354	58	80	25	2,27
Q 080.298 ... Raggio	298	370	58	80	25	2,29
Q 080.314 ... Raggio	** 314	386	58	80	25	2,32
Q 080.330 ... Raggio	330	402	58	80	25	2,34
Q 080.346 ... Raggio	346	418	58	80	25	2,37
Q 080.362 ... Raggio	** 362	434	58	80	25	2,39
Q 080.378 ... Raggio	378	450	58	80	25	2,41
Q 080.394 ... Raggio	394	466	58	80	25	2,44
Q 080.410 ... Raggio	** 410	482	58	80	25	2,46
Q 080.426 ... Raggio	426	498	58	80	25	2,49
Q 080.442 ... Raggio	442	514	58	80	25	2,51
Q 080.458 ... Raggio	** 458	530	58	80	25	2,53
Q 080.474 ... Raggio	474	546	58	80	25	2,56
Q 080.490 ... Raggio	** 490	562	58	80	25	2,58
Q 080.506 ... Raggio	506	578	58	80	25	2,61
Q 080.522 ... Raggio	** 522	594	58	80	25	2,63
Q 080.538 ... Raggio	538	610	58	80	25	2,65
Q 080.554 ... Raggio	554	626	58	80	25	2,68
Q 080.570 ... Raggio	** 570	642	58	80	25	2,70

** Standard

Completare con RE (traversino ogni 200 mm) o RET (traversino ogni 100 mm)
Completare l'Articolo con il raggio di curvatura desiderato. Es. Q080.090.RE.200

Tipo Q080

Sistema di traversini per variante RE / RET

Il sistema di separatori viene progettato dai nostri tecnici sulla base delle Vostre indicazioni relative al layout del portacavi.

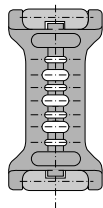

Versione A
Inserto nel profilo verso l'interno (standard)
 Separatori mobili nel traversino (a_x passo continuo)

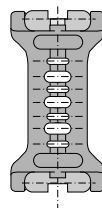

Versione B
Inserto nel profilo verso l'esterno
 Separatori fissi nel traversino (a_x passo di 16 mm)

Sistema di separatori TS 0

Senza divisori orizzontali

	Versione A	Versione B
s_T	6 mm	6 mm
$a_{T \min}$	12 mm	13 mm
$a_x \min$	14,5 mm	16 mm
$a_x \text{ passo}$	continuo	16 mm

Per ordinare QUANTUM già assemblati indicare TS 0 - S/ n_T x. TS 0 indica solo separatori verticali, n_T il numero dei separatori per traversa. Quindi sostituire con x la quantità desiderata, indicando inoltre (al posto di S) la versione del separatore richiesta.

Esempio: TS 0 - A / n_T 3

Vedi pag. 5.057

I separatori vengono montati generalmente ogni traversino, cioè ogni 200 mm!

Separatori mobili all'interno del traversino (Versione A) oppure fissi (Versione B). Nella versione B indicare sempre le distanze di montaggio a_T e a_x !

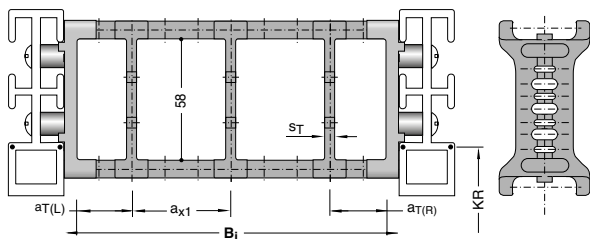

Descrizione	Codice	U.M.
Separatore	72507	Pz

Sistema di separatori TS 1

Con suddivisione orizzontale continua per tutta la lunghezza del B_i eseguita con: **Profilo in alluminio 11 x 4 mm**

Varianti consigliate: VD 1, VD 4 e VD 5

I separatori sono mobili all'interno del traversino!

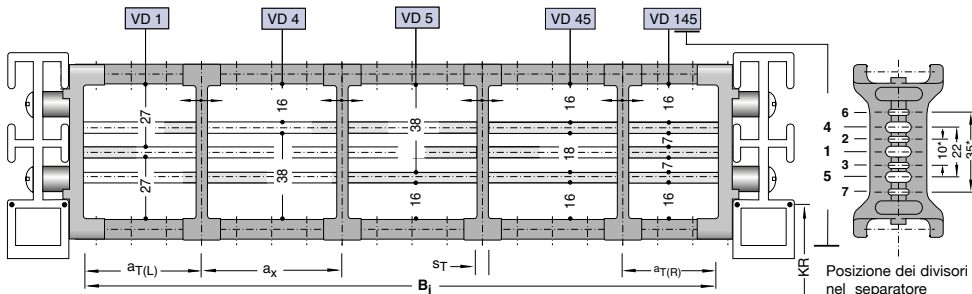

	Versione A	Versione B
s_T	6 mm	6 mm
$a_{T \min}$	12 mm	13 mm
$a_{T \max}$	22,5 mm	22,5 mm
$a_x \min$	14,5 mm	16 mm
$a_x \text{ passo}$	continuo	continuo
$n_T \min$	2	2

* con profilo in AL 9x2
 Codice: 6240

Descrizione	Codice	U.M.
Separatore	72507	Pz
Profilo AL 11x4	5803	Mt

Per ordinare QUANTUM già assemblati indicare TS1-S-VDy/ n_T x. TS1 indica la presenza del divisore orizzontale continuo, VDy la sua posizione, n_T il numero dei separatori per traversa. Quindi sostituire x con la quantità desiderata di separatori per traversa (minimo 2) e la/le y con la posizione del/dei divisore/i, indicando inoltre (al posto di S) la versione del separatore richiesta.

Esempio: TS 1 - B - VD 1/ n_T 4 **Vedi pag. 5.057**

Tipo Q080

I separatori sono fissi all'interno del traversino.

Sistema di separatori per variante RE / RET

Sistema di separatori TS 3

Varianti consigliate: VR 0 e VR 1

Suddivisione eseguita con **divisori in poliamide** spessore 4 mm

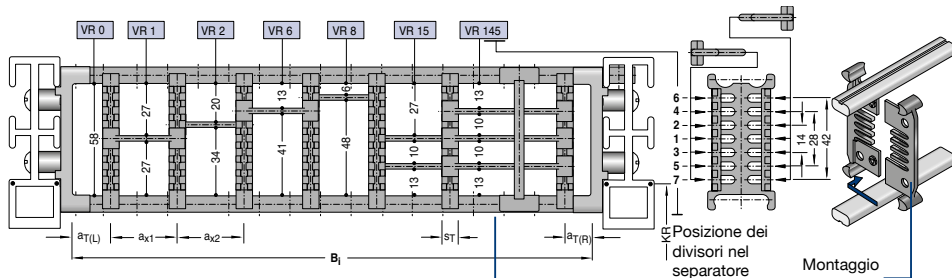

Descrizione	Codice	U.M.
Separatore apribile	71550	Pz

Descrizione	Codice	U.M.
Separatore	71512	Pz

s_T	8 mm
$a_{T \min}$	8 mm
$a_x \min$	16 mm (con suddivisione)
$a_x \text{ passo}$	vedi tabella a_x
$n_t \min$	2

Per l'impiego di divisori con $a_x > 112$ mm deve essere previsto un sostegno supplementare centrale da effettuarsi con separatore apribile.

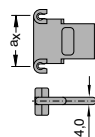

Separatori apribili adatti per montaggio in catene già assemblate

$s_{T \min} = 4$ mm

Per ordinare QUANTUM già assemblati indicare TS3 e per ogni camera (K) la variante VR di posizionamento dei divisori e le distanze a_T e a_x in mm.

Supponendo che quanto raffigurato abbia $B_i = 250$ mm, $a_{TL} = 20$ mm, la prima (da sinistra) $a_x = 38$ mm, la seconda $a_x = 23$ mm, la terza $a_x = 32$ mm, la quarta $a_x = 28$ mm la quinta $a_x = 43$ mm e la sesta $a_x = 48$ mm e la settima $a_x = 18$ mm la descrizione è:

Esempio: TS3/K1-VR0/20/K2-VR1/38/K3-VR2/23/K4-VR6/32/K5-VR8/28/K6-VR15/43/K7-VR145/48/ n_T 1/K8-VR0/18

In alternativa indicare solo TS3 e fornire schema con i codici dei componenti e loro posizioni di montaggio.

Vedi pag. 5.057

Raccordi terminali vedi pag. 5.055

Codice dei Divisori

a_x mm	Codice Divisore	a_x mm	Codice Divisore
16	71514	78	52589
18	52580	80	71518
23	52581	88	52590
28	52582	96	71519
33	52583	112	71520
38	52584	128	71521
43	52585	144	71522
48	52586	160	71523
58	52587	176	71524
64	71517	192	71525
68	52588	208	71526

Tipo Q100

Layout del QUANTUM

Passo t = 30 mm
 Altezza maglia h_G = 98 mm
 Lunghezza l₁ = 100 mm
 Dimensioni raccordi vedi pag. 5.055

Per il funzionamento del QUANTUM è necessaria una superficie uniforme. Se tale condizione non sussiste è indispensabile l'applicazione di una canalina di scorrimento.

Lunghezza QUANTUM L_k per disposizione autoportante.

$$L_k = \frac{L_S}{2} + L_B \quad \text{Multiplo del passo di 30 mm}$$

Dimensioni costruttive
in funzione del raggio di curvatura

Altezza di montaggio H:

$$H = 2 KR + 143 \text{ mm}$$

Diagramma dell'autoportanza



Lunghezza con flessione ammissibile L_D e Corsa L_S
in funzione del peso aggiunto
(Vedi Informazioni Costruttive)

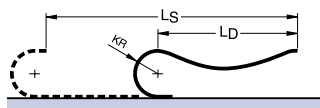

Lunghezza QUANTUM:

$$L_k \approx \frac{L_S + KR}{2} + L_B \quad \text{Multiplo del passo di 30 mm}$$

Corse di traslazione elevate

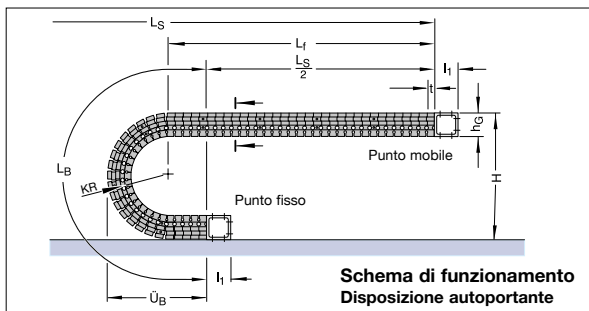

**Schema di funzionamento
Disposizione autoportante**

Raggio di curvatura KR	180 mm	250 mm	300 mm	370 mm	460 mm	600 mm
Lunghezza arco L _B	926	1145	1302	1522	1805	2244
Ingombro arco Ü _B	432	502	552	622	712	852
Altezza H _{min}	503	643	743	883	1063	1343

La lunghezza arco L_B tiene conto anche dei componenti che vengono fissati tramite i raccordi.

$$L_B = KR \times \pi + 12t$$

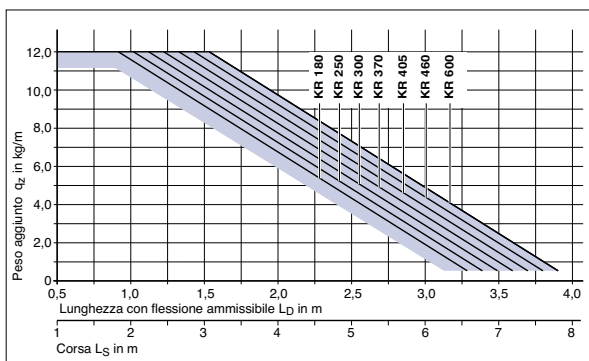

Il diagramma dell'autoportanza considera un peso proprio QUANTUM q_k di 3,3 kg/m.

Per corse molto lunghe il QUANTUM viene installato in un canale di guida.

Layout → vedi Informazioni Costruttive

Canale di guida → vedi Accessori paragrafo 20

La progettazione di un'installazione viene eseguita dai nostri tecnici previa esplicita richiesta.

Tipo Q100

Sezione del QUANTUM

Vista in sezione come da schema di funzionamento

Variante del traversino RS / RST

Traversino a telaio - esecuzione standard
 Profili in poliammide apribili sia sul lato inferiore che superiore
 Assenza di viti!

Profili asportabili con rotazione di 90°

Montaggio traversini:

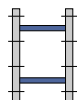

Variante RS - Standard
 Montaggio traversini ogni 240 mm



Variante RST
 Montaggio traversini ogni 120 mm

Larghezza QUANTUM:

$$B_k = B_i + 82 \text{ mm}$$

Larghezza QUANTUM con raccordi terminali:

$$B_k = B_{EF} = B_i + 82 \text{ mm}$$

Larghezza QUANTUM con pattini:

$$B_{EF}' = B_i + 89,5 \text{ mm}$$

Sistema di separatori TS 0

Senza divisori orizzontali

I separatori sono mobili all'interno del traversino.

I separatori vengono montati generalmente ogni 240 mm.

s_T	5 mm
$a_{T \text{ min}}$	11 mm
$a_{x \text{ min}}$	14 mm

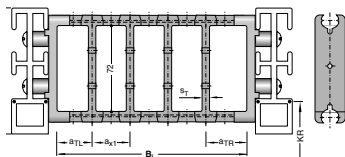

Descrizione	Codice	U.M.
Separatore	42900	Pz

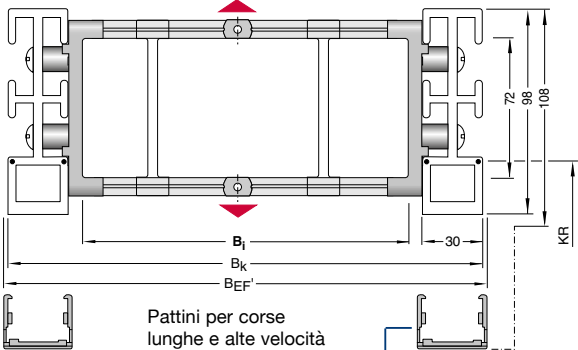
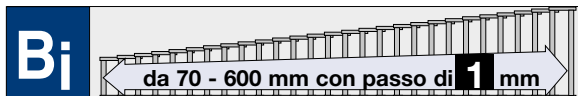

Descrizione	Codice	U.M.
Pattino Q100	75630	Pz

Articolo Nr.	Larghezza interna B_i	Larghezza QUANTUM B_k	h_i	h_g	t	Peso kg/m
Q 100.103 ... Raggio	103	185	72	98	30	2,65
Q 100.116 ... Raggio	116	198	72	98	30	2,69
Q 100.128 ... Raggio	128	210	72	98	30	2,73
Q 100.141 ... Raggio	141	223	72	98	30	2,77
Q 100.153 ... Raggio	153	235	72	98	30	2,81
Q 100.166 ... Raggio	166	248	72	98	30	2,85
Q 100.178 ... Raggio	178	260	72	98	30	2,89
Q 100.191 ... Raggio	191	273	72	98	30	2,93
Q 100.216 ... Raggio	216	298	72	98	30	2,97
Q 100.241 ... Raggio	241	323	72	98	30	3,01
Q 100.258 ... Raggio	252	334	72	98	30	3,05
Q 100.266 ... Raggio	266	348	72	98	30	3,09
Q 100.291 ... Raggio	291	373	72	98	30	3,13
Q 100.316 ... Raggio	316	398	72	98	30	3,17
Q 100.368 ... Raggio	368	450	72	98	30	3,21
Q 100.418 ... Raggio	418	500	72	98	30	3,25
Q 100.438 ... Raggio	438	520	72	98	30	3,29
Q 100.471 ... Raggio	471	553	72	98	30	3,33
Q 100.510 ... Raggio	510	592	72	98	30	3,37

Completare con RS (traversino ogni 240 mm) o RST (traversino ogni 120 mm)

Completare l'Articolo con il raggio di curvatura desiderato. Es. Q100.103.RS.250

Raccordi terminali vedi pag. 5.055

Raggi di curvatura KR (mm) disponibili						
180	250	300	370	460	600	

Tipo Q100

Sezione del QUANTUM

Vista in sezione come da schema di funzionamento

Variante del traversino RV / RVT

Traversino a telaio - esecuzione rinforzata

Profili in alluminio apribili sia sul lato inferiore che superiore

Assenza di viti!

Profili asportabili con rotazione di 90°

Nelle varianti dei traversini RV/RVT **devono** sempre esserci minimo 2 separatori.

Montaggio traversini:



Variante RV - Standard

Montaggio traversini ogni 240 mm

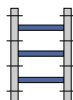

Variante RVT

Montaggio traversini ogni 120 mm

Larghezza QUANTUM:

$$B_k = B_i + 82 \text{ mm}$$

Larghezza QUANTUM con raccordi terminali:

$$B_k = B_{EF} = B_i + 82 \text{ mm}$$

Larghezza QUANTUM con pattini:

$$B_{EF}' = B_i + 89,5 \text{ mm}$$

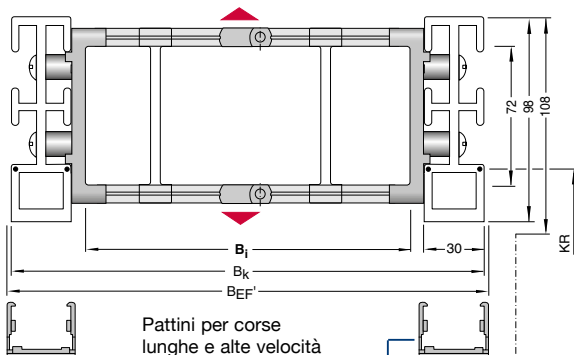
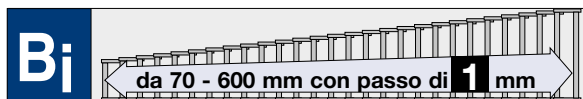

Pattini per corse lunghe e alte velocità

Descrizione	Codice	U.M.
Pattino Q100	75630	Pz

Articolo Nr.	Larghezza interna B_i	Larghezza QUANTUM B_k	h_i	h_g	t	Peso kg/m
Q 100.086 . . . Raggio	86	168	72	98	30	2,83
Q 100.108 . . . Raggio	108	190	72	98	30	2,90
Q 100.133 . . . Raggio	133	215	72	98	30	2,97
Q 100.158 . . . Raggio	158	240	72	98	30	3,04
Q 100.183 . . . Raggio	183	265	72	98	30	3,11
Q 100.233 . . . Raggio	233	315	72	98	30	3,26
Q 100.283 . . . Raggio	283	365	72	98	30	3,41
Q 100.333 . . . Raggio	333	415	72	98	30	3,56
Q 100.383 . . . Raggio	383	465	72	98	30	3,71
Q 100.433 . . . Raggio	433	515	72	98	30	3,86
Q 100.483 . . . Raggio	483	565	72	98	30	4,01
Q 100.533 . . . Raggio	533	615	72	98	30	4,16
Q 100.583 . . . Raggio	583	665	72	98	30	4,31

Completare con RV (traversino ogni 240 mm) o RVT (traversino ogni 120 mm)

Completare l'Articolo con il raggio di curvatura desiderato. Es. Q100.086.RV.180

Raccordi terminali vedi pag. 5.055

Raggi di curvatura KR (mm) disponibili					
180	250	300	370	460	600

Tipo Q100

I separatori sono mobili all'interno del traversino.

I separatori vengono montati generalmente ogni traversino, cioè ogni 240 mm.

Sistema di separatori per variante RV / RVT

Sistema di separatori TS 0

Senza divisori orizzontali

s_T	6 mm
$a_{T \text{ min}}$	13 mm
$a_x \text{ min}$	16 mm
$n_{T \text{ min}}$	2

Per ordinare QUANTUM già assemblati indicare TS 0 - S / $n_{T \times}$. TS 0 indica solo separatori verticali, n_T il numero dei separatori per traversa. Quindi sostituire con x la quantità desiderata.

Esempio: TS 0 / n_{T3}

Vedi pag. 5.057

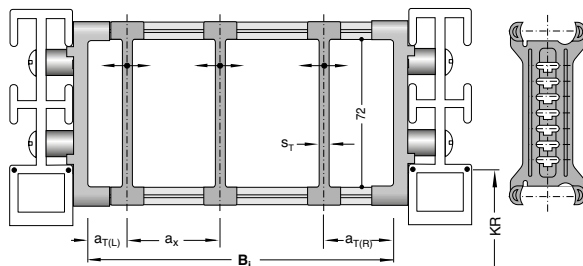

Descrizione	Codice	U.M.
Separatore	71480	Pz

Sistema di separatori TS 1

Con suddivisione orizzontale continua per tutta la lunghezza del B_i eseguita con:

Profilo in alluminio 11 x 4 mm

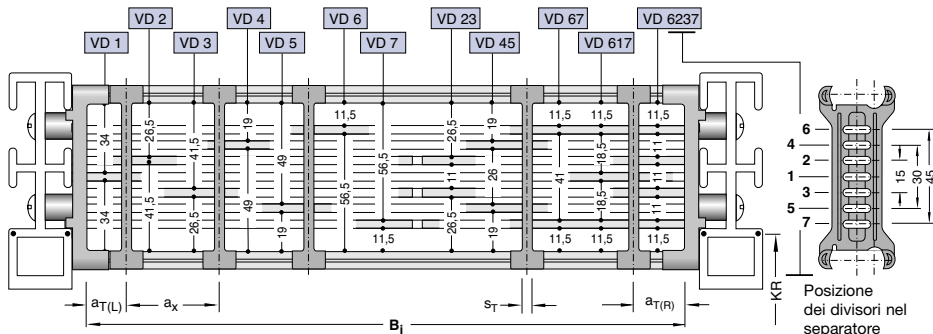

s_T	6 mm
$a_{T \text{ min}}$	13 mm
$a_{T \text{ max}}$	25 mm
$a_x \text{ min}$	16 mm
$n_{T \text{ min}}$	2

Descrizione	Codice	U.M.
Separatore	71481	Pz
Profilo AL 11x4	5803	Mt

Varianti consigliate: VD 1, VD 2 e VD 3

I separatori sono mobili all'interno del traversino.

Per ordinare QUANTUM già assemblati indicare TS 1 - VDy / $n_{T \times}$. TS 1 indica la presenza del divisore orizzontale continuo, VDy la sua posizione, n_T il numero di separatori per traversa. Quindi sostituire con x la quantità desiderata di separatori per traversa (minimo 2) e la/le y con la posizione del/dei divisore/i.

Esempio: TS 1 - VD 23/ n_{T5}

Tipo Q100

I separatori sono fissi all'interno del traversino.

Sistema di separatori per variante RV / RVT

Sistema di separatori TS 3

Varianti consigliate: VR 0, VR 1, VR 2 e VR 3

Suddivisione eseguita con **divisori in poliammide** spessore 4 mm

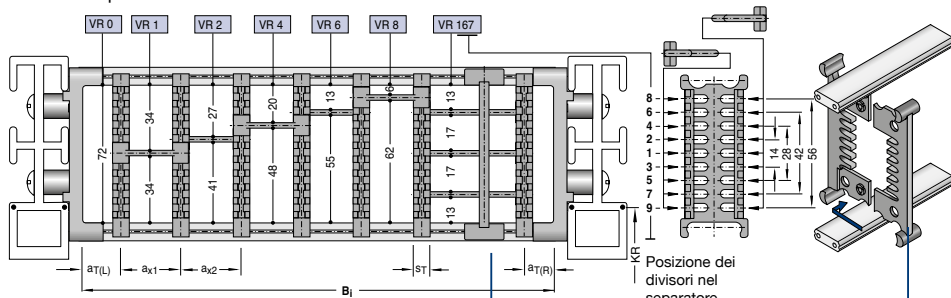

Descrizione	Codice	U.M.
Separatore apribile	71557	Pz

Descrizione	Codice	U.M.
Separatore	71513	Pz

Montaggio separatore apribile

s_T	8 mm
a_T min	8 mm
a_x min	16 mm (con suddivisione)
a_x passo	vedi tabella a_x
n_T min	2

Per l'impiego di divisori con $a_x > 112$ mm deve essere previsto un sostegno supplementare centrale da effettuarsi con separatore apribile.

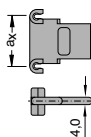

Separatori apribili adatti per montaggio in catene già assemblate

s_T min = 4 mm

Per ordinare **QUANTUM** già assemblati indicare TS3 e per ogni camera (K) la variante VR di posizionamento dei divisori e le distanze a_T e a_x in mm.

Supponendo che quanto raffigurato abbia $B_i = 250$ mm, $a_{TL} = 20$ mm, la prima (da sinistra) $a_x = 38$ mm, la seconda $a_x = 23$ mm, la terza $a_x = 32$ mm, la quarta $a_x = 28$ mm la quinta $a_x = 43$ mm e la sesta $a_x = 48$ mm e la settima $a_x = 18$ mm la descrizione è:

Esempio: TS3/K1-VR0/20/K2-VR1/38/K3-VR2/23/K4-VR6/32/K5-VR8/28/K6-VR15/43/K7-VR145/48/n_T1/K8-VR0/18

In alternativa indicare solo TS3 e fornire schema con i codici dei componenti e loro posizioni di montaggio.

Vedi pag. 5.057

Codice dei Divisori

a_x mm	Codice Divisore	a_x mm	Codice Divisore
16	71514	78	52589
18	52580	80	71518
23	52581	88	52590
28	52582	96	71519
33	52583	112	71520
38	52584	128	71521
43	52585	144	71522
48	52586	160	71523
58	52587	176	71524
64	71517	192	71525
68	52588	208	71526

Raccordi terminali vedi pag. 5.055

Tipo Q100

Sezione del QUANTUM

Vista in sezione come da schema di funzionamento

Variante del traversino RE / RET

Profili in poliammide apribili superiori e inferiori

Assenza di viti!

Profili asportabili con rotazione di 90°

Montaggio traversini:



Variante RE - Standard

Montaggio traversini ogni 240 mm

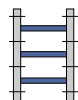

Variante RET

Montaggio traversini ogni 120 mm

Larghezza QUANTUM:

$$B_k = B_i + 82 \text{ mm}$$

Larghezza QUANTUM con raccordi terminali:

$$B_k = B_{EF} = B_i + 82 \text{ mm}$$

Larghezza QUANTUM con pattini:

$$B_{EF}' = B_i + 89,5 \text{ mm}$$

Raccordi terminali vedi pag. 5.055

Raggi di curvatura KR (mm) disponibili

180 250 300 370 460 600

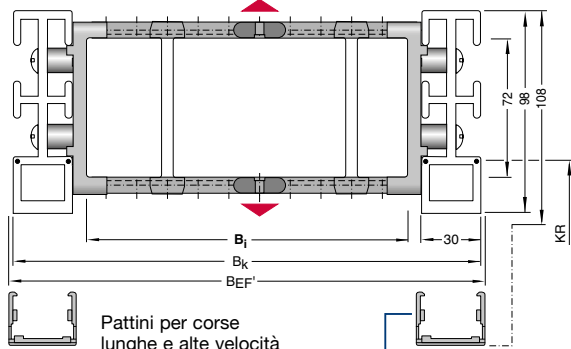

Descrizione	Codice	U.M.
Pattino Q100	75630	Pz

Articolo Nr.	Larghezza interna B_i	Larghezza QUANTUM B_k	h_i	h_g	t	Peso kg/m
Q 100.074 ... Raggio	74	156	72	98	30	2,73
Q 100.090 ... Raggio	** 90	172	72	98	30	2,76
Q 100.106 ... Raggio	106	188	72	98	30	2,79
Q 100.122 ... Raggio	** 122	204	72	98	30	2,81
Q 100.138 ... Raggio	** 138	220	72	98	30	2,84
Q 100.154 ... Raggio	154	236	72	98	30	2,87
Q 100.170 ... Raggio	** 170	252	72	98	30	2,90
Q 100.186 ... Raggio	** 186	268	72	98	30	2,93
Q 100.202 ... Raggio	202	284	72	98	30	2,96
Q 100.218 ... Raggio	** 218	300	72	98	30	2,99
Q 100.234 ... Raggio	234	316	72	98	30	3,12
Q 100.250 ... Raggio	250	332	72	98	30	3,15
Q 100.266 ... Raggio	** 266	348	72	98	30	3,18
Q 100.282 ... Raggio	282	364	72	98	30	3,21
Q 100.298 ... Raggio	298	380	72	98	30	3,24
Q 100.314 ... Raggio	** 314	396	72	98	30	3,27
Q 100.330 ... Raggio	330	412	72	98	30	3,30
Q 100.346 ... Raggio	346	428	72	98	30	3,33
Q 100.362 ... Raggio	** 362	444	72	98	30	3,36
Q 100.378 ... Raggio	378	460	72	98	30	3,39
Q 100.394 ... Raggio	394	476	72	98	30	3,42
Q 100.410 ... Raggio	** 410	492	72	98	30	3,45
Q 100.426 ... Raggio	426	508	72	98	30	3,48
Q 100.442 ... Raggio	442	524	72	98	30	3,51
Q 100.458 ... Raggio	** 458	540	72	98	30	3,54
Q 100.474 ... Raggio	474	556	72	98	30	3,57
Q 100.490 ... Raggio	** 490	572	72	98	30	3,60
Q 100.506 ... Raggio	506	588	72	98	30	3,63
Q 100.522 ... Raggio	** 522	604	72	98	30	3,66
Q 100.538 ... Raggio	538	620	72	98	30	3,69
Q 100.554 ... Raggio	554	636	72	98	30	3,72
Q 100.570 ... Raggio	** 570	652	72	98	30	3,75

** Standard

Completare con RE (traversino ogni 240 mm) o RET (traversino ogni 120 mm)

Completare l'Articolo con il raggio di curvatura desiderato. Es. Q100.138.RE.300

Tipo Q100

Sistema di separatori per variante RE / RET

Il sistema di separatori viene progettato dai nostri tecnici sulla base delle Vostre indicazioni relative al layout del portacavi.

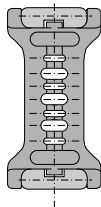

Versione A
Inserto nel profilo verso l'interno (standard)

Separatori mobili nel traversino (a_x passo continuo)

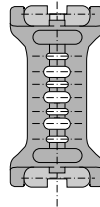

Versione B
Inserto nel profilo verso l'esterno

Separatori fissi nel traversino (a_x passo di 16 mm)

Sistema di separatori TS 0

Senza divisori orizzontali

	Versione A	Versione B
s_T	8 mm	8 mm
$a_T \text{ min}$	12 mm	13 mm
$a_x \text{ min}$	14,5 mm	16 mm
$a_x \text{ passo}$	continuo	16 mm

Per ordinare QUANTUM già assemblati indicare TS 0 - S/ n_T x. TS 0 indica solo separatori verticali, n_T il numero dei separatori per traversa. Quindi sostituire con x la quantità desiderata, indicando inoltre (al posto di S) la versione del separatore richiesta.

Esempio: TS 0 - A / n_T 4

Vedi pag. 5.057

I separatori vengono montati generalmente ogni traversino, cioè ogni 240 mm!

Separatori mobili all'interno del traversino (Versione A) oppure fissi (Versione B). Nella versione B indicare sempre le distanze di montaggio a_T e a_x !

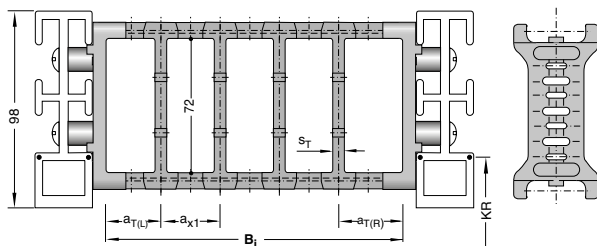

Descrizione	Codice	U.M.
Separatore	72707	Pz

Sistema di separatori TS 1

Con suddivisione orizzontale continua per tutta la lunghezza del B_i eseguita con: **Profilo in alluminio 11 x 4 mm**

Varianti consigliate: VD 1, VD 4 e VD 5

Separatori mobili all'interno del traversino (Versione A) oppure fissi (Versione B). Nella versione B indicare sempre le distanze di montaggio a_T e a_x !

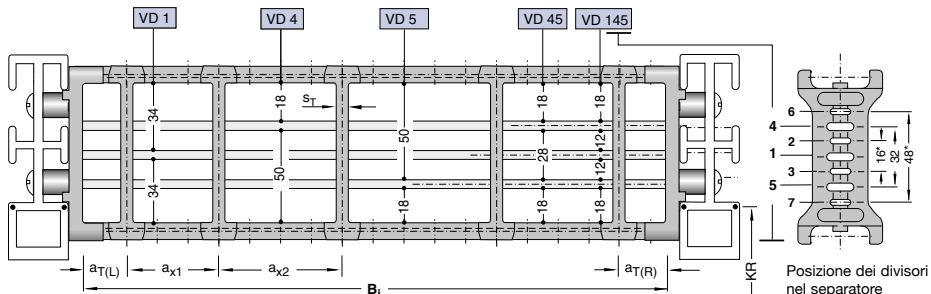

	Versione A	Versione B
s_T	8 mm	8 mm
$a_T \text{ min}$	12 mm	13 mm
$a_x \text{ max}$	14,5 mm	16 mm
$a_x \text{ passo}$	continuo	16 mm
$n_T \text{ min}$	2	2

* con profilo in AL 9x2
 Codice: 6240

Descrizione	Codice	U.M.
Separatore	72707	Pz
Profilo AL 11x4	5803	Mt

Per ordinare QUANTUM già assemblati indicare TS1-S-VDy/ n_T x. TS1 indica la presenza del divisore orizzontale continuo, VDy la sua posizione, n_T il numero dei separatori per traversa. Quindi sostituire x con la quantità desiderata di separatori per traversa (minimo 2) e la/le y con la posizione del/dei divisore/i, indicando inoltre (al posto di S) la versione del separatore richiesta.

Esempio: TS 1 - B -VD 45/ n_T 5 **Vedi pag. 5.057**

Tipo Q100

I separatori sono fissi all'interno del traversino.

Sistema di separatori per variante RE / RET

Sistema di separatori TS 3

Varianti consigliate: VR 0, VR 1, VR 2 e VR 3

Suddivisione eseguita con **divisori in poliammide** spessore 4 mm

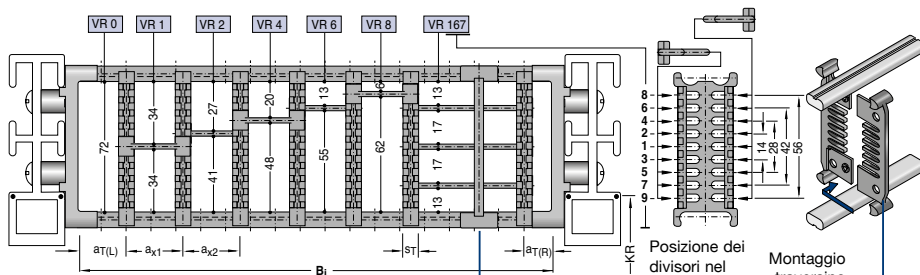

Descrizione	Codice	U.M.
Separatore apribile	71551	Pz

Descrizione	Codice	U.M.
Separatore	71513	Pz

s_T	8 mm
$a_{T \min}$	8 mm
$a_{x \min}$	16 mm (con suddivisione)
$a_{x \text{ passo}}$	vedi tabella a_x
$n_T \min$	2

Per l'impiego di divisori con $a_x > 112$ mm deve essere previsto un sostegno supplementare centrale da effettuarsi con separatore apribile.

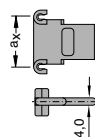

Separatori apribili adatti per montaggio in catene già assemblate

$s_{T \min} = 4$ mm

Per ordinare QUANTUM già assemblati indicare TS3 e per ogni camera (K) la variante VR di posizionamento dei divisori e le distanze a_T e a_x in mm.

Supponendo che quanto raffigurato abbia $B_i = 250$ mm, $a_{TL} = 20$ mm, la prima (da sinistra) $a_x = 38$ mm, la seconda $a_x = 23$ mm, la terza $a_x = 32$ mm, la quarta $a_x = 28$ mm la quinta $a_x = 43$ mm e la sesta $a_x = 64$ mm e la settima $a_x = 18$ mm la descrizione è:

Esempio: TS3/K1-VR0/20/K2-VR1/38/
K3-VR2/23/K4-VR6/32/K5-VR8/28/
K6-VR15/43/K7-VR145/64/n_T1/K8-VR0/18

In alternativa indicare solo TS3 e fornire schema con i codici dei componenti e loro posizioni di montaggio.

Vedi pag. 5.057

Raccordi terminali vedi pag. 5.055

Codice dei Divisori

a_x mm	Codice Divisore	a_x mm	Codice Divisore
16	71514	78	52589
18	52580	80	71518
23	52581	88	52590
28	52582	96	71519
33	52583	112	71520
38	52584	128	71521
43	52585	144	71522
48	52586	160	71523
58	52587	176	71524
64	71517	192	71525
68	52588	208	71526

Boccole rotanti e distanziali

Variante del traversino RS / RST

Boccole rotanti

Nei montaggi ove è necessario ridurre al minimo l'attrito fra i conduttori ed il traversino, è possibile installare le boccole rotanti.



Boccola rotante D=15 mm

Lunghezza in mm	Codice	U.M.
6	K021506TUB	Pz
8	K021508TUB	Pz
20	K021520TUB	Pz

Distanziali

Nei montaggi con catena girata di 90° per evitare che i separatori sotto l'azione del peso dei cavi non rispettino la posizione assegnata, è possibile installare appositi distanziali.



Distanziale

Lunghezza in mm	Codice	U.M.
6	K029006DIS	Pz
8	K029008DIS	Pz
20	K029020DIS	Pz

Raccordi terminali

I raccordi terminali in alluminio pressofuso consentono il fissaggio nelle tre varianti: disposizione verso il basso, frontale e verso l'alto.

I fermacavi sono integrabili al raccordo terminale QUANTUM.



Profilo a C adatto a tutti i tipi di fissaggio in commercio con base ridotta e fermacavi KABELSCHLEPP Tipo SZL e LineFix (Vedi Accessori pag. 20.100)

Tipo	Descrizione	Codice	U.M.
Q060	Profilo a C	3931	Mt
Q080	Profilo a C	3935	Mt
Q100	Profilo a C	3935	Mt

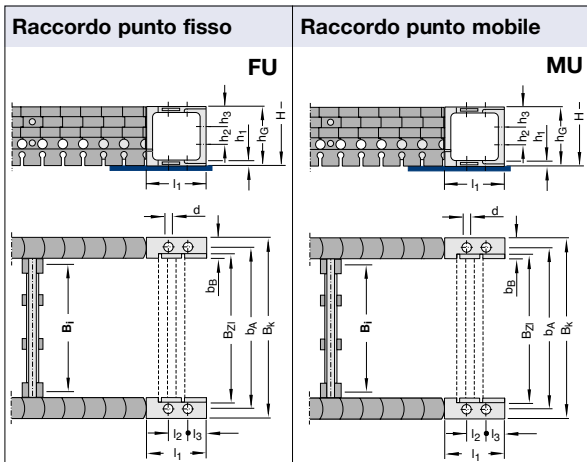

Dimensioni dei raccordi

in mm

	B _{ZL}	b _a	B _k	d	l ₂	l ₃	l ₁	h ₁	h ₂	h ₃	h _G	b _B	Fermacavo
Q040	Bi + 16	Bi + 26	Bi + 40	7	14	13,0	40	5	14	13,0	40	14	Fermacavo a pettine
Q060	Bi + 18	Bi + 32	Bi + 52	7	25	17,5	60	5	25	17,5	60	20	Fermacavo a pettine/Profilo a C
Q080	Bi + 30	Bi + 47	Bi + 72	9	35	22,5	80	8	35	22,5	80	25	Guida a C
Q100	Bi + 30	Bi + 52	Bi + 82	11	35	32,5	100	10	35	31,5	98	30	Guida a C

La serie di raccordi terminali QUANTUM è composta da una coppia di raccordi al punto fisso e una coppia di raccordi al punto mobile. Di tale serie di raccordi è possibile ordinare anche il singolo raccordo come specificato nella tabella qui a fianco.

	Serie raccordi		Raccordo punto fisso	Raccordo punto mobile	Vite di fissaggio dei raccordi	
	Articolo	Articolo			Articolo	Codice
Q040	ZRQT04U000	75001	75002	L09M406VRA	22276*	
Q060	ZRQT06U000	75044	75045	L09M406VRA	22276**	
				W096016VTR ¹	22283*** 75046***	
Q080	ZRQT08U000	75032	75031	L09M608VRA	20409**	
				L09M810VRA	20535***	
Q100	ZRQT10U000	75034	75033	L09M810VRA	20535*	

* n.3 viti per ogni raccordo. Una confezione è composta da 100 viti

** n.2 viti per ogni raccordo. Una confezione è composta da 100 viti

*** n.1 vite per ogni raccordo. Una confezione è composta da 100 viti

¹ Articolo W096016VTR: composto da n.1 vite Cod. 22283 e n.1 anello Cod. 75046



Fermacavo Standard del QUANTUM Q040.

Il fermacavo a pettine in alluminio può essere integrato nel raccordo terminale. I cavi vengono fissati con fascette normalmente in commercio.

Vedi Accessori pag. 20.106

Esempio: Fermacavo-SZL in due profili a C nel QUANTUM KABELSCHLEPP Q060.

I Raccordi terminali del Q060 / Q080 / Q100 sono predisposti per l'applicazione di un profilo a C. Nel profilo a C possono essere inseriti anche dei blocchetti come previsto nel programma dei sistemi di arresto conduttori KABELSCHLEPP. (Pag. 20.100 e seguenti).

QUANTUM

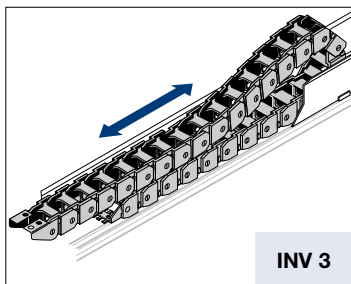

INV 3

$$L_k \approx \frac{L_S}{2} + L_B + KR$$

$$H = H_{\min} \text{ standard}$$

$$L_B = \text{standard}$$

Generalmente è la fase di ritorno (quando il portacavi viene spinto) che determina la scelta del tipo di installazione e quindi la scelta dell'altezza di montaggio H.

In molti casi, a causa delle forze in gioco, è necessario ridurre l'altezza di montaggio H. Per ridurre l'altezza di montaggio standard vengono impiegati raccordi basculanti (**Versione raccordo basculante**). È possibile ridurre l'altezza di montaggio anche utilizzando la flessione propria del conduttore dinamico di energia. I dati relativi a questa applicazione vengono forniti su richiesta.

$$L_k = \frac{L_S}{2} + L_B$$

$$H = \text{vedi tabelle}$$

$$L_B = \text{vedi tabelle}$$

In ogni caso Vi preghiamo contattare il nostro ufficio tecnico.

Corse lunghe

Le direttive generali per l'applicazione di portacavi con corsa lunga sono riportate alla pagina 3.038, ove viene trattata la disposizione INV3.

In generale, per il corretto funzionamento di queste installazioni è imprescindibile:

- l'applicazione del canale di guida con soprizzo (salvo applicazioni speciali)
- la corretta determinazione dell'altezza di montaggio H.

Installazione con altezza di montaggio standard

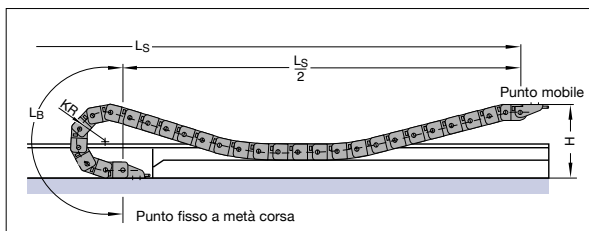

Installazione con altezza di montaggio ribassata e raccordo basculante

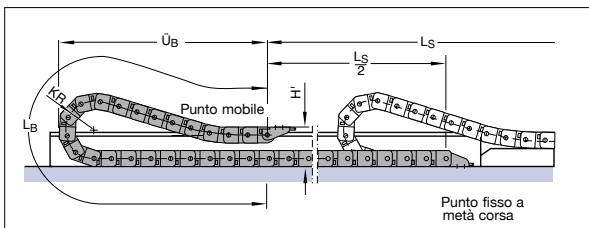

Versione raccordo basculante

QUANTUM	KR	H'	L _B	Ü _B	QUANTUM	KR	H'	L _B	Ü _B
Q040	60	100	380	195	Q060	100	150	610	310
	75	100	490	245		120	150	770	380
	90	100	600	295		150	150	1010	490
	110	100	760	365		190	150	1345	640
	150	100	1050	495		250	150	1790	840
	180	100	1295	605		300	150	2170	1010
QUANTUM	KR	H'	L _B	Ü _B	QUANTUM	KR	H'	L _B	Ü _B
Q080	170	200	1130	555	Q100	180	250	1130	570
	200	200	1350	655		250	250	1730	840
	250	200	1630	775		300	250	1970	940
	320	200	2190	1025		370	250	2730	1290
	420	200	3070	1425		460	250	3300	1540
	500	200	3835	1775		600	250	4320	1990

Come ordinare Quantum già assemblato

Esempio d'ordine

Q040 . 116 . RE . 110 . 1200 . FU/MU . TS0.A/n₃

QUANTUM Tipo Q040, Larghezza interna Bi 116 mm, Variante traversino RE con profili in poliammide, raggio di curvatura KR 110 mm e lunghezza Lk 1200 mm con raccordi

- Tipo Catena
- Larghezza interna Bi in mm
- Variante traversino
- Raggio di curvatura KR in mm
- Lunghezza catena Lk in mm (senza raccordi)
- Raccordo universale punto fisso
- Raccordo universale punto mobile
- Sistema di separatori TS0 con n.3 separatori verticali già montati

Esempio d'ordine

Q060. 109 . RS . 120 . 1520 . FU/MU . TS1/n₄

QUANTUM Tipo Q060, Larghezza interna Bi 109 mm, Variante traversino RS con profili in alluminio, raggio di curvatura KR 120 mm e lunghezza Lk 1520 mm con raccordi

- Tipo Catena
- Larghezza interna Bi in mm
- Variante traversino
- Raggio di curvatura KR in mm
- Lunghezza catena Lk in mm (senza raccordi)
- Raccordo universale punto fisso
- Raccordo universale punto mobile
- Sistema di separatori TS1 con divisione orizzontale continua in alluminio e n.4 separatori verticali già montati

Esempio d'ordine

Q100. 183 . RV . 180 . 2550 . FU/MU . TS1/n₅

QUANTUM Tipo Q100, Larghezza interna Bi 183 mm, Variante traversino RV profili con viti, raggio di curvatura KR 180 mm e lunghezza Lk 2550 mm con raccordi

- Tipo Catena
- Larghezza interna Bi in mm
- Variante traversino
- Raggio di curvatura KR in mm
- Lunghezza catena Lk in mm (senza raccordi)
- Raccordo universale punto fisso
- Raccordo universale punto mobile
- Sistema di separatori TS1 con divisione orizzontale continua in alluminio e n.5 separatori verticali già montati

Canaline pag. 20.002

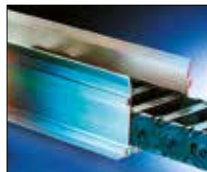

Fermacavi pag. 20.100



Cavi TRAXLINE pag. 19.001





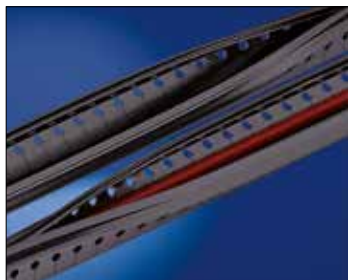

Presentazione

SERIE TKZP

- Facile inserimento dei cavi nella struttura pieghevole
- Inserimento di cavi anche già connettorizzati
- Facile regolazione della lunghezza della catena
- Peso ridotto, massimo sfruttamento dello spazio grazie alla forma strutturale
- Dimensioni compatte per installazione in spazi ristretti
- Funzionamento silenzioso dovuto al passo corto e al profilo estruso
- Scorrimento privo di vibrazioni, anche con velocità e accelerazioni elevate
- Assenza di attrito fra le maglie, quindi bassa produzione di polveri
- Flessibile, adatto a movimenti laterali

Assenza di vibrazioni
grazie all'effetto poligonale
molto ridotto

Struttura
priva di giunzioni



Effetto poligonale
quasi nullo

Accessorio di
chiusura

Adatto a installazioni in
spazi ridotti

Rapida apertura e
chiusura grazie al
design simile ad
una zip



Esempio di sezione interna

Criteri di selezione per la serie TKZP

- Quando è richiesta un'apertura molto rapida con il sistema a cerniera
- Se l'area di installazione è molto ridotta
- Se è necessario un raggio di curvatura contenuto e un'altezza interna elevata
- Se necessita una catena portacavi per un funzionamento molto silenzioso
- Se non è necessaria una versione protetta
- Se non sono richieste esecuzioni speciali delle maglie
- Se non è necessario un sistema di separatori interni
- Se non è richiesta una disposizione scorrevole

Tipo	Larghezza interna		Larghezza catena		Altezza interna
	B _i min mm	B _i max mm	B _k min mm	B _k max mm	h _i mm
TKZP10	10	15	12	17	13



Rapida apertura e
chiusura grazie al design
simile ad una zip



Struttura da profili
estrusi, senza giunzioni,
resistenti all'usura

Tipo TKZP10

Layout del TKZP10

Passo t = 10 mm
 Altezza maglia h_G = 18 mm
 H_z in mm = in funzione del cavo

Per il funzionamento del TKZP è necessaria una superficie uniforme. Se tale condizione non sussiste è indispensabile l'applicazione di una canalina di scorrimento.

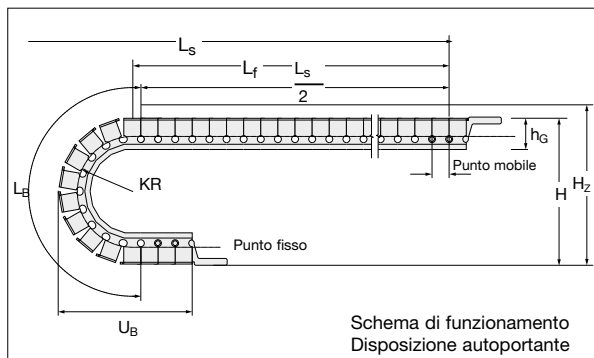

Dimensioni per montaggio autoportante

Disposizione autoportante	in mm
Lunghezza arco L_B	218
Ingombro arco \ddot{U}_B	111
Altezza H_{\min}	150



Tipo TKZP10

Sezione del TKZP10

Vista in sezione come da schema di funzionamento

Forma 040

Apribile sul lato interno grazie al design simile ad una zip

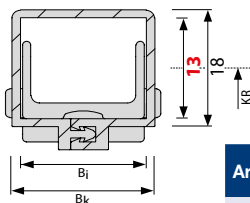
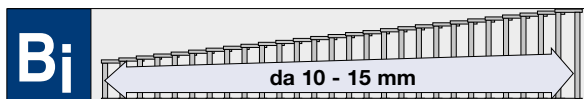

Articolo Nr.	Bi mm	Bk mm	qk kg/m	U.M.
TKZP10.040.010	10	12	0,06	metri
TKZP10.040.015	15	17	0,07	metri

Larghezza totale BEF
 $B_{EF} = B_i + 3,5 \text{ mm}$

Completare l'Articolo con la lunghezza desiderata:
 Es. TKZP10.040.010.230 mm

Dimensioni dei raccordi terminali in poliammide

TKZP10	Raccordo FA00/MA00	Raccordo F100/M100
	Codice	Codice
TKZP10.040.010	54297	54296
TKZP10.040.015	54295	54294

Unità di misura: PZ



Catena disponibile in confezioni da 10 metri.

Raccordi terminali disponibili in confezioni da 10 pezzi.



I raccordi terminali non sono basculanti

Disposizioni possibili con i raccordi terminali in poliammide

Esempio d'ordine

TKZP10.040 . 010 . 230 . FA00 / MA00

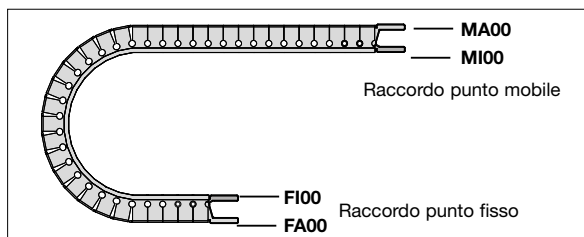
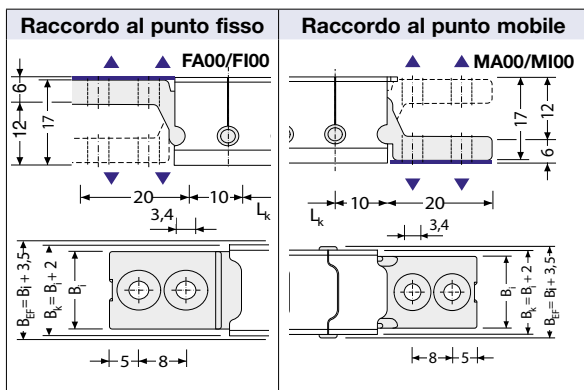
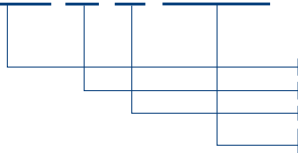

Catena Tipo TKZP10 Forma 040, larghezza interna B_i 10 mm, lunghezza L_k 230 mm con raccordi

Tipo catena
 Larghezza interna B_i in mm
 Lunghezza L_k in mm (senza raccordi)
 Raccordo punto fisso
 Raccordo punto mobile

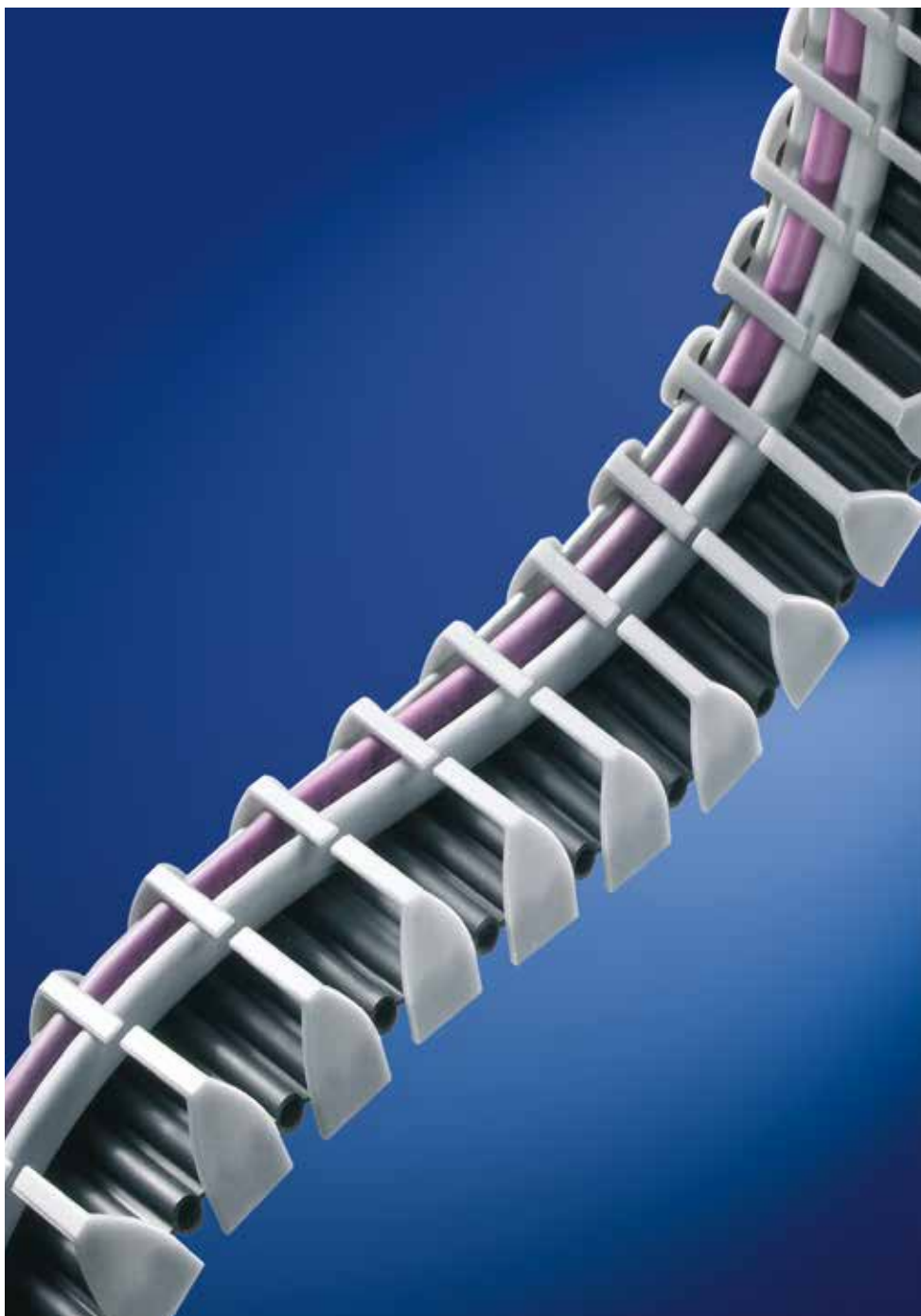



Presentazione

PROTUM il conduttore dinamico di energia dal peso ridotto

- Peso estremamente ridotto
- Inserimento razionale dei cavi anche già confezionati mediante una semplice e rapida pressione
- Scorrimento senza vibrazioni = effetto poligonale minimo
- Massimo sfruttamento dello spazio grazie alla forma strutturale ideale
- Possibilità di torsione
- Possibilità di traslazione laterale
- Alta resistenza alle elevate accelerazioni trasversali
- Protezione dei cavi per l'assenza dell'effetto poligonale
- Raccordi terminali con fermacavo integrato
- Disponibile in 3 grandezze (per ogni applicazione la grandezza più adatta)

Materiale del supporto : PP-Nero

Materiale del contenimento : K 7422

Tipo	Larghezza interna		Larghezza catena		Altezza Interna	Dati tecnici pag.
	B _i min mm	B _i max mm	B _k min mm	B _k max mm	h ₁ mm	
P0160	15	30	19	34	15	5.064
P0240	20	40	25	45	20	5.067
P0240GS	50	--	54	--	10	5.074
P0400GS01	50	--	55	--	21,5	5.085
P0400GS02	50	--	55	--	21,5	5.085

Tipo P 0160

Layout del PROTUM

Passo t = 16 mm
 Altezza maglia h_G = 25 mm

Dimensioni raccordi Vedi pagina 5.066

Per il funzionamento del PROTUM è necessaria una superficie uniforme. Se tale condizione non sussiste è indispensabile l'applicazione di una canalina di scorrimento.

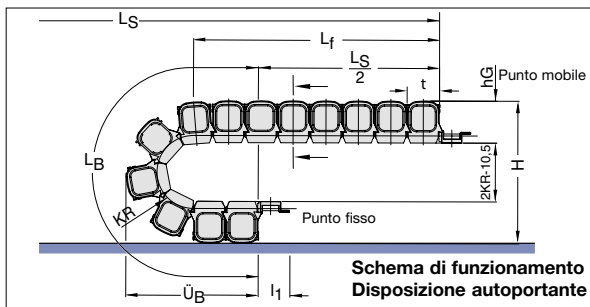

**Schema di funzionamento
 Disposizione autoportante**

Dimensioni costruttive
 in funzione del raggio di curvatura

Altezza di montaggio H:

$$H = 2 KR + 40 \text{ mm}$$

Raggio di curvatura KR	018 mm	028 mm	038 mm	048 mm
Lunghezza arco L _B	89	120	152	183
Ingombro arco Ü _B	54	64	74	84
Altezza H _{min}	76	96	116	136
Altezza H _Z	91	111	131	151

Diagramma dell'autoportanza



Lunghezza autoportante L_f e Corsa L_S
 in funzione del peso aggiunto
 (Vedi Informazioni Costruttive)

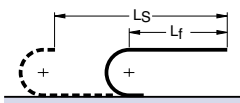

Lunghezza PROTUM:

$$L_k \approx \frac{L_S}{2} + L_B \quad \text{Multiplo del passo di 16 mm}$$

La lunghezza arco L_B tiene conto anche dei componenti che vengono fissati tramite i raccordi.

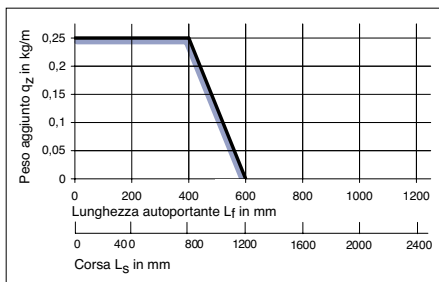

Il diagramma dell'autoportanza considera un peso proprio del PROTUM q_k di 0,21 kg/m (Bi=30 mm).



Lunghezza con flessione ammissibile L_D e Corsa L_S
 in funzione del peso aggiunto
 (Vedi Informazioni Costruttive)

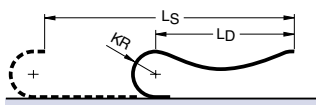

Lunghezza PROTUM:

$$L_k \approx \frac{L_S + KR}{2} + L_B \quad \text{Multiplo del passo 16 mm}$$

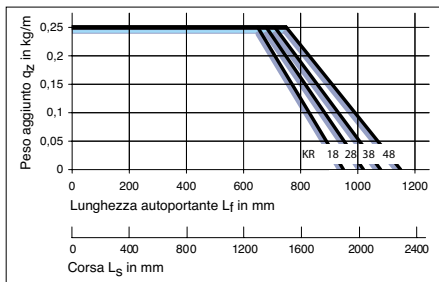

Tipo P 0160

Sezione del PROTUM

Vista in sezione come da schema di funzionamento

Forma 010

Apribile verso l'esterno

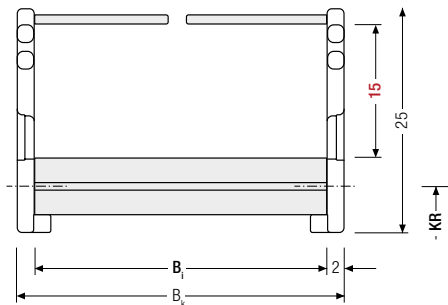
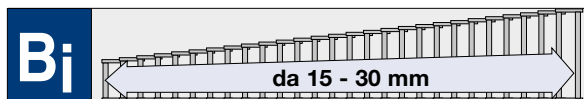
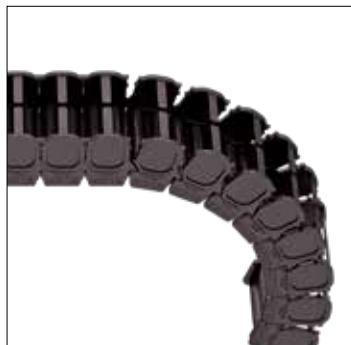

Articolo Nr.	B _i mm	B _k mm	Raggi di curvatura disponibili in mm	Peso proprio catena kg/m	UM
P0160.010.015.Raggio	15	19	018 028 038 048	0,14	Mt
P0160.010.020.Raggio	20	24	018 028 038 048	0,16	Mt
P0160.010.030.Raggio	30	34	018 028 038 048	0,21	Mt

→ Completare l'Articolo con il raggio di curvatura desiderato.
Es. P0160.010.015.028

Nota

La lunghezza standard è pari a 944 mm.

Per ordinare PROTUM già nella lunghezza necessaria vedi pagina successiva.



PROTUM completo di raccordi terminali con fermacavo integrato.

Raccordi terminali P0160

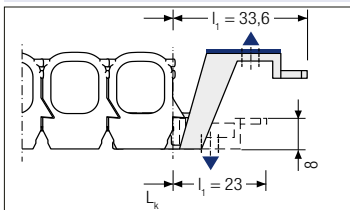

Dimensioni dei raccordi con fermacavo integrato

I raccordi terminali al punto fisso e al punto mobile sono identici.

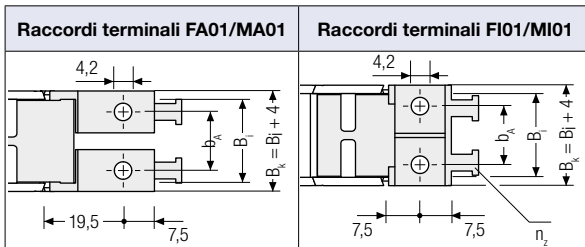

PROTUM Tipo	Raccordo FA01/MA01 Codice	b _A mm	B _i mm	B _k mm	n _z	UM
P0160.010.015	75730	11	15	19	2	Pz
P0160.010.020	75731	14	20	24	2	Pz
P0160.010.030	75732	22	30	34	3	Pz

PROTUM Tipo	Raccordo FI01/MI01 Codice	b _A mm	B _i mm	B _k mm	n _z	UM
P0160.010.015	75720	11	15	19	2	Pz
P0160.010.020	75721	14	20	24	2	Pz
P0160.010.030	75722	22	30	34	3	Pz

Disposizioni possibili dei raccordi con fermacavo integrato

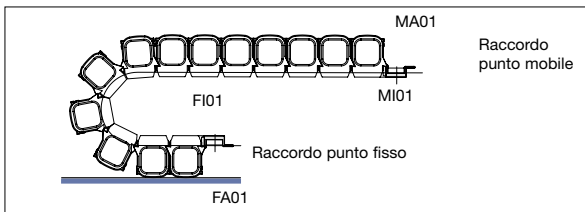

Esempio d'ordine

P0160.010. 015. 028 - 1600 - FI01/MI01

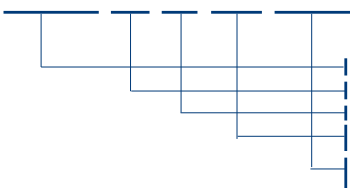

PROTUM Tipo P0160 forma 010, larghezza interna B_i 15 mm, raggio di curvatura Kr 28 mm, lunghezza L_k 1600 mm con raccordi

Tipo catena

Larghezza interna B_i in mm

Raggio di curvatura KR in mm

Lunghezza L_k in mm (senza raccordi)

Raccordo punto fisso con fermacavo integrato

Raccordo punto mobile con fermacavo integrato

Componenti

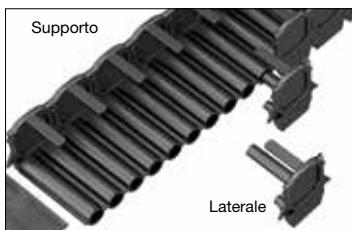

Descrizione	B _i mm	Supporto Codice	UM
Supporto P0160.010	15	75701	Pz
	20	75702	Pz
	30	75703	Pz

Descrizione	B _i mm	Kr 18 mm	Kr 28 mm	Kr 38 mm	Kr 48 mm
Laterale P0160.010	15	75650	75651	75652	75653
	20	75654	75655	75656	75657
	30	75658	75659	75660	75661

Tipo P 0240

Layout del PROTUM

Passo t = 24 mm
 Altezza maglia h_G = 31 mm

Dimensioni raccordi Vedi pagina 5.069

Per il funzionamento del PROTUM è necessaria una superficie uniforme. Se tale condizione non sussiste è indispensabile l'applicazione di una canalina di scorrimento.

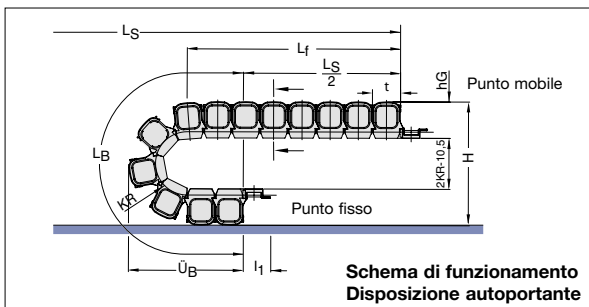

**Schema di funzionamento
Disposizione autoportante**

Dimensioni costruttive
in funzione del raggio di curvatura

Altezza di montaggio H:

$$H = 2 KR + 52 \text{ mm}$$

Raggio di curvatura KR	027 mm	042 mm	057 mm	072 mm
Lunghezza arco L_B	133	180	227	275
Ingombro arco \ddot{U}_B	77	92	107	122
Altezza H_{\min}	106	136	166	196
Altezza H_z	126	156	186	216

La lunghezza arco L_B tiene conto anche dei componenti che vengono fissati tramite i raccordi.

Diagramma dell'autoportanza



Lunghezza autoportante L_f e Corsa L_S
in funzione del peso aggiunto
(Vedi Informazioni Costruttive)

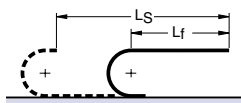

Lunghezza PROTUM:

$$L_k \approx \frac{L_S}{2} + L_B \quad \text{Multiplo del passo di 24 mm}$$

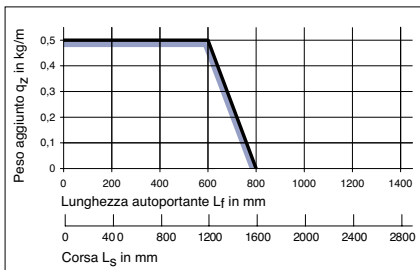

Il diagramma dell'autoportanza considera un peso proprio del PROTUM q_k di 0,27 kg/m ($B_i = 40$ mm).



Lunghezza con flessione ammissibile L_D e Corsa L_S
in funzione del peso aggiunto
(Vedi Informazioni Costruttive)

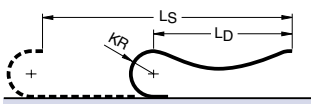

Lunghezza PROTUM:

$$L_k \approx \frac{L_S + KR}{2} + L_B \quad \text{Multiplo del passo di 24 mm}$$

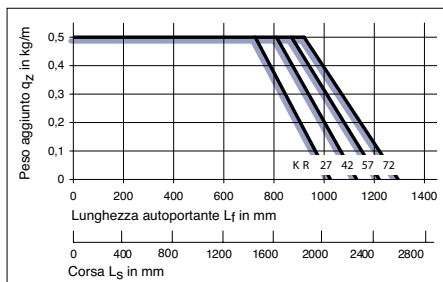

Tipo P 0240

Sezione del PROTUM

Vista in sezione come da schema di funzionamento

Forma 010

Apribile verso l'esterno

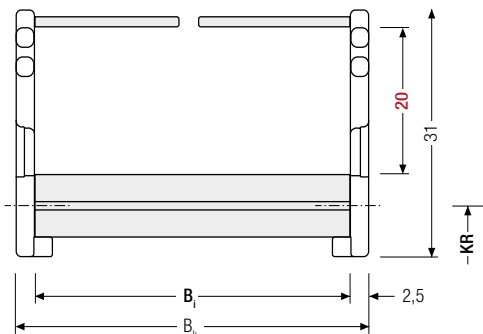
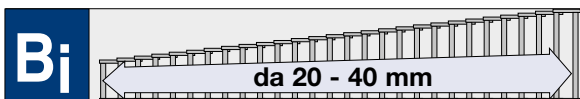
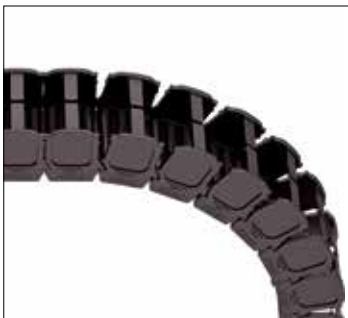

Articolo Nr.	B _i mm	B _k mm	Raggi di curvatura disponibili in mm	Peso proprio catena kg/m	UM
P0240.010.020.Raggio	20	25	027 042 057 072	0,18	Mt
P0240.010.030.Raggio	30	35	027 042 057 072	0,22	Mt
P0240.010.040.Raggio	40	45	027 042 057 072	0,27	Mt

→ Completare l'Articolo con il raggio di curvatura desiderato.
Es. P0240.010.030.057

Nota

La lunghezza standard è pari a 936 mm.

Per ordinare PROTUM già nella lunghezza necessaria vedi pagina successiva.

PROTUM completo di raccordi terminali con fermacavo integrato.



Raccordi terminali P0240

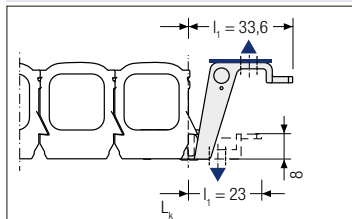

Dimensioni dei raccordi con fermacavo integrato

I raccordi terminali al punto fisso e al punto mobile sono identici.

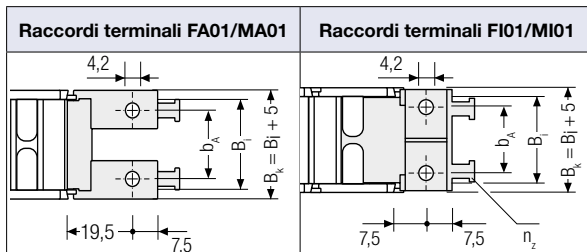

PROTUM Tipo	Raccordo FA01/MA01 Codice	b _A mm	B _i mm	B _k mm	n _z	UM
P0240.010.020	75733	11	20	25	2	Pz
P0240.010.030	75734	22	30	35	3	Pz
P0240.010.040	75735	32	40	45	3	Pz

PROTUM Tipo	Raccordo FI01/MI01 Codice	b _A mm	B _i mm	B _k mm	n _z	UM
P0240.010.020	75721	11	20	25	2	Pz
P0240.010.030	75722	22	30	35	3	Pz
P0240.010.040	75723	32	40	45	3	Pz

Disposizioni possibili dei raccordi con fermacavo integrato

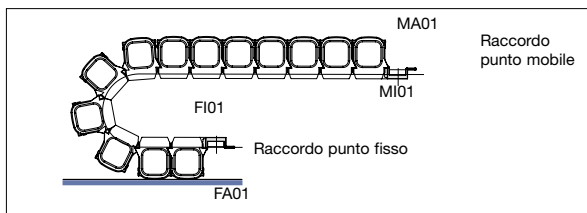

Esempio d'ordine

P0240.010. 030. 057 - 960 - FI01/MI01

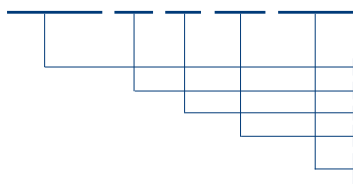

PROTUM Tipo P0240 forma 010, larghezza interna Bi 30 mm, raggio di curvatura Kr 57 mm, lunghezza Lk 960 mm con raccordi

Tipo catena

Larghezza interna B_i in mm

Raggio di curvatura KR in mm

Lunghezza L_k in mm (senza raccordi)

Raccordo punto fisso con fermacavo integrato

Raccordo punto mobile con fermacavo integrato

Componenti

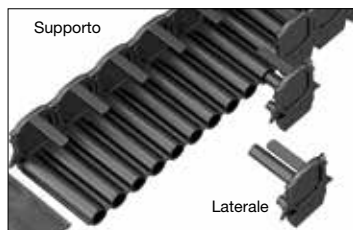

Descrizione	Bi mm	Supporto Codice	UM
	20	75702	Pz
Supporto P0240.010	30	75703	Pz
	40	75704	Pz

Descrizione	B _i mm	Kr 27 mm	Kr 42 mm	Kr 57 mm	Kr 72 mm
	20	75662	75663	75664	75665
Laterale P0240.010	30	75666	75667	75668	75669
	40	75670	75671	75672	75673

Istruzioni di montaggio

Come ridurre la lunghezza del Protum

1.1



Lato posteriore del Protum

1.2

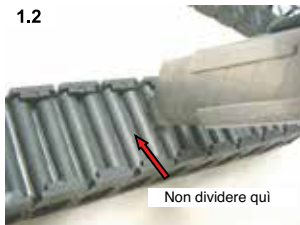

Dividere il supporto tra due segmenti

1.3



Si ottiene un tratto di Protum più corto

Come aumentare la lunghezza del Protum (Tratto completo con congiunzioni)

2.1



Congiunzioni dei supporti

2.2



Unire le estremità dei supporti

2.3



Sollevare il laterale anteriore

2.4



Premendo la banda

2.5a

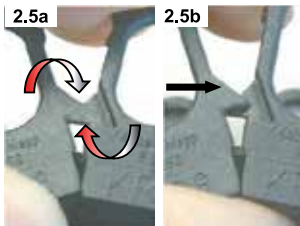

Spingere il lato sinistro sopra quello destro

2.6



Sollevare la banda laterale posteriore procedere come da fig. 2.4 + 2.5. Infine agganciare nuovamente le due parti con una leggera pressione.

Istruzioni di montaggio

Come aumentare la lunghezza del Protum (Tratto **senza** congiunzioni)

3.1



Tratto di catena senza congiunzioni

3.2

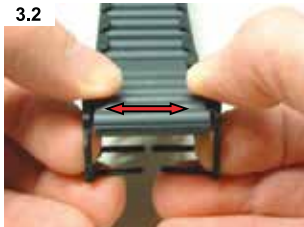

Tirare i laterali della catena per smontare la banda fino alla congiunzione successiva

3.3

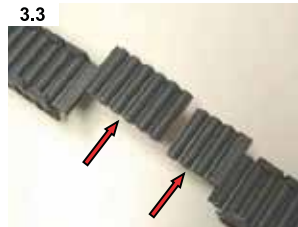

Togliere le parti

3.4

 **Errato!**



3.5



Per ulteriori informazioni vedi:

Come allungare Protum (tratto completo **con** congiunzioni),

Fig. 2.3 – 2.6.

Montaggio dei raccordi

4.1



Se presente, togliere l'ultimo elemento della banda

4.2

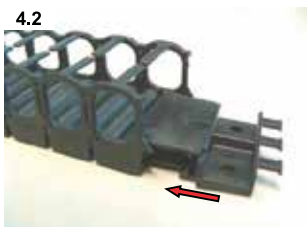

Fissare il raccordo

4.3



Verificare lo scatto anche dal lato posteriore



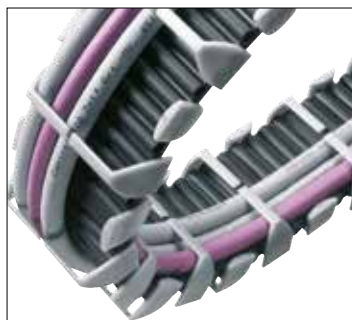

Presentazione

PROTUM OFFICE

Con una **larghezza interna di 50 mm** e un doppio alloggiamento dei cavi **PROTUM OFFICE** trova applicazione negli uffici moderni per la conduzione dei cavi di telecomunicazione, elettrici e dati.

Il design senza maglie si integra nell'ambiente come elemento di design con eleganti parti laterali disponibili in varianti colorate

- Lunga durata - assenza di giunzioni e quindi assenza di usura
- Ottimo rapporto fra lo spazio utilizzato e l'ingombro esterno
- Semplice montaggio mediante pressione dei cavi
- Facile l'assemblaggio e l'inserimento dei cavi
- Adatto ad un arredo moderno
- Montaggio pulito e salvaspazio
- Alloggio dei cavi su entrambi i lati
- Raccordi per tutte le superfici lisce
- Raccordo standard per la scrivania tondo o rettangolare
- Per ogni raccordo disponibili sino a 4 tipi di fissaggio (magneti, viti, fascette e nastro adesivo)
- Collegamento a pavimento per un posizionamento sicuro

Tipo	Larghezza interna		Larghezza catena		Altezza Interna h ₁ mm	Passo t
	B _i min mm	B _i max mm	B _k min mm	B _k max mm		
P0240GS	50	--	54	--	10	24
P0400GS01	50	--	55	--	21,5	40
P0400GS02	50	--	55	--	21,5	40



Tipo P0240 GS

Layout del PROTUM

Passo t = 24 mm
 Altezza maglia h_G = 23 mm
 Altezza interna h_i = 10 mm
 Lunghezza Standard = 960 mm (40 maglie)

Forma 010

Apribile verso l'esterno

Traversini con profili apribili verso l'esterno e bande con supporti e laterali ad innesto.

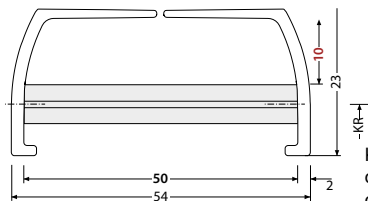

Kr "naturale" in funzione del peso dei cavi e della disposizione di montaggio

Larghezza catena:

$$B_k = B_i + 4 \text{ mm}$$

Installazione dei cavi su entrambi i lati

Se è necessario ottenere più spazio per i cavi, la capacità di alloggio può essere raddoppiata inserendo cavi su entrambi i lati del PROTUM OFFICE. Per questo motivo ogni seconda maglia laterale viene montata invertita. Soluzione disponibile solo su richiesta.

Varianti dei colori / Codici



1 Colori Standard // 2 Combinazioni di colori per grossisti su richiesta
 Confezione: 50 pezzi



Supporto Grigio Cod. 75914
Supporto Nero Cod. 75909
Supporto Bianco Cod. 75913
 L = 240 mm *



Il codice si riferisce ad un solo pezzo (raffigurati 2 uguali)

Laterale Grigio Cod. 75762
Laterale Nero Cod. 75763
Laterale Bianco Cod. 75768

* Venduti solo assemblati - no vendita al dettaglio

Combinazioni di raccordo

Per ogni tipo di arredamento d'ufficio vi sono diverse possibilità di combinare i raccordi, che a scelta, si possono fissare sotto il ripiano della scrivania/canaline passacavi, sulle gambe della scrivania oppure a pavimento.

Combinazioni per scrivanie non regolabili in altezza

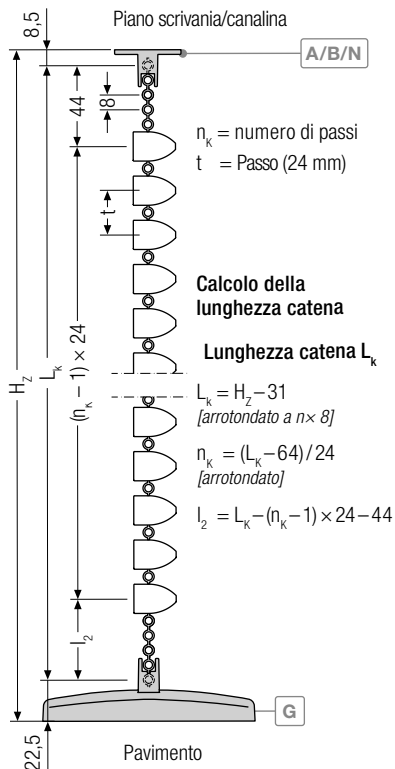

Combinazioni per scrivanie regolabili in altezza

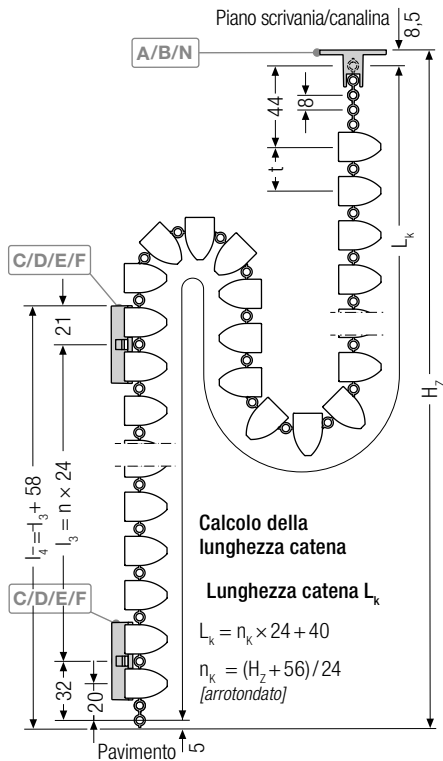

Elementi di raccordo

Tutti i raccordi e il PROTUM OFFICE si possono combinare uno con l'altro e sono disponibili nei colori grigio - argento, nero e bianco.

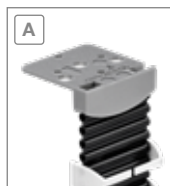

Combinazioni di raccordo

Per ogni tipo di arredamento d'ufficio vi sono diverse possibilità di combinare i raccordi, che a scelta, si possono fissare sotto il ripiano della scrivania/canaline passacavi, sulle gambe della scrivania oppure a pavimento.

Combinazioni per scrivanie regolabili in altezza

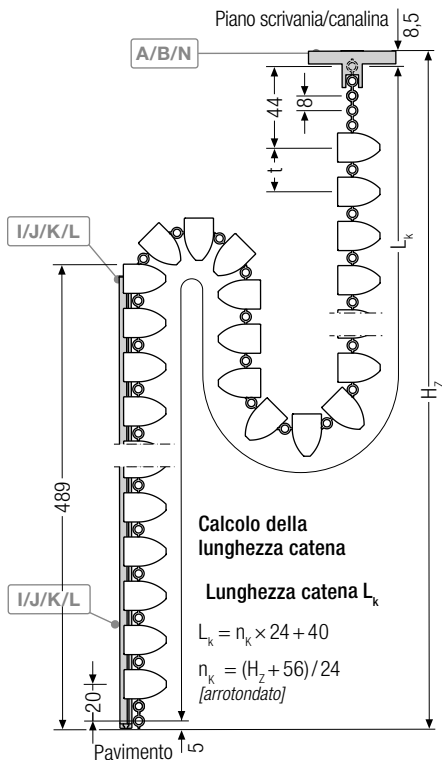
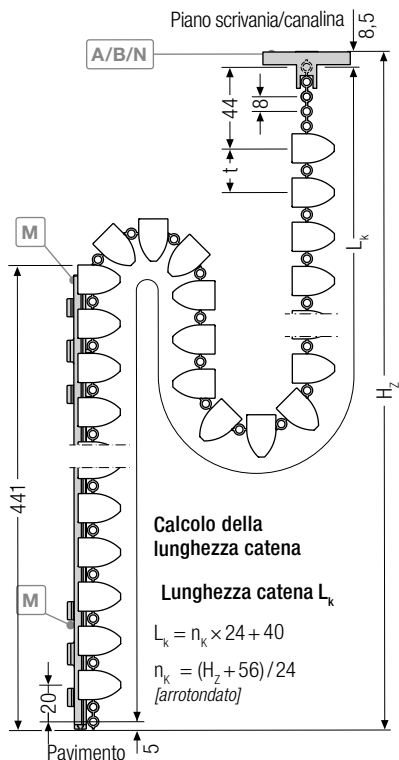

Elementi di raccordo

Tutti i raccordi e il PROTUM OFFICE si possono combinare uno con l'altro e sono disponibili nei colori grigio - argento, nero e bianco.

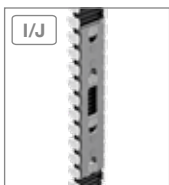

Raccordo A

Smussato per la scrivania

Raccordo scrivania per il montaggio della catena sotto il ripiano della scrivania o sulla canalina passacavi.

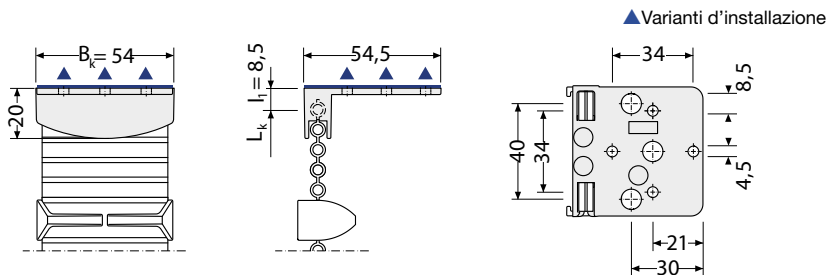

Varianti di fissaggio

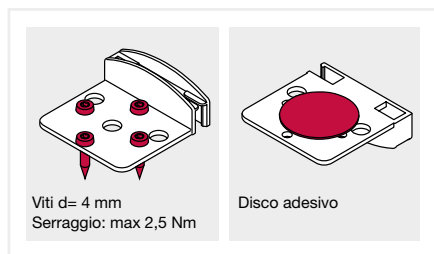

Indicare la variante di fissaggio in ordine.

Descrizione	Codice
Raccordo A smussato nero	75739*
Raccordo A smussato bianco	75884*
Raccordo A smussato grigio	75876*
Disco adesivo	75949
Viti 4x16 mm	75872

*U.M.= confezione 50 pz.

Viti non incluse, da ordinare con apposito Codice

Raccordo B

Ovale per la scrivania

Raccordo scrivania per il montaggio della catena sotto il ripiano della scrivania o sulla canalina passacavi.

▲Varianti d'installazione

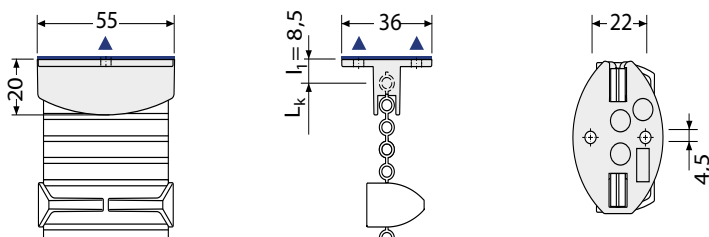

Varianti di fissaggio

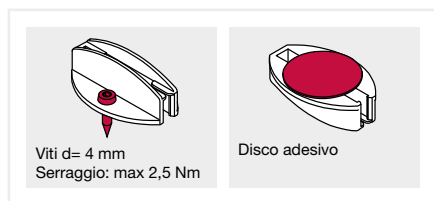

Indicare la variante di fissaggio in ordine.

Descrizione	Codice
Raccordo B ovale nero	75740*
Raccordo B ovale bianco	75885*
Raccordo B ovale grigio	75877*
Disco adesivo	75949
Viti 4x16 mm	75872

*U.M.= confezione 50 pz.

Viti non incluse, da ordinare con apposito Codice

Raccordo C/E piatto per gamba scrivania rettangolare

Raccordo per il montaggio della catena sulla gamba della scrivania rettangolare. Fissaggio mediante magneti integrati, viti o fascette.

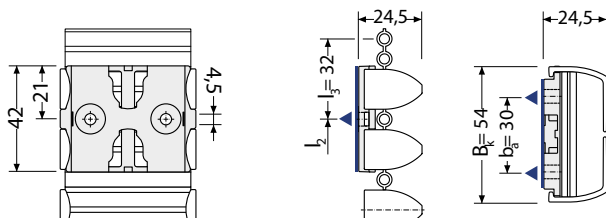

▲ Varianti d'installazione

Disponibili supporti adesivi per superfici non magnetiche.

Varianti di fissaggio

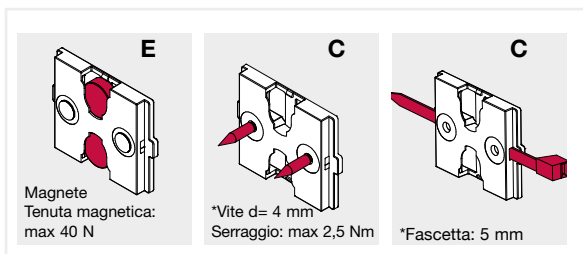

Indicare la variante di fissaggio in ordine.
*non include, da ordinare con apposito Codice

Descrizione	Codice
Raccordo C piatto nero	75742*
Raccordo C piatto bianco	75887*
Raccordo C piatto grigio	75879*
Raccordo E piatto magnetico nero	75741*
Raccordo E piatto magnetico bianco	75886*
Raccordo E piatto magnetico grigio	75878*
Viti 4x16 mm	75872

*U.M.= confezione 50 pz.

Raccordo D/F per gamba scrivania tonda

Raccordo per il montaggio della catena sulla gamba della scrivania $\varnothing = 70$ mm. Fissaggio mediante magneti integrati, viti o fascette.

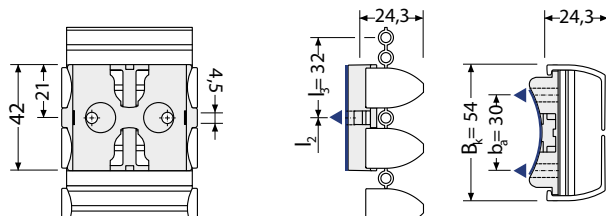

▲ Varianti d'installazione

Disponibili supporti adesivi per superfici non magnetiche.

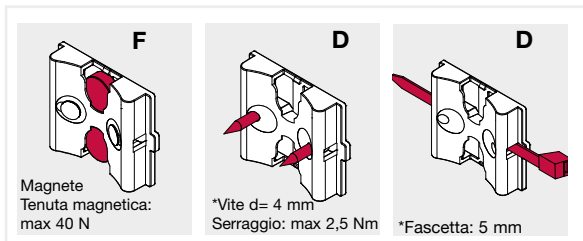

Indicare la variante di fissaggio all'ordine.
*non include, da ordinare con apposito Codice

Descrizione	Codice
Raccordo D tondo nero	75743*
Raccordo D tondo bianco	75889*
Raccordo D tondo grigio	75881*
Raccordo F tondo magnetico nero	75744*
Raccordo F tondo magnetico bianco	75888*
Raccordo F tondo magnetico grigio	75880*
Viti 4x16 mm	75872

*U.M.= confezione 50 pz.

Raccordo G

Raccordo a pavimento

Raccordo a pavimento per il perfetto collegamento della catena a pavimento

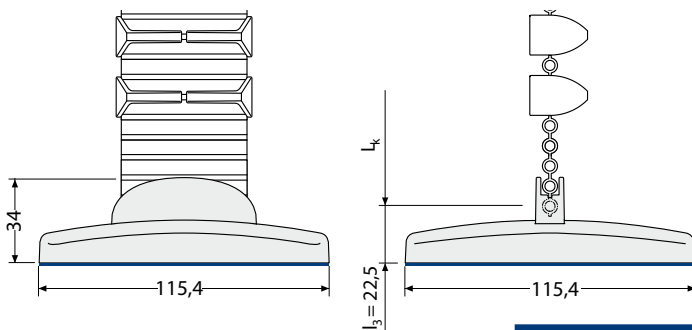

Descrizione	Codice
Raccordo G rettangolare nero	75745
Raccordo G rettangolare bianco	75890
Raccordo G rettangolare grigio	75882

U.M.= confezione 50 pz.

Raccordo H

per base scrivania

Raccordo per il montaggio della catena sulla base della scrivania.

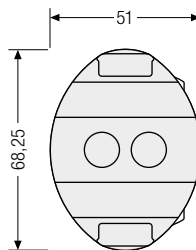
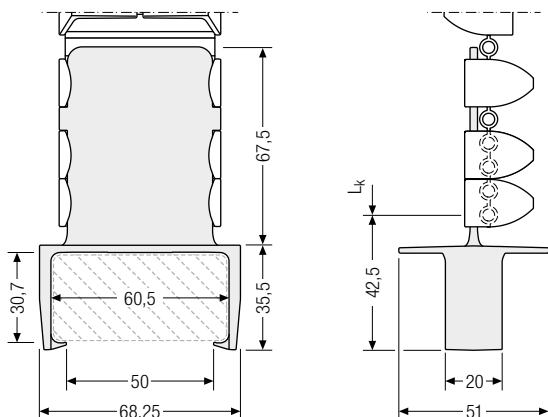

 Disponibili supporti adesivi per superfici non magnetiche.

Variante di fissaggio

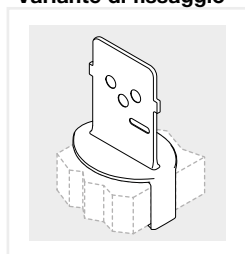

Descrizione	Codice
Raccordo H nero	75992
Raccordo H bianco	75994
Raccordo H grigio	75993

U.M.= confezione 50 pz.

Raccordo I/J per gamba scrivania rettangolare

Raccordo per il montaggio della catena sulla gamba della scrivania rettangolare. Fissaggio mediante magneti integrati o viti.

▲ Varianti d'installazione

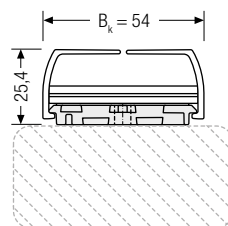
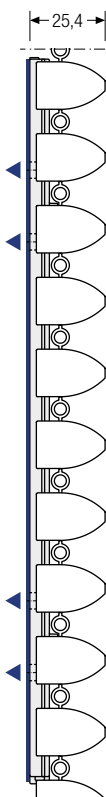
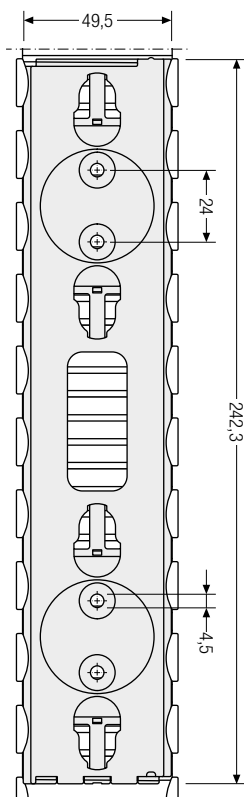

Disponibili supporti adesivi per superfici non magnetiche.

Descrizione	Codice
Raccordo I magnetico nero	75940*
Raccordo I magnetico bianco	75941*
Raccordo I magnetico grigio	75942*
Raccordo J nero	75634*
Raccordo J bianco	75635*
Raccordo J grigio	75636*
Disco adesivo	75949
Viti 4x16 mm	75872

*U.M.= confezione 50 pz.

Varianti di fissaggio

<p>Sino a 4 magneti Tenuta magnetica: min 60 N</p>	<p>Sino a 4 viti: 4 mm Serraggio: max 2,5 Nm</p>	<p>Solo per dado M4 Vite cilindrica: DIN 9612M4 Rondella: DIN 125</p>	<p>Disco adesivo</p>

Indicare la variante di fissaggio in ordine.
Viti e dischi adesivi non inclusi, da ordinare con apposito Codice

Raccordo K/L per gamba scrivania tonda

Raccordo per il montaggio della catena sulla gamba della scrivania $\varnothing = 70$ mm.
Fissaggio mediante magneti integrati, viti o fascette.

▲ Varianti d'installazione

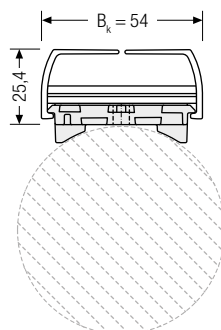
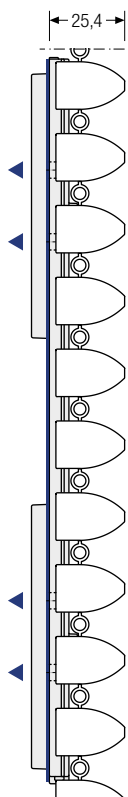
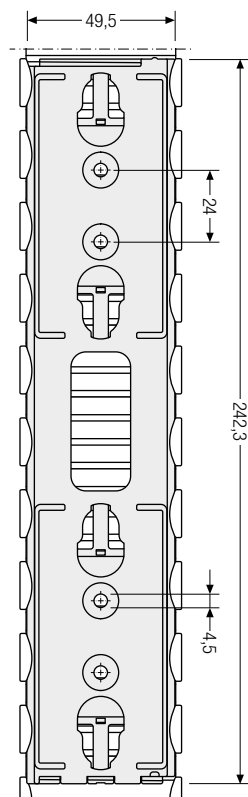

 Diametri individuali su richiesta.

Descrizione	Codice
Raccordo K magnetico nero	75943*
Raccordo K magnetico bianco	75944*
Raccordo K magnetico grigio	75945*
Raccordo L nero	75647*
Raccordo L bianco	75648*
Raccordo L grigio	75649*
Viti 4x16 mm	75872

*U.M.= confezione 50 pz.

Varianti di fissaggio

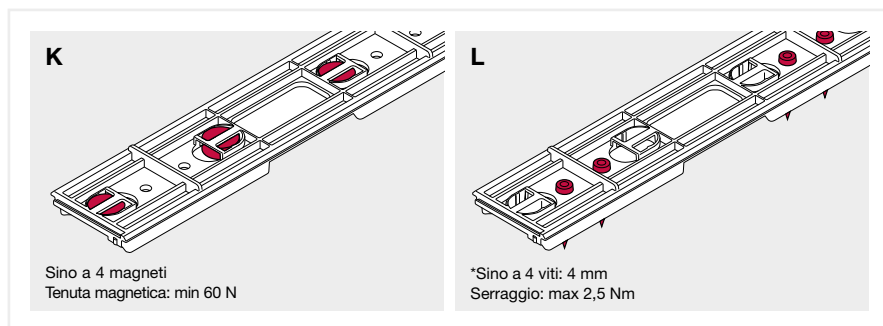

Indicare la variante di fissaggio in ordine.
*non incluse, da ordinare con apposito Codice

Raccordo M

per profili piatti

Raccordo per il montaggio della catena su profili di alluminio rettangolari.
Fissaggio mediante clip integrate.

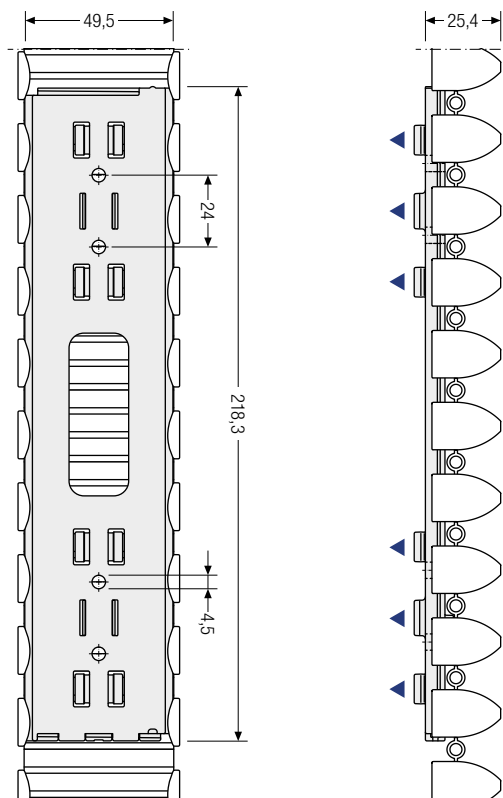

▲ Varianti d'installazione

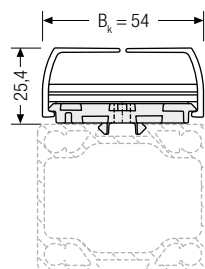

Sezioni di profili individuali su richiesta.

Descrizione	Codice
Raccordo M nero	75937
Raccordo M bianco	75938
Raccordo M grigio	75939

U.M. = confezione 50 pz.

Variante di fissaggio

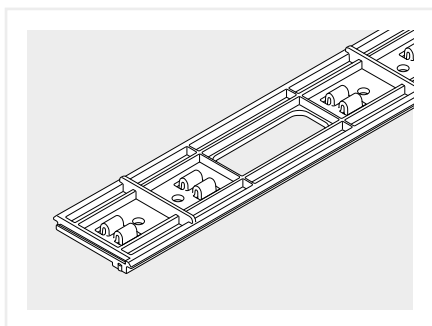

Il montaggio dipende dalla forma del profilo di alluminio.
Vi preghiamo di contattare i nostri tecnici.

Raccordo N

ovale per piano scrivania

Raccordo scrivania per il montaggio della catena sotto il ripiano della scrivania o sulla canalina passacavi.
Fissaggio mediante magneti integrati.

▲ Varianti d'installazione

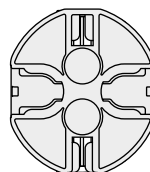
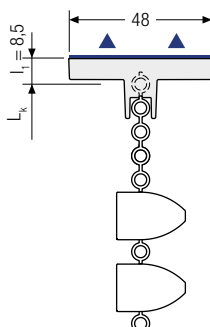
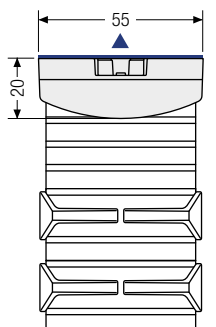

Disponibili supporti adesivi per superfici non magnetiche.

Variante di fissaggio

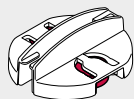

Magnete

Tenuta magnetica:
min 35 N

Descrizione	Codice
Raccordo N nero	75937
Raccordo N bianco	75938
Raccordo N grigio	75939

U.M.= confezione 50 pz.



P0240 GS Varianti d'ordine

KIT Standard per scrivanie regolabili in altezza (postazioni di lavoro in piedi/seduto) sino a 740 mm di altezza di sollevamento	Colore	Codice Conf. 50 KIT
Kit Standard Protum Office P0240GS postazione di lavoro in piedi/seduto, per alloggio cavi solo da un lato, lunghezza totale 1350 mm, incl. 1 raccordo B e 2 raccordi F per il montaggio sotto piano scrivania e sulla gamba scrivania tonda (D=70mm)	● Nero	75905
	○ Bianco	75907
	● Grigio-argento	75906
	● Nero/grigio-argento	75908
Kit Standard Protum Office P0240GS postazione di lavoro in piedi/seduto, per alloggio cavi solo da un lato, lunghezza totale 1350 mm, incl. 1 raccordo B e 2 raccordi E per il montaggio sotto piano scrivania e sulla gamba scrivania rettangolare	● Nero	75901
	○ Bianco	75903
	● Grigio-argento	75902
	● Nero/grigio-argento	75904

KIT Standard per scrivanie non regolabili in altezza (postazioni di lavoro standard)	Colore	Codice Conf. 50 KIT
Kit Standard Protum Office P0240GS per postazione di lavoro standard, per alloggio cavi solo da un lato, lunghezza totale 815 mm incl. 1 Raccordo B e 1 raccordo G per il montaggio sotto piano scrivania e sul pavimento	● Nero	75896
	○ Bianco	75898
	● Grigio-argento	75897
	● Nero/grigio-argento	75900

Tutti i Kit vengono forniti completi di materiale di fissaggio e istruzioni di montaggio.



Tipo P0400 GS

Layout del PROTUM

Passo t = 40 mm
 Altezza interna h_i = 21,5 mm
 Lunghezza Standard = 960 mm
 (composta da 4 supporti e 23 laterali)

Forma 010

Apribile verso l'esterno

Traversini con profili apribili verso l'esterno o esterno e interno raggio e bande con supporti e laterali ad innesto.



Montaggio traversini su ogni maglia



Larghezza interna B_i 50 mm



P0400GS01 (singolo)

Traversino apribile verso l'esterno

- Supporto con laterali singoli
- Inserimento cavi solo su un lato



P0400GS02 (doppio)

Traversino apribile sia esterno che interno raggio

- Supporto con laterali doppi
- Inserimento cavi su entrambi i lati

P0400GS01

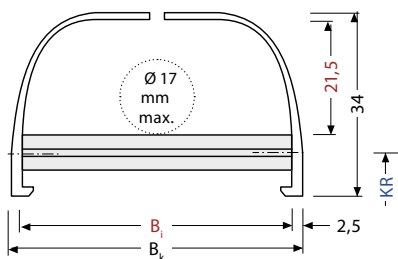

P0400GS02

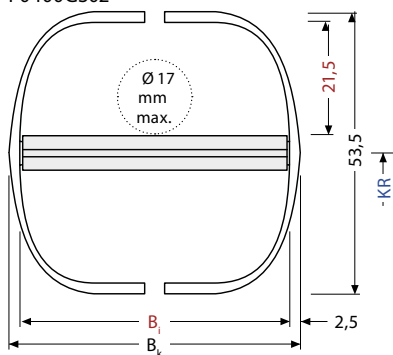

Tipo	h_i mm	h_G mm	B_i mm	B_k mm	q_k kg/m
P0400GS01 (singolo)	21,5	34	50	$B_i + 5$	0,286
P0400GS02 (doppio)	21,5	53,5	50	$B_i + 5$	0,336



Il diametro massimo del cavo dipende dal raggio di curvatura del tipo di cavo inserito.

Varianti dei colori / Codici



Varianti dei colori	Codice*
P0400GS01 Supporto nero Laterali neri	75972
P0400GS01 Supporto nero Laterali grigi	75973
P0400GS01 Supporto nero Laterali bianchi	75974
P0400GS01 Supporto grigio Laterali neri	75975
P0400GS01 Supporto grigio Laterali grigi	75976
P0400GS01 Supporto grigio Laterali bianchi	75977
P0400GS01 Supporto bianco Laterali neri	75978
P0400GS01 Supporto bianco Laterali grigi	75979
P0400GS01 Supporto bianco Laterali bianchi	75980
P0400GS02 Supporto nero Laterali neri	75981
P0400GS02 Supporto nero Laterali grigi	75982
P0400GS02 Supporto nero Laterali bianchi	75983
P0400GS02 Supporto grigio Laterali neri	75984
P0400GS02 Supporto grigio Laterali grigi	75985
P0400GS02 Supporto grigio Laterali bianchi	75986
P0400GS02 Supporto bianco Laterali bianchi	75987
P0400GS02 Supporto bianco Laterali grigi	75988
P0400GS02 Supporto bianco Laterali bianchi	78989

* L = 960 mm

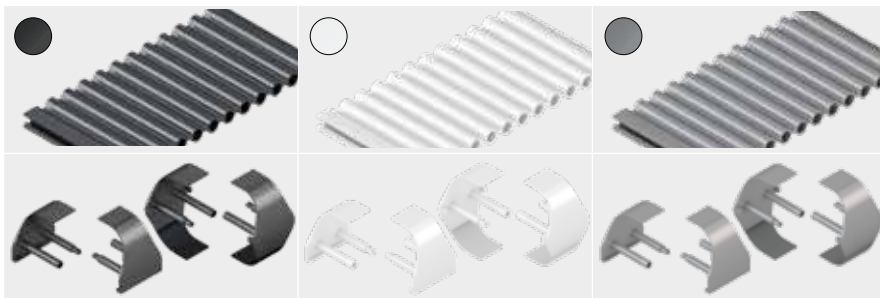

Supporto Grigio Cod. 75914

Supporto Nero Cod. 75909

Supporto Bianco Cod. 75913

L = 240 mm *

* Venduti assemblati - no vendita al dettaglio

Laterali singoli P0400GS01



Laterale nero Cod. 75950

Laterale grigio Cod. 75951

Laterale bianco Cod. 75952

Il codice si riferisce ad un solo pezzo (raffigurati 2 uguali)

Laterali doppi P0400GS02



Laterale nero Cod. 75953

Laterale grigio Cod. 75954

Laterale bianco Cod. 75955

Il codice si riferisce ad un solo pezzo (raffigurati 2 uguali)



Per fornire all'ingrosso le varianti di colore dei supporti, le parti laterali e i raccordi possono essere combinate singolarmente su richiesta.

Combinazioni di raccordo

Per ogni tipo di arredamento d'ufficio vi sono diverse possibilità di combinare i raccordi, che a scelta, si possono fissare sotto il ripiano della scrivania/canaline passacavi, sulle gambe della scrivania tonde o quadrate oppure a pavimento.

Combinazioni per scrivanie non regolabili in altezza

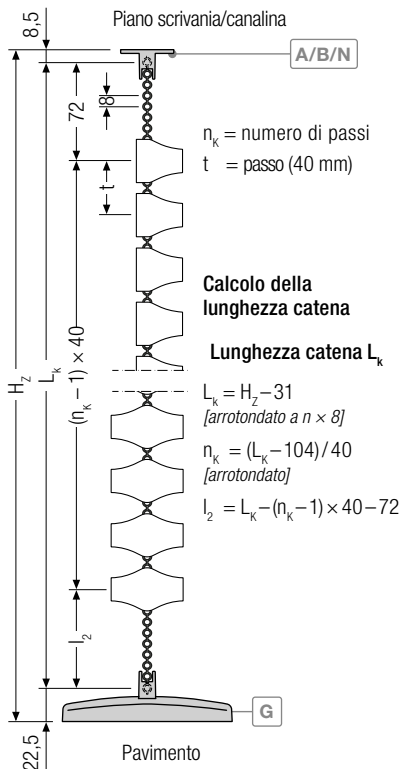

Combinazioni per scrivanie regolabili in altezza (solo per variante apribile da un lato)

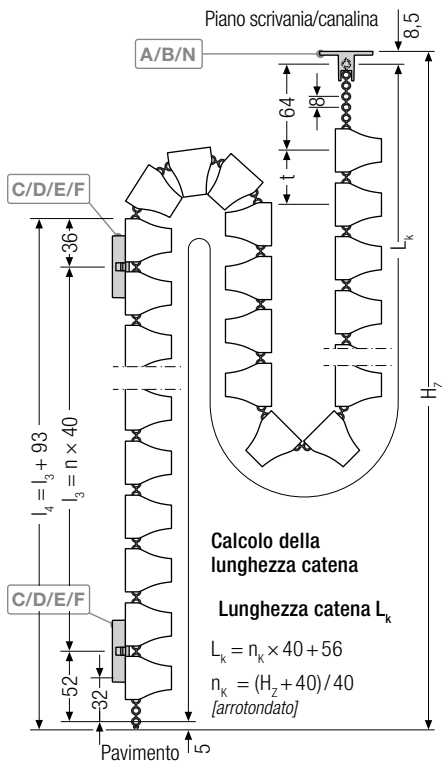

Elementi di raccordo



Tutti i raccordi e il PROTUM OFFICE si possono combinare uno con l'altro e sono disponibili nei colori grigio - argento, nero e bianco.

Combinazioni di raccordo

Per ogni tipo di arredamento d'ufficio vi sono diverse possibilità di combinare i raccordi, che a scelta, si possono fissare sotto il ripiano della scrivania/canaline passacavi, sulle gambe della scrivania tonde o quadrate oppure a pavimento.

Combinazioni per scrivanie regolabili in altezza (solo per variante apribile da un lato)

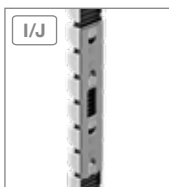
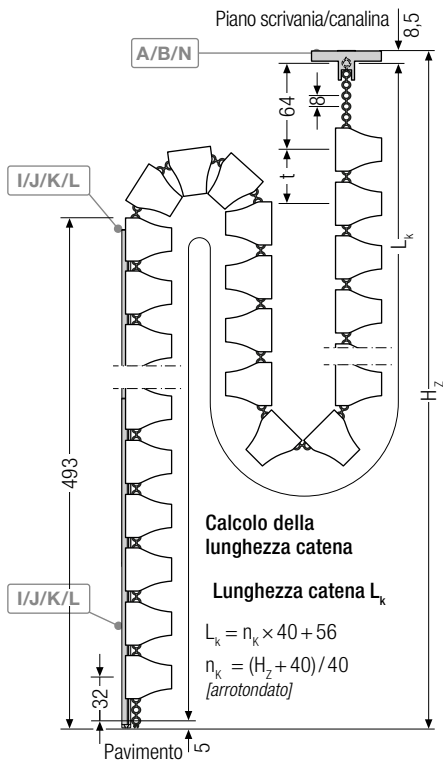
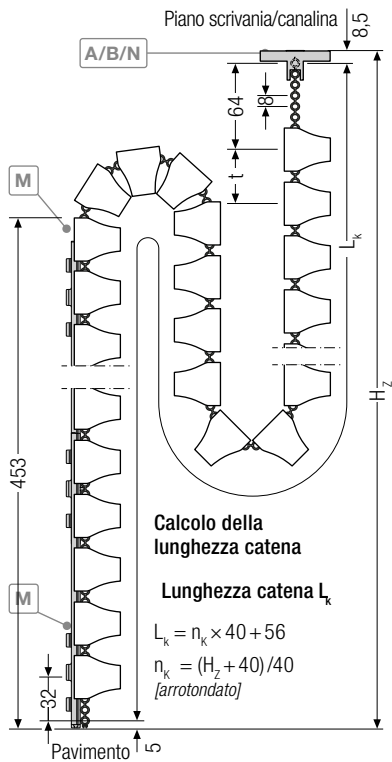

Tutti i raccordi e il PROTUM OFFICE si possono combinare uno con l'altro e sono disponibili nei colori grigio - argento, nero e bianco.

Raccordo A

Smussato per la scrivania

Raccordo scrivania per il montaggio della catena sotto il ripiano della scrivania ▲ Varianti d'installazione o sulla canalina passacavi.

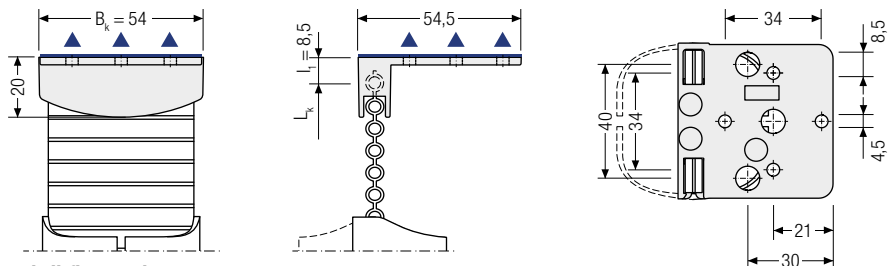

Varianti di fissaggio

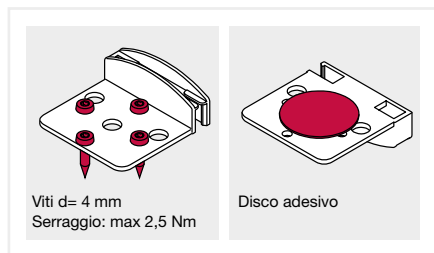

Indicare la variante di fissaggio in ordine.

Descrizione	Codice
Raccordo A smussato nero	75739*
Raccordo A smussato bianco	75884*
Raccordo A smussato grigio	75876*
Disco adesivo	75949
Viti 4x16 mm	75872

*U.M.= confezione 50 pz.

Viti non incluse, da ordinare con apposito Codice

Raccordo B

Ovale per la scrivania

Raccordo scrivania per il montaggio della catena sotto il ripiano della scrivania ▲ Varianti d'installazione o sulla canalina passacavi.

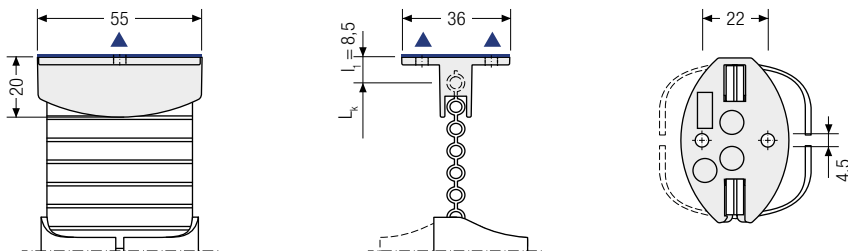

Varianti di fissaggio

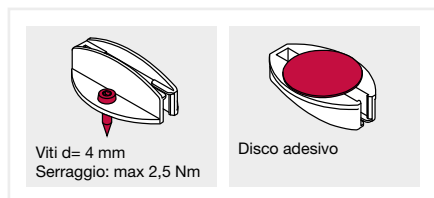

Indicare la variante di fissaggio in ordine.

Descrizione	Codice
Raccordo B ovale nero	75740*
Raccordo B ovale bianco	75885*
Raccordo B ovale grigio	75877*
Disco adesivo	75949
Viti 4x16 mm	75872

*U.M.= confezione 50 pz.

Viti non incluse, da ordinare con apposito Codice

Raccordo C/E piatto per gamba scrivania rettangolare

Raccordo per il montaggio della catena sulla gamba della scrivania rettangolare. Fissaggio mediante magneti integrati, viti o fascette.

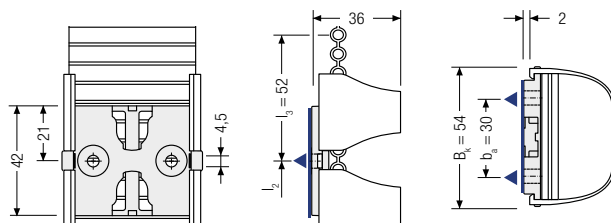

▲ Varianti d'installazione

Disponibili supporti adesivi per superfici non magnetiche.

Varianti di fissaggio

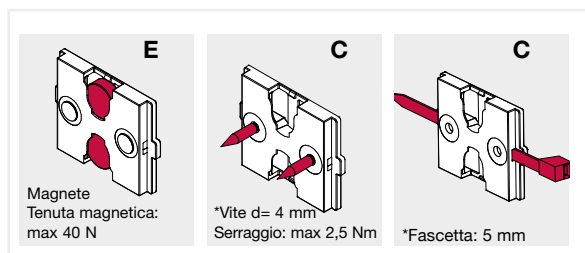

Indicare la variante di fissaggio in ordine.

*non include, da ordinare con apposito Codice

Descrizione	Codice
Raccordo C piatto nero	75742*
Raccordo C piatto bianco	75887*
Raccordo C piatto grigio	75879*
Raccordo E piatto magnetico nero	75741*
Raccordo E piatto magnetico bianco	75886*
Raccordo E piatto magnetico grigio	75878*
Viti 4x16 mm	75872

*U.M.= confezione 50 pz.

Raccordo D/F tondo per gamba scrivania tonda

Raccordo per il montaggio della catena sulla gamba della scrivania $\varnothing = 70$ mm. Fissaggio mediante magneti integrati, viti o fascette.

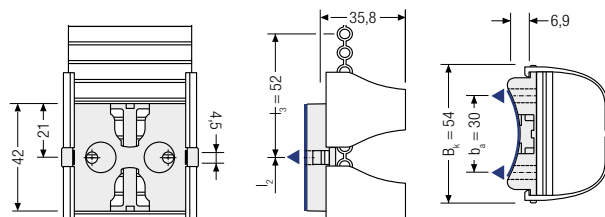

▲ Varianti d'installazione

Disponibili supporti adesivi per superfici non magnetiche.

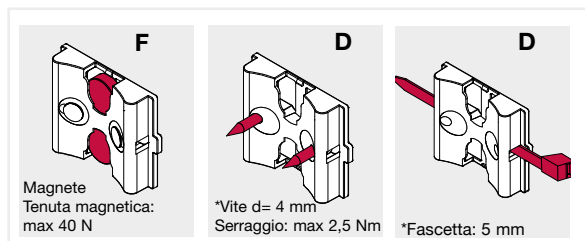

Indicare la variante di fissaggio all'ordine.

*non include, da ordinare con apposito Codice

Descrizione	Codice
Raccordo D tondo nero	75743*
Raccordo D tondo bianco	75889*
Raccordo D tondo grigio	75881*
Raccordo F tondo magnetico nero	75744*
Raccordo F tondo magnetico bianco	75888*
Raccordo F tondo magnetico grigio	75880*
Viti 4x16 mm	75872

*U.M.= confezione 50 pz.

Raccordo G

Raccordo a pavimento

Raccordo a pavimento per il perfetto collegamento della catena a pavimento

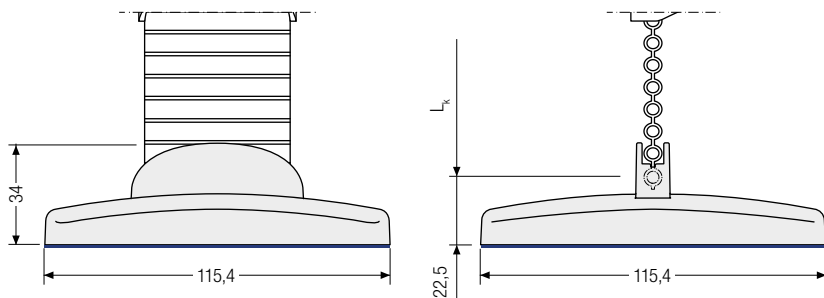

Descrizione	Codice
Raccordo G rettangolare nero	75745
Raccordo G rettangolare bianco	75890
Raccordo G rettangolare grigio	75882

U.M.= confezione 50 pz.

Raccordo H

per base scrivania

Raccordo per il montaggio della catena sulla base della scrivania.

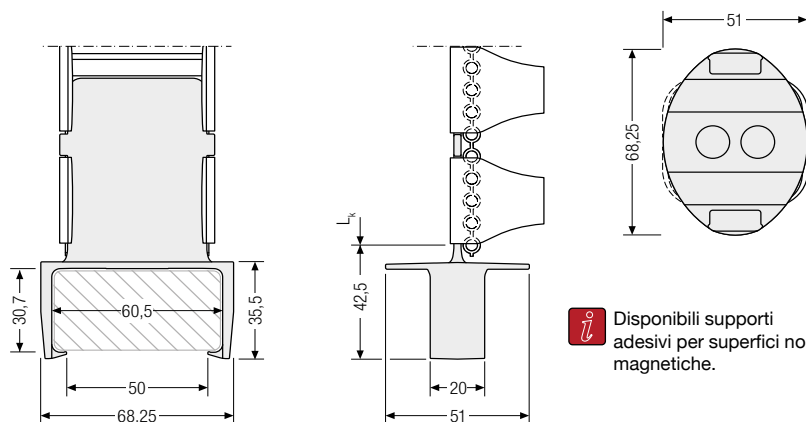

 Disponibili supporti adesivi per superfici non magnetiche.

Variante di fissaggio

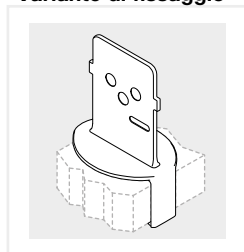

Descrizione	Codice
Raccordo H nero	75992
Raccordo H bianco	75994
Raccordo H grigio	75993

U.M.= confezione 50 pz.

Raccordo I/J

per gamba scrivania rettangolare

Raccordo per il montaggio della catena sulla gamba della scrivania rettangolare. Fissaggio mediante magneti integrati o viti.

▲ Varianti d'installazione

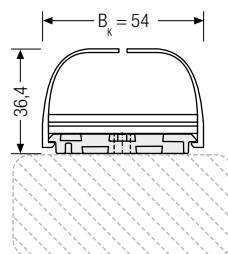
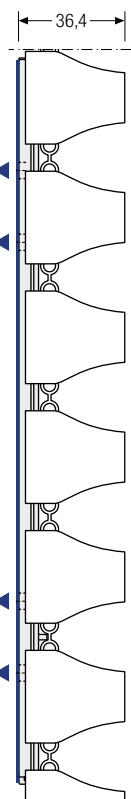
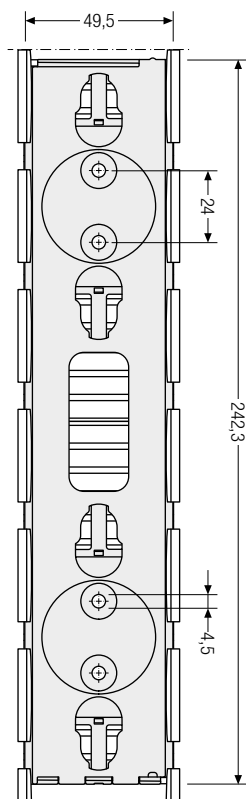

Disponibili supporti adesivi per superfici non magnetiche.

Descrizione	Codice
Raccordo I magnetico nero	75940*
Raccordo I magnetico bianco	75941*
Raccordo I magnetico grigio	75942*
Raccordo J nero	75634*
Raccordo J bianco	75635*
Raccordo J grigio	75636*
Disco adesivo	75949
Viti 4x16 mm	75872

*U.M.= confezione 50 pz.

Varianti di fissaggio

<p>I</p>	<p>J</p>	<p>J</p>	<p>J</p>
<p>Sino a 4 magneti Tenuta magnetica: min 60 N</p>	<p>Sino a 4 viti: 4 mm Serraggio: max 2,5 Nm</p>	<p>Solo per dado M4 Vite cilindrica: DIN 9612M4 Rondella: DIN 125</p>	<p>Disco adesivo</p>

Indicare la variante di fissaggio in ordine.
Viti e dischi adesivi non inclusi, da ordinare con apposito Codice

Raccordo K/L per gamba scrivania tonda

Raccordo per il montaggio della catena sulla gamba della scrivania $\varnothing = 70$ mm.
Fissaggio mediante magneti integrati, viti o fascette.

▲ Varianti d'installazione

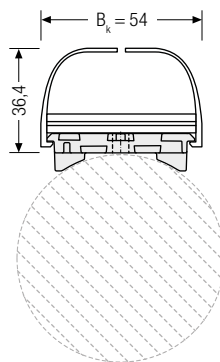
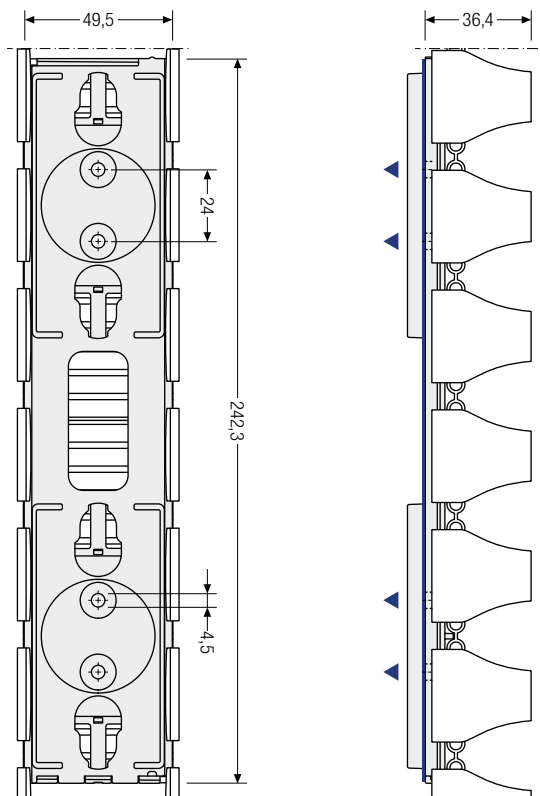

 Diametri individuali su richiesta.

Descrizione	Codice
Raccordo K magnetico nero	75943*
Raccordo K magnetico bianco	75944*
Raccordo K magnetico grigio	75945*
Raccordo L nero	75647*
Raccordo L bianco	75648*
Raccordo L grigio	75649*
Viti 4x16 mm	75872

*U.M.= confezione 50 pz.

Varianti di fissaggio

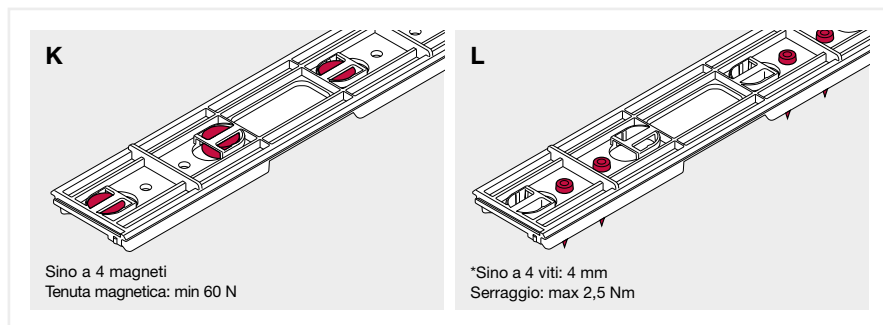

Indicare la variante di fissaggio in ordine.
*non incluse, da ordinare con apposito Codice

Raccordo M

per profili piatti

Raccordo per il montaggio della catena su profili di alluminio rettangolari. Fissaggio mediante clip integrate.

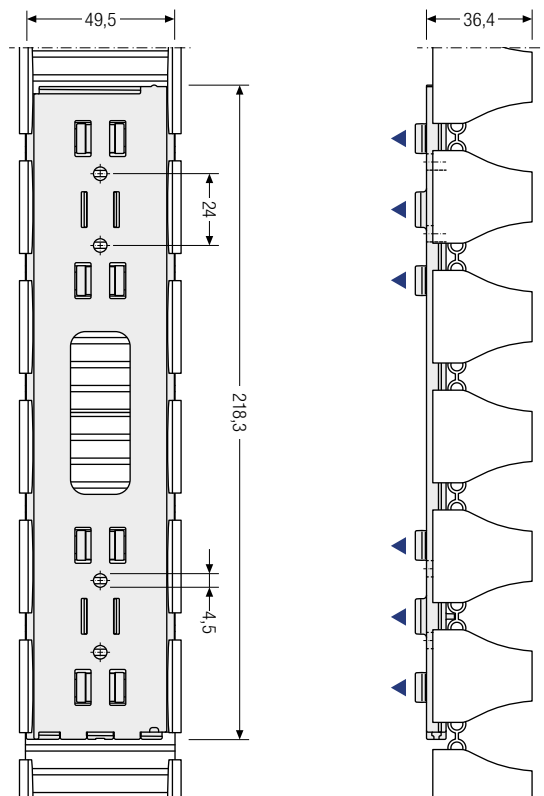

▲ Varianti d'installazione

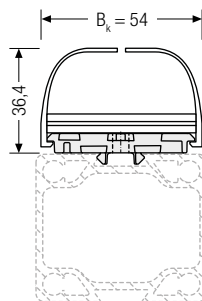



 Sezioni di profili individuali su richiesta.

Descrizione	Codice
Raccordo M nero	75937
Raccordo M bianco	75938
Raccordo M grigio	75939

U.M. = confezione 50 pz.

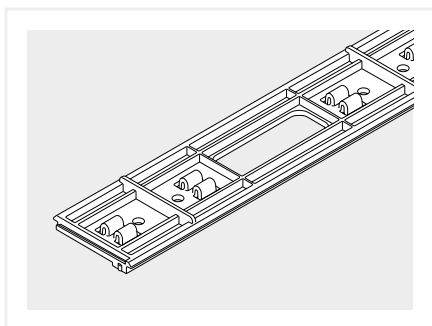
Variante di fissaggio



 Il montaggio dipende dalla forma del profilo di alluminio. Vi preghiamo di contattare i nostri tecnici.

Raccordo N

ovale per piano scrivania

Raccordo scrivania per il montaggio della catena sotto il ripiano della scrivania o sulla canalina passacavi.
Fissaggio mediante magneti integrati.

▲ Varianti d'installazione

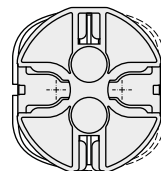
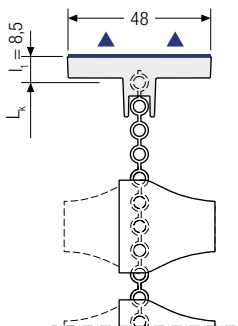
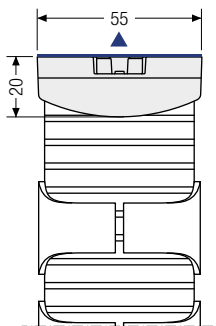

Disponibili supporti adesivi per superfici non magnetiche.

Variante di fissaggio

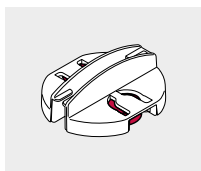

Magnete

Tenuta magnetica:
min 35 N

Descrizione	Codice
Raccordo N nero	75937
Raccordo N bianco	75938
Raccordo N grigio	75939

U.M.= confezione 50 pz.



Varianti d'ordine

KIT Standard per scrivanie regolabili in altezza (postazioni di lavoro in piedi/seduto) sino a 740 mm di altezza di sollevamento	Colore	Codice Conf. 50 KIT
Kit Standard Protum Office P0400GS01 postazione di lavoro in piedi/seduto, per alloggio cavi solo da un lato, lunghezza totale 1350 mm, incl. 1 raccordo B e 2 raccordi F per il montaggio sotto piano scrivania e sulla gamba scrivania tonda (D=70mm)	Nero	75968
	Bianco	75970
	Grigio-argento	75969
	Nero/grigio-argento	75971
Kit Standard Protum Office P0400GS01 postazione di lavoro in piedi/seduto, per alloggio cavi solo da un lato, lunghezza totale 1350 mm, incl. 1 raccordo B e 2 raccordi E per il montaggio sotto piano scrivania e sulla gamba scrivania rettangolare	Nero	75964
	Bianco	75966
	Grigio-argento	75965
	Nero/grigio-argento	75967
KIT Standard per scrivanie non regolabili in altezza (postazioni di lavoro standard)	Colore	Codice Conf. 50 KIT
Kit Standard Protum Office P0400GS02 per postazione di lavoro standard, per alloggio cavi su ambo i lati, lunghezza totale 815 mm incl. 1 Raccordo B e 1 raccordo G per il montaggio sotto piano scrivania e sul pavimento	Nero	75960
	Bianco	75962
	Grigio-argento	75961
	Nero/grigio-argento	75963
Kit Standard Protum Office P0400GS01 per postazione di lavoro standard, per alloggio cavi solo da un lato, lunghezza totale 815 mm incl. 1 Raccordo B e 1 raccordo G per il montaggio sotto piano scrivania e sul pavimento	Nero	75956
	Bianco	75958
	Grigio-argento	75957
	Nero/grigio-argento	75959

Tutti i Kit vengono forniti completi di materiale di fissaggio e istruzioni di montaggio.



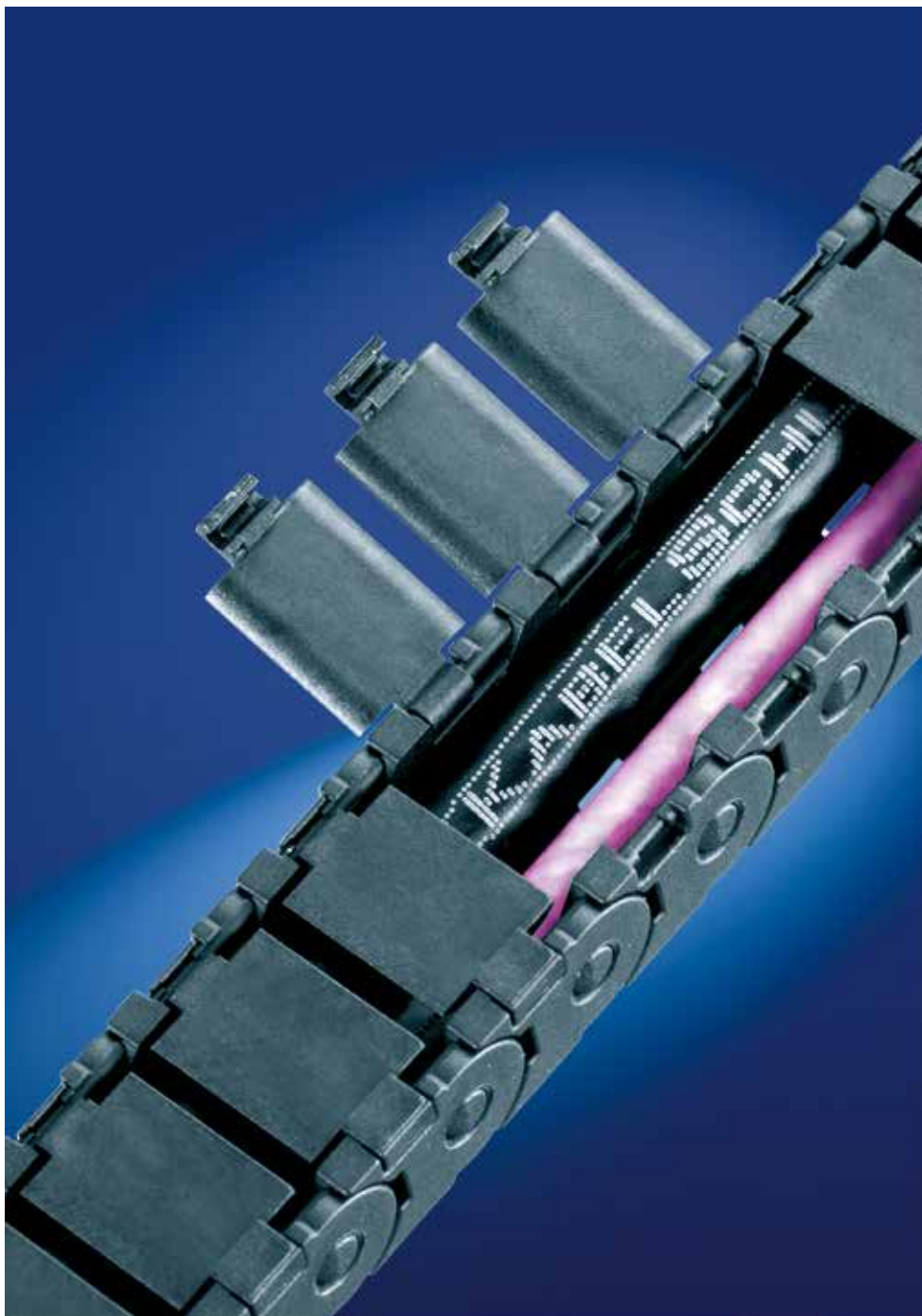

Catene portacavi MICRO

- Completamente in poliammide
- Elevata resistenza a torsione
- Elevato contenimento emissioni acustiche



Serie MICRO

Pag.7.003

- Micro catene in poliammide con traversino fisso o apribile

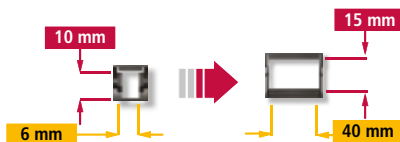





Presentazione

Catene portacavi MICRO

- Completamente in poliammide
- Elevata resistenza a torsione
- Elevato contenimento emissioni acustiche
- Velocità ed accelerazioni estreme (testate sino a 54G)
- Rotolamento fluido
- Elevato contenimento vibrazioni
- Disponibili a scelta con traversino fisso o apribile
- Montaggio semplice e rapido
- Raccordi terminali con fermacavo integrato
- Disponibilità immediata

Materiale:

K 7422

→ vedi pagina 3.018

4 Raggi di curvatura disponibili!

Raggi intermedi a richiesta

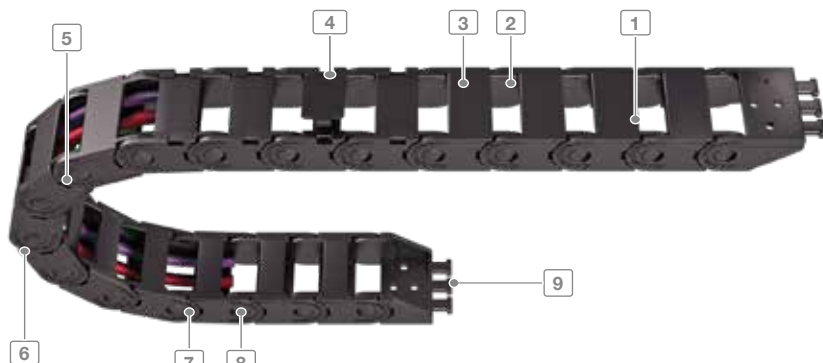

- 1 Maglie in poliammide
- 2 Interno catena privo di interferenze
- 3 Disponibili non apribili
- 4 Disponibili con profili apribili

- 5 Elevata resistenza a torsione mediante la larghezza dei giunti
- 6 Grande autoportanza e peso aggiunto elevato grazie al sistema di battuta ottimizzato

- 7 Montaggio semplice e rapido, e facile aumento o riduzione della lunghezza

- 8 Lunga durata in termini di longevità della catena grazie alle giunzioni perno foro
- 9 Raccordi terminali con fermacavi integrati

Tipo	Larghezza interna		Larghezza catena		Altezza Interna	t mm	Dati tecnici pag.
	B _i min mm	B _i max mm	B _k min mm	B _k max mm	h ₁ mm		
0130	6	40	12	26	10	13	7.004
0132	6	40	12	46	10	13	7.004
0202	6	20	13	27	11	20	7.008
0180	10	40	18	48	15	18	7.012
0182	10	40	18	48	15	18	7.012

Tipo 0130 / 0132

Layout della catena portacavi

Passo t = 13 mm
 Altezza maglia h_G = 12,5 mm
 Altezza montaggio H_{min} = $2 KR + 12,5$ mm
 Lunghezza l_1 = vedi dimensioni raccordi

Per il funzionamento della catena portacavi è necessaria una superficie uniforme. Se tale condizione non sussiste è indispensabile l'applicazione di una canalina di scorrimento.

Dimensioni costruttive
in funzione del raggio di curvatura

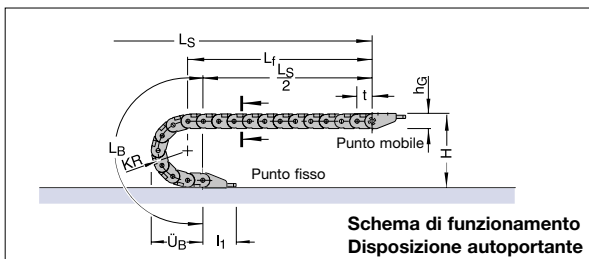

**Schema di funzionamento
Disposizione autoportante**

Raggio di curvatura KR	020 mm	028 mm	037 mm
Lunghezza arco L_B	89	114	142
Ingombro arco \ddot{U}_B	40	48	57
Altezza H_{min}	52,5	68,5	86,5
Altezza H_z	62,5	78,5	96,5

Diagramma dell'autoportanza



Lunghezza autoportante L_f e Corsa L_S
in funzione del peso aggiunto
(Vedi Informazioni Costruttive)

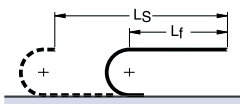

Lunghezza Catena:

$$L_k \approx \frac{L_S}{2} + L_B \quad \text{Multiplo del passo di 13 mm}$$

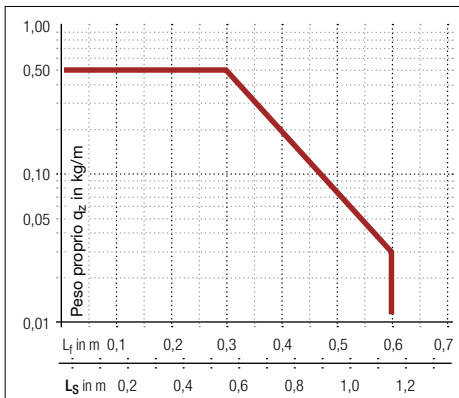

Il diagramma dell'autoportanza considera un peso proprio catena q_k di 0,16 kg/m con B_1 15 mm.



Lunghezza con flessione ammissibile L_D e Corsa L_S
in funzione del peso aggiunto
(Vedi Informazioni Costruttive)

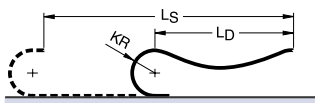

Lunghezza Catena:

$$L_k \approx \frac{L_S + KR}{2} + L_B \quad \text{Multiplo del passo 13 mm}$$

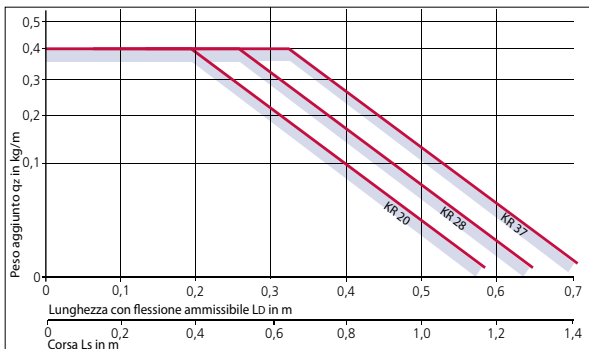

Per corse molto lunghe la catena portacavi viene installata in un canale di guida.

Layout → vedi Informazioni Costruttive
Canale di guida → vedi Accessori paragrafo 20

La progettazione di un'installazione viene eseguita dai nostri tecnici previa esplicita richiesta



Tipo 0130

Sezione della catena

Vista in sezione come da schema di funzionamento

apribile

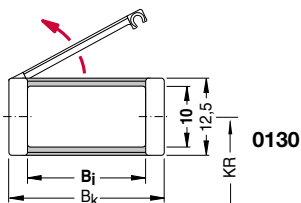
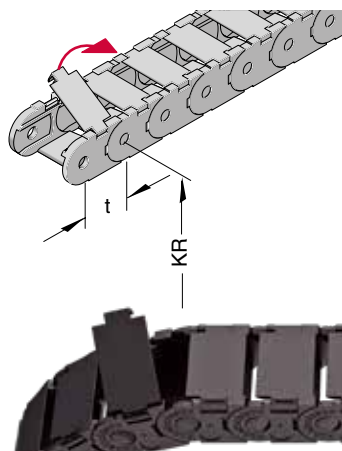

Articolo Nr.	B _i mm	B _k mm	Raggi di curvatura disponibili in mm			Peso proprio catena kg/m	U.M.
0130.06.Raggio	6	12	020	028	037	0,13	metri
0130.10.Raggio	10	16	020	028	037	0,14	metri
0130.15.Raggio	15	21	020	028	037	0,15	metri
0130.20.Raggio	20	26	020	028	037	0,16	metri
0130.40.Raggio	40	46	020	---	---	0,20	metri

Completare l'Articolo con il raggio di curvatura desiderato. Es. 0130.06.028

Tipo 0132

Sezione della catena

Vista in sezione come da schema di funzionamento

non apribile

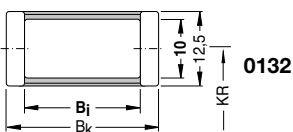
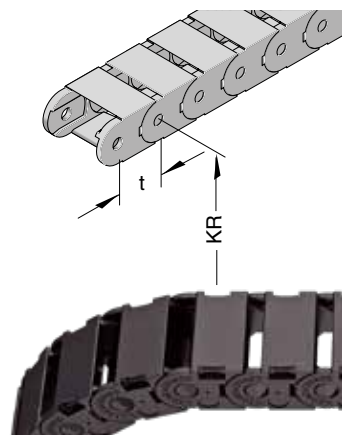

Articolo Nr.	B _i mm	B _k mm	Raggi di curvatura disponibili in mm			Peso proprio catena kg/m	U.M.
0132.06.Raggio	6	12	020	028	037	0,13	metri
0132.10.Raggio	10	16	020	028	037	0,14	metri
0132.15.Raggio	15	21	020	028	037	0,15	metri
0132.20.Raggio	20	26	020	028	037	0,16	metri
0132.30.Raggio	30	36	020	028	037	0,18	metri
0132.40.Raggio	40	46	020	028	037	0,20	metri

Completare l'Articolo con il raggio di curvatura desiderato. Es. 0132.06.028

Serie tipo 0130 / 0132

Dimensioni raccordi

Raccordi terminali in poliammide con fermacavo integrato

* quota valida solo per Tipi 0132.30
0132.40

Per **serie** di raccordi si intende un raccordo con foro ed un raccordo con perno. È possibile ordinare separatamente il solo raccordo con perno o il solo raccordo con foro.

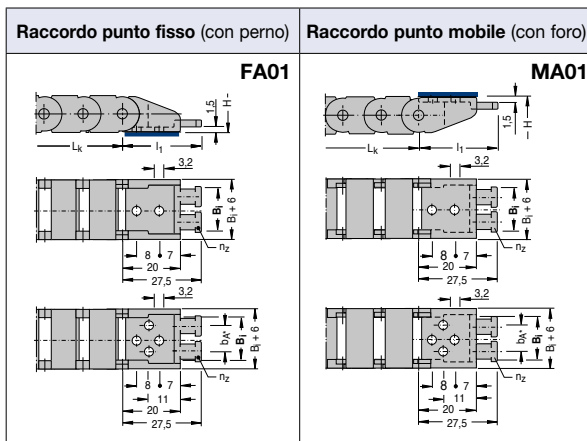

Catena Tipo	Serie raccordi Articolo	Raccordo con perno	Raccordo con foro	Bi mm	Bk mm	bA mm	nz
		Codice	Codice				
0130.06 / 0132.06	ZRMN13060I	53170	53171	6	12	-	1
0130.10 / 0132.10	ZRMN13100I	53172	53173	10	16	-	1
0130.15 / 0132.15	ZRMN13150I	53174	53175	15	21	-	2
0130.20 / 0132.20	ZRMN13200I	53176	53177	20	26	-	2
0132.30	ZRMN13300I	53376	53377	30	36	22	3
0130.40 / 0132.40	ZRMN13400I	53178	53179	40	46	32	4

Disposizioni possibili dei raccordi con fermacavo integrato

Come ordinare catene già assemblate

Esempio d'ordine

0130.10 . 028 . 650 . FA01/MA01

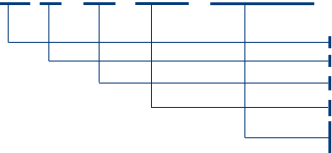

0132.15 . 037 . 1105 . F101/MA01

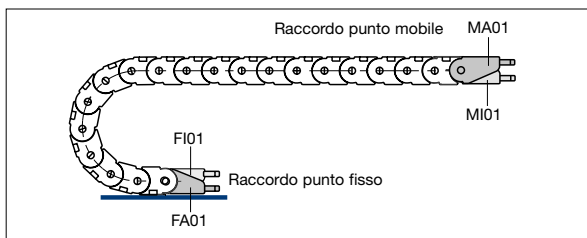
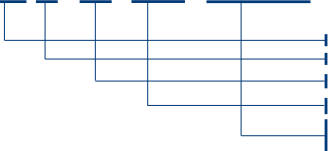

Catena portacavi Tipo 0130.10 apribile, larghezza interna Bi 10 mm, raggio di curvatura KR 028 mm, lunghezza LK 650 mm con raccordi

Tipo Catena

Larghezza interna Bi in mm

Raggio di curvatura KR in mm

Lunghezza Lk in mm (senza raccordi)

Raccordo punto fisso con perno lato foratura esterno (standard)

Raccordo punto mobile con foro lato foratura esterno (standard)

Catena portacavi Tipo 0132.15 apribile, larghezza interna Bi 15 mm, raggio di curvatura KR 037 mm, lunghezza LK 1105 mm con raccordi

Tipo Catena

Larghezza interna Bi in mm

Raggio di curvatura KR in mm

Lunghezza Lk in mm (senza raccordi)

Raccordo punto fisso con perno lato foratura interno (al KR)

Raccordo punto mobile con foro lato foratura esterno (standard)



Tipo 0202

Layout della catena portacavi

Passo t = 20 mm
 Altezza maglia h_G = 15 mm
 Altezza montaggio H_{min} = $2 KR + 15$ mm
 Lunghezza l_1 = vedi dimensioni raccordi

Per il funzionamento della catena portacavi è necessaria una superficie uniforme. Se tale condizione non sussiste è indispensabile l'applicazione di una canalina di scorrimento.

Dimensioni costruttive
in funzione del raggio di curvatura

Diagramma dell'autoportanza



Lunghezza autoportante

L_f e Corsa L_S

in funzione del peso aggiunto
(Vedi Informazioni Costruttive)

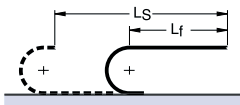

Lunghezza Catena:

$$L_k \approx \frac{L_S}{2} + L_B \quad \text{Multiplo del passo 20 mm}$$



Lunghezza con flessione ammissibile

L_D e Corsa L_S

in funzione del peso aggiunto
(Vedi Informazioni Costruttive)

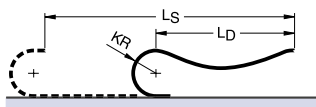

Lunghezza Catena:

$$L_k \approx \frac{L_S + KR}{2} + L_B \quad \text{Multiplo del passo 20 mm}$$

Corse di traslazione elevate

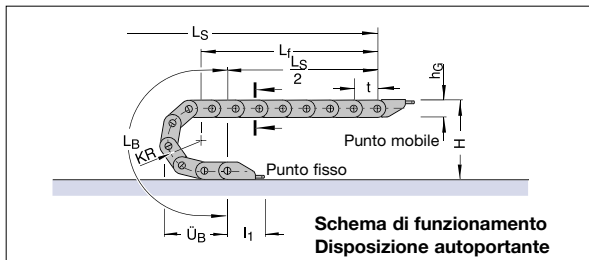

Schema di funzionamento
Disposizione autoportante

Raggio di curvatura KR	018 mm	028 mm	038 mm	050 mm
Lunghezza arco L_B	97	128	160	198
Ingombro arco \ddot{U}_B	45,5	55,5	65,5	77,5
Altezza H_{min}	51	71	91	115
Altezza H_z	61	81	101	125

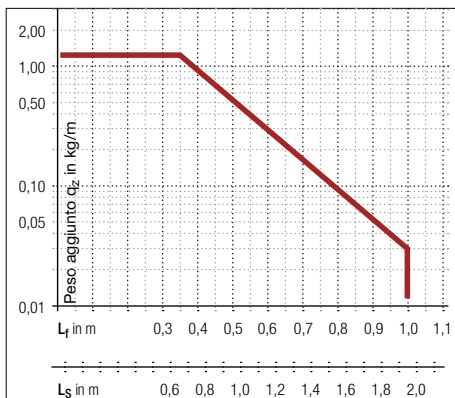

Il diagramma dell'autoportanza considera un peso proprio catena q_k di 0,18 kg/m con B_i 10 mm.

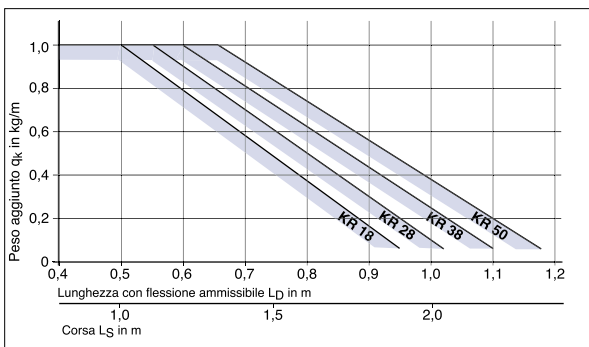

Per corse molto lunghe la catena portacavi viene installata in un canale di guida.

Layout → vedi Informazioni Costruttive
Canale di guida → vedi Accessori paragrafo 20

La progettazione di un'installazione viene eseguita dai nostri tecnici previa esplicita richiesta.

Tipo 0202

Sezione della catena

Vista in sezione come da schema di funzionamento

Forma 020

non apribile

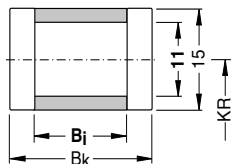
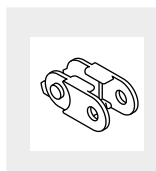
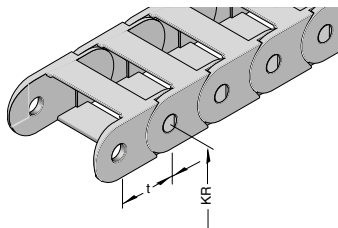

0202.020

Articolo Nr.	B _i mm	B _k mm	Raggi di curvatura disponibili in mm				Peso proprio catena kg/m	U.M.
0202.020.006.Raggio	6	13	018	028	038	050	0,14	metri
0202.020.010.Raggio	10	17	018	028	038	050	0,15	metri
0202.020.015.Raggio	15	22	018	028	038	050	0,16	metri
0202.020.020.Raggio	20	27	018	028	038	050	0,17	metri

Completare l'Articolo con il raggio di curvatura desiderato. Es. 0202.020.006.028

Catena Tipo 0202 versione con apertura esterna 3,5 mm

La variante con apertura esterna di 3,5 mm della catena MICRO 0202 consente un rapido alloggio dei cavi in catena mediante semplice pressione. E' particolarmente indicata per l'installazione di cavi pre-connettorizzati.

Articolo Nr.	B _i mm	B _k mm	Raggi di curvatura disponibili in mm				Peso proprio catena kg/m	U.M.
0202.010.Raggio	10	17	018	028	038	050	0,15	metri

Completare l'Articolo con il raggio di curvatura desiderato. Es. 0202.10.018



Tipo 0202

Dimensioni dei raccordi

Raccordi terminali in poliammide con fermacavo integrato

Per **serie** di raccordi si intende un raccordo con foro ed un raccordo con perno. È possibile ordinare separatamente il solo raccordo con perno o il solo raccordo con foro.

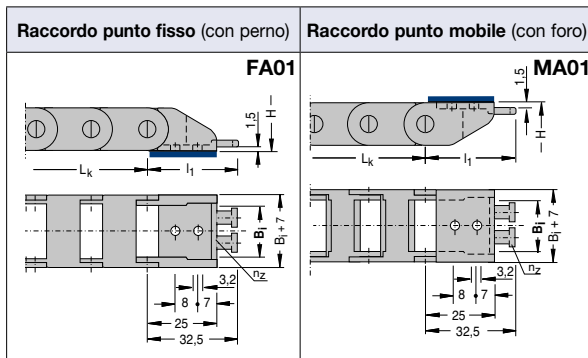

Catena Tipo	Serie raccordi Articolo	Raccordo con perno Codice	Raccordo con foro Codice	B _i mm	B _k mm	bA mm	n _Z
0202.020.006	ZRMN200600	53390	53391	6	13	-	1
0202.020.010	ZRMN201000	53392	53393	10	17	-	1
0202.020.015	ZRMN201500	53394	53395	15	22	-	2
0202.020.020	ZRMN202000	53396	53397	20	27	-	2

Disposizioni possibili dei raccordi con fermacavo integrato

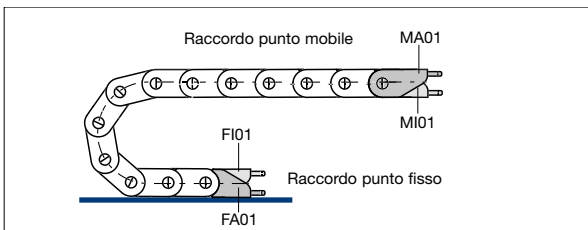

Come ordinare catene già assemblate

Esempio d'ordine

0202 .020 . 010 .028 . 480 . FA01/MA01

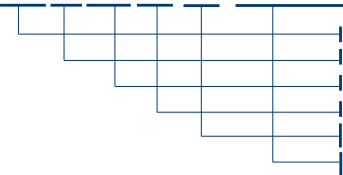

Esempio d'ordine

0202 .020 . 015 .038 . 840 . FI01/MA01

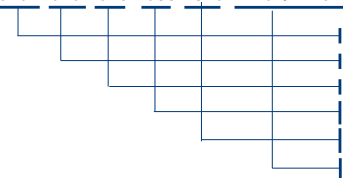

Catena portacavi Tipo 0202, Forma 020 non apribile, larghezza interna B_i 10 mm, raggio di curvatura KR 28 mm, lunghezza catena Lk 480 mm con raccordi

Tipo Catena
Forma
Larghezza interna B_i in mm
Raggio di curvatura KR in mm
Lunghezza catena Lk in mm (senza raccordo)
Raccordo punto fisso con perno lato foratura esterno (standard)
Raccordo punto mobile con foro lato foratura esterno (standard)

Catena portacavi Tipo 0202, Forma 020 non apribile, larghezza interna B_i 15 mm, raggio di curvatura KR 38 mm, lunghezza catena Lk 840 mm con raccordi

Tipo Catena
Forma
Larghezza interna B_i in mm
Raggio di curvatura KR in mm
Lunghezza catena Lk in mm (senza raccordo)
Raccordo punto fisso con perno lato foratura interno (al KR)
Raccordo punto mobile con foro lato foratura esterno (standard)



Tipo 0180 / 0182

Layout della catena portacavi

Passo t = 18 mm
 Altezza maglia h_G = 18 mm
 Altezza montaggio H_{min} = $2 KR + 18$ mm
 Lunghezza l_1 = vedi dimensioni raccordi

Per il funzionamento della catena portacavi è necessaria una superficie uniforme. Se tale condizione non sussiste è indispensabile l'applicazione di una canalina di scorrimento.

Dimensioni costruttive
in funzione del raggio di curvatura

Diagramma dell'autoportanza



Lunghezza autoportante L_f e Corsa L_S
in funzione del peso aggiunto
(Vedi Informazioni Costruttive)

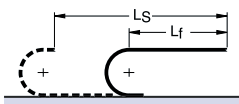

Lunghezza Catena:

$$L_k \approx \frac{L_S}{2} + L_B \quad \text{Multiplo del passo 18 mm}$$



Lunghezza con flessione ammissibile L_D e Corsa L_S
in funzione del peso aggiunto
(Vedi Informazioni Costruttive)

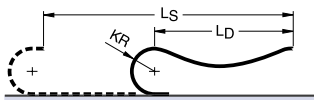

Lunghezza Catena:

$$L_k \approx \frac{L_S + KR}{2} + L_B \quad \text{Multiplo del passo 18 mm}$$

Corse di traslazione elevate

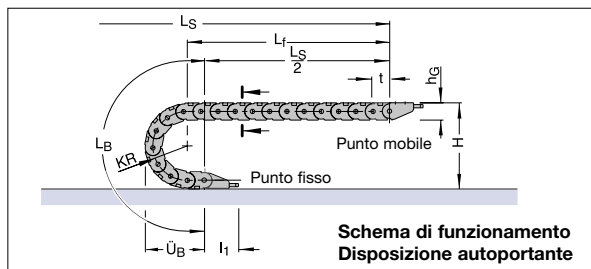

Raggio di curvatura KR	028 mm	037 mm	050 mm
Lunghezza arco L_B	124	153	194
Ingombro arco \ddot{U}_B	55	64	77
Altezza H_{min}	74	92	118
Altezza H_z	89	107	133

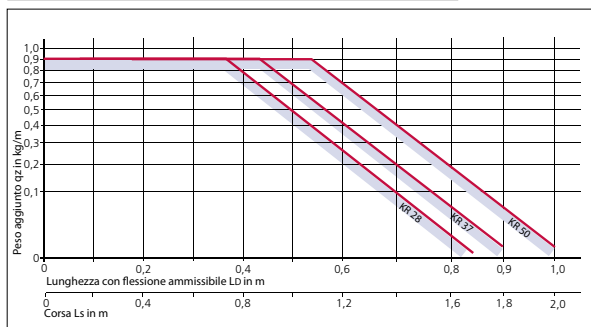
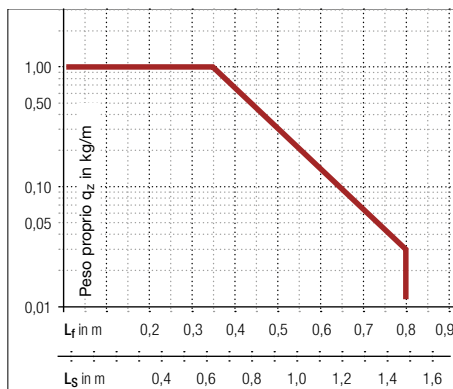

Per corse molto lunghe la catena portacavi viene installata in un canale di guida.

Layout → vedi Informazioni Costruttive
Canale di guida → vedi Accessori paragrafo 20

La progettazione di un'installazione viene eseguita dai nostri tecnici previa esplicita richiesta.

Tipo 0180

Sezione della catena

Vista in sezione come da schema di funzionamento

apribile

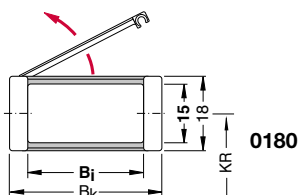
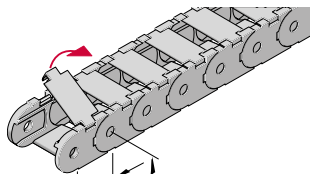

Articolo Nr.	B _i mm	B _k mm	Raggi di curvatura disponibili in mm			Peso proprio catena kg/m	U.M.
0180.10.Raggio	10	18	028	037	050	0,23	metri
0180.15.Raggio	15	23	028	037	050	0,24	metri
0180.20.Raggio	20	28	028	037	050	0,25	metri
0180.30.Raggio	30	38	028	037	050	0,28	metri
0180.40.Raggio	40	48	028	037	050	0,30	metri

Completare l'Articolo con il raggio di curvatura desiderato. Es. 0180.15.028

Tipo 0182

Sezione della catena

Vista in sezione come da schema di funzionamento

non apribile

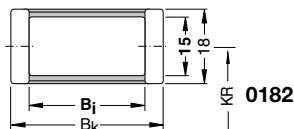
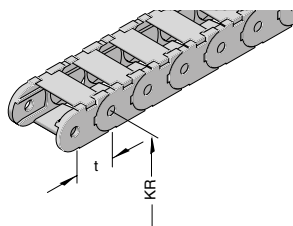

Articolo Nr.	B _i mm	B _k mm	Raggi di curvatura disponibili in mm			Peso proprio catena kg/m	U.M.
0182.10.Raggio	10	18	028	037	050	0,23	metri
0182.15.Raggio	15	23	028	037	050	0,24	metri
0182.20.Raggio	20	28	028	037	050	0,25	metri
0182.30.Raggio	30	38	028	037	050	0,28	metri
0182.40.Raggio	40	48	028	037	050	0,30	metri

Completare l'Articolo con il raggio di curvatura desiderato. Es. 0182.15.028

Tipo 0180 / 0182

Dimensioni dei raccordi

Raccordi terminali in poliammide con fermacavo integrato

Per **serie** di raccordi si intende un raccordo con foro ed un raccordo con perno. È possibile ordinare separatamente il solo raccordo con perno o il solo raccordo con foro.

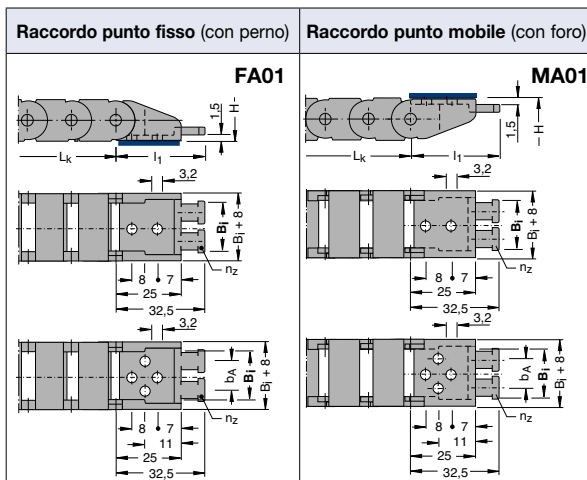

Catena Tipo	Serie raccordi Articolo	Raccordo con perno	Raccordo con foro	Bi mm	Bk mm	bA mm	nz
		Codice	Codice				
0180.10 / 0182.10	ZRMN18100I	53180	53181	10	18	-	1
0180.15 / 0182.15	ZRMN18150I	53182	53183	15	23	-	2
0180.20 / 0182.20	ZRMN18200I	53184	53185	20	28	-	2
0180.30 / 0182.30	ZRMN18300I	53186	53187	30	38	22	3
0180.40 / 0182.40	ZRMN18400I	53188	53189	40	48	32	4

Disposizioni possibili dei raccordi con fermacavo integrato

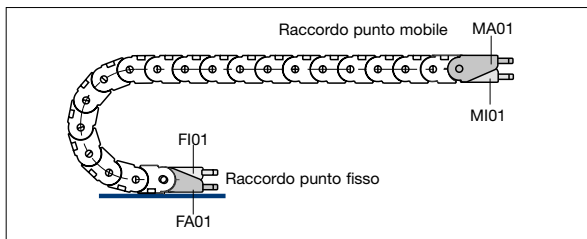

Come ordinare catene già assemblate

Esempio d'ordine

0180 . 30 . 037 . 720 . MA01/FA01

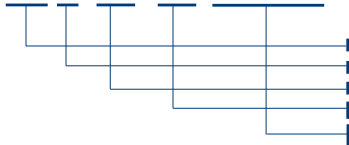

0182 . 15 . 028 . 990 . MI01/FI01

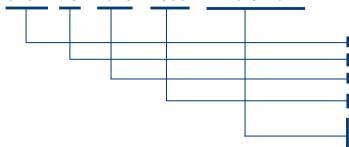

Catena portacavi 0180.30 apribile, larghezza interna Bi 30 mm, raggio di curvatura KR 37 mm, lunghezza catena Lk 720 mm con raccordi

Tipo catena

Larghezza interna Bi in mm

Raggio di curvatura KR in mm

Lunghezza Lk in mm (senza raccordi)

Raccordo punto mobile con foro lato foratura esterno (standard)

Raccordo punto fisso con perno lato foratura esterno (standard)

Catena portacavi Tipo 0182.15 apribile, larghezza interna Bi 15 mm, raggio di curvatura KR 28 mm, lunghezza LK 990 mm con raccordi

Tipo Catena

Larghezza interna Bi in mm

Raggio di curvatura KR in mm

Lunghezza Lk in mm (senza raccordi)

Raccordo punto mobile con foro lato foratura interno (al KR)

Raccordo punto fisso con perno lato foratura interno (al KR)

**Tipo 0130 / 0132 -
0202 - 0180/0182**

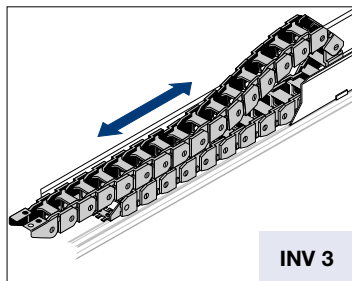

$$L_k \approx \frac{L_S}{2} + L_B + KR$$

H = H_{min} standard
L_B = standard

Generalmente è la fase di ritorno (quando la catena viene spinta) che determina la scelta del tipo di installazione e quindi la scelta dell'altezza di montaggio H.

In molti casi, a causa delle forze in gioco, è necessario ridurre l'altezza di montaggio H. Per ridurre l'altezza di montaggio standard possono essere impiegati due metodi.

Introduzione di maglie con raggio contrario al punto mobile, denominata **"Versione RKR"** e utilizzo della flessione propria, denominata **"Versione flessione"**

$$L_k \approx \frac{L_S}{2} + L_B$$

H' = vedi tabelle
L_B = vedi tabelle

In ogni caso Vi preghiamo contattare il nostro ufficio tecnico.

Corse lunghe

Le direttive generali per l'applicazione di catene con corsa lunga sono riportate alla pagina 3.038, ove viene trattata la disposizione INV 3. In generale, per il corretto funzionamento di queste installazioni è imprescindibile:

- l'applicazione del canale di guida con sopralzo (salvo applicazioni speciali)
- la corretta determinazione dell'altezza di montaggio H.

Installazione con altezza di montaggio standard

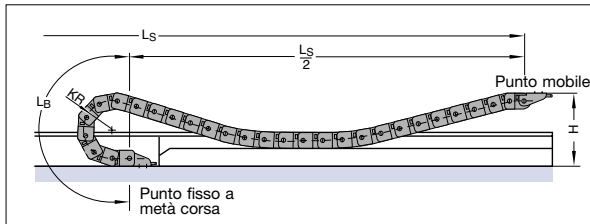

Versione RKR

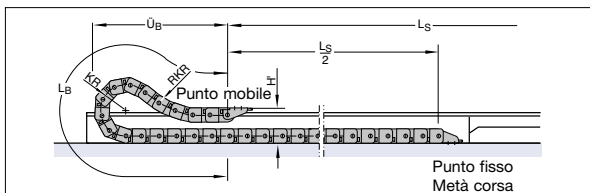

Versione Flessione

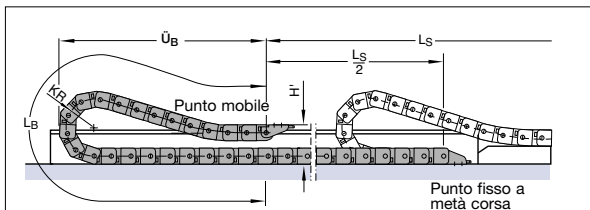

Versione RKR

Catena	KR	H'	L _B	Ü _B
0130 0132	20	38	156	70
	28	38	221	100
	37	38	299	130
0202	28	45	242	110
	38	45	323	140
	50	45	424	180
0180 0182	28	55	216	100
	37	55	306	130
	50	55	414	170

Versione flessione

Catena	KR	H'	L _B	Ü _B
0130 0132	20	38	523	256
	28	38	542	261
	37	38	623	296
0202	28	45	647	315
	38	45	759	365
	50	45	853	405
0180 0182	28	55	626	306
	37	55	737	356
	50	55	832	396



Portacavi in poliammide con larghezze fisse

- Rapido inserimento dei cavi
- Catene apribili o non apribili
- Disponibilità immediata

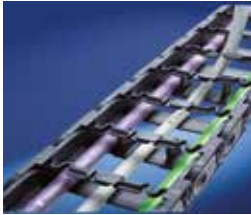

EasyTrax

Pag. 8.003

- Installazione dei cavi estremamente rapida

EasyTrax 0115 ... Pag. 8.004

EasyTrax 1455 ... Pag. 8.014

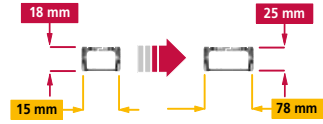
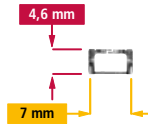

QuickTrax

Pag. 8.021

- Catena portacavi compatta ed economica nella tecnologia a 2 Componenti

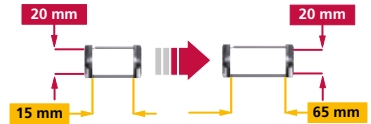

UNIFLEX Advanced

Pag. 8.033

- Leggera, silenziosa con un ampio spettro applicativo

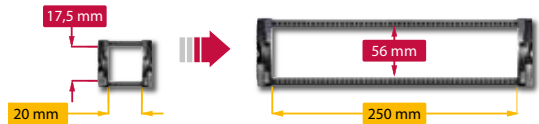

Serie TKP

Pag.8.101

- Catene portacavi in poliammide robuste e resistenti

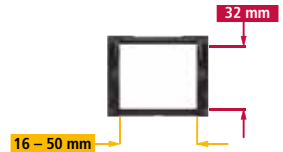

TKK39

Pag. 8.109

- Nata per non sganciarsi mai

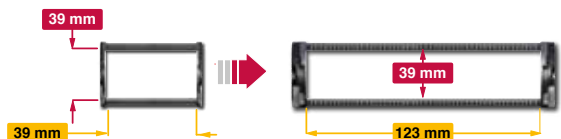

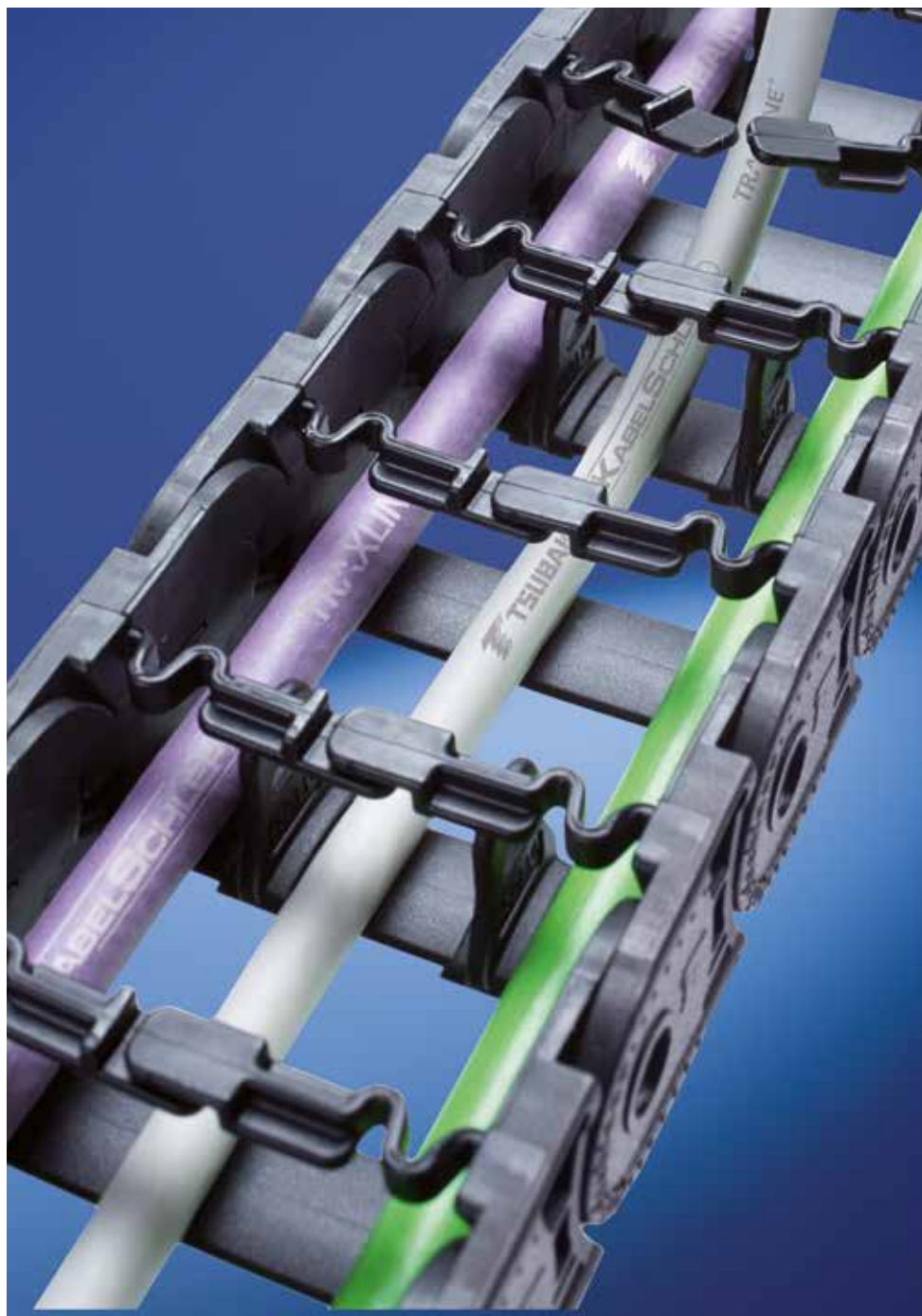

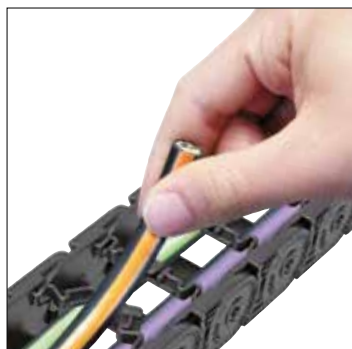

Catene portacavi in poliammide:
Bande laterali e traversini in poliammide

- Le bande sono in materiale rinforzato in fibra di vetro
- I traversini lamellari sono in poliammide speciale e flessibile

Presentazione

Catene portacavi EasyTrax

- Tecnologia intelligente 2K (a 2 Componenti): struttura della catena robusta e traversini flessibili grazie alla combinazione di due tipi diversi di materiali
- Fattore di utilizzo molto elevato grazie ai traversini lamellari flessibili apribili in direzione delle bande di catena
- Rapido inserimento dei cavi grazie ad una semplice pressione
- Struttura stabile ed elevata autoportanza
- Elevata resistenza a torsione
- Bassissima rumorosità grazie agli ammortizzatori integrati
- Possibilità di utilizzo anche ad alte velocità
- Raccordi con fermacavi integrati

Tecnologia intelligente 2K (a 2 Componenti)

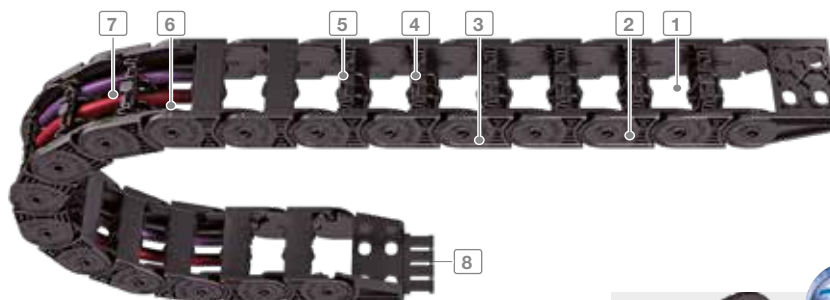

- 1 Tecnologia 2K
Struttura robusta della catena e traversini flessibili
- 2 Maglie in poliammide
- 3 Grande autoportanza
- 4 Interno catena privo di spigoli per la protezione dei cavi
- 5 Silenziosa con ammortizzatore integrato
- 6 Apertura lato interno o esterno
- 7 Sistema di separatori e divisori
- 8 Raccordi terminali con o senza fermacavi integrati



Tipo	Larghezza interna		Larghezza catena		Altezza interna	Dati tecnici
	B _i min	B _i max	B _k min	B _k max	h _i	pag.
ET0115	07	07	11	11	4,6	8.004
ET0320	15	65	27	77	18	8.006
ET1455	25	78	41	94	25	8.014

Tipo ET 0115

Layout della catena portacavi

Passo t = 11,5 mm
 Altezza maglia h_G = 8,0 mm
 Altezza montaggio H_{min} = $2 KR + h_G$
 Lunghezza l_1 = vedi dimensioni raccordi

Per il funzionamento della guaina portacavi è necessaria una superficie uniforme. Se tale condizione non sussiste è indispensabile l'applicazione di una canalina di scorrimento.

Dimensioni costruttive
in funzione del raggio di curvatura

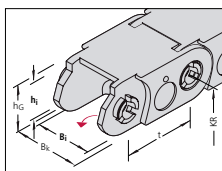
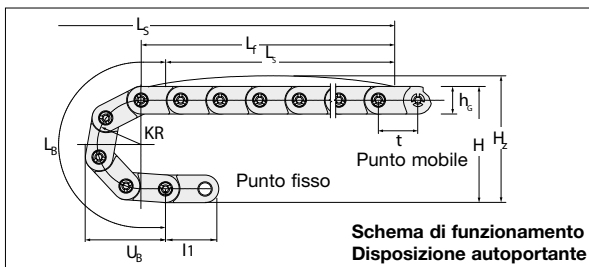

Raggio di curvatura KR	10 mm
Lunghezza arco L_B	54,5
Ingombro arco U_B	25,5
Altezza H_{min}	28
Altezza H_z	38

Diagramma dell'autoportanza



Lunghezza autoportante L_f e Corsa L_s
in funzione del peso aggiunto
(Vedi Informazioni Costruttive)

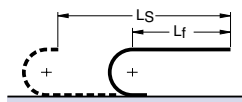

Lunghezza Catena:

$$L_k \approx \frac{L_s}{2} + L_B \quad \text{Multiplo del passo } 11,5 \text{ mm}$$

Altezza di montaggio

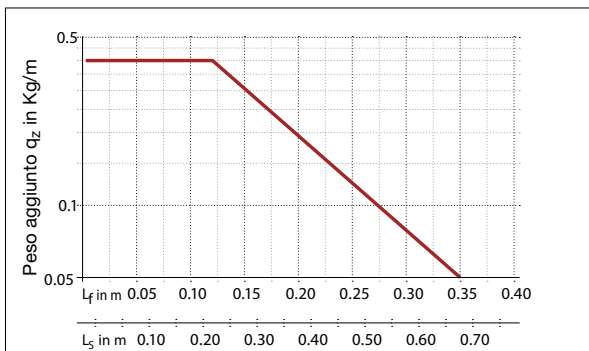

Il diagramma dell'autoportanza considera un peso proprio della catena q_k di 0,044 kg/m con $B_1 = 7$ mm.

Tipo ET 0115

Sezione della catena

Vista in sezione come da schema di funzionamento

Forma 040

Apribile verso l'interno

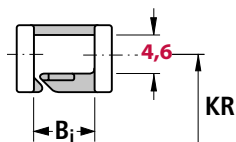

Articolo Nr.	B _i mm	B _k mm	Raggio di curvatura KR in mm	Peso proprio kg/m	U.M.
ET0115.040.07.Raggio	07	11	010	0,044	metri

Completare l'Articolo con il raggio di curvatura desiderato.
Es. ET0115.040.07.010

Dimensioni dei raccordi terminali

Raccordi in poliammide

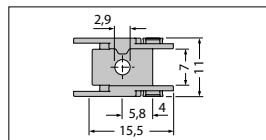
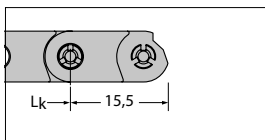

La catena ET0115.040.07.10 viene montata mediante due raccordi terminali. Le quote per il raccordo al punto fisso e al punto mobile sono identiche.

Il singolo raccordo è identificabile con il Codice 50361

Disposizioni possibili dei raccordi terminali



I raccordi terminali sono basculanti nella direzione del KR

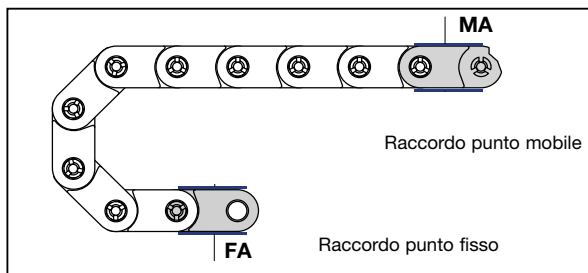

Come ordinare catene già assemblate

Esempio d'ordine

ET0115 . 040 . 07 . 010 . 1280 . FA / MA

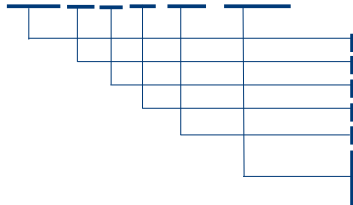

Catena portacavi Tipo ET0115 Forma 040, coperchi apribili lato interno, Larghezza interna B_i 07 mm, raggio di curvatura KR 10 mm e lunghezza L_k 1280 mm con raccordi terminali

Tipo Catena
Forma
Larghezza interna B_i in mm
Raggio di curvatura KR in mm
Lunghezza catena L_k in mm (senza raccordi)
Raccordo terminale punto fisso
Raccordo terminale punto mobile

Tipo ET 0320

Layout della catena portacavi

Passo t	= 32 mm
Altezza maglia h _G	= 25,5 mm
Altezza montaggio H _{min}	= 2 KR + 25,5 mm
Lunghezza l ₁	= vedi dimensioni raccordi

Per il funzionamento della catena portacavi è necessaria una superficie uniforme. Se tale condizione non sussiste è indispensabile l'applicazione di una canalina di scorrimento..

Dimensioni costruttive
in funzione del raggio di curvatura

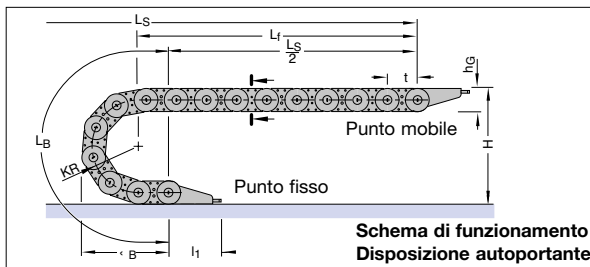

Dimensioni in mm

Raggio di curvatura KR	028 mm	038 mm	048 mm	075 mm	100* mm	125* mm
Lunghezza arco L _B	152	184	215	300	379	457
Ingombro arco Ü _B	73	83	93	120	145	170
Altezza H _{min}	82	102	122	176	226	276
Altezza H _z	102	122	142	196	246	296

* Disponibile a richiesta

Diagramma dell'autoportanza



Lunghezza autoportante
L_f e Corsa L_S
in funzione del peso aggiunto
(Vedi Informazioni Costruttive)

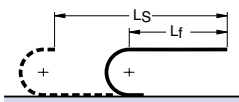

Lunghezza Catena:

$$L_k \approx \frac{L_S}{2} + L_B \quad \text{Multiplo del passo 32 mm}$$

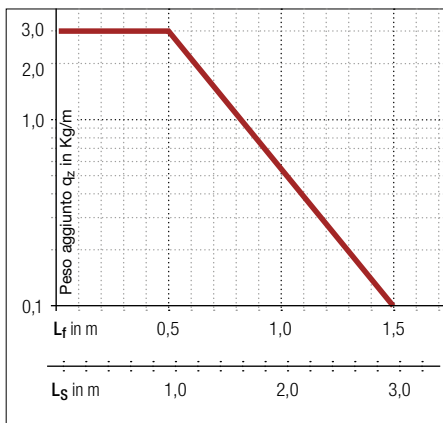

Il diagramma dell'autoportanza considera un peso proprio catena q_k di 0,40 kg/m con $B_1 = 38$ mm.

Tipo ET 0320

Sezione della catena

Vista in sezione come da schema di funzionamento

Forma 030 Standard



Apribile sul lato superiore della catena

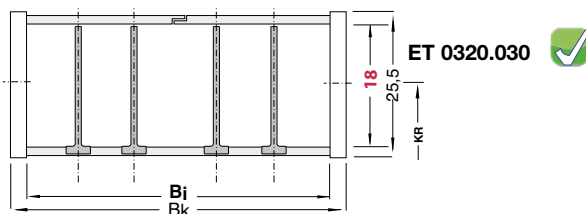

Separatori vedi da pag. 8.009

Articolo Nr.	B _i mm	B _k mm	Raggi di curvatura disponibili in mm						Peso proprio kg/m	U.M.
ET 0320.030.015.Raggio	15	27	028	038	048	075	100*	125*	0,35	metri
ET 0320.030.025.Raggio	25	37	028	038	048	075	100*	125*	0,38	metri
ET 0320.030.038.Raggio	38	50	028	038	048	075	100*	125*	0,40	metri
ET 0320.030.050.Raggio	50	62	028	038	048	075	100*	125*	0,43	metri
ET 0320.030.065.Raggio	65	77	028	038	048	075	100*	125*	0,48	metri

➔ Completare l'Articolo con il raggio di curvatura desiderato. Es. ET 0320.030.025.048

* Disponibile a richiesta

Elevata flessibilità, possibilità di utilizzo per un alto numero di cicli, cavi inseriti con una semplice pressione

Elevata stabilità - capacità di maggiore autoportanza grazie al materiale in fibra di vetro rinforzato

Traversini lamellari flessibili
- cavi inseriti con una
semplice pressione



Maglie in fibra di vetro rinforzato
- elevata stabilità



Tipo ET 0320

Sezione della catena

Vista in sezione come da schema di funzionamento

Forma 040 (Su richiesta)

Apribile sul **lato inferiore** della catena

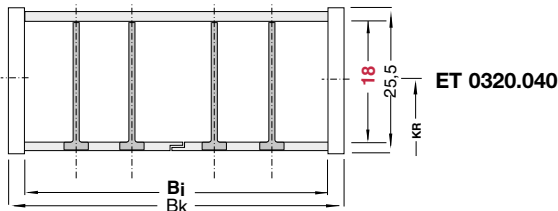

ET 0320.040

Separatori vedi da pag. 8.009

Articolo Nr.	B _i mm	B _k mm	Raggi di curvatura disponibili in mm							Peso proprio kg/m	UM
ET 0320.040.015.Raggio	15	27	028	038	048	075	100*	125*	0,35	metri	
ET 0320.040.025.Raggio	25	37	028	038	048	075	100*	125*	0,38	metri	
ET 0320.040.038.Raggio	38	50	028	038	048	075	100*	125*	0,40	metri	
ET 0320.040.050.Raggio	50	62	028	038	048	075	100 *	125*	0,43	metri	
ET 0320.040.065.Raggio	65	77	028	038	048	075	100*	125*	0,48	metri	



Completare l'Articolo con il raggio di curvatura desiderato. Es. ET 0320.040.038.048

* Disponibile a richiesta

Elevata stabilità laterale grazie al sistema di incastro nella battuta.

Gli arresti sono fissati nello snodo del raggio di curvatura e della precarica. In questo modo la catena non perde stabilità.



Tipo ET 0320

Sistema di separatori per Forma 030

Sistema di separatori TS 0

Senza divisori orizzontali

S_T	2 mm
W_f	8 mm
$a_T \text{ min}$	4 mm
$a_x \text{ min}$	8 mm
$a_c \text{ min}$	6 mm

Per ordinare catene già assemblate indicare TS0/n_Tx. TS0 indica solo separatori verticali, n_T il numero di separatori per traversa. Quindi sostituire x con la quantità desiderata.

Esempio: TS0/n_T2
Vedi pag. 8.013

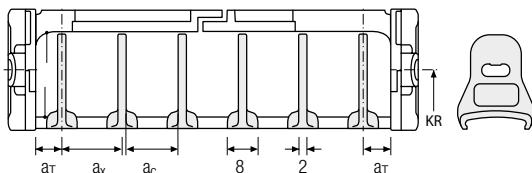

Descrizione	Codice	U.M.
Separatore	59116	Pz



Tipo ET 0320

Sistema di separatori per Forma 040

Sistema di separatori TS 0

Senza divisori orizzontali

S_T	2 mm
W_f	8 mm
$a_T \text{ min}$	4 mm
$a_x \text{ min}$	8 mm
$a_c \text{ min}$	6 mm

Per ordinare catene già assemblate indicare TS0/n_Tx. TS0 indica solo separatori verticali, n_T il numero di separatori per traversa. Quindi sostituire x con la quantità desiderata.

Esempio: TS0/n_T2
Vedi pag. 8.013

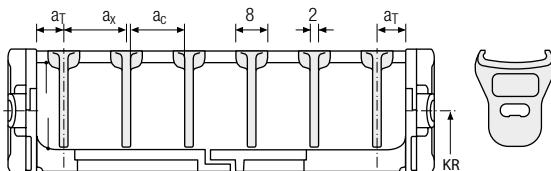

Descrizione	Codice	U.M.
Separatore	59116	Pz

Tipo ET 0320 Standard

Dimensioni dei raccordi con fermacavo integrato

Per **serie** di raccordi si intende un raccordo con foro ed un raccordo con perno completo di pettine.

È possibile ordinare separatamente il solo raccordo con perno o il solo raccordo con foro.



Le dimensioni per i raccordi al punto fisso e al punto mobile sono identiche!

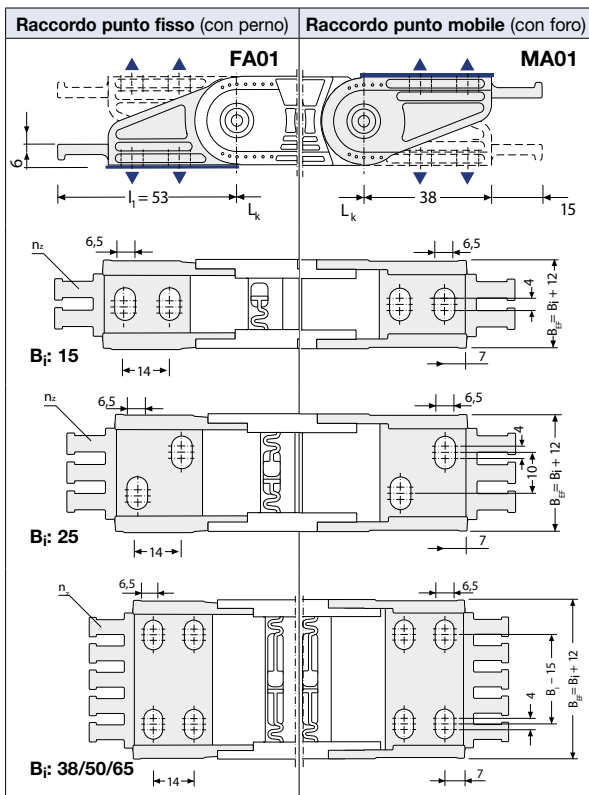

Catena Tipo	Serie raccordi con fermacavo Articolo	Raccordo con perno Codice	Raccordo con foro Codice	Bi mm	Bk mm	nz
ET 0320.015	Z1ET32S015	59101	59103	15	27	2
ET 0320.025	Z1ET32S025	59105	59107	25	37	3
ET 0320.038	Z1ET32S038	59109	59111	38	50	4
ET 0320.050	Z1ET32S050	59113	59149	50	62	5
ET 0320.065	Z1ET32S065	59257	59259	65	77	6

I puntini indicano che il codice dei raccordi indicati è valido per tutte le forme.

Per Bi 50 disponibile raccordo basculante con foro Codice 59115

Disposizioni possibili dei raccordi con fermacavo integrato

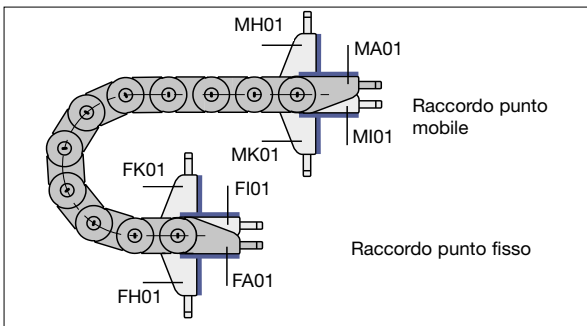

Per ordinare catene già assemblate vedi Esempio a pag. 8.013

Tipo ET 0320 (Su richiesta)

Dimensioni dei raccordi senza fermacavo

Per **serie** di raccordi si intende un raccordo con foro ed un raccordo con perno completo di pettine.

È possibile ordinare separatamente il solo raccordo con perno o il solo raccordo con foro.



Le dimensioni per i raccordi al punto fisso e al punto mobile sono identiche!

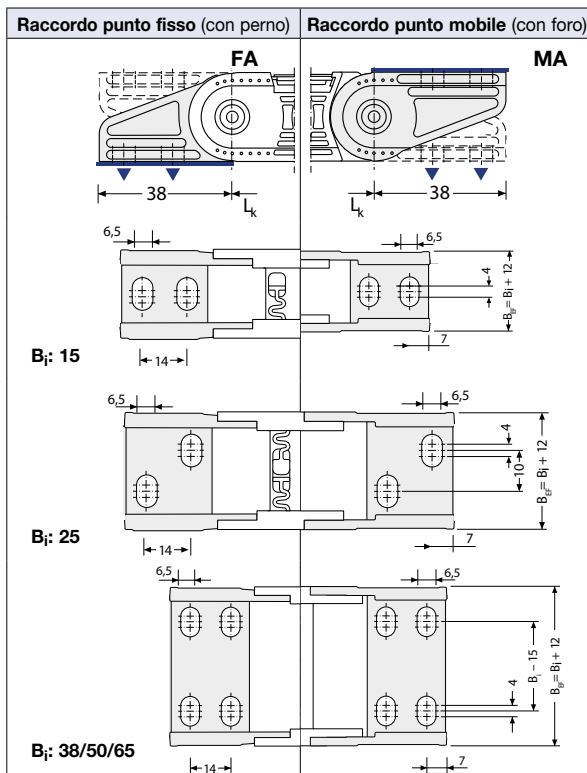

Catena Tipo	Serie raccordi senza fermacavo Articolo	Raccordo con perno Codice	Raccordo con foro Codice	B _i mm	B _k mm
ET 0320.015	Z1ET32R015	59100	59102	15	27
ET 0320.025	Z1ET32R025	59104	59106	25	37
ET 0320.038	Z1ET32R038	59108	59110	38	50
ET 0320.050	Z1ET32R050	59112	59148	50	62
ET 0320.065	Z1ET32R065	59256	59258	65	77

➔ I puntini indicano che il codice dei raccordi indicati è valido per tutte le forme.

Per Bi 50 disponibile raccordo basculante con foro Codice 59114

Disposizioni possibili dei raccordi senza fermacavo integrato

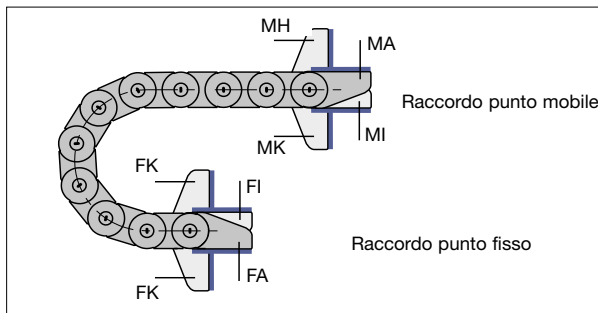

Per ordinare catene già assemblate vedi Esempio a pag.8.013

Tipo ET 0320

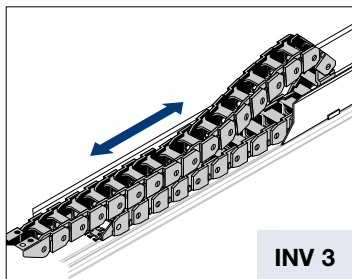

INV 3

$$L_k \approx \frac{L_S}{2} + L_B + KR$$

$$H = H_{\min} \text{ standard}$$

$$L_B = \text{standard}$$

Generalmente è la fase di ritorno (quando la catena viene spinta) che determina la scelta del tipo di installazione e quindi la scelta dell'altezza di montaggio H.

In molti casi, a causa delle forze in gioco, è necessario ridurre l'altezza di montaggio H. Per ridurre l'altezza di montaggio standard possono essere impiegati due metodi.

Introduzione di maglie con raggio contrario al punto mobile, denominata **"Versione RKR"** e utilizzo della flessione propria, denominata **"Versione flessione"**

$$L_k \approx \frac{L_S}{2} + L_B$$

H' = vedi tabelle

L_B = vedi tabelle

In ogni caso Vi preghiamo contattare il nostro ufficio tecnico.

* Disponibile a richiesta

Corse lunghe

Le direttive generali per l'applicazione di catene con corsa lunga sono riportate alla pagina 3.038 ove viene trattata la disposizione INV 3. In generale, per il corretto funzionamento di queste installazioni è imprescindibile:

- l'applicazione del canale di guida con sopralz (salvo applicazioni speciali)
- la corretta determinazione dell'altezza di montaggio H.

Installazione con altezza di montaggio standard

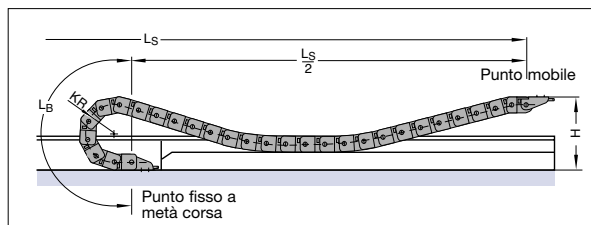

Versione RKR

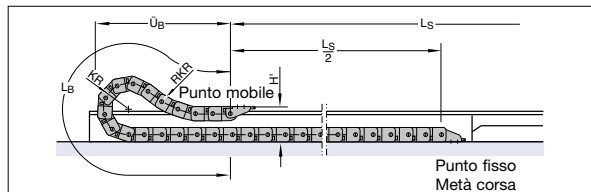

Versione Flessione

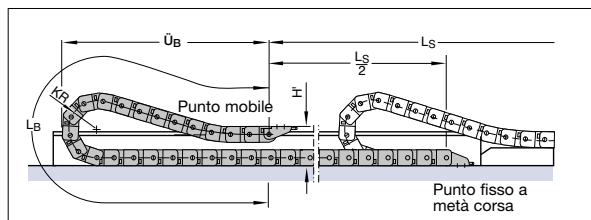

Versione RKR

Catena	KR	H'	L _B	Ü _B
ET0320	28	75	216	110
	38	75	320	150
	48	75	384	180
	75	75	608	270
	100*	75	832	350
	125*	75	1088	480

Versione flessione

Catena	KR	H'	L _B	Ü _B
ET0320	28	75	216	110
	38	75	856	410
	48	75	1049	500
	75	75	1528	730
	100*	75	1838	860
	125*	75	2158	990

Come ordinare catene già assemblate

Esempio d'ordine

ET0320.030.025.038.1536.FA01/MA01.TS0/nT2

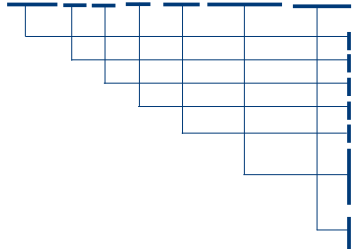

Catena portacavi Tipo ET 0320, Forma 030, profili apribili lato superiore, Larghezza interna Bi 025 mm, raggio di curvatura KR 38 mm e lunghezza Lk 1536 mm con raccordi terminali con fermacavo

Tipo Catena
 Forma
 Larghezza interna Bi in mm
 Raggio di curvatura KR in mm
 Lunghezza catena Lk in mm (senza raccordi)
 Raccordo terminale punto fisso con fermacavo
 Raccordo terminale punto mobile con fermacavo

Sistema di separatori TS0 con n.2 separatori verticali già montati

Esempio d'ordine

ET0320.030.038.048.1056.FA/MA.TS0/nT2

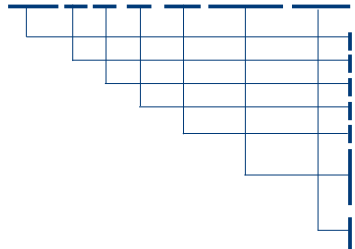

Catena portacavi Tipo ET 0320, Forma 030, profili apribili lato superiore, Larghezza interna Bi 038 mm, raggio di curvatura KR 48 mm e lunghezza Lk 1056 mm con raccordi terminali

Tipo Catena
 Forma
 Larghezza interna Bi in mm
 Raggio di curvatura KR in mm
 Lunghezza catena Lk in mm (senza raccordi)

Raccordo terminale punto fisso
 Raccordo terminale punto mobile

Sistema di separatori TS0 con n.2 separatori verticali già montati

Istruzioni di montaggio

1. Apertura



2. Chiusura



Canaline pag. 20.002

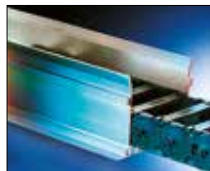

Fermacavi pag. 20.100



Cavi TRAXLINE pag. 19.001



Tipo ET 1455

Layout della catena portacavi

Passo t = 45,5 mm
 Altezza maglia h_G = 38,5 mm
 Altezza montaggio H_{min} = $2 KR + 38,5$ mm
 Lunghezza l_1 = vedi dimensioni raccordi

Per il funzionamento della catena portacavi è necessaria una superficie uniforme. Se tale condizione non sussiste è indispensabile l'applicazione di una canalina di scorrimento..

Dimensioni costruttive
in funzione del raggio di curvatura

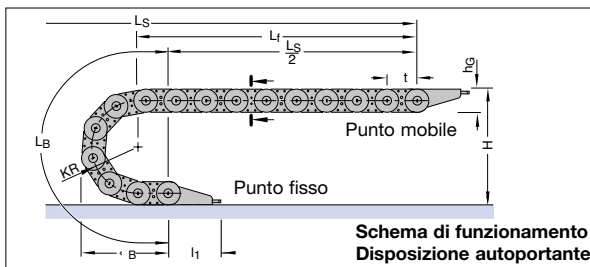

Dimensioni in mm

Raggio di curvatura KR	052 mm	065 mm	095 mm	125 mm	150 mm	180 mm	200 mm
Lunghezza arco L_B	255	296	390	484	563	657	720
Ingombro arco \ddot{U}_B	116	129	159	189	214	244	264
Altezza H_{min}	140	166	226	286	336	396	436
Altezza H_z	165	191	251	311	361	421	461

Diagramma dell'autoportanza



Lunghezza autoportante

L_f e Corsa L_S

in funzione del peso aggiunto
(Vedi Informazioni Costruttive)

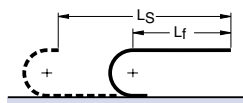

Lunghezza Catena:

$$L_k \approx \frac{L_S}{2} + L_B \quad \text{Multiplo del passo 45,5 mm}$$

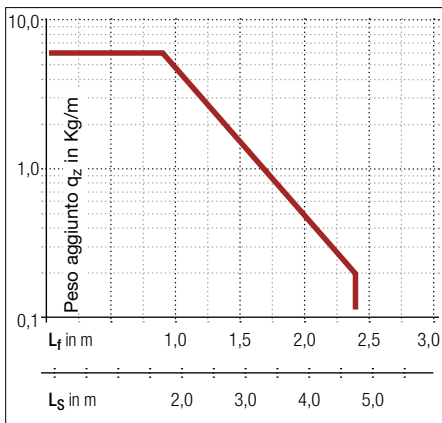

Il diagramma dell'autoportanza considera un peso proprio catena q_k di 0,75 kg/m con $B_1 = 38$ mm.

Tipo ET 1455

Sezione della catena

Vista in sezione come da schema di funzionamento

Forma 030 Standard



Apribile sul lato superiore della catena

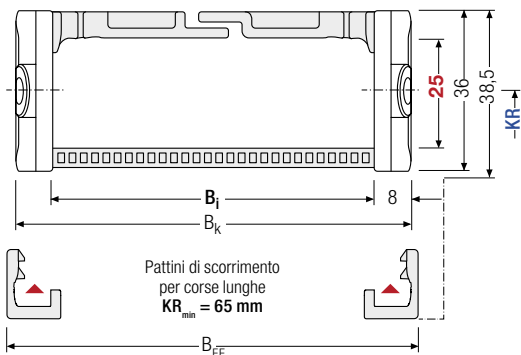

Descrizione	Codice	U.M.
Pattini *	72243	Pz

* KR min 65 mm

Articolo Nr.	B _i mm	B _k mm	Raggi di curvatura disponibili in mm							Peso proprio kg/m	U.M.
ET 1455.030.025.Raggio	25	41	052	065	095	125	150	180	200	0,65	metri
ET 1455.030.038.Raggio	38	54	052	065	095	125	150	180	200	0,66	metri
ET 1455.030.058.Raggio	58	74	052	065	095	125	150	180	200	0,79	metri
ET 1455.030.078.Raggio	78	94	052	065	095	125	150	180	200	0,80	metri

→ Completare l'Articolo con il raggio di curvatura desiderato.
Es. ET 1455.030.078.052

Tipo ET 1455

Sezione della catena

Vista in sezione come da schema di funzionamento

Forma 040 (Su richiesta)

Apribile sul lato inferiore della catena

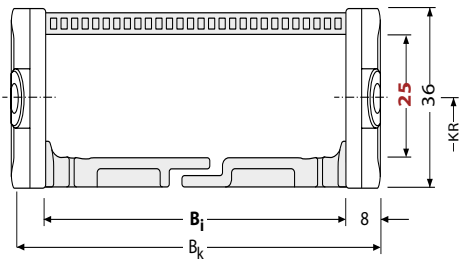
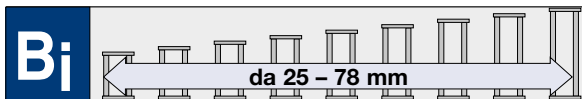

Articolo Nr.	B _i mm	B _k mm	Raggi di curvatura disponibili in mm							Peso proprio kg/m	U.M.
ET 1455.040.025.Raggio	25	41	052	065	095	125	150	180	200	0,65	metri
ET 1455.040.038.Raggio	38	54	052	065	095	125	150	180	200	0,66	metri
ET 1455.040.058.Raggio	58	74	052	065	095	125	150	180	200	0,79	metri
ET 1455.040.078.Raggio	78	94	052	065	095	125	150	180	200	0,80	metri

→ Completare l'Articolo con il raggio di curvatura desiderato.
Es. ET 1455.040.078.052

Tipo ET 1455 Standard

Dimensioni dei raccordi con fermacavo integrato

Per **serie** di raccordi si intende un raccordo con foro ed un raccordo con perno completo di pettine.

È possibile ordinare separatamente il solo raccordo con perno o il solo raccordo con foro.

Le dimensioni per i raccordi al punto fisso e al punto mobile sono identiche!

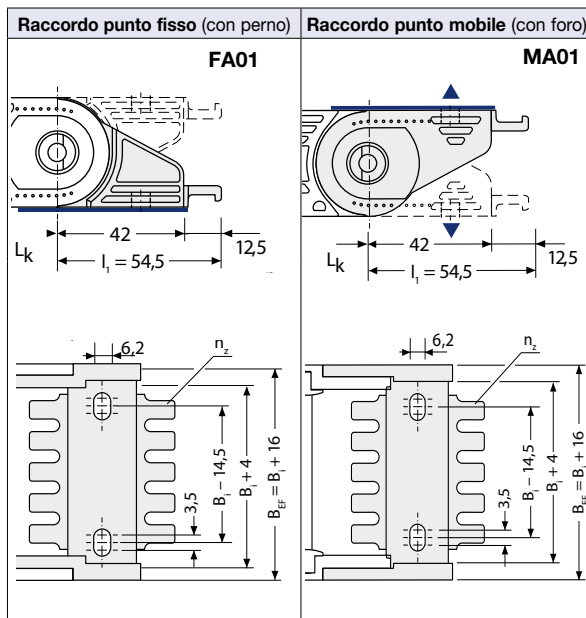

Catena Tipo	Serie raccordi con fermacavo Articolo	Raccordo con perno Codice	Raccordo con foro Codice	Bi mm	Bk mm	Fermacavo a pettine Codice	nz
ET 1455.025	Z1ET14S025	53967	53966	25	41	integrato	2
ET 1455.038	Z1ET14S038	53969	53968	38	54	53983	3
ET 1455.058	Z1ET14S058	53971	53970	58	74	53984	4
ET 1455.078	Z1ET14S078	53973	53972	78	94	53985	6

I puntini indicano che il codice dei raccordi indicati è valido per tutte le forme.

Disposizioni possibili dei raccordi con fermacavo integrato

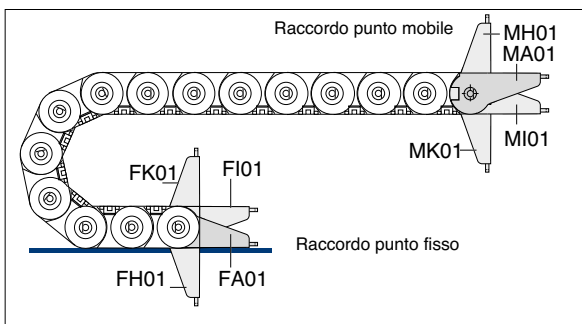

Per ordinare catene già assemblate vedi Esempio a pag. 8.019

Tipo ET 1455 (Su richiesta)

Dimensioni dei raccordi senza fermacavo integrato

Per **serie** di raccordi si intende un raccordo con foro ed un raccordo con perno.

È possibile ordinare separatamente il solo raccordo con perno o il solo raccordo con foro.

Le dimensioni per i raccordi al punto fisso e al punto mobile sono identiche!

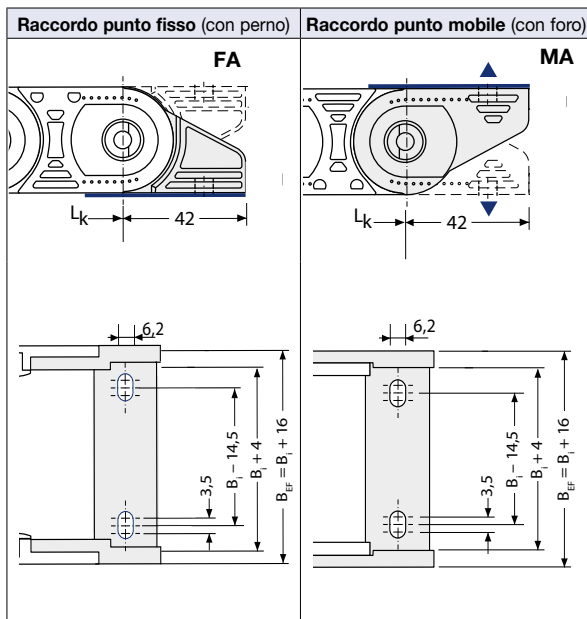

Catena Tipo	Serie raccordi senza fermacavo Articolo	Raccordo con perno Codice	Raccordo con foro Codice	Bi mm	Bk mm	n _z
ET 1455.025	Z1ET14R025	53967	53966	25	41	2
ET 1455.038	Z1ET14R038	53969	53968	38	54	3
ET 1455.058	Z1ET14R058	53971	53970	58	74	4
ET 1455.078	Z1ET14R078	53973	53972	78	94	6

↓ I puntini indicano che il codice dei raccordi indicati è valido per tutte le forme.

Disposizioni possibili dei raccordi senza fermacavo integrato

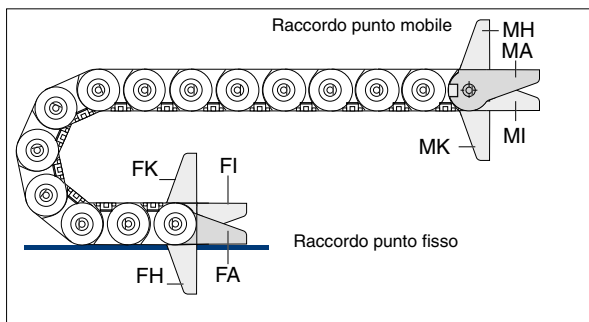

Per ordinare catene già assemblate vedi Esempio a pag. 8.019

Come ordinare catene già assemblate

Esempio d'ordine

ET1455.030.078.150.1456.FA01/MA01.TS0/nT2

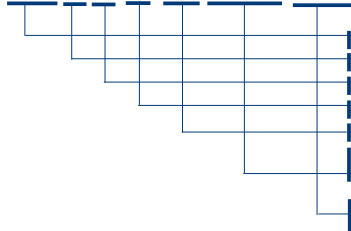

Catena portacavi Tipo ET 1455, Forma 030, profili apribili lato superiore, Larghezza interna Bi 078 mm, raggio di curvatura KR 150 mm e lunghezza Lk 1456 mm con raccordi terminali con fermacavo

- Tipo Catena
- Forma
- Larghezza interna Bi in mm
- Raggio di curvatura KR in mm
- Lunghezza catena Lk in mm (senza raccordi)
- Raccordo terminale punto fisso con fermacavo
- Raccordo terminale punto mobile con fermacavo
- Sistema di separatori TS0 con n.2 separatori verticali già montati

Esempio d'ordine

ET1455.040.078.150.1456.FA00/MA00.TS0/nT2

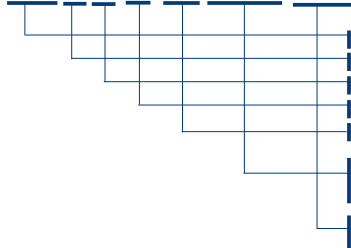

Catena portacavi Tipo ET 1455, Forma 040, profili apribili lato inferiore, Larghezza interna Bi 078 mm, raggio di curvatura KR 150 mm e lunghezza Lk 1456 mm con raccordi terminali

- Tipo Catena
- Forma
- Larghezza interna Bi in mm
- Raggio di curvatura KR in mm
- Lunghezza catena Lk in mm (senza raccordi)
- Raccordo terminale punto fisso
- Raccordo terminale punto mobile
- Sistema di separatori TS0 con n.2 separatori verticali già montati

Canaline pag. 20.002

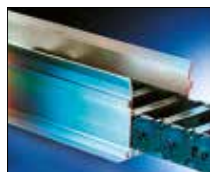

Fermacavi pag. 20.100



Cavi TRAXLINE pag. 19.001







Catene portacavi in poliammide:
Bande laterali e traversini in poliammide

Ogni maglia è costituita da due diversi tipi di materiale:

- Le bande sono in materiale rinforzato in fibra di vetro
- I traversini incernierati apribili a scatto sono in poliammide speciale e flessibile

Presentazione

QuickTrax 0320

- Tecnologia intelligente 2K (a 2 Componenti) : struttura della catena robusta e traversini flessibili grazie alla combinazione di due tipi diversi di materiali
- Rapido inserimento dei cavi grazie ai traversini incernierati apribili a scatto
- Traversini agganciati sempre con sicurezza alla maglia della catena
- Struttura stabile
- Capacità di autoportanza elevata
- Bassissima rumorosità grazie agli ammortizzatori integrati
- Possibilità di utilizzo anche ad alte velocità
- Raccordi con fermacavi integrati

Tecnologia intelligente 2K (a 2 Componenti)

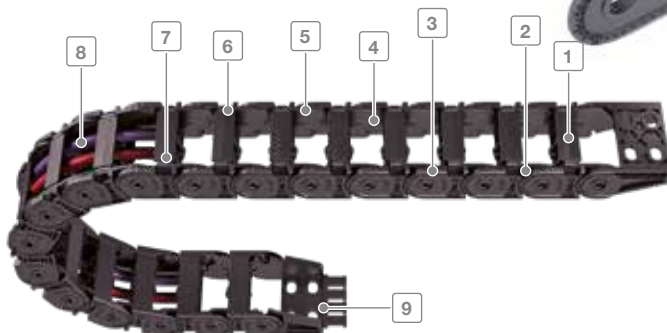

- 1 Tecnologia 2K
Struttura robusta della catena e traversini flessibili
- 2 Maglie in poliammide
- 3 Grande autoportanza

- 4 Interno catena privo di spigoli per la protezione dei cavi
- 5 Silenziosa con ammortizzatore integrato
- 6 Rapida apertura

- 7 Apribile lato interno o esterno
- 8 Sistema di separatori e divisori
- 9 Raccordi terminali con o senza fermacavi integrati



Esempio di sezione interna

Dimensioni in mm

Tipo	Larghezza interna		Larghezza catena		Altezza Interna	Passo
	B _{i min}	B _{i max}	B _{k min}	B _{k max}	h ₁	t
QT0320	15	65	27	77	20	32

Tipo QT 0320

Layout della catena portacavi

Passo t	= 32 mm
Altezza maglia h_G	= 25,5 mm
Altezza montaggio H_{min}	= $2 KR + 25,5$ mm
Lunghezza l_1	= vedi dimensioni raccordi

Per il funzionamento della catena portacavi è necessaria una superficie uniforme. Se tale condizione non sussiste è indispensabile l'applicazione di una canalina di scorrimento.

Dimensioni costruttive
in funzione del raggio di curvatura

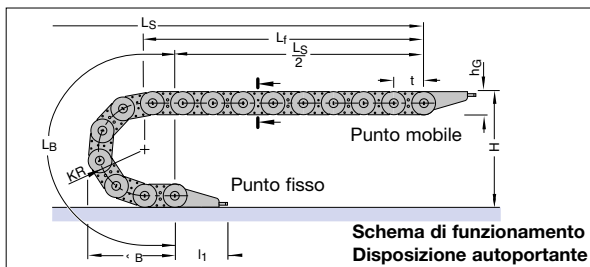

Dimensioni in mm

Raggio di curvatura KR	028 mm	038 mm	048 mm	075 mm	100* mm	125* mm
Lunghezza arco L_B	152	184	215	300	379	457
Ingombro arco \ddot{U}_B	73	83	93	120	145	170
Altezza H_{min}	82	102	122	176	226	276
Altezza H_z	102	122	142	196	246	296

* Disponibile a richiesta

Diagramma dell'autoportanza



Lunghezza autoportante
 L_f e Corsa L_S
in funzione del peso aggiunto
(Vedi Informazioni Costruttive)

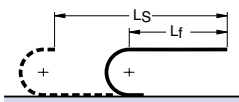

Lunghezza Catena:

$$L_k \approx \frac{L_S}{2} + L_B \quad \text{Multiplo del passo 32 mm}$$

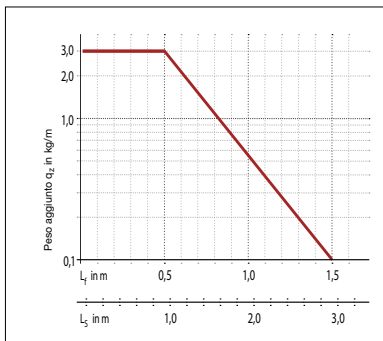

Il diagramma dell'autoportanza considera un peso proprio catena q_k di 0,40 kg/m con $B_1 = 38$ mm.



Di facile apertura ...



... anche senza attrezzo

Tipo QT 0320

Sezione della catena

Vista in sezione come da schema di funzionamento

Forma 030 Standard

Apribile sul lato superiore della catena

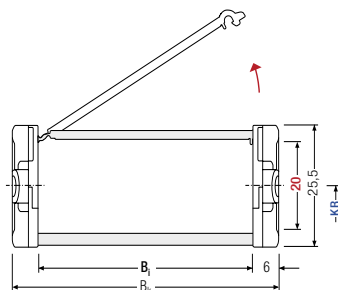

QT 0320.030

Separatori vedi da pag. 8.025

Articolo Nr.	B _i mm	B _k mm	Raggi di curvatura disponibili in mm						Peso proprio kg/m	U.M.
QT 0320.030.015.Raggio	15	27	028	038	048	075	100*	125*	0,35	metri
QT 0320.030.025.Raggio	25	37	028	038	048	075	100*	125*	0,38	metri
QT 0320.030.038.Raggio	38	50	028	038	048	075	100*	125*	0,40	metri
QT 0320.030.050.Raggio	50	62	028	038	048	075	100*	125*	0,43	metri
QT 0320.030.065.Raggio	65	77	028	038	048	075	100*	125*	0,48	metri



Completare l'Articolo con il raggio di curvatura desiderato. Es. QT 0320.030.025.048

* Disponibile a richiesta



elevata flessibilità



elevata stabilità

traversini apribili a scatto e flessibili

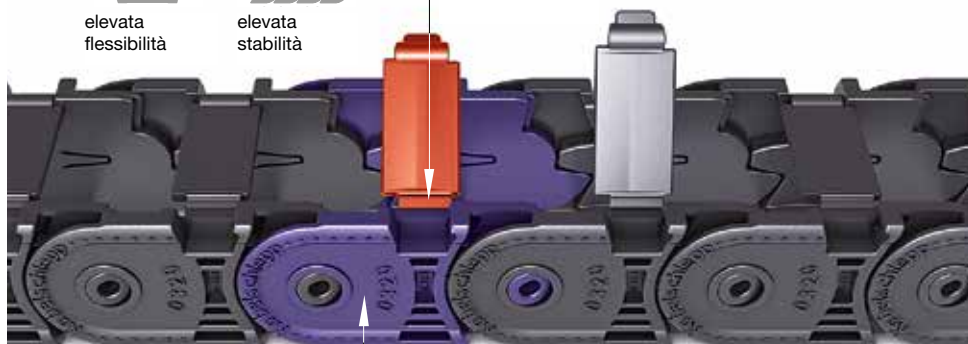

maglia in fibra di vetro rinforzato

Tipo QT 0320

Sezione della catena

Vista in sezione come da schema di funzionamento

Forma 040 (Su richiesta)

Apribile sul lato inferiore della catena

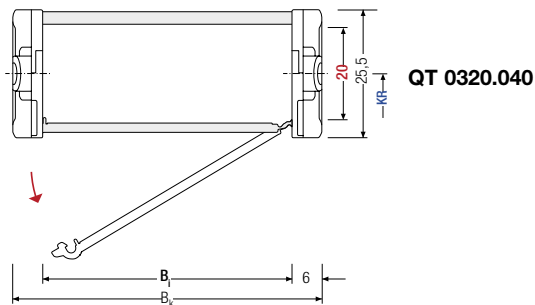

Separatori vedi da pag. 8.025

Articolo Nr.	B _i mm	B _k mm	Raggi di curvatura disponibili in mm						Peso proprio kg/m	U.M.
QT 0320.040.015.Raggio	15	27	028	038	048	075	100*	125*	0,35	metri
QT 0320.040.025.Raggio	25	37	028	038	048	075	100*	125*	0,38	metri
QT 0320.040.038.Raggio	38	50	028	038	048	075	100*	125*	0,40	metri
QT 0320.040.050.Raggio	50	62	028	038	048	075	100*	125*	0,43	metri
QT 0320.040.065.Raggio	65	77	028	038	048	075	100*	125*	0,48	metri

→ Completare l'Articolo con il raggio di curvatura desiderato. Es. QT 0320.040.025.048

* Disponibile a richiesta

Elevata stabilità laterale grazie al sistema di incastro nella battuta.

Gli arresti sono fissati nello snodo del raggio di curvatura e della precarica. In questo modo la catena non perde stabilità.

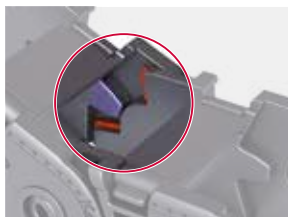

Tipo QT 0320

I separatori sono mobili all'interno del traversino.
I separatori vengono montati generalmente ogni 2 maglie.

Sistema di separatori per Forma 030

Sistema di separatori TS 0

Senza divisori orizzontali

S_T	2 mm
W_f	8 mm
a_T min	4 mm
a_x min	8 mm
a_{cmin}	6 mm

Per ordinare catene già assemblate indicare TS0/n_Tx. TS0 indica solo separatori verticali, n_T il numero di separatori per traversa. Quindi sostituire x con la quantità desiderata.

Esempio: TS0/n_T2
Vedi pag. 8.030

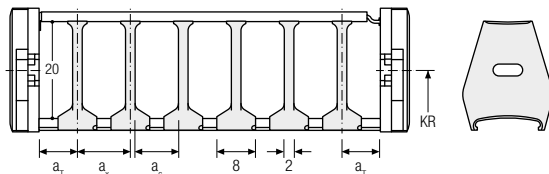

Descrizione	Codice	U.M.
Separatore	10452	Pz

Sistema di separatori TS 1

Con suddivisione orizzontale continua per tutta la lunghezza del B_i eseguita con:
Profilo in alluminio: 6 x 2,4 mm

S_T	2 mm
W_f	8 mm
S_H	2,4 mm
a_T min	4 mm
a_x min	8 mm
a_c min	6 mm
n_T min	2 mm

Per ordinare catene già assemblate indicare TS1-VD_y/n_Tx. TS1 indica la presenza di divisore orizzontale continuo, VD_y la sua posizione ed n_T il numero di separatori. Quindi sostituire x con la quantità desiderata di separatori per traversa (minimo 2) e la/le y con la posizione del/dei separatore/i.

Esempio: TS1/VD2/n_T2
Vedi pag. 8.030

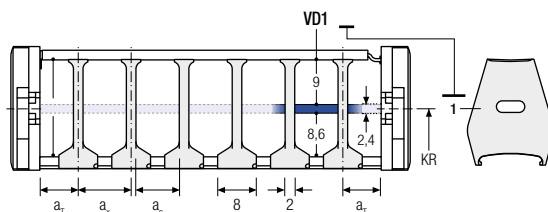

Descrizione	Codice	U.M.
Separatore	10452	Pz
Profilo AL 6x2,4	5801	Mt

Tipo QT 0320

I separatori sono mobili all'interno del traversino.
I separatori vengono montati generalmente ogni 2 maglie.

Sistema di separatori per Forma 040

Sistema di separatori TS 0

Senza divisori orizzontali

S_T	2 mm
W_f	8 mm
a_T min	4 mm
a_x min	8 mm
a_c min	6 mm

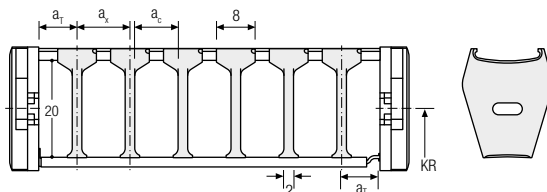

Per ordinare catene già assemblate indicare TS0-s/ n_T x. TS0 indica solo separatori verticali, n_T il numero di separatori per traversa. Quindi sostituire x con la quantità desiderata, indicando inoltre (al posto di s) la versione del separatore richiesta.

Esempio: TS0 / n_T 2
Vedi pag. 8.030

Descrizione	Codice	U.M.
Separatore	10452	Pz

Sistema di separatori TS 1

Con suddivisione orizzontale continua per tutta la lunghezza del B_i eseguita con:
Profilo in alluminio: 6 x 2,4 mm

S_T	2 mm
W_f	8 mm
S_H	2,4 mm
a_T min	4 mm
a_x min	8 mm
a_c min	6 mm
n_T min	2

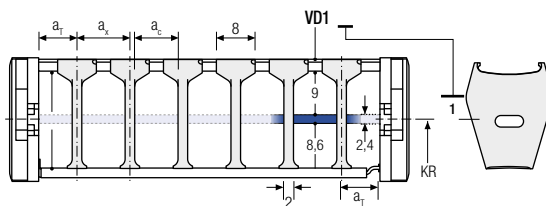

Per ordinare catene già assemblate indicare TS1-VDy/ n_T x. TS1 indica la presenza di divisore orizzontale continuo, VDy la sua posizione ed n_T il numero di separatori. Quindi sostituire x con la quantità desiderata di separatori per traversa (minimo 2) e la/le y con la posizione del/dei separatore/i.

Esempio: TS1/VD2/ n_T 2
Vedi pag. 8.030

Descrizione	Codice	U.M.
Separatore	10452	Pz
Profilo AL 6x2,4	5801	Mt

Tipo QT 0320 Standard

Dimensioni dei raccordi in poliammide con fermacavo integrato

Per serie di raccordi si intende un raccordo con foro ed un raccordo con perno completo di pettine.

È possibile ordinare separatamente il solo raccordo con perno o il solo raccordo con foro



Le dimensioni per i raccordi al punto fisso e al punto mobile sono identiche!

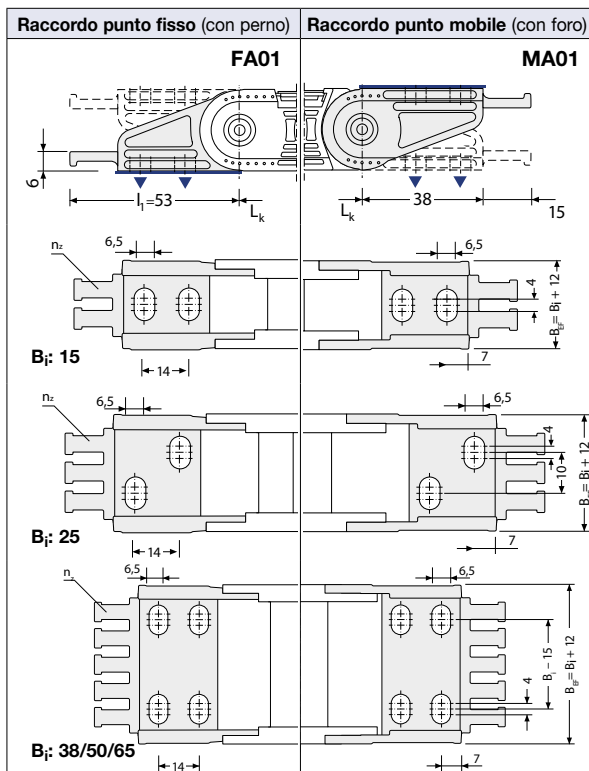

Catena Tipo	Serie raccordi con fermacavo Articolo	Raccordo con perno Codice	Raccordo con foro Codice	B_i mm	B_k mm	n_z
ET 0320.015	Z1ET32S015	59101	59103	15	27	2
ET 0320.025	Z1ET32S025	59105	59107	25	37	3
ET 0320.038	Z1ET32S038	59109	59111	38	50	4
ET 0320.050	Z1ET32S050	59113	59149	50	62	5
ET 0320.065	Z1ET32S065	59257	59259	65	77	6

 I puntini indicano che il codice dei raccordi indicati è valido per tutte le forme.

Per B_i 50 disponibile raccordo basculante con foro Codice 59115

Disposizioni possibili dei raccordi con fermacavo integrato

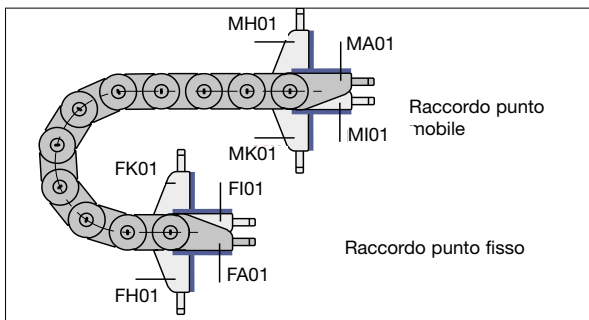

Per ordinare catene già assemblate vedi Esempio a pag. 8.030

Tipo QT 0320 (Su richiesta)

Dimensioni dei raccordi senza fermacavo

Per **serie** di raccordi si intende un raccordo con foro ed un raccordo con perno completo di pettine.

È possibile ordinare separatamente il solo raccordo con perno o il solo raccordo con foro.



Le dimensioni per i raccordi al punto fisso e al punto mobile sono identiche!

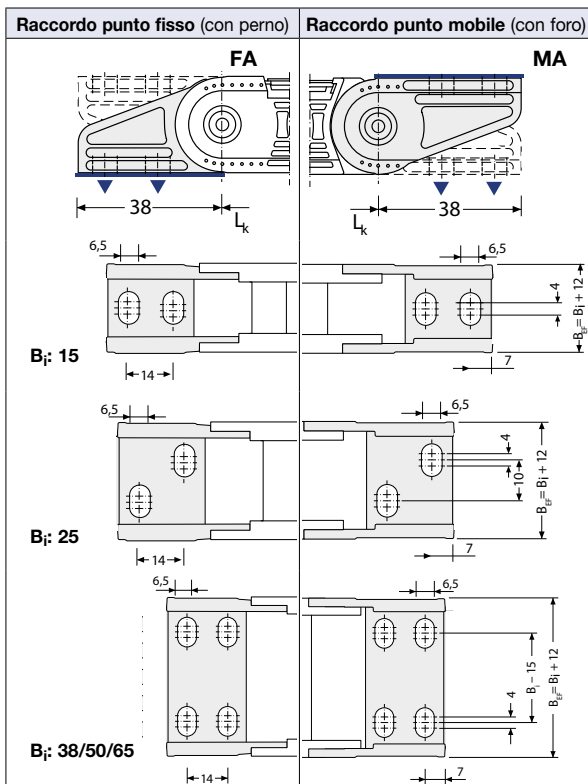

Catena Tipo	Serie raccordi senza fermacavo Articolo	Raccordo con perno Codice	Raccordo con foro Codice	B _i mm	B _k mm
QT 0320.015	Z1ET32R015	59100	59102	15	27
QT 0320.025	Z1ET32R025	59104	59106	25	37
QT 0320.038	Z1ET32R038	59108	59110	38	50
QT 0320.050	Z1ET32R050	59112	59148	50	62
QT 0320.065	Z1ET32R065	59256	59258	65	77

➡ I puntini indicano che il codice dei raccordi indicati è valido per tutte le forme.

Per Bi 50 disponibile raccordo basculante con foro Codice 59114

Disposizioni possibili dei raccordi senza fermacavo integrato

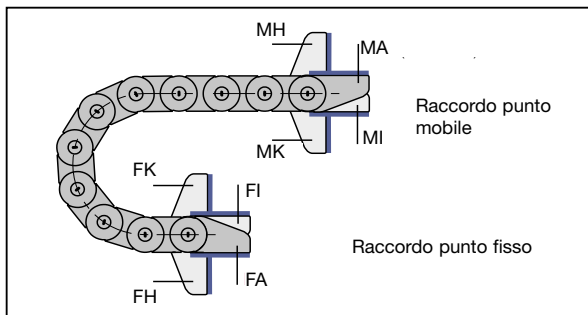

Per ordinare catene già assemblate vedi Esempio a pag. 8.030

Tipo QT 0320

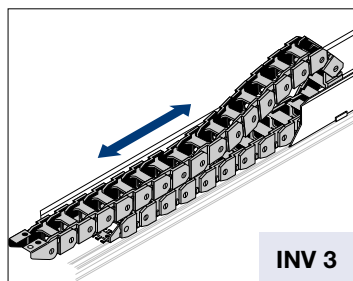

INV 3

$$L_k \approx \frac{L_S}{2} + L_B + KR$$

$$H = H_{\min \text{ standard}}$$

$$L_B = \text{standard}$$

Generalmente è la fase di ritorno (quando la catena viene spinta) che determina la scelta del tipo di installazione e quindi la scelta dell'altezza di montaggio H.

In molti casi, a causa delle forze in gioco, è necessario ridurre l'altezza di montaggio H. Per ridurre l'altezza di montaggio standard possono essere impiegati due metodi.

Introduzione di maglie con raggio contrario al punto mobile, denominata "**Versione RKR**" e utilizzo della flessione propria, denominata "**Versione flessione**"

$$L_k \approx \frac{L_S}{2} + L_B$$

H' = vedi tabelle

L_B = vedi tabelle

In ogni caso Vi preghiamo di contattare il nostro ufficio tecnico.

* Disponibile a richiesta

Corse lunghe

Le direttive generali per l'applicazione di catene con corsa lunga sono riportate alla pagina 3.038 ove viene trattata la disposizione INV 3. In generale, per il corretto funzionamento di queste installazioni è imprescindibile:

- l'applicazione del canale di guida con sopralzo (salvo applicazioni speciali)
- la corretta determinazione dell'altezza di montaggio H.

Installazione con altezza di montaggio standard

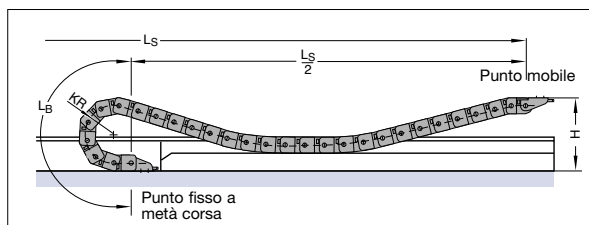

Versione RKR

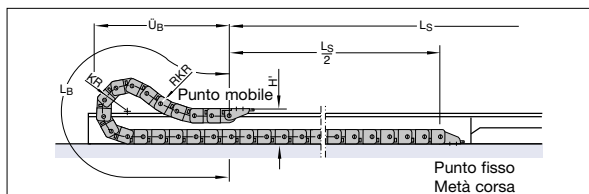

Versione Flessione

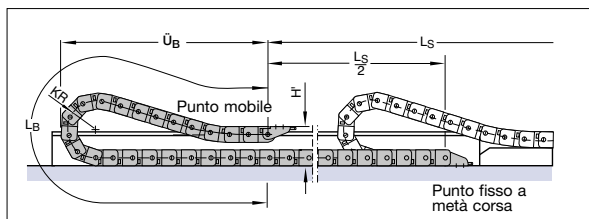

Versione RKR

Catena	KR	H'	L _B	Ü _B
QT0320	28	75	216	110
	38	75	320	150
	48	75	384	180
	75	75	608	270
	100*	75	832	350
	125*	75	1088	480

Versione flessione

Catena	KR	H'	L _B	Ü _B
QT0320	28	75	216	110
	38	75	856	410
	48	75	1049	500
	75	75	1528	730
	100*	75	1838	860
	125*	75	2158	990

Come ordinare catene già assemblate

Esempio d'ordine

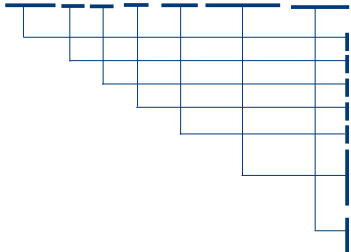
QT0320.030.025.038.1536.FA01/MA01.TS0/nT2

Catena portacavi Tipo QT 0320, Forma 030, profili apribili lato superiore, Larghezza interna Bi 025 mm, raggio di curvatura KR 38 mm e lunghezza Lk 1536 mm con raccordi terminali con fermacavo

Tipo Catena
 Forma
 Larghezza interna Bi in mm
 Raggio di curvatura KR in mm
 Lunghezza catena Lk in mm (senza raccordi)

Raccordo terminale punto fisso con fermacavo
 Raccordo terminale punto mobile con fermacavo

Sistema di separatori TS0 con n.2 separatori verticali già montati

Esempio d'ordine

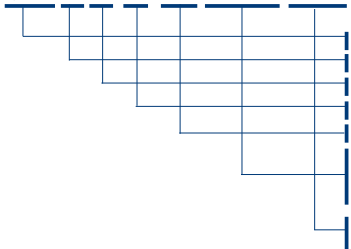
QT0320.030.038.048.1056.FA/MA.TS0/nT2

Catena portacavi Tipo QT 0320, Forma 030, profili apribili lato superiore, Larghezza interna Bi 038 mm, raggio di curvatura KR 48 mm e lunghezza Lk 1056 mm con raccordi terminali

Tipo Catena
 Forma
 Larghezza interna Bi in mm
 Raggio di curvatura KR in mm
 Lunghezza catena Lk in mm (senza raccordi)

Raccordo terminale punto fisso
 Raccordo terminale punto mobile

Sistema di separatori TS0 con n.2 separatori verticali già montati

Istruzioni di montaggio

1. Apertura



2. Chiusura



Canaline pag. 20.002

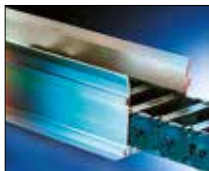

Fermacavi pag. 20.100



Cavi TRAXLINE pag. 19.001









Presentazione

Catene portacavi UNIFLEX Advanced

- Peso ridotto grazie alla nuova geometria della struttura
- Resistenza a torsione elevata
- Basse emissioni acustiche grazie al nuovo sistema di ammortizzatori integrato alle maglie
- Lunghezza autoportante maggiorata
- Pesì aggiunti elevati
- Forme esecutive fisse o apribili a scelta sul lato superiore o inferiore
- Molteplici possibilità di suddivisioni interne orizzontali e verticali
- Raccordi terminali standard, raccordi universali e fermacavi

Forme esecutive:

- | | | |
|------------------|---|---|
| Forma 020 | - | Catena portacavi non apribile |
| Forma 030 | - | Catena portacavi con profili di fissaggio apribili a scatto (destra/sinistra) sul lato superiore e asportabili |
| Forma 040 | - | Catena portacavi con profili di fissaggio apribili a scatto (destra/sinistra) sul lato inferiore e asportabili |

Materiale delle maglie e dei profili:
K 7422

Vedi Informazioni Tecniche 3.018

Disponibili sino a 8 raggi di curvatura!

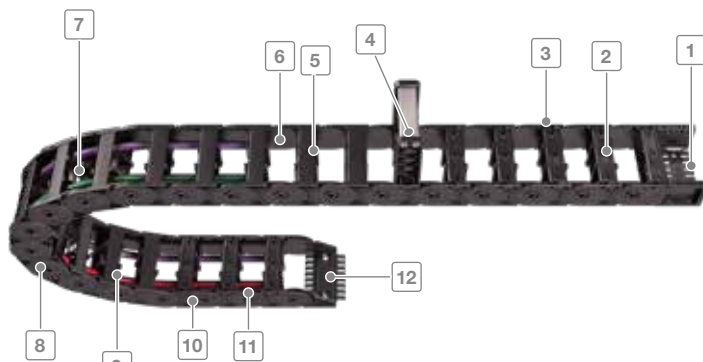

- | | | | |
|---|---|--|--|
| 1 Raccordi universali con fermacavo integrato | 5 Forma 020 non apribile | 8 Doppio sistema di battuta robusto per grandi autoportanze | 11 Superfici laterali antiusura |
| 2 Apertura lato interno o esterno | 6 Rapporto favorevole fra larghezza interna ed esterna | 9 Semplice fissaggio dei separatori | 12 Raccordi terminali in un sol pezzo con fermacavo integrato |
| 3 Apertura rapida e semplice grazie al meccanismo di snodo | 7 Molteplici possibilità di suddivisione cavi | 10 Scorrimento molto silenzioso grazie all'ammortizzatore interno | |
| 4 Passaggio maggiorato RMA | | | |

Tipo	Larghezza interna		Larghezza catena		Altezza Interna		Dati tecnici pag.
	B _i min mm	B _i max mm	B _k min mm	B _k max mm	h ₁ mm	t mm	
0250	20	80	30	90	17,5	25,0	8.034
1320	15	65	27	77	20	32,0	8.038
1455	25	130	41	146	26	45,5	8.044
1555	50	150	68	168	38	55,5	8.058
1665	50	250	72	272	44	66,5	8.072
1775	100	250	126	276	56	77,5	8.086

Tipo 0250

Layout della catena portacavi

Passo t = 25 mm
 Altezza maglia h_G = 23 mm
 Altezza montaggio H_{min} = $2 KR + 23$ mm
 Lunghezza l_1 = vedi dimensioni raccordi

Per il funzionamento della catena portacavi è necessaria una superficie uniforme. Se tale condizione non sussiste è indispensabile l'applicazione di una canalina di scorrimento.

Dimensioni costruttive
in funzione del raggio di curvatura

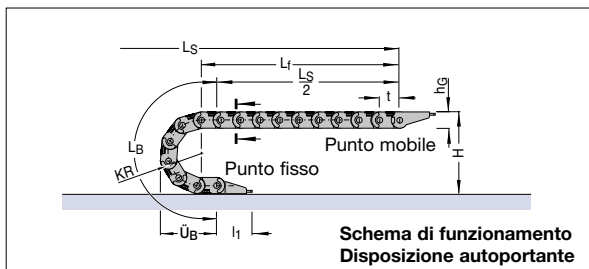

Raggio di curvatura KR	028 mm	038 mm	045 mm	060 mm	075 mm	100* mm
Lunghezza arco L_B	138	169	191	238	286	364
Ingombro arco \ddot{U}_B	65	75	82	97	112	137
Altezza H_{min}	79	99	113	143	173	223

* Disponibile a richiesta

Diagramma dell'autoportanza



Lunghezza autoportante
 L_f e Corsa L_S
in funzione del peso aggiunto
(Vedi Informazioni Costruttive)

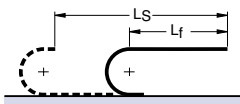

Lunghezza Catena:

$$L_k \approx \frac{L_S}{2} + L_B \quad \text{Multiplo del passo 25 mm}$$

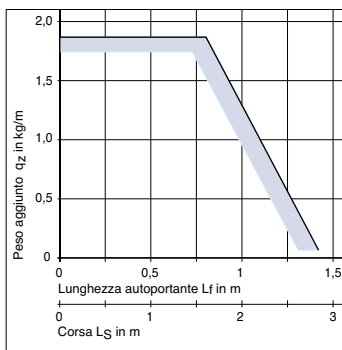

Il diagramma dell'autoportanza considera un peso proprio catena q_k di 0,35 kg/m.



Lunghezza con flessione ammissibile
 L_D e Corsa L_S
in funzione del peso aggiunto
(Vedi Informazioni Costruttive)

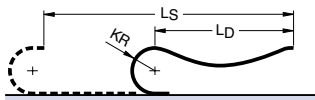

Lunghezza Catena:

$$L_k \approx \frac{L_S + KR}{2} + L_B \quad \text{Multiplo del passo 25 mm}$$

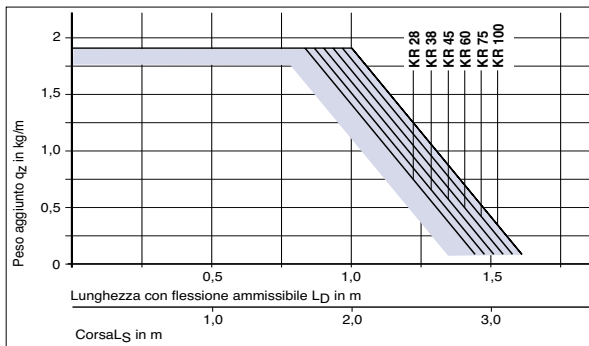

Corse di traslazione elevate

Per corse molto lunghe la catena portacavi viene installata in un canale di guida.

Layout →

vedi Informazioni Costruttive

Canale di guida →

vedi Accessori paragrafo 20

La progettazione di un'installazione viene eseguita dai nostri tecnici previa esplicita richiesta.



Tipo 0250

Sezione della catena

Vista in sezione come da schema di funzionamento

Forma 030 Standard 

Apribile a scatto sul lato superiore

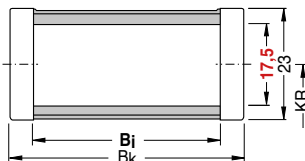
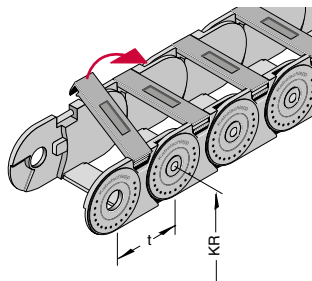

0250.030 

Articolo Nr.	B _i mm	B _k mm	Raggi di curvatura disponibili in mm							Peso proprio kg/m	U.M.
0250.030.020.Raggio	20	30	028	038	045	060	075	100*	0,26	metri	
0250.030.030.Raggio	30	40	028	038	045	060	075	100*	0,31	metri	
0250.030.040.Raggio	40	50	028	038	045	060	075	100*	0,33	metri	
0250.030.050.Raggio	50	60	028	038	045	060	075	100*	0,35	metri	
0250.030.065.Raggio	65	75	028	038	045	060	075	100*	0,38	metri	
0250.030.080.Raggio	80	90	028	038	045	060	075	100*	0,41	metri	



Completare l'Articolo con il raggio di curvatura desiderato. Es.0250.030.080.038

* Disponibile a richiesta

Sistema di separatori TS 0

Senza divisori orizzontali

S _T	2 mm
a _{T min}	3 mm
a _{x min}	6 mm

I separatori sono mobili all'interno del traversino.

I separatori vengono montati generalmente ogni 2 maglie.

Per ordinare catene già assemblate indicare TS0/n_Tx. TS0 indica solo separatori verticali, n_T il numero di separatori per traversa. Quindi sostituire x con la quantità desiderata.

Esempio: TS0/n_T3

Vedi pag. 8.036

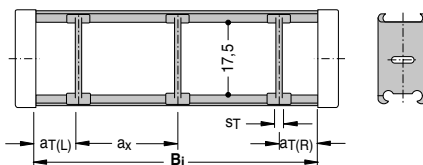

Descrizione	Codice	U.M.
Separatore	56153	Pz

Tipo 0250

Dimensioni dei raccordi con fermacavo integrato

Per larghezza catena $B_i = 20$ mm

Per larghezza catena $B_i = 30 - 80$ mm

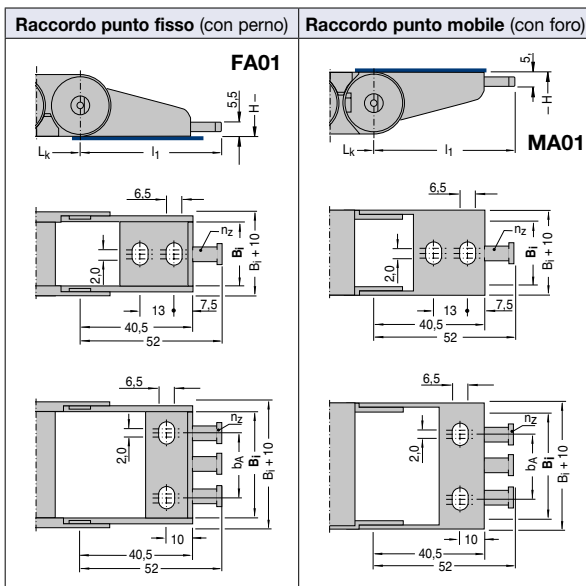

Per serie di raccordi si intende un raccordo con foro ed un raccordo con perno.

È possibile ordinare separatamente il solo raccordo con perno o il solo raccordo con foro.

Catena Tipo	Serie raccordi Articolo	Raccordo con perno Codice	Raccordo con foro Codice	B_i mm	B_k mm	n_z	b_A
0250.030.020	Z1MN23R020	11103	11096	20	30	1	-
0250.030.030	Z1MN23R030	11104	11097	30	40	2	15
0250.030.040	Z1MN23R040	11106	11098	40	50	3	23
0250.030.050	Z1MN23R050	11107	11099	50	60	4	33
0250.030.065	Z1MN23R065	11108	11101	65	75	5	48
0250.030.080	Z1MN23R080	11109	11102	80	90	6	63

Disposizioni possibili dei raccordi con fermacavo integrato

Come ordinare catene già assemblate

Esempio d'ordine

0250 . 030 . 040 . 045 . 650 . FI01/MA01

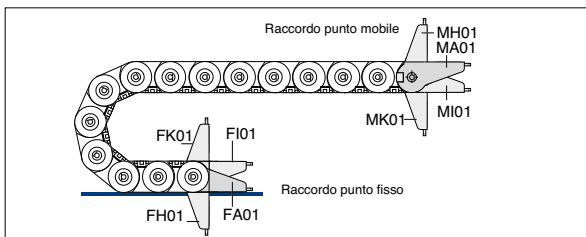
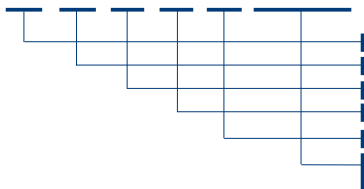

Catena portacavi Tipo 0250, Forma 030, Profili apribili lato superiore, Larghezza interna B_i 40 mm, raggio di curvatura KR 45 mm e lunghezza L_k 650 mm con raccordi Tipo catena

Forma

Larghezza interna B_i in mm

Raggio di curvatura KR in mm

Lunghezza catena L_k in mm (senza raccordi)

Raccordo punto fisso (foratura interna)

Raccordo punto mobile (foratura esterna)

Tipo 0250

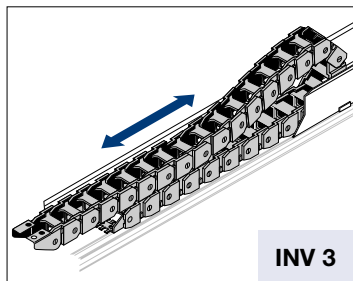

INV 3

$$L_k \approx \frac{L_S}{2} + L_B + KR$$

$$H = H_{\min \text{ standard}}$$

$$L_B = \text{standard}$$

Generalmente è la fase di ritorno (quando la catena viene spinta) che determina la scelta del tipo di installazione e quindi la scelta dell'altezza di montaggio H.

In molti casi, a causa delle forze in gioco, è necessario ridurre l'altezza di montaggio H. Per ridurre l'altezza di montaggio standard possono essere impiegati due metodi.

Introduzione di maglie con raggio contrario al punto mobile, denominata "**Versione RKR**" e utilizzo della flessione propria, denominata "**Versione flessione**"

$$L_k \approx \frac{L_S}{2} + L_B$$

$$H' = \text{vedi tabelle}$$

$$L_B = \text{vedi tabelle}$$

In ogni caso Vi preghiamo di contattare il nostro ufficio tecnico.

Corse lunghe

Le direttive generali per l'applicazione di catene con corsa lunga sono riportate alla pagina 3.038 ove viene trattata la disposizione INV 3. In generale, per il corretto funzionamento di queste installazioni è imprescindibile:

- l'applicazione del canale di guida con sopralzo (salvo applicazioni speciali)
- la corretta determinazione dell'altezza di montaggio H.

Installazione con altezza di montaggio standard

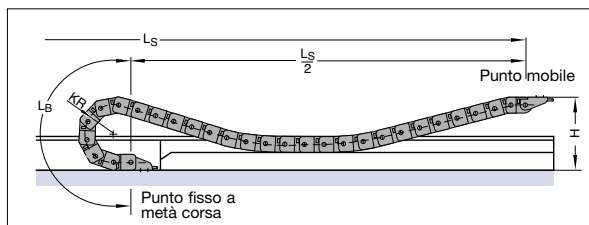

Versione RKR

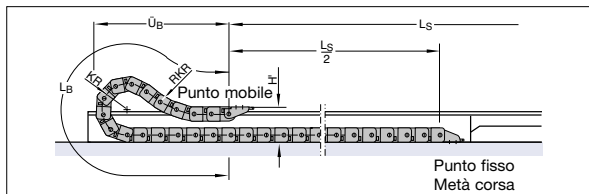

Versione Flessione

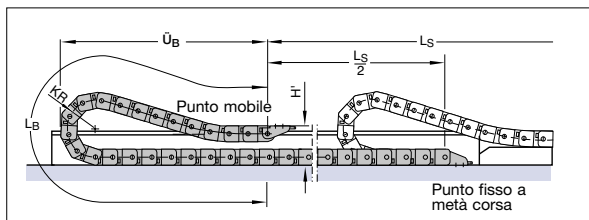

Versione RKR

Catena	KR	H'	L _B	Ü _B
0250	28	70	225	100
	38	70	300	140
	45	70	375	160
	60	70	500	210
	75	70	625	260
	100*	70	825	340

Versione flessione

Catena	KR	H'	L _B	Ü _B
0250	28	70	589	290
	38	70	671	325
	45	70	829	400
	60	70	1086	520
	75	70	1204	570
	100*	70	1492	700

* Disponibile a richiesta

Tipo 1320

Layout della catena portacavi

Passo t	= 32 mm
Altezza maglia h_G	= 25,5 mm
Altezza montaggio H_{min}	= 2 KR + 25,5 mm
Lunghezza l_1	= vedi dimensioni raccordi

Per il funzionamento della catena portacavi è necessaria una superficie uniforme. Se tale condizione non sussiste è indispensabile l'applicazione di una canalina di scorrimento.

Dimensioni costruttive
in funzione del raggio di curvatura

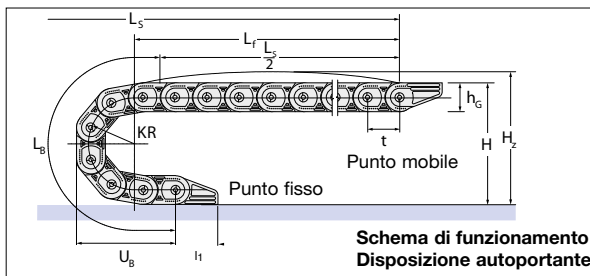

**Schema di funzionamento
Disposizione autoportante**

Dimensioni in mm

Raggio di curvatura KR	028 mm	038 mm	048 mm	075 mm	100* mm	125* mm
Lunghezza arco L_B	152	184	215	300	379	457
Ingombro arco \ddot{U}_B	73	83	93	120	145	170
Altezza H_{min}	82	102	122	176	226	276
Altezza H_z	99	119	139	193	243	293

* Disponibile a richiesta

Diagramma dell'autoportanza



Lunghezza autoportante

L_f e Corsa L_S

in funzione del peso aggiunto
(Vedi Informazioni Costruttive)

Lunghezza Catena:

$$L_k \approx \frac{L_S}{2} + L_B$$

Multiplo del
passo 32 mm

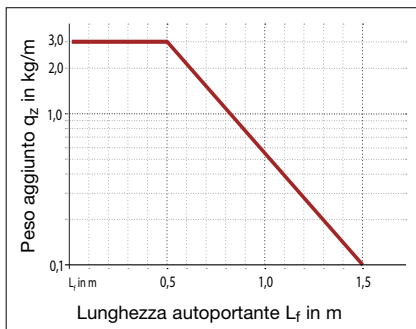

Il diagramma dell'autoportanza considera un peso proprio catena q_k di 0,40 kg/m con $B_i = 50$ mm.

Tipo 1320

Sezione della catena

Vista in sezione come da schema di funzionamento

Forma 020

Le maglie della catena formano un unico pezzo con i profili: struttura semplice e robusta. **Non apribile**

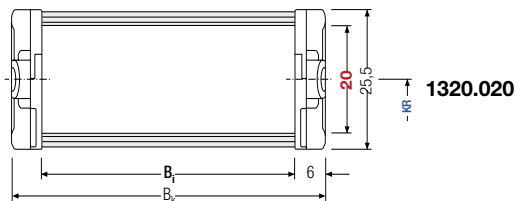

Articolo Nr.	B ₁ mm	B _k mm	Raggi di curvatura disponibili in mm						Peso proprio kg/m	U.M.
1320.020.015.Raggio	15	27	028	038	048	075	100*	125*	0,35	metri
1320.020.025.Raggio	25	37	028	038	048	075	100*	125*	0,36	metri
1320.020.038.Raggio	38	50	028	038	048	075	100*	125*	0,40	metri
1320.020.050.Raggio	50	62	028	038	048	075	100*	125*	0,43	metri
1320.020.065.Raggio	65	77	028	038	048	075	100*	125*	0,48	metri



Completare l'Articolo con il raggio di curvatura desiderato. Es. 1320.020.038.028

* Disponibile a richiesta

Sistema di separatori TS 0

Senza divisori orizzontali

S _T	2 mm
W _f	8 mm
a _T min	4 mm
a _x min	8 mm
a _c min	6 mm

Per ordinare catene già assemblate indicare TS0/n_Tx. TS0 indica solo separatori verticali, n_T il numero di separatori per traversa. Quindi sostituire x con la quantità desiderata.

Esempio: TS0/n_T2

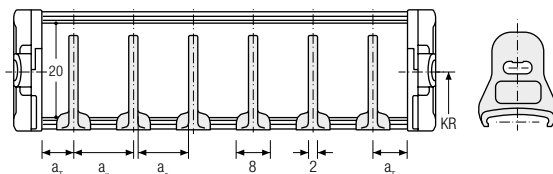

Descrizione	Codice	U.M.
Separatore	59116	Pz

Sistema di separatori TS 1

Con suddivisione orizzontale continua per tutta la lunghezza del B₁ eseguita con:

Profilo in alluminio: 6 x 2,4 mm

S _T	2 mm
W _f	8 mm
a _T min	4 mm
a _x min	8 mm
a _c min	6 mm

Per ordinare catene già assemblate indicare TS1-VDy/n_Tx. TS1 indica la presenza di divisore orizzontale continuo, VD_y la sua posizione ed n_T il numero di separatori. Quindi sostituire x con la quantità desiderata di separatori per traversa (minimo 2) e la/le y con la posizione del/dei separatore/i.

Esempio: TS1/VD1/n_T2

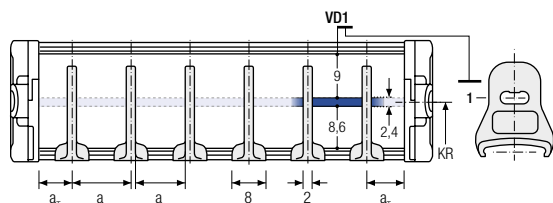

Descrizione	Codice	U.M.
Separatore	59116	Pz
Profilo AL 6x2,4	5801	Mt

Tipo 1320 Standard

Dimensioni dei raccordi in poliammide con fermacavo integrato

Per **serie** di raccordi si intende un raccordo con foro ed un raccordo con perno completo di pettine.

È possibile ordinare separatamente il solo raccordo con perno o il solo raccordo con foro



Le dimensioni per i raccordi al punto fisso e al punto mobile sono identiche!

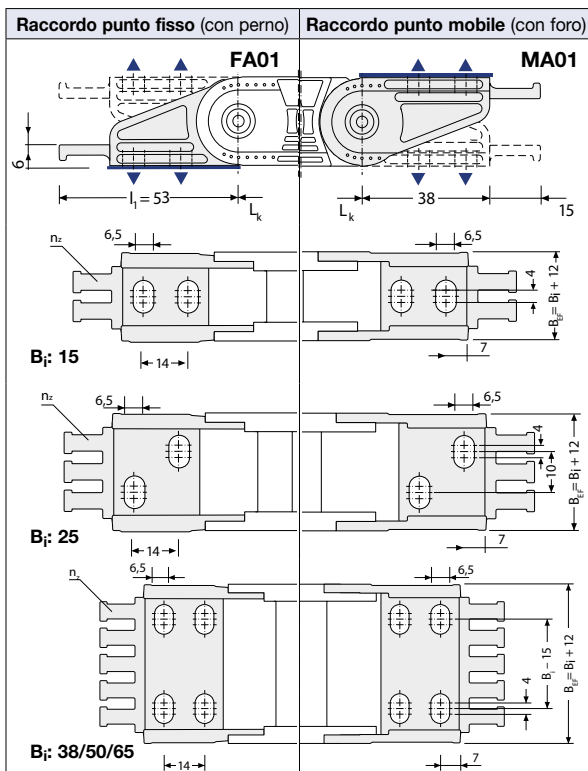

Catena Tipo	Serie raccordi con fermacavo Articolo	Raccordo con perno Codice	Raccordo con foro Codice	B ₁ mm	B _k mm	n _z
1320.020.015	Z1ET32S015	59101	59103	15	27	2
1320.020.025	Z1ET32S025	59105	59107	25	37	3
1320.020.038	Z1ET32S038	59109	59111	38	50	4
1320.020.050	Z1ET32S050	59113	59149	50	62	5
1320.020.065	Z1ET32S065	59257	59259	65	77	6

Per Bi 50 disponibile raccordo basculante con foro Codice 59115

Disposizioni possibili dei raccordi con fermacavo integrato

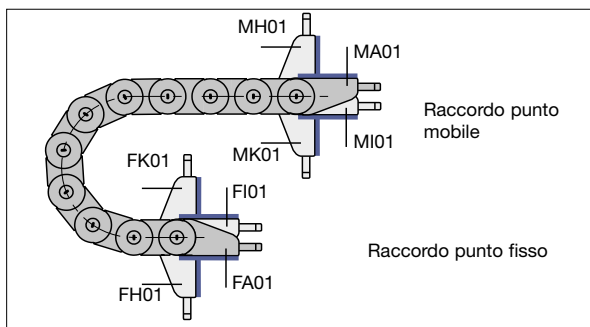

Per ordinare catene già assemblate vedi Esempio a pag. 8.041

Tipo 1320 (Su richiesta)

Dimensioni dei raccordi senza fermacavo

Per serie di raccordi si intende un raccordo con foro ed un raccordo con perno completo di pettine.

È possibile ordinare separatamente il solo raccordo con perno o il solo raccordo con foro.

Le dimensioni per i raccordi al punto fisso e al punto mobile sono identiche!

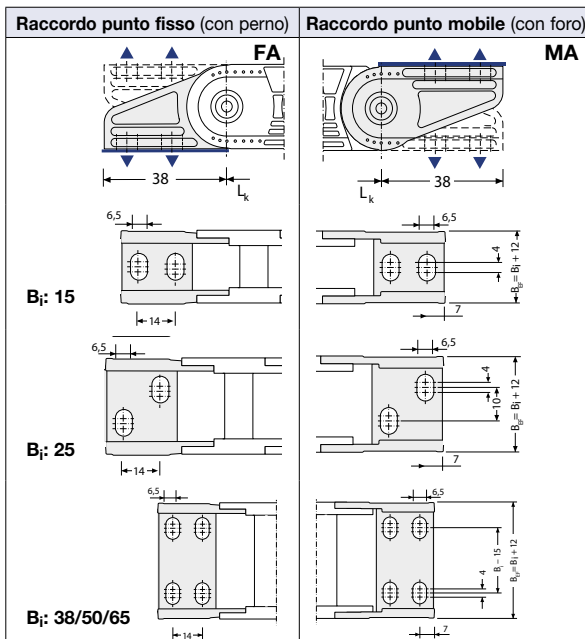

Catena Tipo	Serie raccordi senza fermacavo Articolo	Raccordo con perno Codice	Raccordo con foro Codice	B _i mm	B _k mm
1320.020.015	Z1ET32R015	59100	59102	15	27
1320.020.025	Z1ET32R025	59104	59106	25	37
1320.020.038	Z1ET32R038	59108	59110	38	50
1320.020.050	Z1ET32R050	59112	59148	50	62
1320.020.065	Z1ET32R065	59256	59258	65	77

Per Bi 50 disponibile raccordo basculante con foro Codice 59114

Disposizioni possibili dei raccordi senza fermacavo integrato

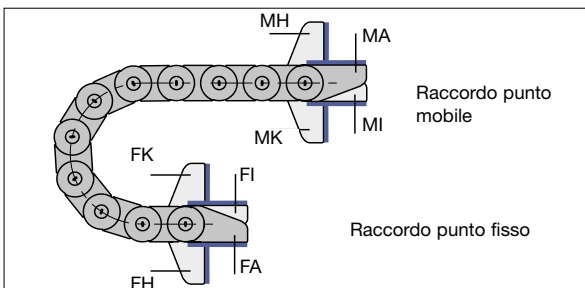

Esempio d'ordine

1320 . 020.038 . 028 . 1568 . FI / MI - TSO/ nT2

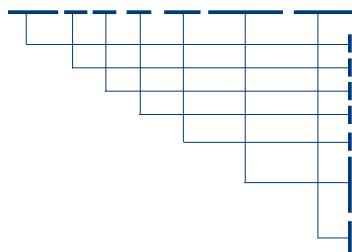

Catena portacavi Tipo 1320, Forma 020, non apribile, Larghezza interna Bi 038 mm, raggio di curvatura KR 28 mm e lunghezza Lk 1568 mm con raccordi terminali
Tipo Catena

Forma

Larghezza interna Bi in mm

Raggio di curvatura KR in mm

Lunghezza catena Lk in mm (senza raccordi)

Raccordo terminale punto fisso

Raccordo terminale punto mobile

Sistema di separatori TSO con n.2 separatori verticali già montati

Tipo 1320

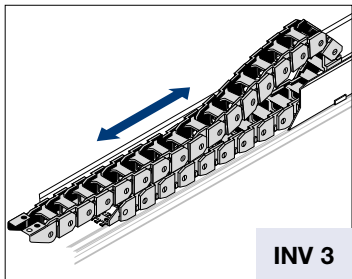

INV 3

$$L_k \approx \frac{L_S}{2} + L_B + KR$$

$$H = H_{\min} \text{ standard}$$

$$L_B = \text{standard}$$

Generalmente è la fase di ritorno (quando la catena viene spinta) che determina la scelta del tipo di installazione e quindi la scelta dell'altezza di montaggio H.

In molti casi, a causa delle forze in gioco, è necessario ridurre l'altezza di montaggio H. Per ridurre l'altezza di montaggio standard possono essere impiegati due metodi.

Introduzione di maglie con raggio contrario al punto mobile, denominata "Versione RKR" e utilizzo della flessione propria, denominata "Versione flessione"

$$L_k \approx \frac{L_S}{2} + L_B$$

H' = vedi tabelle

L_B = vedi tabelle

In ogni caso Vi preghiamo di contattare il nostro ufficio tecnico.

* Disponibile a richiesta

Corse lunghe

Le direttive generali per l'applicazione di catene con corsa lunga sono riportate alla pagina 3.038 del manuale generale, ove viene trattata la disposizione INV 3.

In generale, per il corretto funzionamento di queste installazioni è imprescindibile:

- l'applicazione del canale di guida con sopralzo (salvo applicazioni speciali)
- la corretta determinazione dell'altezza di montaggio H.

Installazione con altezza di montaggio standard

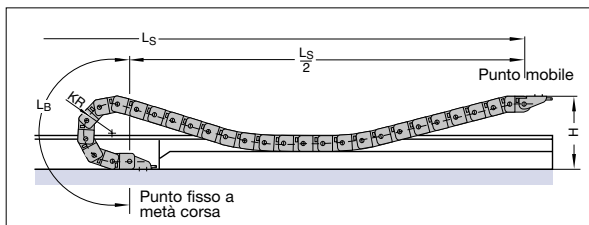

Versione RKR

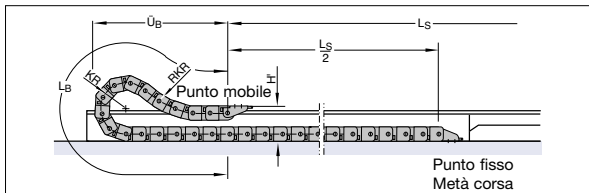

Versione Flessione

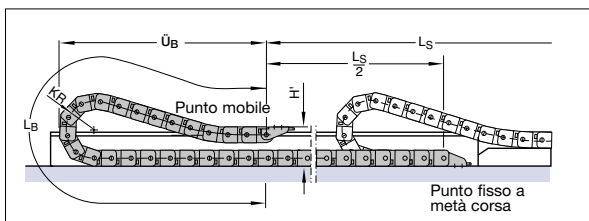

Versione RKR

Catena	KR	H'	L _B	Ü _B
1320	28	75	216	110
	38	75	320	150
	48	75	384	180
	75	75	608	270
	100*	75	832	350
	125*	75	1088	480

Versione flessione

Catena	KR	H'	L _B	Ü _B
1320	28	75	216	110
	38	75	856	410
	48	75	1049	500
	75	75	1528	730
	100*	75	1838	860
	125*	75	2158	990

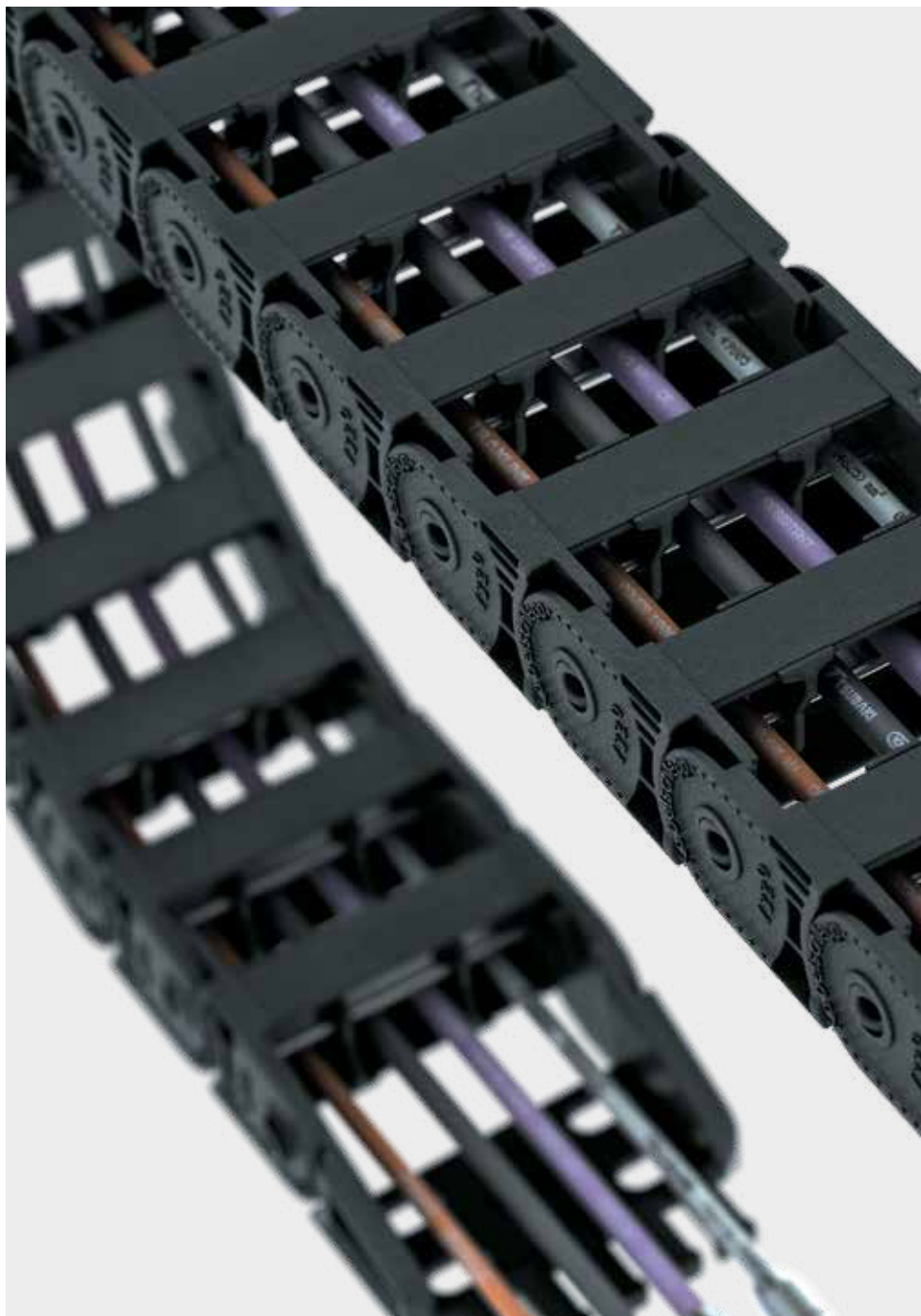

Tipo 1455

Layout della catena portacavi

Passo t = 45,5 mm
 Altezza maglia h_G = 36 mm
 Altezza montaggio H_{min} = $2 KR + 36$ mm
 Lunghezza l_1 = vedi dimensioni raccordi

Per il funzionamento della catena portacavi è necessaria una superficie uniforme. Se tale condizione non sussiste è indispensabile l'applicazione di una canalina di scorrimento.

Dimensioni costruttive
in funzione del raggio di curvatura

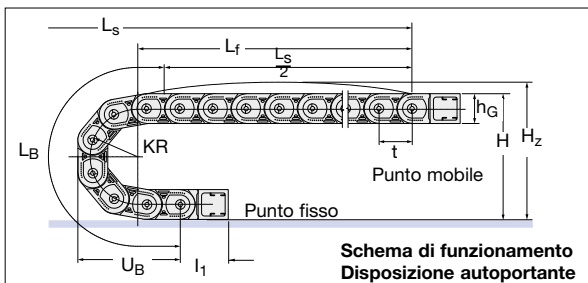

Raggio di curvatura KR	052 mm	065 mm	095 mm	125 mm	150 mm	180 mm	200 mm	225* mm
Lunghezza arco L_B	255	296	390	484	563	657	720	798
Ingombro arco \ddot{U}_B	116	129	159	189	214	244	264	289
Altezza H_{min}	140	166	226	286	336	396	436	486
Altezza H_z	165	191	251	311	361	421	461	511

Diagramma dell'autoportanza



Lunghezza autoportante
 L_f e Corsa L_s
in funzione del peso aggiunto
(Vedi Informazioni Costruttive)

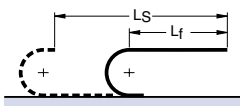

Lunghezza Catena:

$$L_k \approx \frac{L_s}{2} + L_B \quad \text{Multiplo del passo 45,5 mm}$$

* Disponibile a richiesta

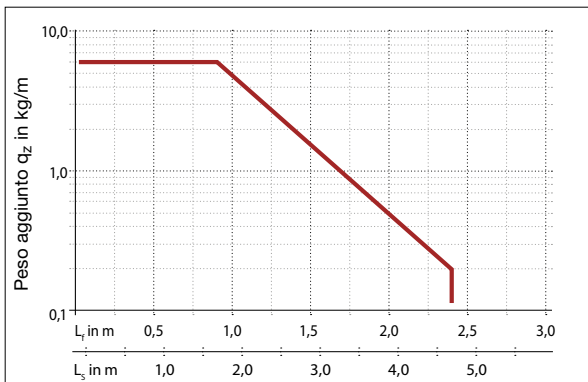

Il diagramma dell'autoportanza considera un peso proprio catena q_k di 0,75 kg/m con $B_1 = 38$ mm.



Lunghezza con flessione ammissibile
 L_D e Corsa L_s
in funzione del peso aggiunto
(Vedi Informazioni Costruttive)

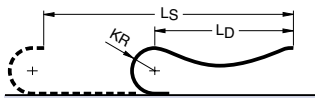

Lunghezza Catena:

$$L_k \approx \frac{L_s + KR}{2} + L_B \quad \text{Multiplo del passo 45,5 mm}$$

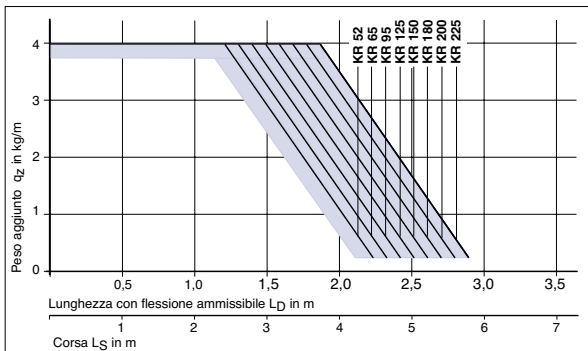

Tipo 1455

Sezione della catena

Vista in sezione come da schema di funzionamento

Forma 020 Standard



Le maglie di catena formano un unico pezzo con i profili: struttura semplice e robusta. **Non apribile**

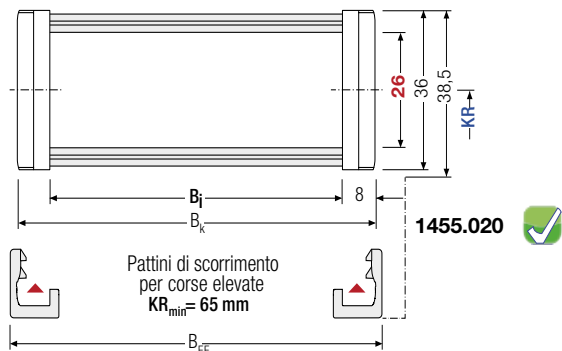

Separatori e divisori vedi da pag. 8.048

Articolo Nr.	B _i mm	B _k mm	Raggi di curvatura disponibili in mm									Peso proprio kg/m	U.M.
1455.020.025.Raggio	25	41	052	065	095	125	150	180	200	225*	0,71	metri	
1455.020.038.Raggio	38	54	052	065	095	125	150	180	200	225*	0,75	metri	
1455.020.058.Raggio	58	74	052	065	095	125	150	180	200	225*	0,80	metri	
1455.020.078.Raggio	78	94	052	065	095	125	150	180	200	225*	0,88	metri	
1455.020.103.Raggio	103	119	052	065	095	125	150	180	200	225*	1,00	metri	
1455.020.130.Raggio	130**	146	052	065	095	125	150	180	200	225*	1,12	metri	



Completare l'Articolo con il raggio di curvatura desiderato. Es.1455.020.025.052

* Disponibile a richiesta

** In programma

Superfici laterali antiusura

Per una maggior durata.

Nelle applicazioni della catena 1455 in costa e scorrevole nel canale di guida, le superfici laterali antiusura garantiscono una maggior longevità della catena portacavi.



Tipo 1455

Sezione della catena

Vista in sezione come da schema di funzionamento

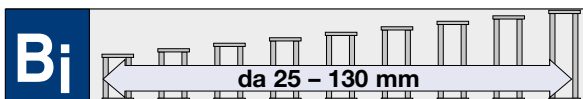

Forma 030 Standard



Con profili di fissaggio **apribili** sul lato **superiore** da entrambi i lati

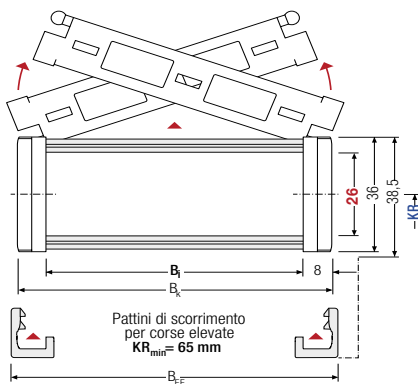

1455.030



Separatori e divisori vedi da pag. 8.048

Articolo Nr.	B _i mm	B _k mm	Raggi di curvatura disponibili in mm								Peso proprio kg/m	U.M.
1455.030.025.Raggio	25	41	052	065	095	125	150	180	200	225*	0,71	metri
1455.030.038.Raggio	38	54	052	065	095	125	150	180	200	225*	0,75	metri
1455.030.058.Raggio	58	74	052	065	095	125	150	180	200	225*	0,80	metri
1455.030.078.Raggio	78	94	052	065	095	125	150	180	200	225*	0,88	metri
1455.030.103.Raggio	103	119	052	065	095	125	150	180	200	225*	1,00	metri
1455.030.130.Raggio	130**	146	052	065	095	125	150	180	200	225*	1,12	metri

Completare l'Articolo con il raggio di curvatura desiderato. Es.1455.030.025.052

* Disponibile a richiesta

** In programma

Chiave apertura rapida

Chiave	Codice	U.M.
1455 singola	16096	Pz



● Riduce drasticamente i tempi di apertura della catena.

● Consente l'apertura rapida e semplice della catena anche installata nella canalina di scorrimento.

● La chiave solleva il profilo con giunto a sfera in un unico step. Profili facilmente asportabili.

Tipo 1455

Sezione della catena

Vista in sezione come da schema di funzionamento

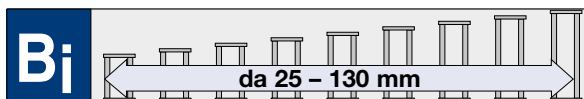

Forma 040 (Su richiesta)

Con profili di fissaggio **apribili** sul lato inferiore da entrambi i lati

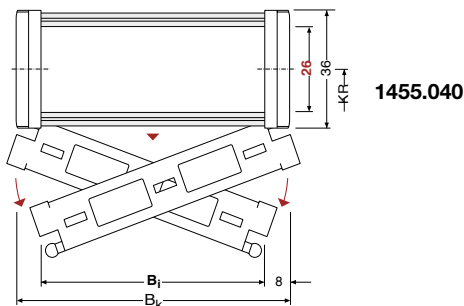

Separatori e divisori vedi da pag. 8.048

Articolo Nr.	B _i mm	B _k mm	Raggi di curvatura disponibili in mm										Peso proprio kg/m	U.M.
1455.040.025.Raggio	25	41	052	065	095	125	150	180	200	225*	0,71	metri		
1455.040.038.Raggio	38	54	052	065	095	125	150	180	200	225*	0,75	metri		
1455.040.058.Raggio	58	74	052	065	095	125	150	180	200	225*	0,80	metri		
1455.040.078.Raggio	78	94	052	065	095	125	150	180	200	225*	0,88	metri		
1455.040.103.Raggio	103	119	052	065	095	125	150	180	200	225*	1,00	metri		
1455.030.130.Raggio	130**	146	052	065	095	125	150	180	200	225*	1,12	metri		

Completare l'Articolo con il raggio di curvatura desiderato. Es.1455.040.025.052

* Disponibile a richiesta

** In programma

Ammortizzatori per la 1455

Con i nuovi ammortizzatori si riducono attivamente le emissioni acustiche della UNIFLEX 1455.

L'impiego di questi ammortizzatori esterni è particolarmente consigliato per lo scorrimento della catena in canaline e in canali di guida, che vengono fissate solo in alcuni punti e che quindi vanno a formare una cassa di risonanza.

Separatori a_{min}= 12,5 mm

Ammortizzatori	Codice	U.M.
1455 destro	53978	Pz
1455 sinistro	53979	Pz



Tipo 1455

Sistema di separatori per Forme 020/030/040

Sistema di separatori TS 0

Senza divisori orizzontali

	Versione A	Versione B
s_T	2 mm	2 mm
w_f	7 mm	7 mm
$a_{T \min}$	3,5 mm	4/5* mm
$a_{T \min \text{ pattini}}$	3,75 mm	6,5/7,5** mm
$a_x \min$	7 mm	7,5 mm
$a_c \min$	5 mm	5,5 mm
$a_x \text{ passo}$	-	2,5 mm

* $a_{T \min} = 4 \text{ mm}$ per B_1 38, 58, 78, 103

* $a_{T \min} = 5 \text{ mm}$ per B_1 25, 130

** $a_{T \min} = 6,5 \text{ mm}$ per B_1 38, 58, 78, 103

** $a_{T \min} = 7,5 \text{ mm}$ per B_1 25, 130

Versione B non per forma 020

Per ordinare catene già assemblate indicare TS0-s/n_Tx. TS0 indica solo separatori verticali, n_T il numero di separatori per traversa. Quindi sostituire x con la quantità desiderata, indicando inoltre (al posto di s) la versione del separatore richiesta.

Esempio: TS0-A/n_T3

Vedi pag. 8.056

Per Forme 030/040

Sistema di separatori TS 1

Con suddivisione orizzontale continua per tutta la lunghezza del B_1 eseguita con:

Profilo in alluminio 9 x 2 mm

	Versione A	Versione B
s_T	2 mm	2 mm
w_f	7 mm	7 mm
$a_{T \min}$	3,5 mm	4/5* mm
$a_{T \min \text{ pattini}}$	3,75 mm	6,5/7,5** mm
$a_{T \max}$	20 mm	20 mm
$a_x \min$	7 mm	7,5 mm
$a_c \min$	5 mm	5,5 mm
$a_x \max$	20 mm	20 mm
$a_x \text{ passo}$	-	2,5 mm
$n_T \min$	2	2

* $a_{T \min} = 4 \text{ mm}$ per B_1 38, 58, 78, 103

* $a_{T \min} = 5 \text{ mm}$ per B_1 25, 130

** $a_{T \min} = 6,5 \text{ mm}$ per B_1 38, 58, 78, 103

** $a_{T \min} = 7,5 \text{ mm}$ per B_1 25, 130

Versione B non per forma 020

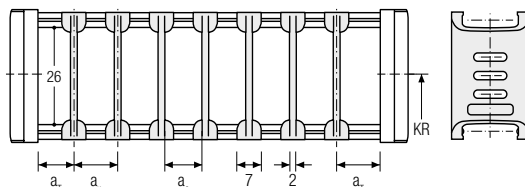

Descrizione	Codice	U.M.
Separatore A	53980	Pz
Separatore B	53981	Pz

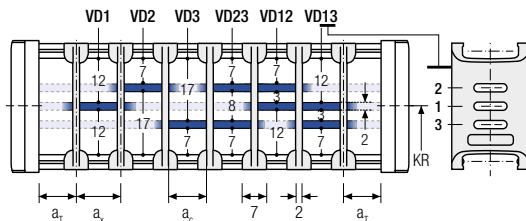

Descrizione	Codice	U.M.
Separatore A	53980	Pz
Separatore B	53981	Pz
Profilo AL 9x2	6240	Mt

Per ordinare catene già assemblate indicare TS1-VD_y/n_Tx. TS1 indica la presenza di divisore orizzontale continuo, VD_y la sua posizione ed n_T il numero di separatori. Quindi sostituire x con la quantità desiderata di separatori per traversa (minimo 2) e la/le y con la posizione del/dei separatore/i.

Esempio: TS1-B-/VD₂/n_T3

Vedi pag. 8.056

Tipo 1455

Sistema di separatori per Forme 030/040

Sistema di separatori TS 3

Suddivisione eseguita con **divisori in poliammide** con spessore 2,4 mm

Versione A	
s_T	5 mm
W_f	7 mm
$a_{T \min}$	3,5 mm
$a_{T \min \text{ pattini}}$	3,75 mm
$a_x \min$	15 mm
$a_c \min$	10 mm
$n_T \min$	2

Per ordinare catene già assemblate indicare TS3 e per ogni camera (K) la variante VR di posizionamento dei divisori e le distanze a_T e a_x in mm.

Supponendo che quanto raffigurato abbia $B_i=130$ mm, $a_{TL}=10$ mm, la prima (da sinistra) $a_x=20$ mm, la seconda $a_x=30$ mm, la terza $a_x=15$ mm, la quarta $a_x=40$ mm e $a_{TR}=15$ mm, la descrizione è:

TS3/**K1**-VR0/10/**K2**-VR1/20/**K3**-VR2/30/**K4**-VR3/15/**K5**-VR23/40/**K6**-VR0/15

In alternativa indicare solo TS3 e fornire schema con i codici dei componenti e loro posizioni di montaggio.

Vedi pag. 8.056

Pattini di scorrimento 1455

per Forma 020 e 030

L'impiego di pattini di scorrimento intercambiabili, aumenta la durata della catena. In caso di usura, si provvede alla sostituzione dei pattini, senza sostituire la catena completa.

Altezza catena con pattini

1455: $h_G' = h_G + 2,5 = 38,5$

mm Larghezza catena con pattini

1455: $B_{EF}' = B_i + 19$ mm

Tipo	Codice	U.M.
1455	72243	Pz

I separatori sono mobili all'interno del traversino.

I separatori vengono montati generalmente ogni 2 maglie.

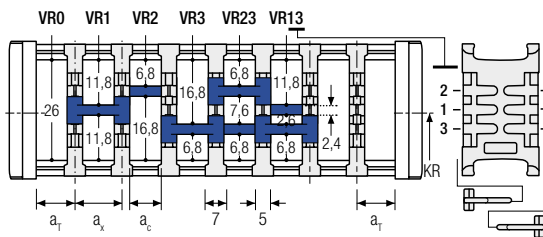

Posizione dei divisori in poliammide nel separatore

Descrizione	Codice	U.M.
Separatore	53982	Pz

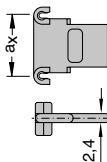

Codice dei divisori

a_x mm	15	20	25	30	35
Codice	52570	52571	52572	52573	52574
Divisore					

a_x mm	40	45	55	65	75
Codice	52575	52576	52577	52578	52579
Divisore					



Raggio min.di curvatura per l'impiego di pattini:

1455: $KR_{\min} = 65$ mm

Tipo 1455

Dimensioni dei raccordi con fermacavo integrato



Per **serie** di raccordi si intende un raccordo con foro ed un raccordo con perno completo di pettine.

È possibile ordinare separatamente il solo raccordo con perno o il solo raccordo con foro e il pettine fermacavo

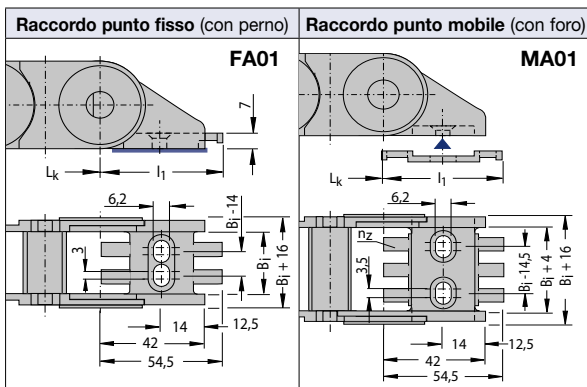

Raccordi completi di arresto conduttori a pettine fisso per 1455.025

Raccordi completi di arresto conduttori a pettine asportabile a partire da 1455.038

Le dimensioni per i raccordi al punto fisso e al punto mobile sono identiche!

Catena Tipo	Serie raccordi con fermacavo Articolo	Raccordo con perno Codice	Raccordo con foro Codice	Fermacavo a pettine Codice	B _i mm	B _k mm	n _z
1455.025	Z1MN14S025	53967	53966	_ _ 1	25	41	2
1455.038	Z1MN14S038	53969	53968	53983	38	54	3
1455.058	Z1MN14S058	53971	53970	53984	58	74	4
1455.078	Z1MN14S078	53973	53972	53985	78	94	6
1455.103	Z1MN14S103	53975	53974	53986	103	119	8
1455.130*	Z1MN14S130	53977	53976	53987	130*	146	10

➤ I puntini indicano che il codice dei raccordi indicati è valido per tutte le forme. ¹ fermacavo integrato nel raccordo

* In programma

Raccordi basculanti disponibili

Catena Tipo	Raccordo basc.c/perno Codice	Raccordo basc.c./foro Codice	Fermacavo Codice	B _i mm	B _k mm	n _z
1455.078	C914078MBA	C914078FBA	53985	78	94	6

➤ I puntini indicano che il codice dei raccordi indicati è valido per tutte le forme.



Per identificare in ordine i raccordi basculanti aggiungere alla disposizione la lettera "B"
Esempio: **FAB01 / MAB01**

Sul raccordo possono essere montati perni antisgancio.

Descrizione	Codice	U.M.
Perno antisgancio	C955100PER	Pz

L'ingombro è **BK + 5 mm**

Disposizioni possibili dei raccordi con fermacavo integrato

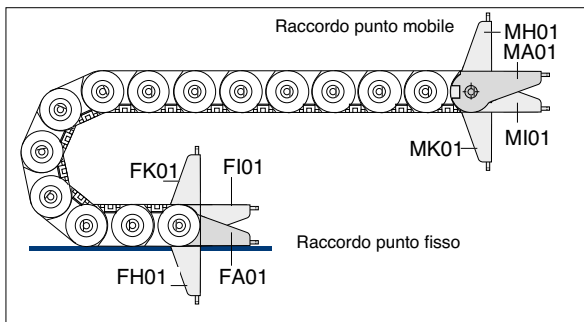

Per ordinare catene già assemblate vedi Esempio a pag. 8.056

Tipo 1455

Dimensioni dei raccordi senza fermacavo

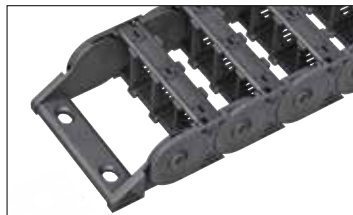

Per **serie** di raccordi si intende un raccordo con foro ed un raccordo con perno.

È possibile ordinare separatamente il solo raccordo con perno o il solo raccordo con foro

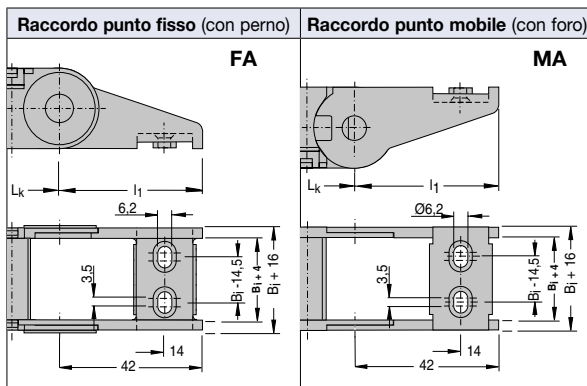

Le dimensioni per i raccordi al punto fisso e al punto mobile sono identiche!

Catena Tipo	Serie raccordi senza fermacavo Articolo	Raccordo con perno	Raccordo con foro	B _i mm	B _k mm
		Codice	Codice		
1455.038	Z1MN14R038	53969	53968	38	54
1455.058	Z1MN14R058	53971	53970	58	74
1455.078	Z1MN14R078	53973	53972	78	94
1455.103	Z1MN14R103	53975	53974	103	119
1455.130*	Z1MN14R130	53977	53976	130*	146

↳ I puntini indicano che il codice dei raccordi indicati è valido per tutte le forme.

* In programma



Per identificare in ordine i raccordi basculanti aggiungere alla disposizione la lettera "B"
Esempio:
FAB / MAB

Raccordi basculanti disponibili

Catena Tipo	--	Raccordo basc.c/perno	Raccordo basc.c/foro	B _i mm	B _k mm
		Articolo	Codice		
1455.078	--	C914078MBA	C914078FBA	78	94

↳ I puntini indicano che il codice dei raccordi indicati è valido per tutte le forme.

Disposizioni possibili dei raccordi senza fermacavo

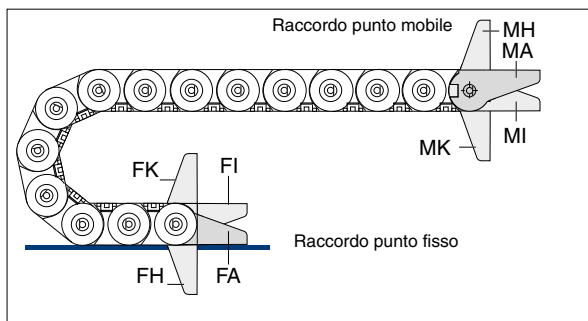

Per ordinare catene già assemblate vedi Esempio a pag. 8.056

Tipo 1455

Dimensioni dei raccordi universali con fermacavo integrato



Per **serie** di raccordi si intende due raccordi universali con perno e due raccordi universali con foro con fermacavi integrati.

È possibile ordinare separatamente il solo raccordo universale con perno o il solo raccordo universale con foro o il solo fermacavo.

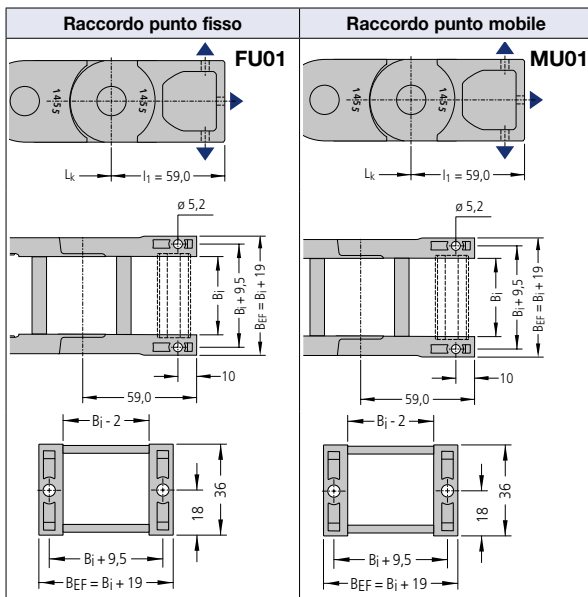

Catena Tipo	B ₁ mm	Serie	Raccordo	Raccordo	Fermacavo	n _z
		Raccordi con fermacavo	punto mobile	punto fisso	Articolo	
1455.020/ 030/040	025	Z3MN43U025	W643UMI025	W643UFI025	53956	2
	038	Z3MN43U038	W643UMI038	W643UFI038	53957	3
	058	Z3MN43U058	W643UMI058	W643UFI058	53958	5
	078	Z3MN43U078	W643UMI078	W643UFI078	53959	7
	103	Z3MN43U103	W643UMI103	W643UFI103	53960	9
	130*	Z3MN43U130	W643UMI130	W643UFI130	53961	11

* In programma

Sul raccordo possono essere montati **perni antigancio**.

Descrizione	Codice	U.M.
Perno antigancio	C955I00PER	Pz

L'ingombro è **BK + 5 mm**

Disposizioni possibili dei raccordi universali con fermacavo integrato

Per ordinare catene già assemblate vedi Esempio a pag. 8.056

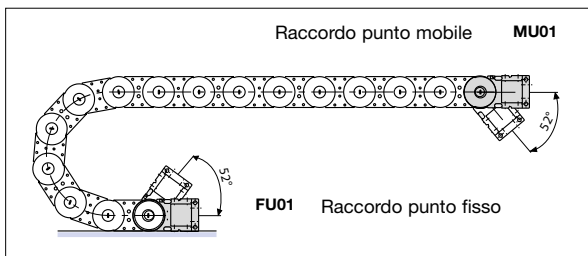

Tipo 1455

Dimensioni dei raccordi universali senza fermacavo integrato



Per **serie** di raccordi si intende due raccordi universali con perno e due raccordi universali con foro.

È possibile ordinare separatamente il solo raccordo universale con perno o il solo raccordo universale con foro.

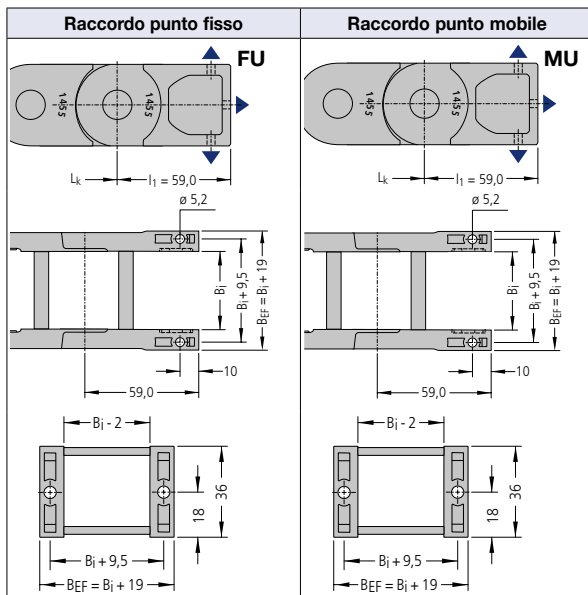

Le dimensioni per i raccordi al punto fisso e al punto mobile sono identiche!

Catena Tipo	Bi mm	Serie Raccordi senza fermacavo	Raccordo punto mobile	Raccordo punto fisso
		Articolo	Codice	Codice
1455.020/ 030/040	025	Z2MN43U025	W643UM0025	W643UF0025
	038	Z2MN43U038	W643UM0038	W643UF0038
	058	Z2MN43U058	W643UM0058	W643UF0058
	078	Z2MN43U078	W643UM0078	W643UF0078
	103	Z2MN43U103	W643UM0103	W643UF0103
	130*	Z2MN43U130	W643UM0130	W643UF0130

* In programma

Disposizioni possibili dei raccordi universali senza fermacavo

Per ordinare catene già assemblate vedi Esempio a pag. 8.056

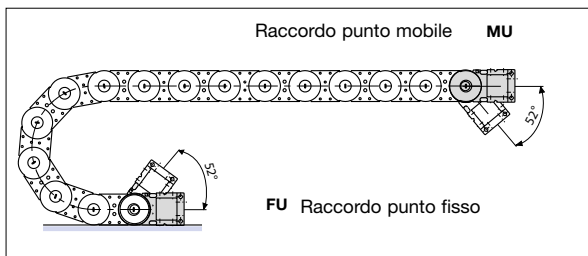

Tipo 1455

Raccordi universali

Raccordi terminali universali in poliammide

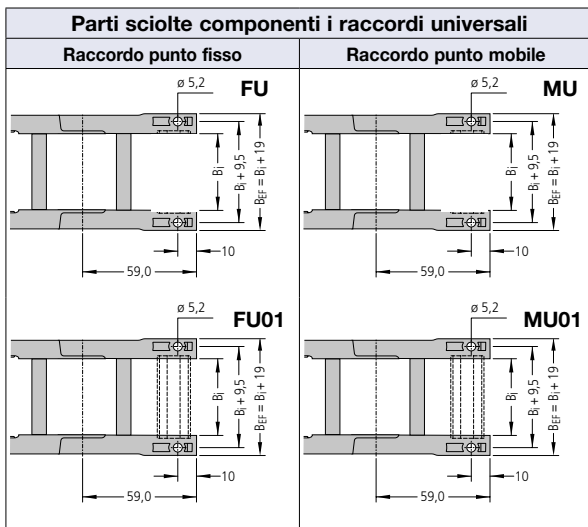

Raccordi universali FU

I raccordi universali in poliammide al **punto fisso FU** sono composti da due flange universali, due profili per UNIFLEX 1455.030 e 1455.040.

Raccordi universali MU

I raccordi universali in poliammide al **punto mobile MU** sono composti da due flange universali, due profili per UNIFLEX 1455.030 e 1455.040.

Raccordi universali FU01

I raccordi universali in poliammide al **punto fisso FU01** sono composti da due flange universali, due profili per UNIFLEX 1455.030 e 1455.040 e un fermacavo.

Raccordi universali MU01

I raccordi universali in poliammide al **punto mobile MU01** sono composti da due flange universali, due profili per UNIFLEX 1455.030 e 1455.040 e un fermacavo.

Catena Tipo	Flangia FU DX Codice	Flangia FU SX Codice	Flangia MU DX Codice	Flangia MU SX Codice
1455	53964	53965	53962	53963

Unità di misura Pz

Profilo Codice	B ₁ mm	Fermacavo Codice	n _z mm
53950	25	53956	2
53951	38	53957	3
53952	58	53958	5
53953	78	53959	7
53954	103	53960	9
53955	130	53961	11

Tipo 1455

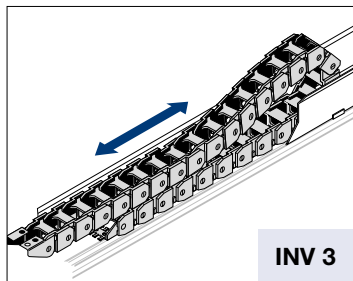

INV 3

$$L_k \approx \frac{L_S}{2} + L_B + KR$$

$$H = H_{\min} \text{ standard}$$

$$L_B = \text{standard}$$

Generalmente è la fase di ritorno (quando la catena viene spinta) che determina la scelta del tipo di installazione e quindi la scelta dell'altezza di montaggio H.

In molti casi, a causa delle forze in gioco, è necessario ridurre l'altezza di montaggio H. Per ridurre l'altezza di montaggio standard possono essere impiegati due metodi.

Introduzione di maglie con raggio contrario al punto mobile, denominata "**Versione RKR**" e utilizzo della flessione propria, denominata "**Versione flessione**".

$$L_k \approx \frac{L_S}{2} + L_B$$

$$H' = \text{vedi tabelle}$$

$$L_B = \text{vedi tabelle}$$

In ogni caso Vi preghiamo di contattare il nostro ufficio tecnico.

Versione GO-Modul

Catena	KR	H'	L _B	Ü _B
1455	52	110	780	377
	65	110	825	389
	95	110	962	426
	125	110	1235	533
	150	110	1417	601
	180	110	1690	708
	200	110	1872	780
	225*	-	-	-

Corse lunghe

Le direttive generali per l'applicazione di catene con corsa lunga sono riportate alla pagina 3.038 del manuale generale, ove viene trattata la disposizione INV 3.

In generale, per il corretto funzionamento di queste installazioni è imprescindibile:

- l'applicazione del canale di guida con soprizzo (salvo applicazioni speciali)
- la corretta determinazione dell'altezza di montaggio H.

❶ Per le applicazioni di catene con corsa lunga si consiglia l'utilizzo della forma 020 e 030.

Installazione con altezza di montaggio standard

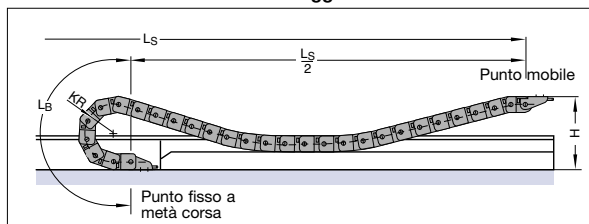

Versione RKR

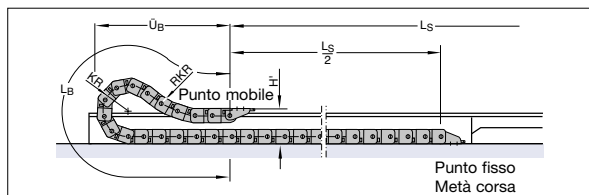

Versione Flessione

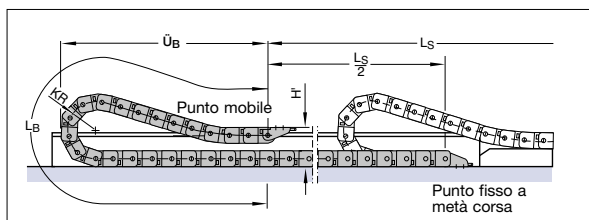

Versione RKR

Catena	KR	H'	L _B	Ü _B
1455	52	110	495	234
	65	110	592	270
	95	110	826	357
	125	110	1068	445
	150	110	1272	519
	180	110	1518	608
	200	110	1683	668
	225*	110	1889	742

Per la versione RKR utilizzare al punto mobile sempre il raccordo universale.

Versione flessione

Catena	KR	H'	L _B	Ü _B
1455	52	110	1338	657
	65	110	1663	812
	95	110	2038	982
	125	110	2322	1107
	150	110	2801	1332
	180	110	3036	1432
	200	110	3309	1557
	225*	110	3488	1632

* Disponibile a richiesta

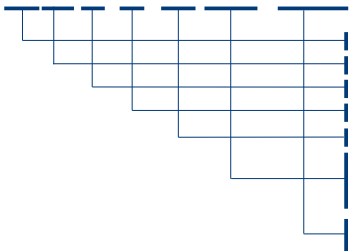
Come ordinare catene già assemblate**Esempio d'ordine****1455.020.058.065.3276.FA/MA.TS0/nT2**

Catena portacavi Tipo 1455, Forma 020, Larghezza interna Bi 058 mm, raggio di curvatura KR 065 mm e lunghezza Lk 3276 mm con raccordi terminali

Tipo Catena
 Forma
 Larghezza interna Bi in mm
 Raggio di curvatura KR in mm
 Lunghezza catena Lk in mm (senza raccordi)

Raccordo terminale punto fisso
 Raccordo terminale punto mobile

Sistema di separatori TS0 con n.2 separatori verticali già montati

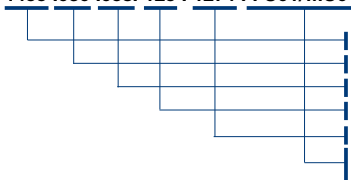
Esempio d'ordine**1455.030.058.125.1274.FU01/MU01**

Catena portacavi Tipo1455, Forma 030, profili apribili lato superiore, Larghezza interna Bi 058 mm, raggio di curvatura KR 125 mm e lunghezza Lk 1274 mm con raccordi universali con fermacavo

Tipo Catena
 Forma
 Larghezza interna Bi in mm
 Raggio di curvatura KR in mm
 Lunghezza catena Lk in mm (senza raccordi)
 Raccordo universale punto fisso con fermacavo
 Raccordo universale punto mobile con fermacavo

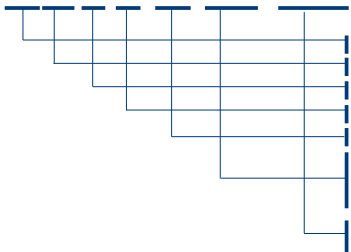
Esempio d'ordine**1455.040.078.052.3094.FU/MU.TS0/nT3**

Catena portacavi Tipo 1455, Forma 040, profili apribili lato inferiore, Larghezza interna Bi 078 mm, raggio di curvatura KR 052 mm e lunghezza Lk 3094 mm con raccordi universali

Tipo Catena
 Forma
 Larghezza interna Bi in mm
 Raggio di curvatura KR in mm
 Lunghezza catena Lk in mm (senza raccordi)

Raccordo universale punto fisso
 Raccordo universale punto mobile

Sistema di separatori TS0 con n.3 separatori verticali già montati

Istruzioni di montaggio
 pag. 8.098



Canaline pag. 20.002

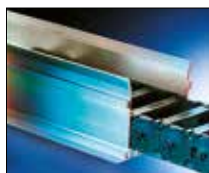

Fermacavi pag. 20.100



Cavi TRAXLINE pag. 19.001





Tipo 1555

Layout della catena portacavi

Passo t = 55,5 mm
 Altezza maglia h_G = 50 mm
 Altezza montaggio H_{min} = $2 \cdot KR + 50$ mm
 Lunghezza l_1 = vedi dimensioni raccordi

Per il funzionamento della catena portacavi è necessaria una superficie uniforme. Se tale condizione non sussiste è indispensabile l'applicazione di una canalina di scorrimento.

Dimensioni costruttive
in funzione del raggio di curvatura

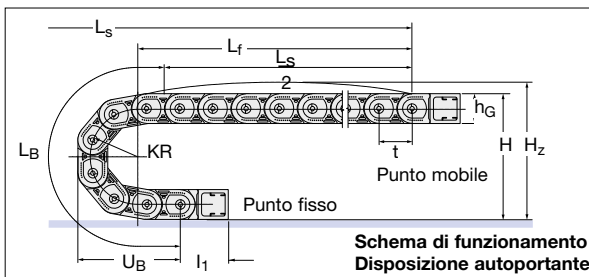

Raggio di curvatura KR	063 mm	080 mm	100 mm	125 mm	160 mm	200 mm	230* mm
Lunghezza arco L_B	309	362	425	504	614	740	834
Ingombro arco U_B	145	165	185	210	245	285	315
Altezza H_{min}	176	210	250	300	370	450	510
Altezza H_z	216	240	280	330	400	480	540

* Disponibile a richiesta

Diagramma dell'autoportanza



Lunghezza autoportante L_f e Corsa L_s
in funzione del peso aggiunto
(Vedi Informazioni Costruttive)

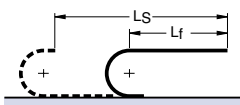

Lunghezza Catena:

$$L_k \approx \frac{L_s}{2} + L_B \quad \text{Multiplo del passo 55,5 mm}$$

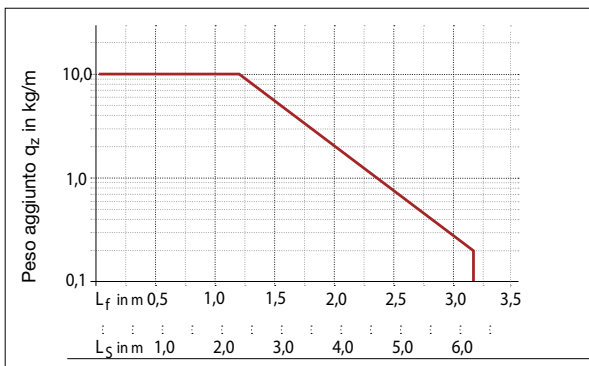

Il diagramma dell'autoportanza considera un peso proprio catena q_k di 1,32 kg/m con $B_1 = 100$ mm.



Lunghezza con flessione ammissibile L_D e Corsa L_s
in funzione del peso aggiunto
(Vedi Informazioni Costruttive)

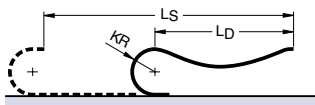

Lunghezza Catena:

$$L_k \approx \frac{L_s + KR}{2} + L_B \quad \text{Multiplo del passo 55,5 mm}$$

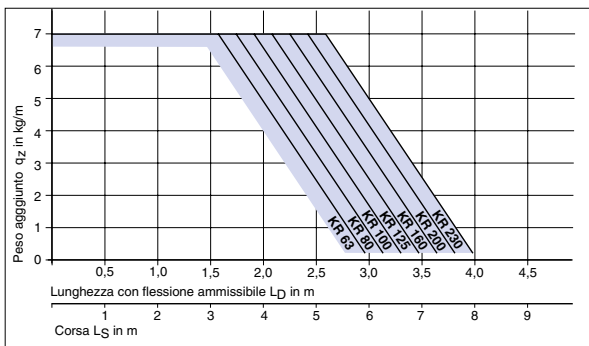

Tipo 1555

Sezione della catena

Vista in sezione come da schema di funzionamento

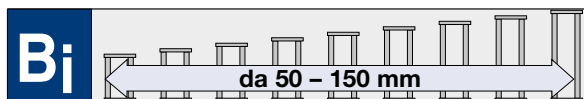

Forma 020 Standard



Le maglie di catena formano un unico pezzo con i profili: struttura semplice e robusta. **Non apribile**

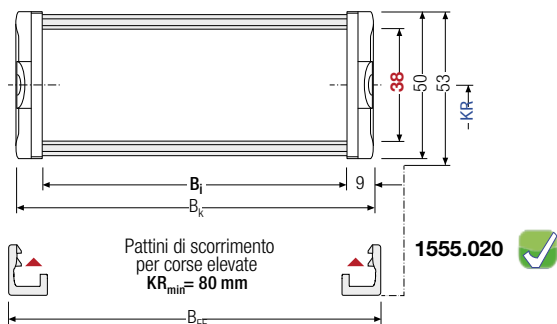

Separatori e divisori vedi da pag. 8.061

Articolo Nr.	B _i mm	B _k mm	Raggi di curvatura disponibili in mm							Peso proprio kg/m	U.M.
1555.020.050.Raggio	50	68	063	080	100	125	160	200	-	1,13	metri
1555.020.075.Raggio	75	93	063	080	100	125	160	200	-	1,23	metri
1555.020.100.Raggio	100	118	063	080	100	125	160	200	230*	1,32	metri
1555.020.125.Raggio	125	143	063	080	100	125	160	200	-	1,42	metri
1555.020.150.Raggio	150	168	063	080	100	125	160	200	-	1,51	metri

↳ Completare l'Articolo con il raggio di curvatura desiderato. Es.1555.020.100.125

* Disponibile a richiesta

Superfici laterali antiusura

Le superfici laterali antiusura della UNIFLEX 1555 garantiscono **una maggior longevità** della catena portacavi nelle applicazioni in costa e scorrevoli in canali di guida.



Tipo 1555

Sezione della catena

Vista in sezione come da schema di funzionamento

Forma 030 Standard



Con profili di fissaggio **apribili** sul lato **superiore** da entrambi i lati

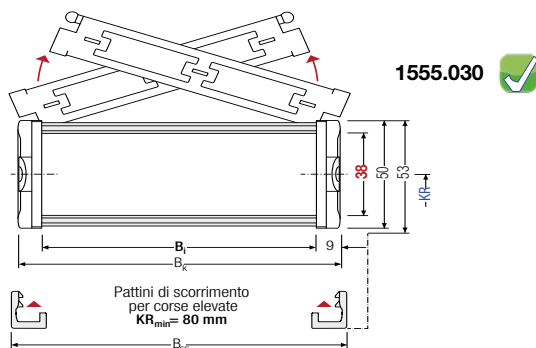
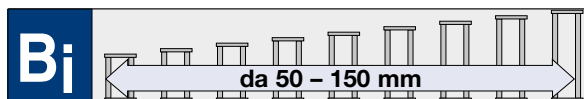

Separatori e divisori vedi da pag. 8.061

Articolo Nr.	B _i mm	B _k mm	Raggi di curvatura disponibili in mm								Peso proprio kg/m	U.M.
1555.030.050.Raggio	50	68	063	080	100	125	160	200	-	1,13	metri	
1555.030.075.Raggio	75	93	063	080	100	125	160	200	-	1,23	metri	
1555.030.090.Raggio	90	108	063	-	100	-	-	-	-	1,30	metri	
1555.030.100.Raggio	100	118	063	080	100	125	160	200	230*	1,32	metri	
1555.030.125.Raggio	125	143	063	080	100	125	160	200	-	1,42	metri	
1555.030.150.Raggio	150	168	063	080	100	125	160	200	-	1,51	metri	



Completare l'Articolo con il raggio di curvatura desiderato. Es.1555.030.100.063

* Disponibile a richiesta

Chiave apertura rapida

Chiave	Codice	U.M.
1555 singola	16098	Pz
1555 doppia	16097	Pz

Chiave singola sino a Bi 103
Chiave doppia da Bi 104



- Riduce drasticamente i tempi di apertura della catena.

- Consente l'apertura rapida e semplice della catena anche installata nella canalina di scorrimento.

- La chiave solleva il profilo da giunto a sfera in un unico step. Profili facilmente asportabili.

Tipo 1555

Sezione della catena

Vista in sezione come da schema di funzionamento

Forma 040 (Su richiesta)

Con profili di fissaggio **apribili** sul lato inferiore da entrambi i lati

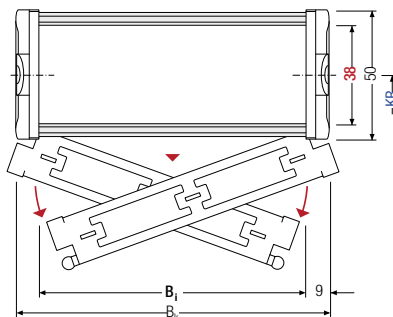
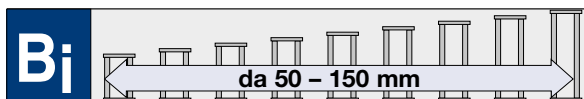

1555.040

Articolo Nr.	B _i mm	B _k mm	Raggi di curvatura disponibili in mm							Peso proprio kg/m	U.M.
1555.040.050.Raggio	50	68	063	080	100	125	160	200	-	1,13	metri
1555.040.075.Raggio	75	93	063	080	100	125	160	200	-	1,23	metri
1555.040.100.Raggio	100	118	063	080	100	125	160	200	230*	1,32	metri
1555.040.125.Raggio	125	143	063	080	100	125	160	200	-	1,42	metri
1555.040.150.Raggio	150	168	063	080	100	125	160	200	-	1,51	metri

Completare l'Articolo con il raggio di curvatura desiderato. Es.1555.040.100.100

* Disponibile a richiesta

Tipo 1555

Sistema di separatori per Forme 020/030/040

Sistema di separatori TS 0

Senza divisori orizzontali

	Versione A	Versione B
s _T	2,5 mm	2,5 mm
w _f	10 mm	10 mm
a _T min	5 mm	5 mm
a _T min pattini	7,5 mm	7,5 mm
a _x min	10 mm	10 mm
a _c min	7,5 mm	7,5 mm
a _x passo	-	2,5 mm

Versione B non per forma 020

Per ordinare catene già assemblate indicare TS0-s/n_Tx. TS0 indica solo separatori verticali, n_T il numero di separatori per traversa. Quindi sostituire x con la quantità desiderata, indicando inoltre (al posto di s) la versione del separatore richiesta.



Versione A
Separatore senza aggancio (Standard)

Separatori mobili nel traversino



Versione B
Separatore con aggancio (ax-passo di 2,5 mm).

I separatori fissi (versione B) vengono fissati ogni 2,5 mm senza ulteriori distanziali. Il separatore si aggancia nell'incavo del profilo di fissaggio.

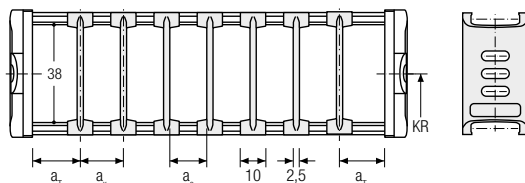

Esempio: TS0-A/n_T3
Vedi pag. 8.070

Descrizione	Codice	U.M.
Separatore A	53667	Pz
Separatore B	53666	Pz

Per Forme 030/040

Sistema di separatori TS 1

Con suddivisione orizzontale continua per tutta la lunghezza del B_i eseguita con:
Profilo in alluminio 11 x 4 mm

	Versione A	Versione B
s _T	2,5 mm	2,5 mm
w _f	10 mm	10 mm
a _T min	5 mm	5 mm
a _T min pattini	7,5 mm	7,5 mm
a _T max	20 mm	20,5 mm
a _x min	10 mm	10 mm
a _c min	7,5 mm	7,5 mm
a _x passo	-	2,5 mm
n _T min	2	2

Per ordinare catene già assemblate indicare TS1-s-VDy/n_Tx. TS1 indica la presenza del divisore orizzontale continuo, VD_y la sua posizione ed n_T il numero di separatori. Quindi sostituire x con la quantità desiderata di separatori per traversa (minimo 2) e la/le y con la posizione del/divisore/i, indicando inoltre (al posto di s) la versione del separatore richiesta.

Esempio: TS1-A-/VD2/n_T3

Vedi pag 8.070

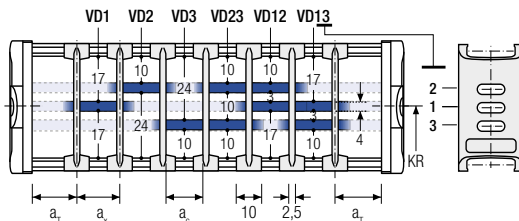

Descrizione	Codice	U.M.
Separatore A	53667	Pz
Separatore B	53666	Pz
Profilo AL 11x4	5803	Mt

Sistema di separatori TS 3

Suddivisione eseguita con **divisori in poliammide** con spessore 2,4 mm

	Versione A
s _T	5 mm
w _f	10 mm
a _T min	3,5 mm
a _T min pattini	7,5 mm
a _x min	15 mm
a _c min	10 mm
n _T min	2

Per ordinare catene già assemblate indicare TS3 e per ogni camera (K) la variante VR di posizionamento dei divisori e le distanze a_T e a_x in mm.

In alternativa indicare solo TS3 e fornire schema con i codici dei componenti e loro posizioni di montaggio

Vedi pag. 8.070

I separatori sono mobili all'interno del traversino.
I separatori vengono montati generalmente ogni 2 maglie.

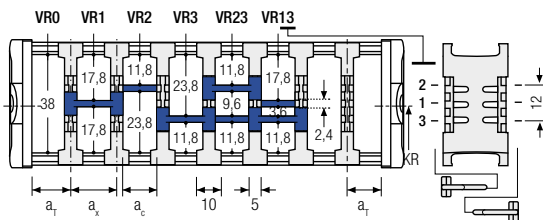

Posizione dei divisori in poliammide nel separatore

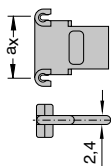

Descrizione	Codice	U.M.
Separatore	53665	Pz

Codice dei divisori

ax mm	15	20	25	30	35	40	45	55	65	75
Codice Divisore	52570	52571	52572	52573	52574	52575	52576	52577	52578	52579

Ammortizzatori per la 1555

Con i nuovi ammortizzatori si riducono attivamente le emissioni acustiche della UNIFLEX 1555. L'impiego di questi ammortizzatori esterni è particolarmente consigliato per lo scorrimento della catena in canaline e in canali di guida, che vengono fissati solo in alcuni punti e che quindi vanno a formare una cassa di risonanza.

Separatori $a_{\text{rmin}} = 13 \text{ mm}$

Ammortizzatori	Codice	U.M.
1555 destro	53682	Pz
1555 sinistro	53683	Pz

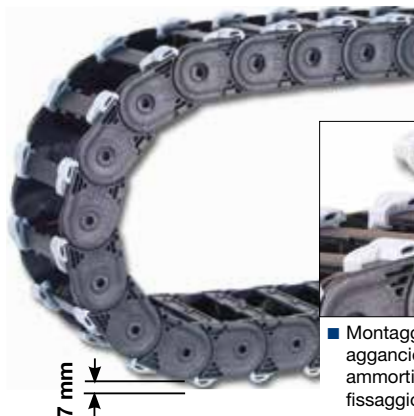

■ Montaggio semplice e aggancio sicuro degli ammortizzatori sui profili di fissaggio.

Pattini di scorrimento 1555

Per Forma 020 e 030

L'impiego di pattini di scorrimento intercambiabili, aumenta la durata della catena. In caso di usura, si provvede alla sostituzione dei pattini, senza sostituire la catena completa.

Altezza catena con pattini

$$1555: hG' = hG + 3,0 = 53 \text{ mm}$$

Larghezza catena con pattini

$$1555: BEF' = B_i + 22 \text{ mm}$$



Raggio min.di curvatura per l'impiego di pattini:
1555: $KR_{\text{min}} = 80 \text{ mm}$

Tipo	Codice	U.M.
1555	72244	Pz

Tipo 1555

Dimensioni dei raccordi con fermacavo integrato

Per **serie** di raccordi si intende un raccordo con foro ed un raccordo con perno completo di pettine.

È possibile ordinare separatamente il solo raccordo con perno o il solo raccordo con foro e il pettine fermacavo.

Le dimensioni per i raccordi al punto fisso e al punto mobile sono identiche!

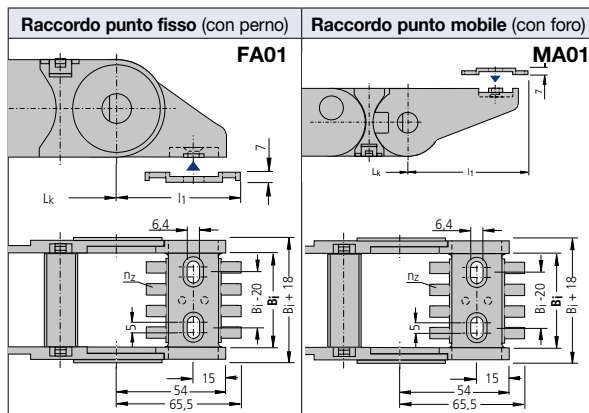

Catena Tipo	Serie raccordi con fermacavo Articolo	Raccordo con perno Codice	Raccordo con foro Codice	Fermacavo a pettine Codice	B _i mm	B _k mm	n _z
1555. ... 050	Z1MN15S050	53668	53669	53684	50	68	4
1555. ... 075	Z1MN15S075	53670	53671	53685	75	93	6
1555. ... 100	Z1MN15S100	53672	53673	53686	100	118	8
1555. ... 125	Z1MN15S125	53674	53675	53687	125	143	10
1555. ... 150	Z1MN15S150	53676	53677	53688	150	168	12

↳ I puntini indicano che il codice dei raccordi indicati è valido per tutte le forme.

Raccordi basculanti disponibili

Catena Tipo	Raccordo basc.c/perno Codice	Raccordo basc.c/foro Codice	Fermacavo Codice	B _i mm	B _k mm	n _z
1555.050	C915050MBR	C915050FBR	53684	50	68	4
1555.100	C915100MBR	-	53686	100	118	8

↳ I puntini indicano che il codice dei raccordi indicati è valido per tutte le forme.

Sul raccordo possono essere montati perni antisgancio.



Per identificare in ordine i raccordi basculanti aggiungere alla disposizione la lettera "B".

Esempio: FAB01 / MAB01

Descrizione	Codice	U.M.
Perno antisgancio	C966100PER	Pz

L'ingombro è BK + 6 mm

Disposizioni possibili dei raccordi con fermacavo

Per ordinare catene già assemblate vedi Esempio a pag. 8.070

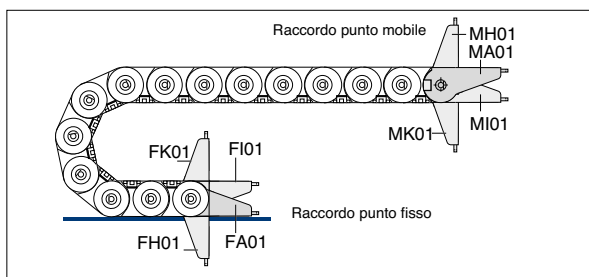

Tipo 1555

Dimensioni dei raccordi senza fermacavo



Per **serie** di raccordi si intende un raccordo con foro ed un raccordo con perno.

È possibile ordinare separatamente il solo raccordo con perno o il solo raccordo con foro

Le dimensioni per i raccordi al punto fisso e al punto mobile sono identiche!

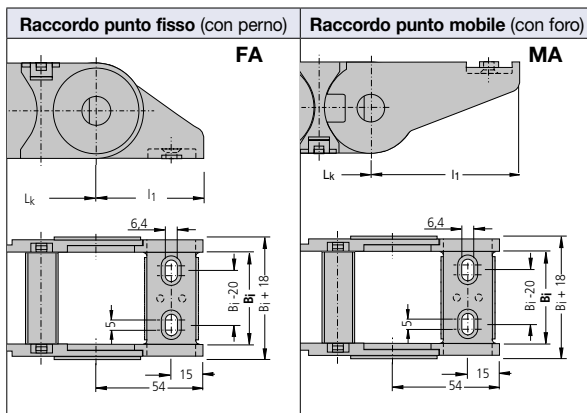

Catena Tipo	Serie raccordi senza fermacavo Articolo	Raccordo con perno Codice	Raccordo con foro Codice	B _i mm	B _k mm
1555.050	Z1MN15R050	53668	53669	50	68
1555.075	Z1MN15R075	53670	53671	75	93
1555.100	Z1MN15R100	53672	53673	100	118
1555.125	Z1MN15R125	53674	53675	125	143
1555.150	Z1MN15R150	53676	53677	150	168

↳ I puntini indicano che il codice dei raccordi indicati è valido per tutte le forme.

Raccordi basculanti disponibili

Catena Tipo	Raccordo basc.c/perno Articolo	Raccordo basc.c/foro Codice	B _i mm	B _k mm
1555.050	C915050MBR	C915050FBR	50	68
1555.100	C915100MBR	-	100	118

↳ I puntini indicano che il codice dei raccordi indicati è valido per tutte le forme.



Per identificare in ordine i raccordi basculanti aggiungere alla disposizione la lettera "B".
Esempio: FAB / MA B

Disposizioni possibili dei raccordi senza fermacavo

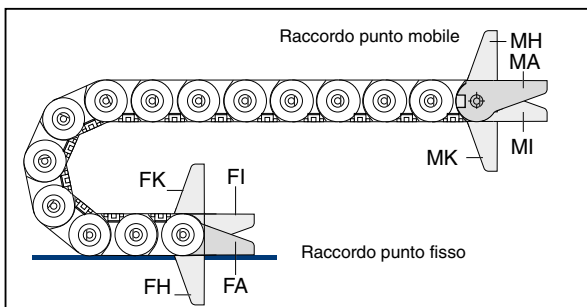

Per ordinare catene già assemblate vedi Esempio a pag. 8.070

Tipo 1555

Dimensioni dei raccordi universali con fermacavo integrato



Per **serie** di raccordi si intende due raccordi universali con perno e due raccordi universali con foro con fermacavi integrati.

È possibile ordinare separatamente il solo raccordo universale con perno o il solo raccordo universale con foro o il solo fermacavo.

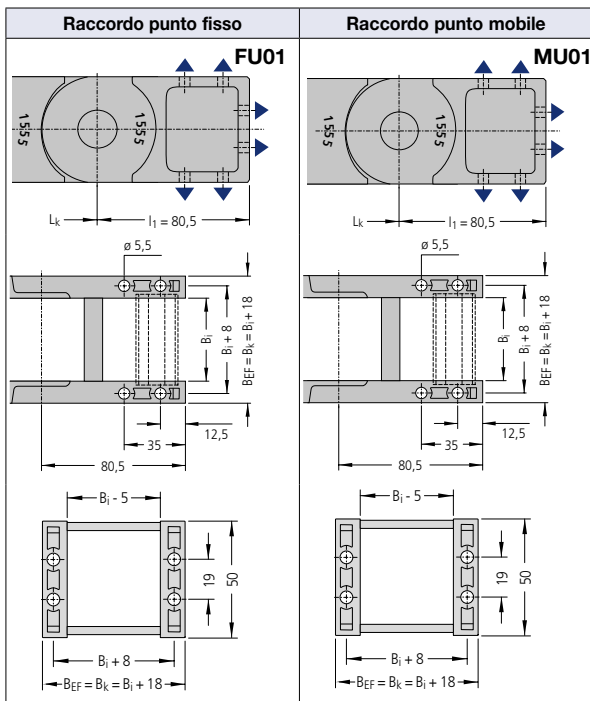

Catena Tipo	B ₁ mm	Serie Raccordi con fermacavo Articolo	Raccordo punto mobile Codice	Raccordo punto fisso Codice	Fermacavo Codice	n _z
1555.020/ 030*/040	050	Z3MN53U050	W653UMI050	W653UFI050	53654	3
	075	Z3MN53U075	W653UMI075	W653UFI075	53655	5
	100	Z3MN53U100	W653UMI100	W653UFI100	53656	7
	125	Z3MN53U125	W653UMI125	W653UFI125	53657	9
	150	Z3MN53U150	W653UMI150	W653UFI150	53658	11

* Per 1555.030 B₁ 90 disponibile a richiesta

Sul raccordo possono essere montati perni antisgancio.

Descrizione	Codice	U.M.
Perno antisgancio	C966I00PER	Pz

L'ingombro è **BK + 6 mm**

Disposizioni possibili dei raccordi universali con fermacavo integrato

Per ordinare catene già assemblate vedi Esempio a pag. 8.070

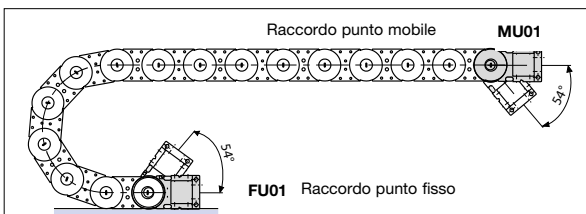

Tipo 1555

Dimensioni dei raccordi universali senza fermacavo integrato



Per **serie** di raccordi si intende due raccordi universali con perno e due raccordi universali con foro.

È possibile ordinare separatamente il solo raccordo universale con perno o il solo raccordo universale con foro.

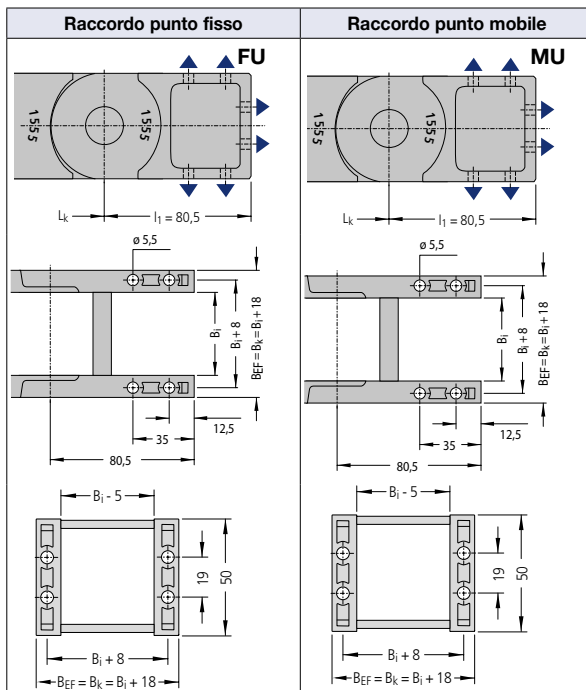

Le dimensioni per i raccordi al punto fisso e al punto mobile sono identiche!

Catena Tipo	B _i mm	Serie raccordi senza fermacavo Articolo	Raccordo punto mobile Codice	Raccordo punto fisso Codice
1555.020 030/040	050	Z2MN53U050	W653UM0050	W653UF0050
	075	Z2MN53U075	W653UM0075	W653UF0075
	090	Z2MN53U090	W653UM0090	W653UF0090
	100	Z2MN53U100	W653UM0100	W653UF0100
	125	Z2MN53U125	W653UM0125	W653UF0125
	150	Z2MN53U150	W653UM0150	W653UF0150

Disposizioni possibili dei raccordi universali senza fermacavo integrato

Per ordinare catene già assemblate vedi Esempio a pag. 8.070

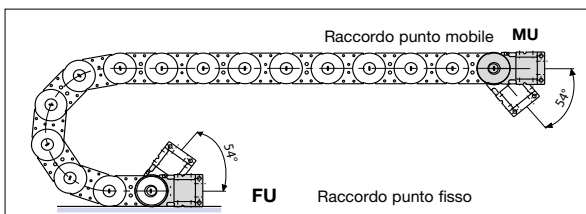

Tipo 1555

Raccordi universali

Raccordi terminali universali in poliammide

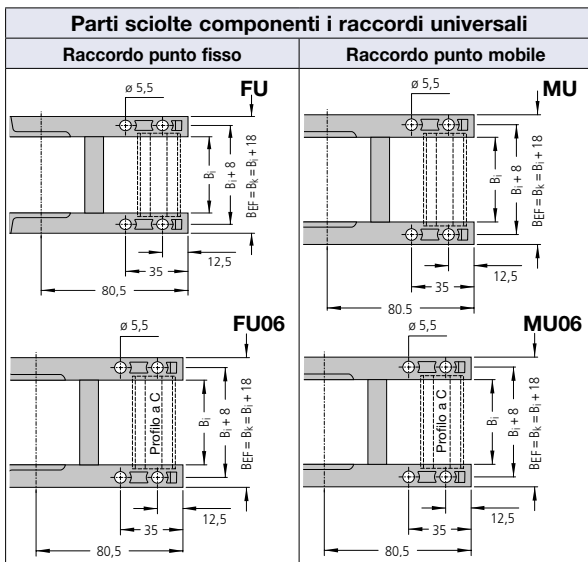

Raccordi universali FU / FU06

I raccordi universali in poliammide al **punto fisso FU** sono composti da due flange universali, due profili per UNIFLEX 1555.030 e 1555.040. Se completi di profilo a C **ordinare FU06**

Raccordi universali MU / MU06

I raccordi universali in poliammide al **punto mobile MU** sono composti da due flange universali, due profili per UNIFLEX 1555.030 e 1555.040. Se completi di profilo a C **ordinare MU06**

Raccordi universali FU01

I raccordi universali in poliammide al **punto fisso FU01** sono composti da due flange universali, due profili per UNIFLEX 1555.030 e 1555.040 e un fermacavo.

Raccordi universali MU01

I raccordi universali in poliammide al **punto mobile MU01** sono composti da due flange universali, due profili per UNIFLEX 1555.030 e 1555.040 e un fermacavo.

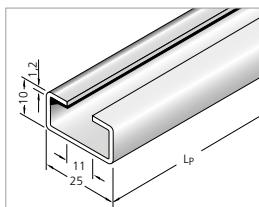

■ Profilo a C

Descrizione	Codice	U.M.
Profilo a C	3931	Mt

Catena Tipo	Flangia FU DX Codice	Flangia FU SX Codice	Flangia MU DX Codice	Flangia MU SX Codice
1555	53663	53664	53661	53662

Profilo Codice	B ₁ mm	Fermacavo Codice	n _z mm
53647	50	53654	3
53648	75	53655	5
53649	100	53656	7
53650	125	53657	9
53651	150	53658	11

Unità di misura Pz

Tipo 1555

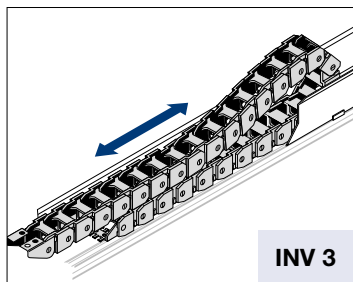

INV 3

$$L_k \approx \frac{L_S}{2} + L_B + KR$$

$$H = H_{\min} \text{ standard}$$

$$L_B = \text{standard}$$

Generalmente è la fase di ritorno (quando la catena viene spinta) che determina la scelta del tipo di installazione e quindi la scelta dell'altezza di montaggio H.

In molti casi, a causa delle forze in gioco, è necessario ridurre l'altezza di montaggio H. Per ridurre l'altezza di montaggio standard possono essere impiegati due metodi.

Introduzione di maglie con raggio contrario al punto mobile, denominata "**Versione RKR**" e utilizzo della flessione propria, denominata "**Versione flessione**".

$$L_k \approx \frac{L_S}{2} + L_B$$

$$H' = \text{vedi tabelle}$$

$$L_B = \text{vedi tabelle}$$

In ogni caso Vi preghiamo di contattare il nostro ufficio tecnico.

Versione GO-Modul

Catena	KR	H'	L _B	Ü _B
1555	63	150	939	458
	80	150	994	473
	100	150	1105	511
	125	150	1161	510
	160	150	1494	639
	200	150	1771	740
	230*	150	2049	846

Corse lunghe

Le direttive generali per l'applicazione di catene con corsa lunga sono riportate alla pagina 3.038 del manuale generale, ove viene trattata la disposizione INV 3.

In generale, per il corretto funzionamento di queste installazioni è imprescindibile:

- l'applicazione del canale di guida con soprizzo (salvo applicazioni speciali)
- la corretta determinazione dell'altezza di montaggio H.

❶ Per le applicazioni di catene con corsa lunga si consiglia l'utilizzo della forma 020 e 030.

Installazione con altezza di montaggio standard

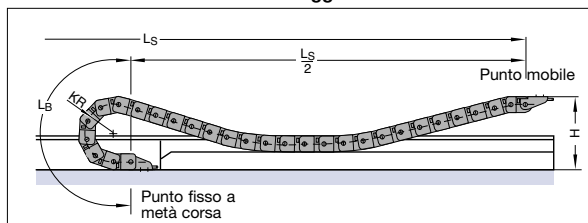

Versione RKR

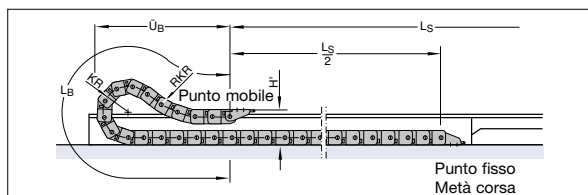

Versione Flessione

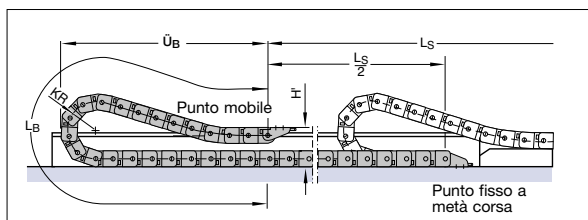

Versione RKR

Catena	KR	H'	L _B	Ü _B
1555	63	150	582	280
	80	150	709	330
	100	150	864	388
	125	150	1064	465
	160	150	1349	565
	200	150	1676	685
	230*	150	1923	775

Per la versione RKR utilizzare al punto mobile sempre il raccordo universale.

Versione flessione

Catena	KR	H'	L _B	Ü _B
1555	63	150	1607	792
	80	150	1926	942
	100	150	2369	1152
	125	150	2718	1312
	160	150	3199	1532
	200	150	3745	1782
	230*	150	4119	1952

* Disponibile a richiesta

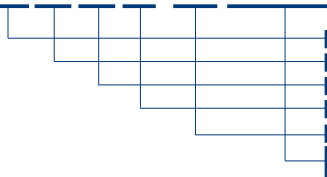
Come ordinare catene già assemblate**Esempio d'ordine****1555 . 020 . 100 . 063 . 1554 . FU01/MU01**

Catena portacavi Tipo 1555, Forma 020, Larghezza interna Bi 100 mm, raggio di curvatura KR 063 mm e lunghezza Lk 1554 mm con raccordi universali con fermacavo

Tipo Catena
 Forma
 Larghezza interna Bi in mm
 Raggio di curvatura KR in mm
 Lunghezza catena Lk in mm (senza raccordi)
 Raccordo universale punto fisso con fermacavo
 Raccordo universale punto mobile con fermacavo

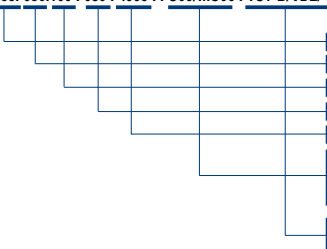
Esempio d'ordine**1555 . 030 . 100 . 080 . 4995 . FU06/MU06 . TS1-B/VD2/ nT3**

Catena portacavi Tipo 1555, Forma 030, profili apribili lato superiore, Larghezza interna Bi 100 mm, raggio di curvatura KR 080 mm e lunghezza Lk 4995 mm con raccordi universali

Tipo Catena
 Forma
 Larghezza interna Bi in mm
 Raggio di curvatura KR in mm
 Lunghezza catena Lk in mm (senza raccordi)
 Raccordo universale punto fisso con profilo a C
 Raccordo universale punto mobile con profilo a C
 Sistema di separatori TS1 B con n.3 separatori fissi già montati

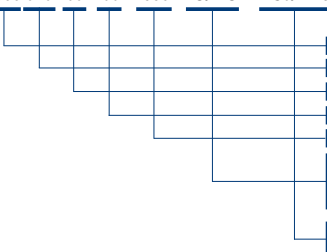
Esempio d'ordine**1555 . 040 . 100 . 100 . 4995 . FU/MU . TS0/ nT3**

Catena portacavi Tipo 1555, Forma 040, profili apribili lato inferiore, Larghezza interna Bi 100 mm, raggio di curvatura KR 100 mm e lunghezza Lk 4995 mm con raccordi universali

Tipo Catena
 Forma
 Larghezza interna Bi in mm
 Raggio di curvatura KR in mm
 Lunghezza catena Lk in mm (senza raccordi)
 Raccordo universale punto fisso
 Raccordo universale punto mobile
 Sistema di separatori TS0 con n.3 separatori verticali già montati

Istruzioni di montaggio
 pag. 8.098



Canaline pag. 20.002

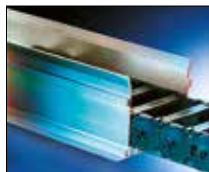

Fermacavi pag. 20.100



Cavi TRAXLINE pag. 19.001





Tipo 1665

Layout della catena portacavi

Passo t = 66,5 mm
 Altezza maglia h_G = 60 mm
 Altezza montaggio H_{min} = 2 KR + 60 mm
 Lunghezza l_1 = vedi dimensioni raccordi

Per il funzionamento della catena portacavi è necessaria una superficie uniforme. Se tale condizione non sussiste è indispensabile l'applicazione di una canalina di scorrimento.

Dimensioni costruttive
in funzione del raggio di curvatura

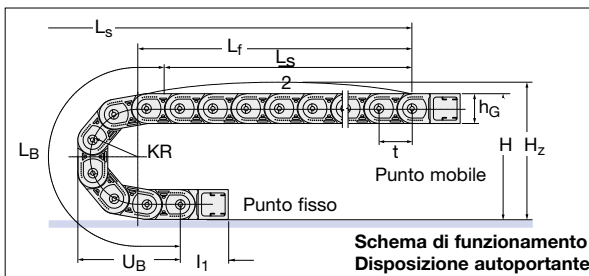

**Schema di funzionamento
Disposizione autoportante**

Raggio di curvatura KR	075 mm	100 mm	120 mm	140 mm	200 mm	250 mm	300* mm
Lunghezza arco L_B	369	448	511	574	762	919	1076
Ingombro arco U_B	172	197	217	237	297	347	397
Altezza H_{min}	210	260	300	340	460	560	660
Altezza H_z	245	295	335	375	495	595	695

* Disponibile a richiesta

Diagramma dell'autoportanza



Lunghezza autoportante L_f e Corsa L_s
in funzione del peso aggiunto
(Vedi Informazioni Costruttive)

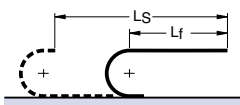

Lunghezza Catena:

$$L_k \approx \frac{L_s}{2} + L_B \quad \text{Multiplo del passo 66,5 mm}$$

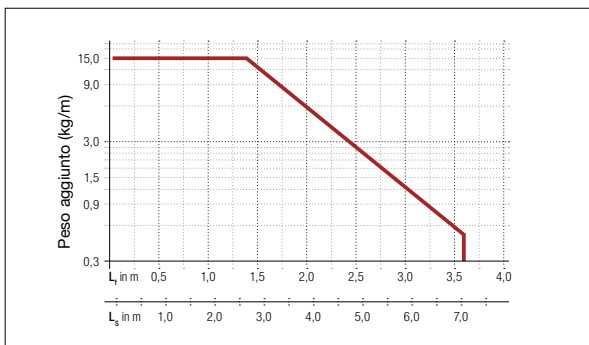

Il diagramma dell'autoportanza considera un peso proprio catena q_k di 2,43 kg/m con $B_1 = 200$ mm



Lunghezza con flessione ammissibile L_D e Corsa L_s
in funzione del peso aggiunto
(Vedi Informazioni Costruttive)

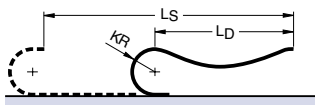

Lunghezza Catena:

$$L_k \approx \frac{L_s + KR}{2} + L_B \quad \text{Multiplo del passo 66,5 mm}$$

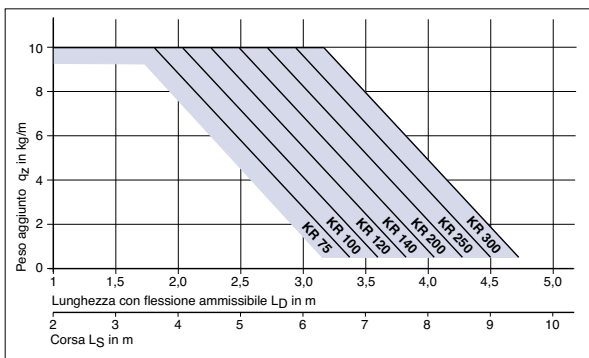

Tipo 1665

Sezione della catena

Vista in sezione come da schema di funzionamento

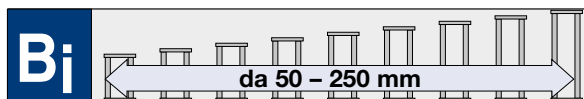

Forma 020 Standard



Le maglie di catena formano un unico pezzo con i profili: struttura semplice e robusta. **Non apribile**

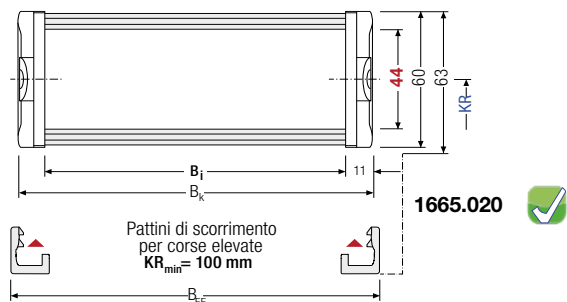

Separatori e divisori vedi da pag. 8.076

Articolo Nr.	B _i mm	B _k mm	Raggi di curvatura disponibili in mm							Peso proprio kg/m	U.M.
1665.020.050.Raggio	50	72	075	100	120	140	200	250	300*	1,67	metri
1665.020.075.Raggio	75	97	075	100	120	140	200	250	300*	1,82	metri
1665.020.100.Raggio	100	122	075	100	120	140	200	250	300*	1,95	metri
1665.020.125.Raggio	125	147	075	100	120	140	200	250	300*	2,09	metri
1665.020.150.Raggio	150	172	075	100	120	140	200	250	300*	2,22	metri
1665.020.175.Raggio	175	197	075	100	120	140	200	250	300*	2,36	metri
1665.020.200.Raggio	200	222	075	100	120	140	200	250	300*	2,49	metri
1665.020.225.Raggio	225	247	075	100	120	140	200	250	300*	2,63	metri
1665.020.250.Raggio	250	272	075	100	120	140	200	250	300*	2,70	metri



Completare l'Articolo con il raggio di curvatura desiderato. Es.1665.020.050.100

* Disponibile a richiesta

Superfici laterali antiusura

Per una maggior durata.

Nelle applicazioni della catena 1665 in costa e scorrevole nel canale di guida, le superfici laterali antiusura garantiscono una maggior longevità della catena portacavi.



Tipo 1665

Sezione della catena

Vista in sezione come da schema di funzionamento

Forma 030 Standard



Con profili di fissaggio **apribili** sul lato superiore da entrambi i lati

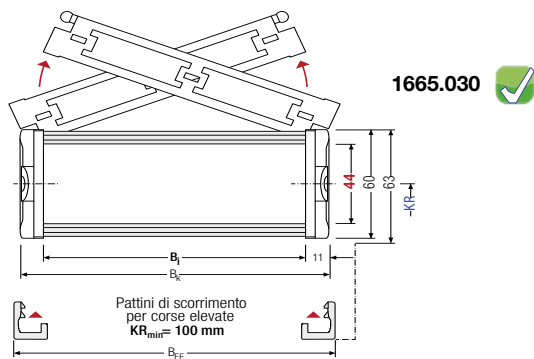
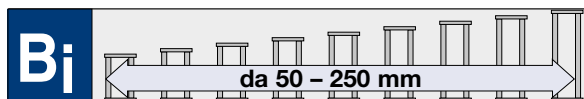

Separatori e divisori vedi da pag. 8.076

Articolo Nr.	B _i mm	B _k mm	Raggi di curvatura disponibili in mm							Peso proprio kg/m	U.M.
1665.030.050.Raggio	50	72	075	100	120	140	200	250	300*	1,67	metri
1665.030.075.Raggio	75	97	075	100	120	140	200	250	300*	1,82	metri
1665.030.100.Raggio	100	122	075	100	120	140	200	250	300*	1,95	metri
1665.030.125.Raggio	125	147	075	100	120	140	200	250	300*	2,09	metri
1665.030.150.Raggio	150	172	075	100	120	140	200	250	300*	2,22	metri
1665.030.175.Raggio	175	197	075	100	120	140	200	250	300*	2,36	metri
1665.030.200.Raggio	200	222	075	100	120	140	200	250	300*	2,49	metri
1665.030.225.Raggio	225	247	075	100	120	140	200	250	300*	2,63	metri
1665.030.250.Raggio	250	272	075	100	120	140	200	250	300*	2,70	metri



Completare l'Articolo con il raggio di curvatura desiderato. Es.1665.030.075.075

* Disponibile a richiesta

Tipo 1665

Sezione della catena

Vista in sezione come da schema di funzionamento

Forma 040 (Su richiesta)

Con profili di fissaggio **apribili** sul lato inferiore da entrambi i lati

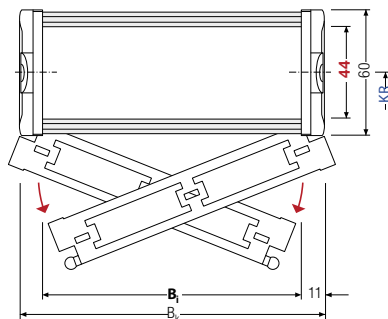
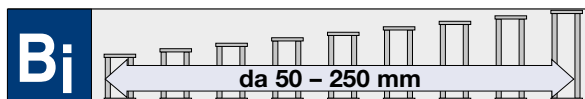

1665.040

Separatori e divisori vedi da pag. 8.076

Articolo Nr.	B _i mm	B _k mm	Raggi di curvatura disponibili n mm							Peso proprio kg/m	U.M.
1665.040.050.Raggio	50	72	075	100	120	140	200	250	300*	1,67	metri
1665.040.075.Raggio	75	97	075	100	120	140	200	250	300*	1,82	metri
1665.040.100.Raggio	100	122	075	100	120	140	200	250	300*	1,95	metri
1665.040.125.Raggio	125	147	075	100	120	140	200	250	300*	2,09	metri
1665.040.150.Raggio	150	172	075	100	120	140	200	250	300*	2,22	metri
1665.040.175.Raggio	175	197	075	100	120	140	200	250	300*	2,36	metri
1665.040.200.Raggio	200	222	075	100	120	140	200	250	300*	2,49	metri
1665.040.225.Raggio	225	247	075	100	120	140	200	250	300*	2,63	metri
1665.040.250.Raggio	250	272	075	100	120	140	200	250	300*	2,70	metri

Completare l'Articolo con il raggio di curvatura desiderato. Es.1665.040.100.075

* Disponibile a richiesta

Chiave apertura rapida

Chiave	Codice	U.M.
1665 singola	16100	Pz
1665 doppia	16099	Pz

Chiave singola sino a Bi 103
Chiave doppia da Bi 104



● Riduce drasticamente i tempi di apertura della catena.

● Consente l'apertura rapida e semplice della catena anche installata nella canalina di scorrimento.

● La chiave solleva il profilo con giunto a sfera in un unico step. Profili facilmente asportabili.

Tipo 1665

Sistema di separatori per Forme 020/030/040

Sistema di separatori TS 0

Senza divisori orizzontali

	Versione A	Versione B
s_T	3 mm	3 mm
w_f	10 mm	10 mm
a_T min	5 mm	5 mm
a_T min pattini	7,5 mm	7,5 mm
a_x min	10 mm	10 mm
a_c min	7 mm	7 mm
a_x passo	-	2,5 mm

Versione B non per forma 020

Per ordinare catene già assemblate indicare TS0-s/ n_T x. TS0 indica solo separatori verticali, n_T il numero di separatori per traversa. Quindi sostituire x con la quantità desiderata, indicando inoltre (al posto di s) la versione del separatore richiesta.

Esempio: TS0-A/ n_T 3
Vedi pag. 8.085

Per Forme 030/040

Sistema di separatori TS 1

Con suddivisione orizzontale continua per tutta la lunghezza del B_1 eseguita con: **Profilo in alluminio 11 x 4 mm**

	Versione A	Versione B
s_T	3 mm	3 mm
w_f	10 mm	10 mm
a_T min	5 mm	5 mm
a_T min pattini	7,5 mm	7,5 mm
a_T max	20 mm	20 mm
a_x min	10 mm	10 mm
a_c min	7 mm	7 mm
a_x passo	-	2,5 mm
n_T min	2	2

Per ordinare catene già assemblate indicare TS1-s-VD y / n_T x. TS1 indica la presenza di divisore orizzontale continuo, VD y la sua posizione ed n_T il numero di separatori. Quindi sostituire x con la quantità desiderata di separatori per traversa (minimo 2) e la/le y con la posizione del/dei separatore/i.

Esempio: TS1-B-VD2/ n_T 3
Vedi pag. 8.085

Versione A
Separatore senza aggancio (Standard)

Separatori mobili nel traversino



Versione B
Separatore con aggancio (a_x -passo di 2,5 mm)
I separatori fissi (versione B) vengono fissati ogni 2,5 mm senza ulteriori distanziali. Il separatore si aggancia nell'incavo del profilo di fissaggio.

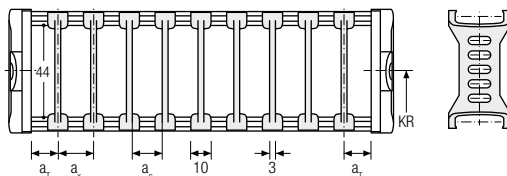

Descrizione	Codice	U.M.
Separatore A	57327	Pz
Separatore B	57328	Pz

I separatori vengono montati generalmente ogni 2 maglie

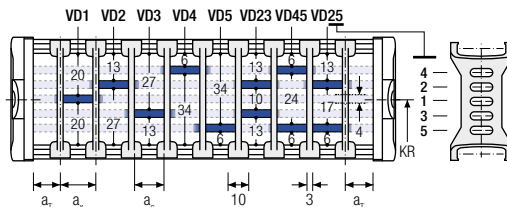

Descrizione	Codice	U.M.
Separatore A	57327	Pz
Separatore B	57328	Pz
Profilo AL 11x4	5803	Mt

Tipo 1665

Sistema di separatori per Forme 030/040

Sistema di separatori TS 3

Suddivisione eseguita con **divisori in poliammide** con spessore 4 mm

Versione A	
s_T	8 mm
a_T min	4 mm
a_T min pattini	7,5 mm
a_x min	16 mm
a_c min	8 mm
n_T min	2

Per ordinare catene già assemblate indicare TS3 e per ogni camera (K) la variante VR di posizionamento dei divisori e le distanze a_T e a_x in mm.

In alternativa indicare solo TS3 e fornire schema con i codici dei componenti e loro posizioni di montaggio.

Vedi pag. 8.085

I separatori sono mobili all'interno del traversino.
I separatori vengono montati generalmente ogni 2 maglie.

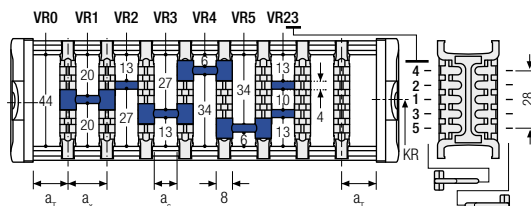

Posizione dei divisori in poliammide nel separatore

Descrizione	Codice	U.M.
Separatore	57329	Pz

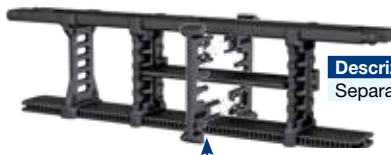

Descrizione	Codice	U.M.
Separatore apribile	57375	Pz

$s_T = 3$ mm
 $w_f = 10$ mm

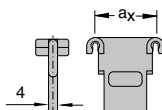

Per l'impiego di divisori con $a_x > 112$ mm deve essere previsto un sostegno supplementare centrale da effettuarsi con separatore apribile.

Codice dei divisori

a_x mm	16	18	23	28	32	33	38	43	48	58
Codice Divisore	71514	52580	52581	52582	71515	52583	52584	52585	71516	52587

a_x mm	64	68	78	80	88	96	112	128	144	160
Codice Divisore	71517	52588	52589	71518	52590	71519	71520	71521	71522	71523

a_x mm	176	192	208
Codice Divisore	71524	71525	71526

Pattini di scorrimento 1665

Per Forma 020 e 030

L'impiego di pattini di scorrimento intercambiabili, aumenta la durata della catena. In caso di usura, si provvede alla sostituzione dei pattini, senza sostituire la catena completa.

Altezza catena con pattini

1665: $h_G' = h_G + 3,0 = 63$ mm

Larghezza catena con pattini

1665: $B_{EF}' = B_i + 27$ mm

Tipo	Codice	U.M.
1665	72245	Pz



Raggio min.di curvatura per l'impiego di pattini:
1665: $KR_{min} = 100$ mm

Tipo 1665 RMA

Con passaggio maggiorato

La variante del traversino con passaggio maggiorato, tipo **RMA**, consente di installare tubi il cui diametro è maggiore dell'altezza interna della maglia di catena.

RMA1 (Su richiesta) Forma 040

Montaggio dei traversini interni al raggio di curvatura.

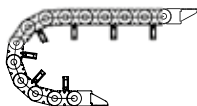

RMA1

- 1 - la catena deve essere tassativamente autoportante. Montaggio dei ponticelli ogni 4 maglie.
- 2 - per $h_2 = 114$ Kr minimo = 200
per $h_2 = 139$ Kr minimo = 250
per $h_2 = 164$ e 189 Kr minimo = 300

RMA2 (Standard) Forma 030

Montaggio dei traversini esterni al raggio di curvatura. Montaggio dei ponticelli ogni 2 maglie.

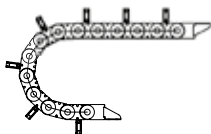

RMA2

- 1- per l'ordinazione di questi traversini sostituire nel codice la sigla "RMA1" con "RMA2".
- 2- in questo tipo di applicazione la catena appoggia sui ponticelli. Per questo tipo di applicazione prevedere lo scorrimento in una canalina.

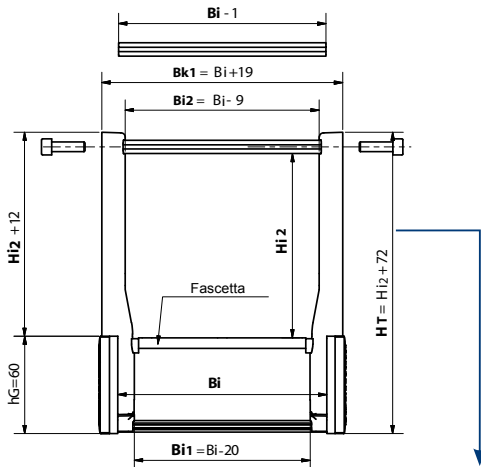

Catena Tipo	Hi2	Spalletta Codice	U.M.
1665.125	114	57362	Pz
1665.150	139	57363	Pz
1665.175	164	57364	Pz
1665.200	189	57365	Pz

Fascetta per 1665	B _i 75	B _i 100	B _i 125	B _i 150	B _i 175	B _i 200	B _i 250
B _i - 25 mm	50	75	100	125	150	175	225
Codice Nr.	57310	57311	57312	57314	57315	57316	57318

Lunghezza della fascetta = B_i - 25 mm
Lunghezza del profilo = B_i - 1 mm

Profilo per 1665	Codice Bi - 1 mm
Bi 75	W095R00074
Bi 100	W095R00099
Bi 125	W095R00124
Bi 150	W095R00149
Bi 175	W095R00174
Bi 200	W095R00199
Bi 250	W095R00249

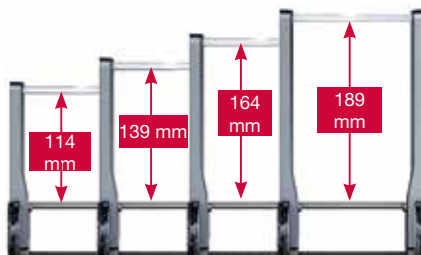

Tipo 1665

Dimensioni dei raccordi con fermacavo integrato



Per serie di raccordi si intende un raccordo con foro ed un raccordo con perno completo di pettine.

È possibile ordinare separatamente il solo raccordo con perno o il solo raccordo con foro e il pettine fermacavo.

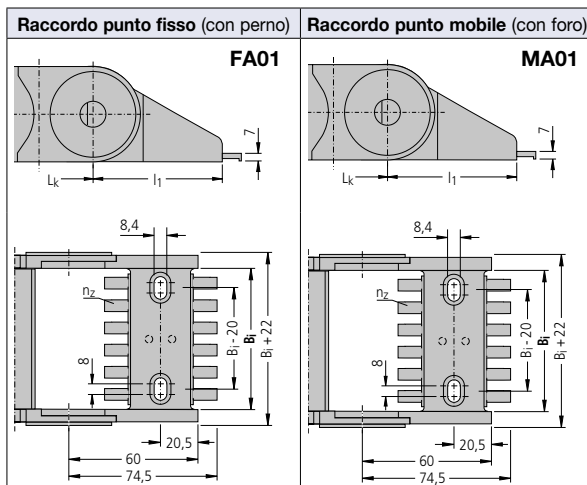

Le dimensioni per i raccordi al punto fisso e al punto mobile sono identiche!

Catena Tipo	Serie raccordi con fermacavo Articolo	Raccordo con perno Codice	Raccordo con foro Codice	Fermacavo a pettine Codice	B _i mm	B _k mm	n _z
1665.050	Z1MN16S050	57331	57330	57350	50	72	4
1665.075	Z1MN16S075	57333	57332	57351	75	97	6
1665.100	Z1MN16S100	57335	57334	57352	100	122	8
1665.125	Z1MN16S125	57339	57338	57354	125	147	10
1665.150	Z1MN16S150	57341	57340	57355	150	172	12
1665.175	Z1MN16S175	57343	57342	57356	175	197	14
1665.200	Z1MN16S200	57345	57344	57357	200	222	16
1665.225	Z1MN16S225	57347	57346	57358	225	247	18
1665.250	Z1MN16S250	57349	57348	57359	250	272	20

↳ I puntini indicano che il codice dei raccordi indicati è valido per tutte le forme.

Sul raccordo possono essere montati perni antigancio.

Descrizione	Codice	U.M.
-------------	--------	------

Perno antigancio C966100PER Pz L'ingombro è BK + 6 mm

Dimensioni dei raccordi con fermacavo integrato

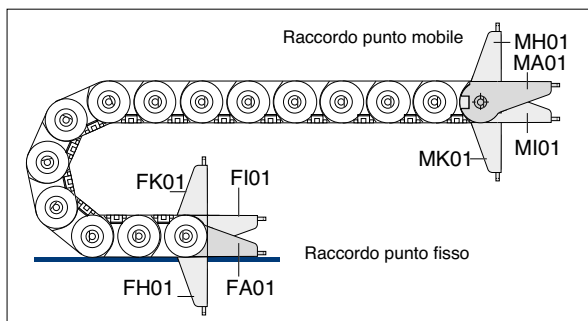

Per ordinare catene già assemblate vedi Esempio a pag. 8.085

Tipo 1665

Dimensioni dei raccordi senza fermacavo



Per **serie** di raccordi si intende un raccordo con foro ed un raccordo con perno.

E' possibile ordinare separatamente il solo raccordo con perno o il solo raccordo con foro

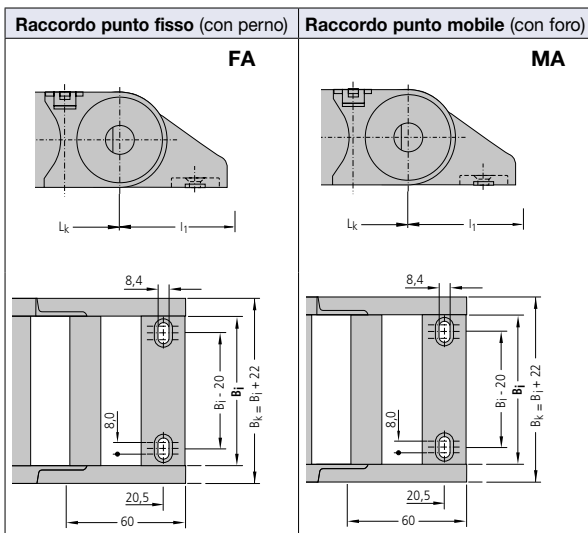

Le dimensioni per i raccordi al punto fisso e al punto mobile sono identiche!

Catena Tipo	Serie raccordi senza fermacavo Articolo	Raccordo con perno Codice	Raccordo con foro Codice	B _i mm	B _k mm
1665.050	Z1MN16R050	57331	57330	50	72
1665.075	Z1MN16R075	57333	57332	75	97
1665.100	Z1MN16R100	57335	57334	100	122
1665.125	Z1MN16R125	57339	57338	125	147
1665.150	Z1MN16R150	57341	57340	150	172
1665.175	Z1MN16R175	57343	57342	175	197
1665.200	Z1MN16R200	57345	57344	200	222
1665.225	Z1MN16R225	57347	57346	225	247
1665.250	Z1MN16R250	57349	57348	250	272

➡ I puntini indicano che il codice dei raccordi indicati è valido per tutte le forme.

Disposizioni possibili dei raccordi senza fermacavo

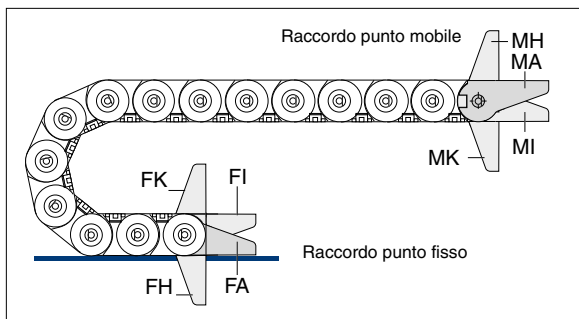

Per ordinare catene già assemblate vedi Esempio a pag. 8.085

Tipo 1665

Dimensioni dei raccordi universali con fermacavo integrato



Per serie di raccordi si intende due raccordi universali con perno e due raccordi universali con foro con fermacavi integrati.

È possibile ordinare separatamente il solo raccordo universale con perno o il solo raccordo universale con foro o il solo fermacavo.

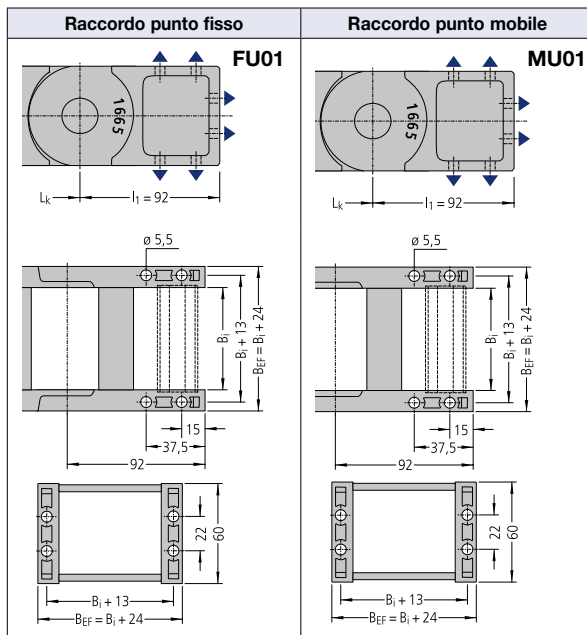

Catena Tipo	Bi mm	Serie Raccordi con fermacavo Articolo	Raccordo punto mobile Codice	Raccordo punto fisso Codice	Fermacavo a pettine Codice	nz
1665.020/ 030/040	50	Z3MN63U050	W663UMI050	W663UFI050	76550	3
	75	Z3MN63U075	W663UMI075	W663UFI075	76551	5
	100	Z3MN63U100	W663UMI100	W663UFI100	76552	7
	125	Z3MN63U125	W663UMI125	W663UFI125	76553	9
	150	Z3MN63U150	W663UMI150	W663UFI150	76554	11
	175	Z3MN63U175	W663UMI175	W663UFI175	76555	13
	200	Z3MN63U200	W663UMI200	W663UFI200	76556	15
	225	Z3MN63U225	W663UMI225	W663UFI225	57321	17
250	Z3MN63U250	W663UMI250	W663UFI250	57322	19	

Sul raccordo possono essere montati perni antigancio.

Descrizione	Codice	U.M.
-------------	--------	------

Perno antigancio C966I00PER Pz

L'ingombro è BK + 6 mm

Disposizioni possibili dei raccordi universali con fermacavo integrato

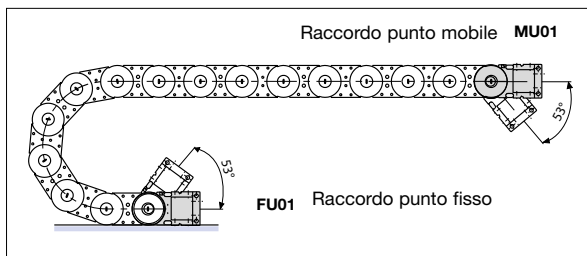

Per ordinare catene già assemblate vedi Esempio a pag. 8.085

Tipo 1665

Dimensioni dei raccordi universali senza fermacavo integrato



Per **serie** di raccordi si intende due raccordi universali con perno e due raccordi universali con foro.

È possibile ordinare separatamente il solo raccordo universale con perno o il solo raccordo universale con foro.

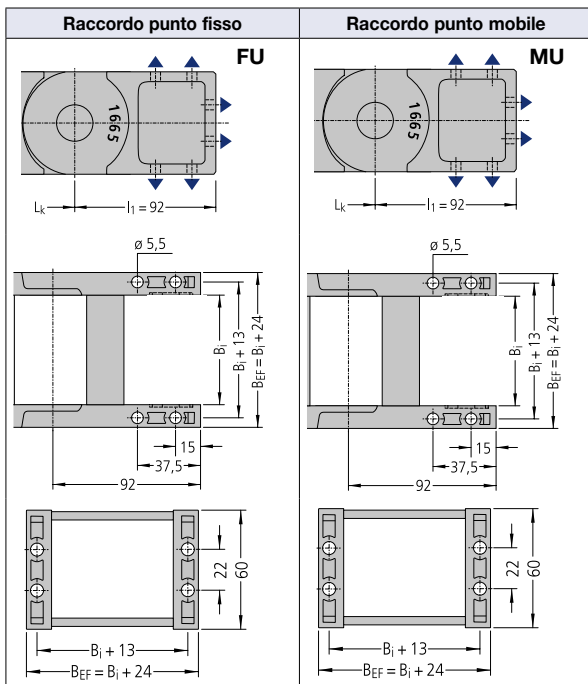

Le dimensioni per i raccordi al punto fisso e al punto mobile sono identiche!

Catena Tipo	Bi mm	Serie raccordi senza fermacavo Articolo	Raccordo punto mobile Codice	Raccordo punto fisso Codice
1665.020 030/040	050	Z2MN63U050	W663UM0050	W663UF0050
	075	Z2MN63U075	W663UM0075	W663UF0075
	100	Z2MN63U100	W663UM0100	W663UF0100
	125	Z2MN63U125	W663UM0125	W663UF0125
	150	Z2MN63U150	W663UM0150	W663UF0150
	175	Z2MN63U175	W663UM0175	W663UF0175
	200	Z2MN63U200	W663UM0200	W663UF0200
	225	Z2MN63U225	W663UM0225	W663UF0225
	250	Z2MN63U250	W663UM0250	W663UF0250

Disposizioni possibili dei raccordi universali senza fermacavo integrato

Per ordinare catene già assemblate vedi Esempio a pag. 8.085

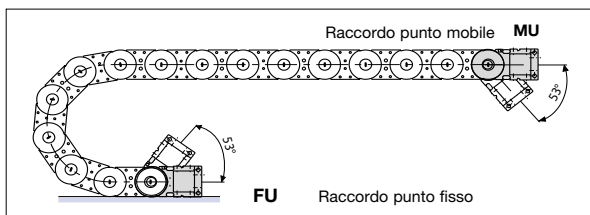

Tipo 1665

Raccordi universali

Raccordi terminali universali in poliammide

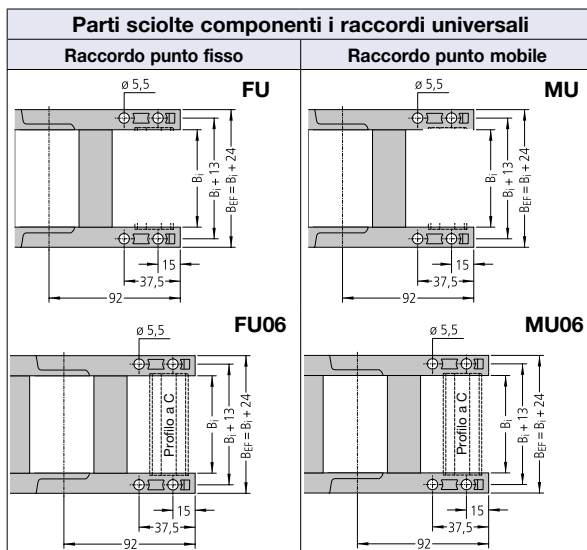

Raccordi universali FU / FU06

I raccordi universali in poliammide al **punto fisso FU** sono composti da due flange universali, due profili per UNIFLEX 1665.030 e 1665.040. Se completi di profilo a C **ordinare FU06**

Raccordi universali MU / MU06

I raccordi universali in poliammide al **punto mobile MU** sono composti da due flange universali, due profili per UNIFLEX 1665.030 e 1665.040. Se completi di profilo a C **ordinare MU06**

Raccordi universali FU01

I raccordi universali in poliammide al **punto fisso FU01** sono composti da due flange universali, due profili per UNIFLEX 1665.030 e 1665.040 e un fermacavo.

Raccordi universali MU01

I raccordi universali in poliammide al **punto mobile MU01** sono composti da due flange universali, due profili per UNIFLEX 1665.030 e 1665.040 e un fermacavo.

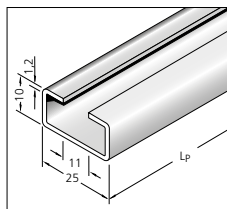

■ Profilo a C

Descrizione	Codice	U.M.
Profilo a C	3931	Mt

Catena Tipo	Flangia FU DX Codice	Flangia FU SX Codice	Flangia MU DX Codice	Flangia MU SX Codice
1665	57325	57326	57323	57324

Unità di misura Pz

Profilo Codice	B ₁ mm	Fermacavo Codice	n _z mm	Profilo Codice	B ₁ mm	Fermacavo Codice	n _z mm
57310	50	76550	3	57316	175	76555	13
57311	75	76551	5	57317	200	76556	15
57312	100	76552	7	57318	225	57321	17
57314	125	76553	9	57319	250	57322	19
57315	150	76554	11				

Tipo 1665

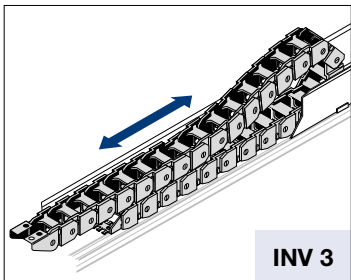

$$L_k \approx \frac{L_S}{2} + L_B + KR$$

$$H = H_{\min} \text{ standard}$$

$$L_B = \text{standard}$$

Generalmente è la fase di ritorno (quando la catena viene spinta) che determina la scelta del tipo di installazione e quindi la scelta dell'altezza di montaggio H.

In molti casi, a causa delle forze in gioco, è necessario ridurre l'altezza di montaggio H. Per ridurre l'altezza di montaggio standard possono essere impiegati due metodi.

Introduzione di maglie con raggio contrario al punto mobile, denominata "Versione RKR" e utilizzo della flessione propria, denominata "Versione flessione".

$$L_k \approx \frac{L_S}{2} + L_B$$

$$H' = \text{vedi tabelle}$$

$$L_B = \text{vedi tabelle}$$

In ogni caso Vi preghiamo di contattare il nostro ufficio tecnico.

Versione GO-Modul

Catena	KR	H'	L _B	Ü _B
1665	75	180	1118	546
	100	180	1251	593
	120	180	1318	609
	140	180	1488	655
	200	180	1847	786
	250	180	2246	936
	300*	180	2645	1085

Corse lunghe

Le direttive generali per l'applicazione di catene con corsa lunga sono riportate alla pagina 3.038 del manuale generale, ove viene trattata la disposizione INV 3.

In generale, per il corretto funzionamento di queste installazioni è imprescindibile:

- l'applicazione del canale di guida con soprizzo (salvo applicazioni speciali)
 - la corretta determinazione dell'altezza di montaggio H.
- i** Per le applicazioni di catene con corsa lunga si consiglia l'utilizzo della forma 020 e 030.

Installazione con altezza di montaggio standard

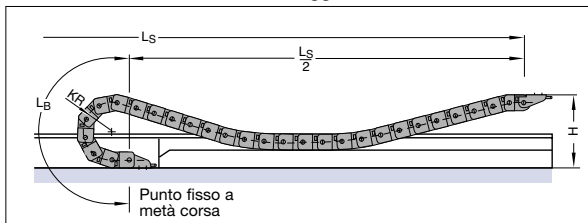

Versione RKR

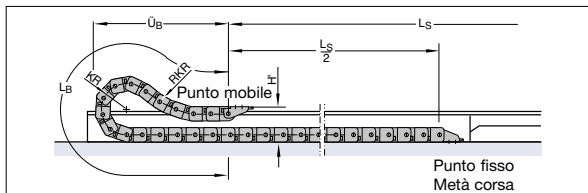

Versione Flessione

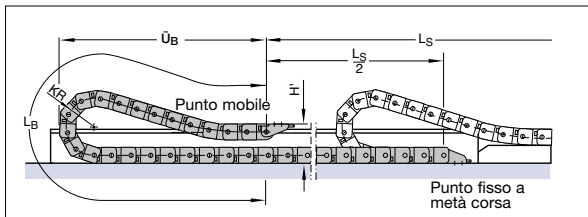

Versione RKR

Catena	KR	H'	L _B	Ü _B
1665	75	180	694	333
	100	180	881	405
	120	180	1038	464
	140	180	1197	523
	200	180	1684	701
	250	180	2094	850
	300*	180	2506	1000

Per la versione RKR utilizzare al punto mobile sempre il raccordo universale.

Versione flessione

Catena	KR	H'	L _B	Ü _B
1665	75	180	1769	871
	100	180	2167	1056
	120	180	2810	1366
	140	180	3034	1466
	200	180	3953	1891
	250	180	4510	2141
	300*	180	5208	2461

* Disponibile a richiesta

Come ordinare catene già assemblate

Esempio d'ordine

1665.020.050.075.1330.FA/MA.TS0/nT2

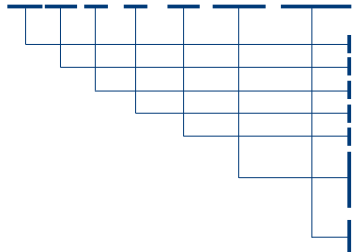

Catena portacavi Tipo 1665, Forma 020, larghezza interna Bi 050 mm, raggio di curvatura KR 075 mm e lunghezza Lk 1330 mm con raccordi terminali

Tipo Catena
Forma
Larghezza interna Bi in mm
Raggio di curvatura KR in mm
Lunghezza catena Lk in mm (senza raccordi)

Raccordo terminale punto fisso
Raccordo terminale punto mobile

Sistema di separatori TS0 con n.2 separatori verticali già montati

Esempio d'ordine

1665.030.075.100.2261.FU01/MU01

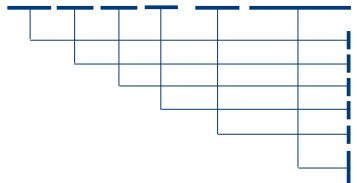

Catena portacavi Tipo1665, Forma 030, profili apribili lato superiore, larghezza interna Bi 075 mm, raggio di curvatura KR 100 mm e lunghezza Lk 2261 mm con raccordi universali con fermacavo

Tipo Catena
Forma
Larghezza interna Bi in mm
Raggio di curvatura KR in mm
Lunghezza catena Lk in mm (senza raccordi)
Raccordo universale punto fisso con fermacavo
Raccordo universale punto mobile con fermacavo

Esempio d'ordine

1665.040.100.120.3059.FU/MU.TS0/nT3

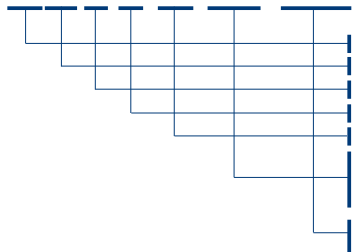

Catena portacavi Tipo 1665, Forma 040, coperchi apribili lato inferiore, larghezza interna Bi 100 mm, raggio di curvatura KR 120 mm e lunghezza Lk 3059 mm con raccordi universali

Tipo Catena
Forma
Larghezza interna Bi in mm
Raggio di curvatura KR in mm
Lunghezza catena Lk in mm (senza raccordi)

Raccordo universale punto fisso
Raccordo universale punto mobile

Sistema di separatori TS0 con n.3 separatori verticali già montati

Istruzioni di montaggio
pag. 8.098



Canaline pag. 20.002

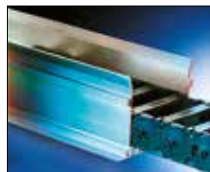

Fermacavi pag. 20.100



Cavi TRAXLINE pag. 19.001



Tipo 1775

Layout della catena portacavi

Passo t	= 77,5 mm
Altezza maglia h _G	= 77 mm
Altezza montaggio H _{min}	= 2 KR + 77 mm
Lunghezza l ₁	= vedi dimensioni raccordi

Per il funzionamento della catena portacavi è necessaria una superficie uniforme. Se tale condizione non sussiste è indispensabile l'applicazione di una canalina di scorrimento.

Dimensioni costruttive
in funzione del raggio di curvatura

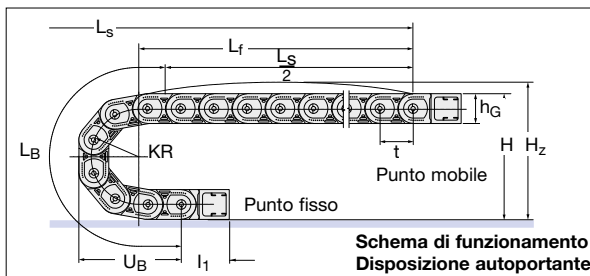

**Schema di funzionamento
Disposizione autoportante**

Raggio di curvatura KR	090 mm	115 mm	140 mm	165 mm	190 mm	240 mm	285 mm	340* mm
Lunghezza arco L _B	438	516	595	673	752	909	1050	1223
Ingombro arco Ü _B	206	231	256	281	306	356	401	456
Altezza H _{min}	257	307	357	407	457	557	647	757
Altezza H _z	297	347	397	447	497	597	687	797

* Disponibile a richiesta

Diagramma dell'autoportanza



**Lunghezza autoportante
L_f e Corsa L_s**
in funzione del peso aggiunto
(Vedi Informazioni Costruttive)

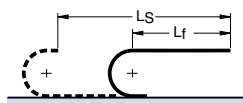

Lunghezza Catena:

$$L_k \approx \frac{L_s}{2} + L_B \quad \text{Multiplo del passo 77,5 mm}$$



**Lunghezza con flessione
ammmissibile L_D e Corsa L_s**
in funzione del peso aggiunto
(Vedi Informazioni Costruttive)

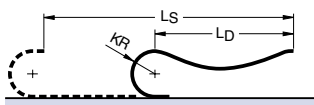

Lunghezza Catena:

$$L_k \approx \frac{L_s + KR}{2} + L_B \quad \text{Multiplo del passo 77,5 mm}$$

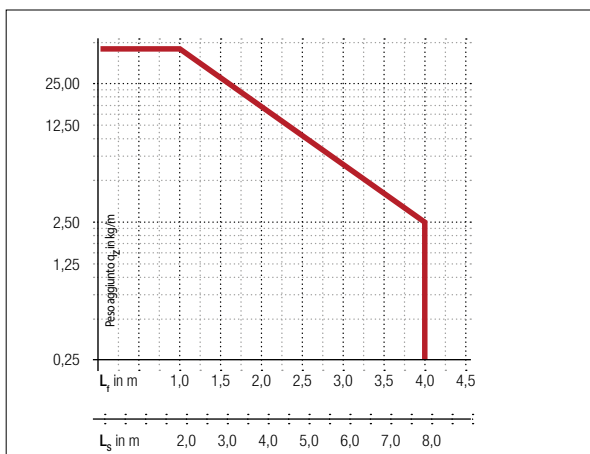

Il diagramma dell'autoportanza considera un peso proprio catena q_k di 3,03 kg/m con B_i = 150 mm

Tipo 1775

Sezione della catena

Vista in sezione come da schema di funzionamento

Forma 020 Standard



Le maglie di catena formano un unico pezzo con i profili: struttura semplice e robusta. **Non apribile**

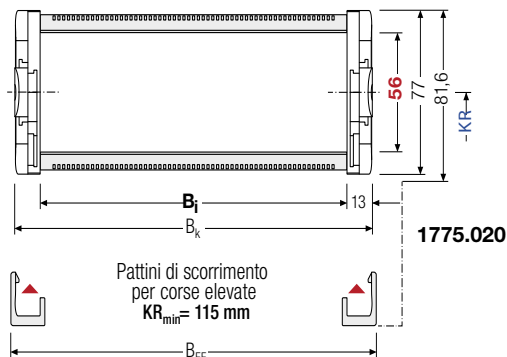
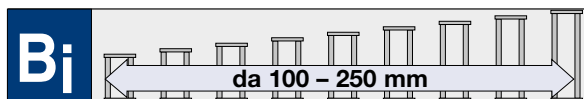

Separatori e divisori vedi da pag. 8.090

Articolo Nr.	B _i mm	B _k mm	Raggi di curvatura disponibili in mm									Peso proprio kg/m	U.M.
1775.020.100.Raggio	100	126	090	115	140	165	190	240	285	340*	2,844	metri	
1775.020.125.Raggio	125	151	090	115	140	165	190	240	285	340*	2,928	metri	
1775.020.150.Raggio	150	176	090	115	140	165	190	240	285	340*	3,011	metri	
1775.020.175.Raggio	175	201	090	115	140	165	190	240	285	340*	3,094	metri	
1775.020.200.Raggio	200	226	090	115	140	165	190	240	285	340*	3,178	metri	
1775.020.225.Raggio	225	251	090	115	140	165	190	240	285	340*	3,345	metri	
1775.020.250.Raggio	250	276	090	115	140	165	190	240	285	340*	3,429	metri	

↳ Completare l'Articolo con il raggio di curvatura desiderato. Es.1775.020.100.115

* Disponibile a richiesta

Tipo 1775

Sezione della catena

Vista in sezione come da schema di funzionamento

Forma 030 Standard



Con profili di fissaggio **apribili** sul lato superiore da entrambi i lati

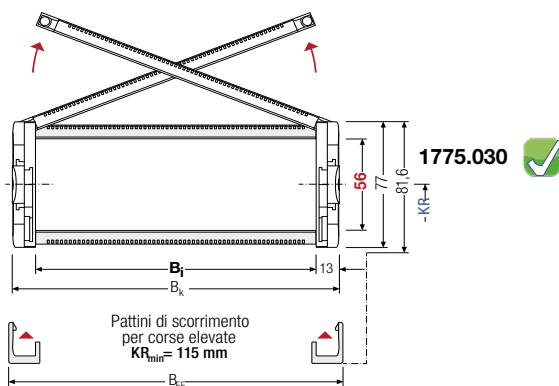
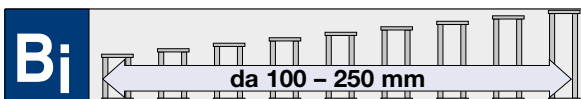

Separatori e divisori vedi da pag. 8.090

Articolo Nr.	B _i mm	B _k mm	Raggi di curvatura disponibili in mm								Peso proprio kg/m	U.M.
1775.030.100.Raggio	100	126	090	115	140	165	190	240	285	340*	2,831	metri
1775.030.125.Raggio	125	151	090	115	140	165	190	240	285	340*	2,915	metri
1775.030.150.Raggio	150	176	090	115	140	165	190	240	285	340*	2,998	metri
1775.030.175.Raggio	175	201	090	115	140	165	190	240	285	340*	3,081	metri
1775.030.200.Raggio	200	226	090	115	140	165	190	240	285	340*	3,165	metri
1775.030.225.Raggio	225	251	090	115	140	165	190	240	285	340*	3,332	metri
1775.030.250.Raggio	250	276	090	115	140	165	190	240	285	340*	3,416	metri

Completare l'Articolo con il raggio di curvatura desiderato. Es.1775.030.100.090

* Disponibile a richiesta

Tipo 1775

Sezione della catena

Vista in sezione come da schema di funzionamento

Forma 040 (Su richiesta)

Con profili di fissaggio **apribili** sul lato inferiore da entrambi i lati

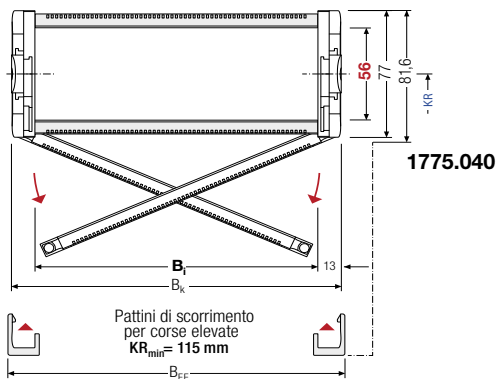
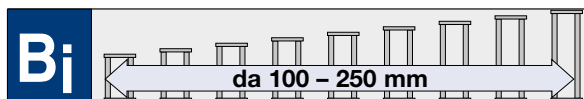

Separatori e divisori vedi da pag. 8.090

Articolo Nr.	B _i mm	B _k mm	Raggi di curvatura disponibili in mm							Peso proprio kg/m	U.M.	
1775.040.100.Raggio	100	126	090	115	140	165	190	240	285	340*	2,831	metri
1775.040.125.Raggio	125	151	090	115	140	165	190	240	285	340*	2,915	metri
1775.040.150.Raggio	150	176	090	115	140	165	190	240	285	340*	2,998	metri
1775.040.175.Raggio	175	201	090	115	140	165	190	240	285	340*	3,081	metri
1775.040.200.Raggio	200	226	090	115	140	165	190	240	285	340*	3,165	metri
1775.040.225.Raggio	225	251	090	115	140	165	190	240	285	340*	3,332	metri
1775.040.250.Raggio	250	276	090	115	140	165	190	240	285	340*	3,416	metri

➡ Completare l'Articolo con il raggio di curvatura desiderato. Es.1775.040.100.140

* Disponibile a richiesta

Tipo 1775

Sistema di separatori per Forme 020/030/040

Sistema di separatori TS 0

Senza divisori orizzontali

	Versione A	Versione B
s_T	3 mm	3 mm
w_f	10 mm	10 mm
$a_T \text{ min}$	5 mm	5 mm
$a_x \text{ min}$	10 mm	10 mm
$a_c \text{ min}$	7 mm	7 mm
$a_x \text{ passo}$	--	2,5 mm

Per ordinare catene già assemblate indicare TS0-s/ n_T x. TS0 indica solo separatori verticali, n_T il numero di separatori per traversa. Quindi sostituire x con la quantità desiderata, indicando inoltre (al posto di s) la versione del separatore richiesta.

Esempio: TS0-A/ n_T 3

Vedi pag. 8.096

Sistema di separatori TS 1

Con suddivisione orizzontale continua per tutta la lunghezza del B_i eseguita con: **Profilo in alluminio 11 x 4 mm**

	Versione A	Versione B
s_T	3 mm	3 mm
w_f	10 mm	10 mm
$a_T \text{ min}$	5 mm	5 mm
$a_x \text{ min}$	10 mm	10 mm
$a_c \text{ min}$	7 mm	7 mm
$a_x \text{ passo}$	--	2,5 mm
$n_T \text{ min}$	2	2

Per ordinare catene già assemblate indicare TS1-s-VDy/ n_T x. TS1 indica la presenza di divisore orizzontale continuo, VD_y la sua posizione ed n_T il numero di separatori. Quindi sostituire x con la quantità desiderata di separatori per traversa (minimo 2) e la/le y con la posizione del/dei separatore/i.

Esempio: TS1-B-/VD2/ n_T 3

Vedi pag. 8.096

Versione A
Separatore senza aggancio (Standard)

Separatori mobili nel trasverso



Versione B
Separatore con aggancio (a_x -passo di 2,5 mm)
I separatori fissi (versione B) vengono fissati ogni 2,5 mm senza ulteriori distanziali. Il separatore si aggancia nell'incavo del profilo di fissaggio.

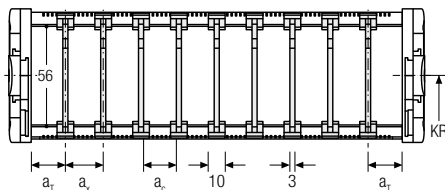

Descrizione	Codice	U.M.
Separatore A	10908	Pz
Separatore B	10909	Pz

I separatori vengono montati generalmente ogni 2 maglie

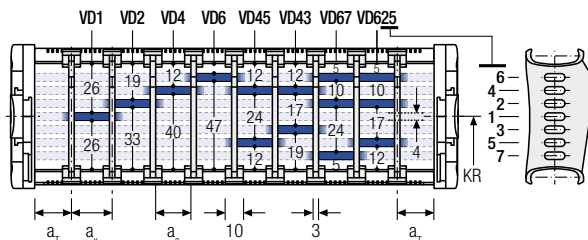

Descrizione	Codice	U.M.
Separatore A	10908	Pz
Separatore B	10909	Pz
Profilo AL 11x4	5803	Mt

Tipo 1775

Pattini di scorrimento 1775

Per TUTTE le forme

L'impiego di pattini di scorrimento intercambiabili, aumenta la durata della catena. In caso di usura, si provvede alla sostituzione dei pattini, senza sostituire la catena completa.

Altezza catena con pattini

1775: $hg' = hg + 4,6 = 81,6$ mm

Larghezza catena con pattini

1775: $BEF' = Bi + 30$ mm

Tipo	Codice	U.M.
1775	10910	Pz



Raggio min.di curvatura per l'impiego di pattini:
1775: $KR_{\min} = 115$ mm

Tipo 1775

Dimensioni dei raccordi universali con fermacavo integrato



Per **serie** di raccordi si intende due raccordi universali con perno e due raccordi universali con foro con fermacavi integrati.

È possibile ordinare separatamente il solo raccordo universale con perno o il solo raccordo universale con foro o il solo fermacavo.

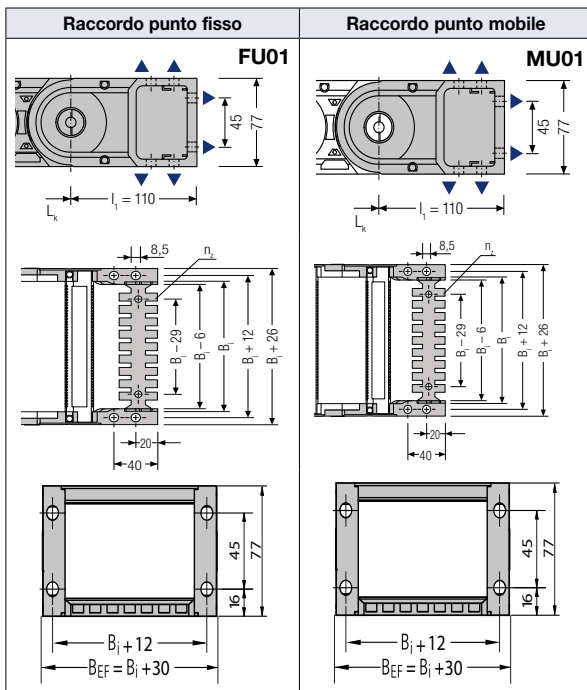

Catena Tipo	B _i mm	Serie Raccordi con fermacavo Articolo	Raccordo punto mobile Codice	Raccordo punto fisso Codice	Fermacavo a pettine Codice	n _z
1775.020/ 030/040	100	Z3MN73U100	W673UM100	W673UF100	53656	7
	125	Z3MN73U125	W673UM125	W673UF125	53657	9
	150	Z3MN73U150	W673UM150	W673UF150	53658	11
	175	Z3MN73U175	W673UM175	W673UF175	53659	13

Disposizioni possibili dei raccordi universali con fermacavo integrato

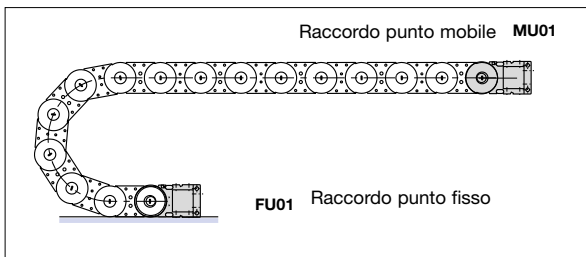

Per ordinare catene già assemblate vedi Esempio a pag. 8.096

Tipo 1775

Dimensioni dei raccordi universali senza fermacavo integrato



Per **serie** di raccordi si intende due raccordi universali con perno e due raccordi universali con foro.

È possibile ordinare separatamente il solo raccordo universale con perno o il solo raccordo universale con foro.

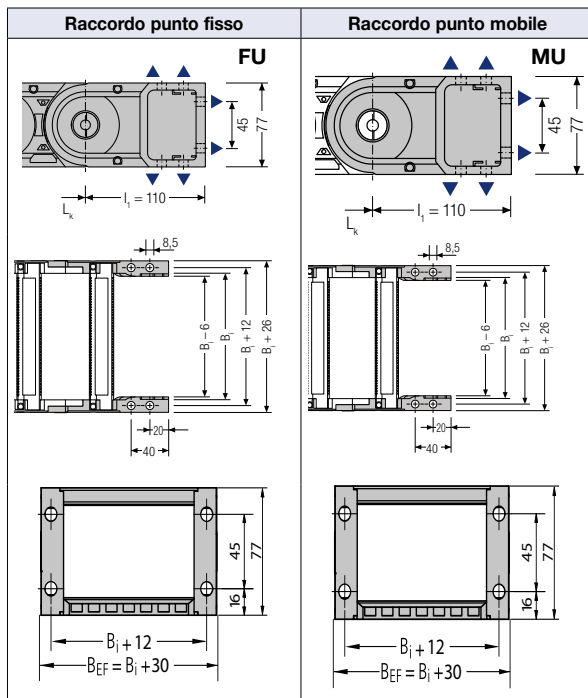

Le dimensioni per i raccordi al punto fisso e al punto mobile sono identiche!

Catena Tipo	B ₁ mm	Serie raccordi senza fermacavo Articolo	Raccordo punto mobile Codice	Raccordo punto fisso Codice
1775.020 030/040	100	Z2MN73U100	W673UM0100	W673UF0100
	125	Z2MN73U125	W673UM0125	W673UF0125
	150	Z2MN73U150	W673UM0150	W673UF0150
	175	Z2MN73U175	W673UM0175	W673UF0175
	200	Z2MN73U200	W673UM0200	W673UF0200
	225	Z2MN73U225	W673UM0225	W673UF0225
	250	Z2MN73U250	W673UM0250	W673UF0250

Disposizioni possibili dei raccordi universali senza fermacavo integrato

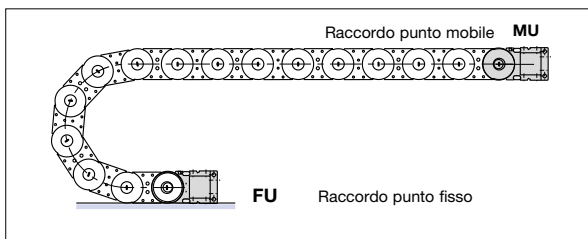

Per ordinare catene già assemblate vedi Esempio a pag. 8.096

Tipo 1775

Raccordi universali

Raccordi terminali universali in poliammide

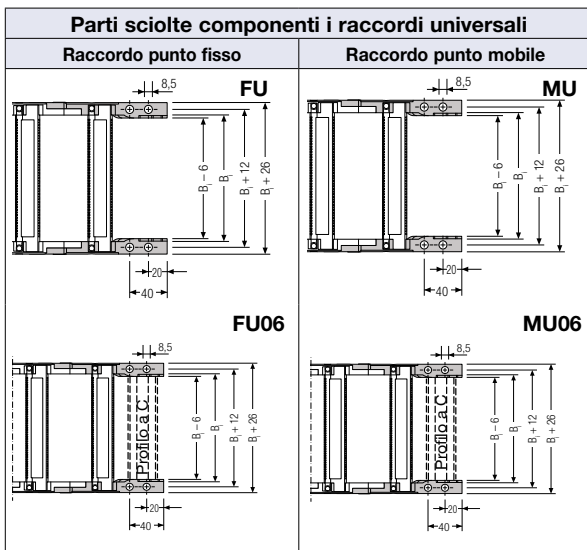

Raccordi universali FU / FU06

I raccordi universali in poliammide al **punto fisso FU** sono composti da due flange universali, due profili per UNIFLEX 1775.030 e 1775.040. Se completi di profilo a C **ordinare FU06**

Raccordi universali MU / MU06

I raccordi universali in poliammide al **punto mobile MU** sono composti da due flange universali, due profili per UNIFLEX 1775.030 e 1775.040. Se completi di profilo a C **ordinare MU06**

Raccordi universali FU01

I raccordi universali in poliammide al **punto fisso FU01** sono composti da due flange universali, due profili per UNIFLEX 1775.030 e 1775.040 e un fermacavo.

Raccordi universali MU01

I raccordi universali in poliammide al **punto mobile MU01** sono composti da due flange universali, due profili per UNIFLEX 1775.030 e 1775.040 e un fermacavo.

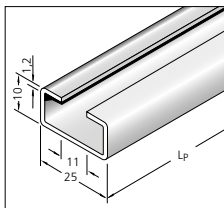

■ Profilo a C

Descrizione	Codice	U.M.
Profilo a C	3931	Mt

Catena Tipo	Flangia FU DX Codice	Flangia FU SX Codice	Flangia MU DX Codice	Flangia MU SX Codice
1775	10904	10905	10906	10907

Unità di misura Pz

Profilo Codice	B _i mm	Fermacavo Codice	n _z mm	Profilo Codice	B _i mm	Fermacavo Codice	n _z mm
10556	100	53656	7	10560	200	--	--
10557	125	53657	9	10561	225	--	--
10558	150	53658	11	10562	250	--	--
10559	175	53659	13				

Tipo 1775

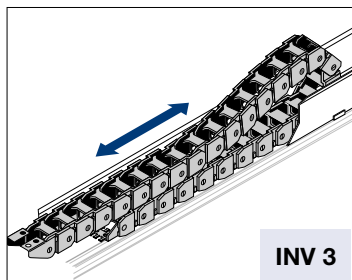

INV 3

$$L_k \approx \frac{L_S}{2} + L_B + KR$$

$$H = H_{\min} \text{ standard}$$

$$L_B = \text{standard}$$

Generalmente è la fase di ritorno (quando la catena viene spinta) che determina la scelta del tipo di installazione e quindi la scelta dell'altezza di montaggio H.

In molti casi, a causa delle forze in gioco, è necessario ridurre l'altezza di montaggio H. Per ridurre l'altezza di montaggio standard possono essere impiegati due metodi.

Introduzione di maglie con raggio contrario al punto mobile, denominata "Versione RKR" e utilizzo della flessione propria, denominata "Versione flessione".

$$L_k \approx \frac{L_S}{2} + L_B$$

$$H' = \text{vedi tabelle}$$

$$L_B = \text{vedi tabelle}$$

In ogni caso Vi preghiamo di contattare il nostro ufficio tecnico.

Corse lunghe

Le direttive generali per l'applicazione di catene con corsa lunga sono riportate alla pagina 3.038 del manuale generale, ove viene trattata la disposizione INV 3.

In generale, per il corretto funzionamento di queste installazioni è imprescindibile:

- l'applicazione del canale di guida con soprizzo (salvo applicazioni speciali)
- la corretta determinazione dell'altezza di montaggio H.



Per le applicazioni di catene con corsa lunga si consiglia l'utilizzo della forma 020 e 030.

Installazione con altezza di montaggio standard

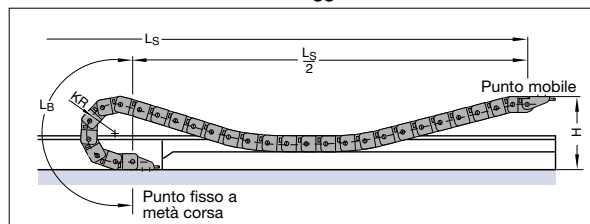

Versione RKR

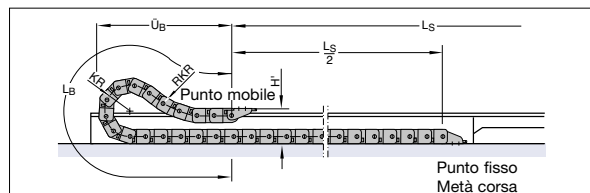

Versione Flessione

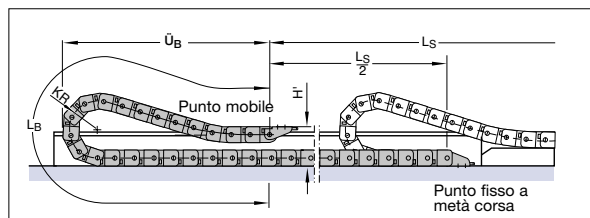

Versione GO-Modul

Catena	KR	H'	L _B	Ü _B
1775	090	231	1313	643
	115	231	1440	688
	140	231	1575	733
	165	231	1715	779
	190	231	1868	828
	240	231	2225	951
	285	231	2580	1081
	340*	231	3015	1240

* Disponibile a richiesta

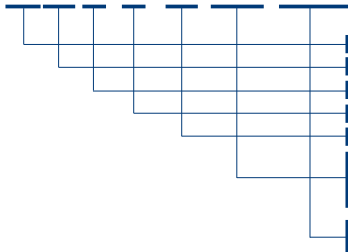
Come ordinare catene già assemblate**Esempio d'ordine****1775.020. 150. 140. 3100. FU/MU . TS0/nT2**

Catena portacavi Tipo 1775, Forma 020, larghezza interna Bi 150 mm, raggio di curvatura KR 140 mm e lunghezza Lk 3100 mm con raccordi universali

Tipo Catena
 Forma
 Larghezza interna Bi in mm
 Raggio di curvatura KR in mm
 Lunghezza catena Lk in mm (senza raccordi)

Raccordo universale punto fisso
 Raccordo universale punto mobile

Sistema di separatori TS0 con n.2 separatori verticali già montati

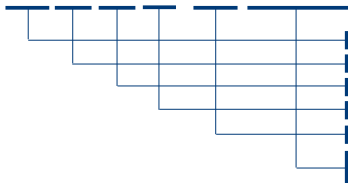
Esempio d'ordine**1775 .030. 125. 115. 3100. FU01/MU01**

Catena portacavi Tipo1775, Forma 030, profili apribili lato superiore, larghezza interna Bi 125 mm, raggio di curvatura KR 115 mm e lunghezza Lk 3100 mm con raccordi universali con fermacavo

Tipo Catena
 Forma
 Larghezza interna Bi in mm
 Raggio di curvatura KR in mm
 Lunghezza catena Lk in mm (senza raccordi)

Raccordo universale punto fisso con fermacavo
 Raccordo universale punto mobile con fermacavo

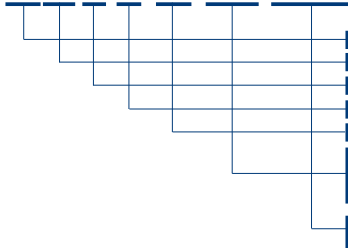
Esempio d'ordine**1775.040 .150.140 . 3100. FU/MU . TS1-B/VD2/nT3**

Catena portacavi Tipo 1775, Forma 040, coperchi apribili lato inferiore, larghezza interna Bi 150 mm, raggio di curvatura KR 140 mm e lunghezza Lk 3100 mm con raccordi universali

Tipo Catena
 Forma
 Larghezza interna Bi in mm
 Raggio di curvatura KR in mm
 Lunghezza catena Lk in mm (senza raccordi)

Raccordo universale punto fisso
 Raccordo universale punto mobile

Sistema di separatori TS1 con n.3 separatori fissi già montati

Istruzioni di montaggio
 pag. 8.098



Canaline pag. 20.002

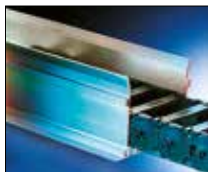

Fermacavi pag. 20.100



Cavi TRAXLINE pag. 19.001



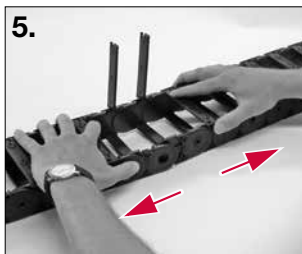
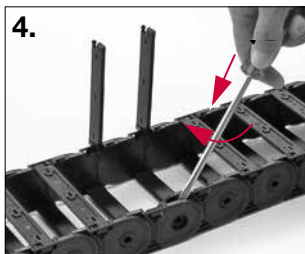
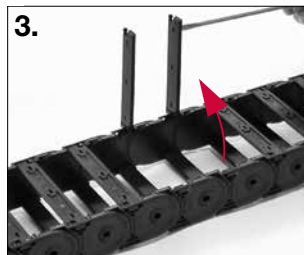
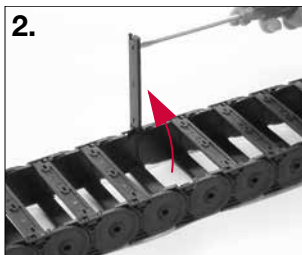
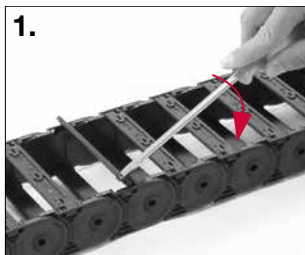
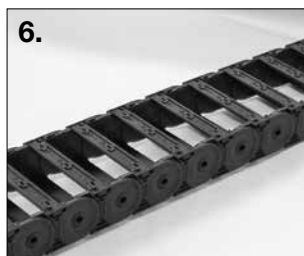
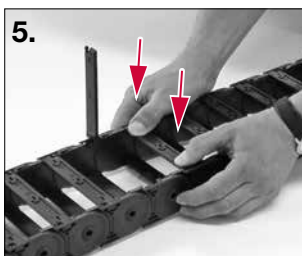
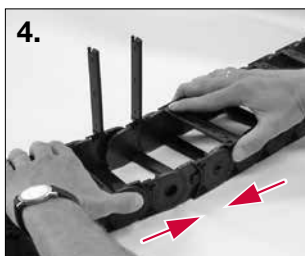
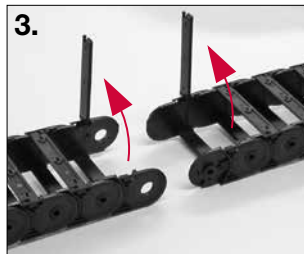
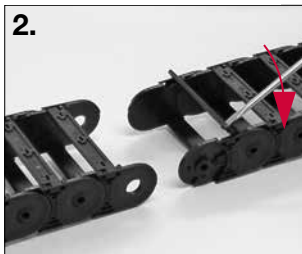
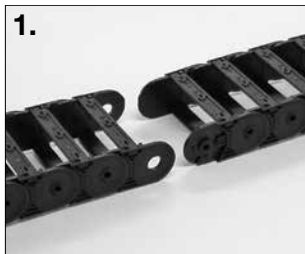

Serie Uniflex Advanced**Istruzioni di montaggio****Come ridurre la lunghezza della catena****Come aumentare la lunghezza della catena**

Serie Uniflex Advanced

Istruzioni di montaggio

Aprire il profilo con un cacciavite testa ad intaglio (dim. 1,0 mm x 6,5 mm)

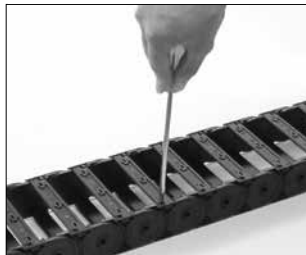

Inserire il cacciavite nell'apposita apertura del profilo

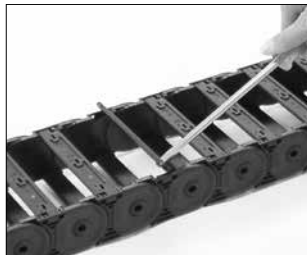

Sollevarlo il profilo

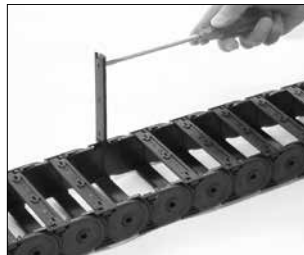

... ed aprirlo con una rotazione

Fissacavi

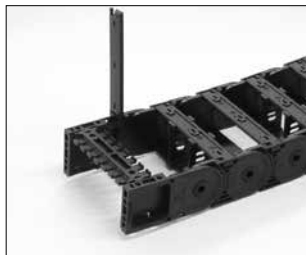

Per il montaggio e smontaggio dei fermacavi a pettine e del profilo a C aprire il profilo di fissaggio sul raccordo terminale

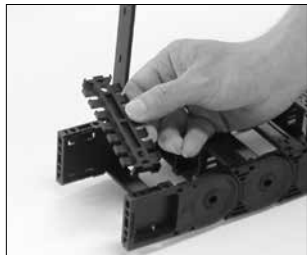

Fissare al raccordo terminale il fermacavo o il profilo a C e chiudere il profilo di fissaggio.

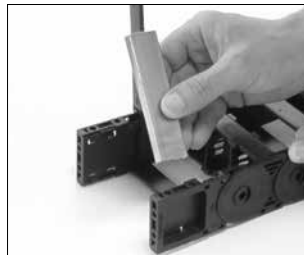





Presentazione

Catene portacavi TKP35

- Sistema di battuta robusto e resistente per grandi autoportanze
- Elevato contenimento emissioni acustiche grazie al sistema di ammortizzamento interno
- Struttura ottimizzata nel peso
- Apertura rapida e semplice sia lato interno che esterno
- Aumento della longevità dei cavi grazie alla struttura interna priva di spigoli
- Disponibili a scelta con traversino fisso o apribile
- Montaggio semplice e rapido
- Raccordi terminali con fermacavi

Forma esecutiva:

Forma 030 Standard



Profili apribili lato esterno

Forma 040

Profili apribili lato interno

Materiale : PA6 GF30

5 Raggi di curvatura disponibili!

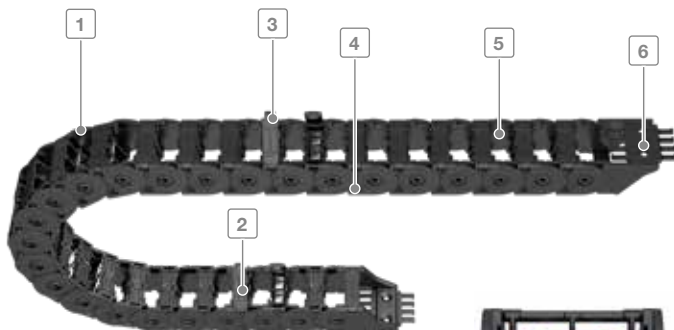

Esempio di sezione interna

- 1 Sistema di separatori verticali e orizzontali per la divisione dei cavi installati
- 2 Apertura lato interno o esterno
- 3 Traversini apribili in modo semplice e rapido
- 4 Ammortizzatore integrato
- 5 Interno catena privo di spigoli per la protezione dei cavi
- 6 Raccordi terminali con fermacavo integrato

Dimensioni in mm

Tipo	Larghezza interna		Larghezza catena		Altezza Interna	Passo
	B _i min	B _i max	B _k min	B _k max	h _i	t
TKP35	16	50	26	62	32	35

Tipo TKP35

Layout della catena portacavi

- Passo t = 35 mm
 Altezza maglia h_G = 40 mm
 Altezza montaggio H_{min} = $2 KR + 40 + 10$ mm
 Lunghezza l_1 = vedi dimensioni raccordi
 Precarica z = 20 mm/m

Per il funzionamento della catena portacavi è necessaria una superficie uniforme. Se tale condizione non sussiste è indispensabile l'applicazione di una canalina di scorrimento.

Dimensioni costruttive
in funzione del raggio di curvatura

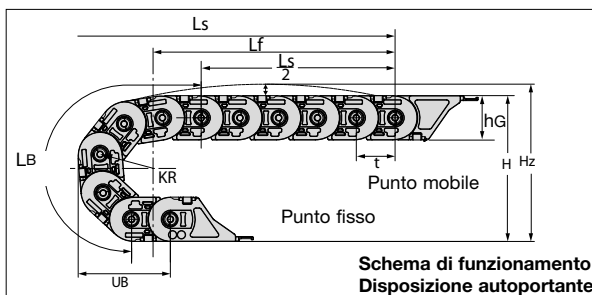

Dimensioni in mm

Raggio di curvatura KR	048 mm	060 mm	075 mm	100 mm	125 mm
Lunghezza arco L_B	220	258	306	384	463
Ingombro arco \ddot{U}_B	103	115	130	155	180
Altezza H_{min}	146	170	200	250	300
Altezza H_z	176	200	230	280	330

Diagramma dell'autoportanza



Lunghezza autoportante
 L_f e Corsa L_s
in funzione del peso aggiunto
(Vedi Informazioni Costruttive)

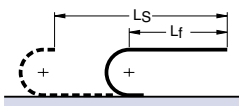

Lunghezza Catena:

$$L_k \approx \frac{L_s}{2} + L_B \quad \text{Multiplo del passo 35 mm}$$

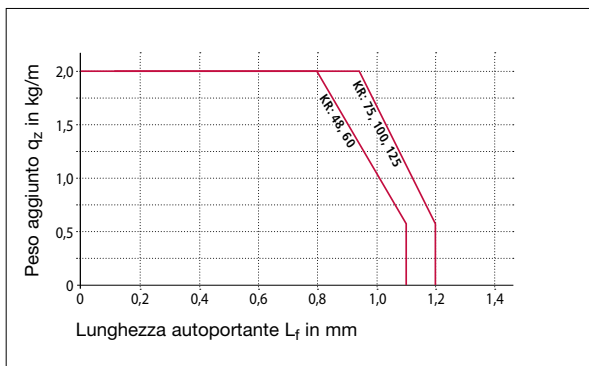

Il diagramma dell'autoportanza considera un peso proprio catena q_k di 0,5 kg/m con Bi 16 mm.

TKP35

Sezione della catena

Vista in sezione come da schema di funzionamento

Forma 030 Standard



Profili **apribili** sul lato **esterno**

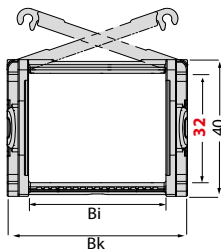

TKP35.030



Articolo Nr.	B _i mm	B _k mm	Raggi di curvatura disponibili in mm	Peso proprio catena kg/m	U.M.
TKP35.030.016.Raggio	16	26	048 060 075 100 125	0,5	metri
TKP35.030.025.Raggio	25	37	048 060 075 100 125	0,6	metri
TKP35.030.038.Raggio	38	50	048 060 075 100 125	0,7	metri
TKP35.030.050.Raggio	50	62	048 060 075 100 125	0,8	metri

→ Completare l'Articolo con il raggio di curvatura desiderato. Es. TKP35.030.025.060

Forma 040 (Su richiesta)

Profili **apribili** sul lato **interno**

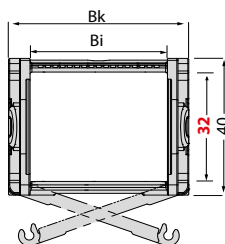

TKP35.040

Articolo Nr.	B _i mm	B _k mm	Raggi di curvatura disponibili in mm	Peso proprio catena kg/m	U.M.
TKP35.040.025.Raggio	25	37	048 060 075 100 125	0,6	metri
TKP35.040.038.Raggio	38	50	048 060 075 100 125	0,7	metri
TKP35.040.050.Raggio	50	62	048 060 075 100 125	0,8	metri

→ Completare l'Articolo con il raggio di curvatura desiderato. Es. TKP35.040.025.060

Tipo TKP35

Sistema di separatori

Sistema di separatori TS 0

Senza divisori orizzontali

	Versione A	Versione B
S_T	2 mm	2 mm
W_f	6 mm	6 mm
$a_{TL}/a_{TR} \text{ min}$	3 mm	4,5* / 5 mm
$a_x \text{ min}$	6 mm	6 mm
$a_x \text{ passo}$	-	2 mm
$a_c \text{ min}$	4 mm	4 mm

* per B_i 25 mm

Per ordinare catene già assemblate indicare TS0-s/ n_T x. TS0 indica solo separatori verticali, n_T il numero di separatori per traversa. Quindi sostituire x con la quantità desiderata, indicando inoltre (al posto di s) la versione del separatore richiesta.

Esempio: TS0-A/ n_T 3

Vedi pag. 8.107

Sistema di separatori TS 1

Con divisione orizzontale continua per tutta la lunghezza del B_i eseguita con:

Profilo in poliammide 7,8 x 2,6 mm

	Versione A	Versione B
S_T	2 mm	2 mm
W_f	6 mm	6 mm
$a_{TL}/a_{TR} \text{ max}$	16*/ 21 mm	14,5*/ 21 mm
$a_{TL}/a_{TR} \text{ min}$	3 mm	4,5**/ 5 mm
$a_x \text{ min}$	6 mm	6 mm
$a_x \text{ passo}$	-	2 mm
$a_c \text{ min}$	4 mm	4 mm
S_H	2,6 mm	2,6 mm

Versione A: *per B_i 25 mm

Versione B: **per B_i 25 mm; *per B_i 25 mm

Per ordinare catene già assemblate indicare TS1-s-VDy/ n_T x. TS1 indica la presenza del divisore orizzontale continuo, VDy la sua posizione ed n_T il numero di separatori. Quindi sostituire x con la quantità desiderata di separatori per traversa (minimo 2) e la/le y con la posizione del/dei separatore/i, indicando inoltre (al posto di s) la versione del separatore richiesta.

Esempio: TS1-B-VD2/ n_T 3

Vedi pag. 8.107

Versione A Separatore mobile (Standard)

Separatori mobili nel traversino



Versione B

Separatore fisso (ax-passo di 2 mm). I separatori nella versione B vengono fissati ogni 2 mm senza ulteriori distanziali. Il separatore si aggancia nell'incavo del profilo di fissaggio

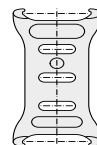
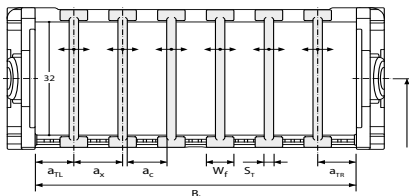

Per B_i 25, 38 e 50

Descrizione	Codice	U.M.
Separatore A / B*	54241	Pz

* Il separatore è mobile (Versione A) o fisso (Versione B) in funzione della direzione di montaggio.

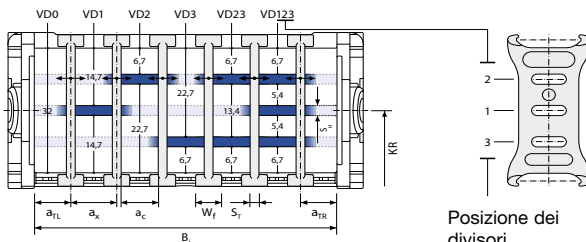

Posizione dei divisori nel separatore

Per B_i 25, 38 e 50

Descrizione	Codice	U.M.
Separatore A / B*	54241	Pz

Divisori per TS1	Codice	U.M.
Divisore TKP35.025	54286	Pz
Divisore TKP35.038	54287	Pz
Divisore TKP35.050	54288	Pz

* Il separatore è mobile (Versione A) o fisso (Versione B) in funzione della direzione di montaggio.

Tipo TKP35

Dimensioni dei raccordi in poliammide senza fermacavo per B_i 16 mm

Per **serie** di raccordi si intende un raccordo con foro ed un raccordo con perno.
E' possibile ordinare separatamente il solo raccordo con perno o il solo raccordo con foro.

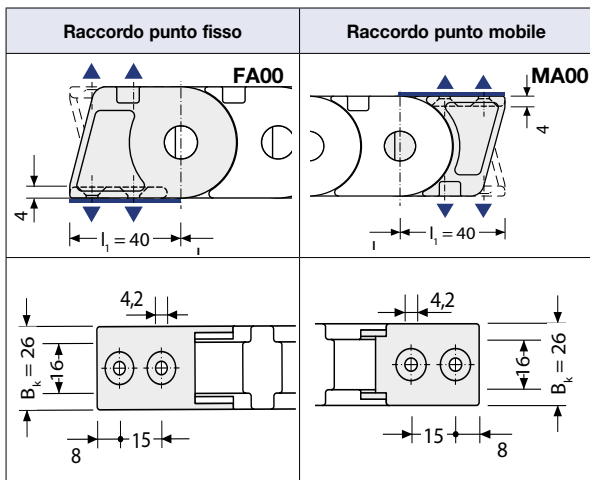

Le dimensioni per i raccordi al punto fisso e al punto mobile sono identiche!

Catena Tipo	B_i mm	Serie raccordi senza fermacavo Articolo	Raccordo punto mobile Codice	Raccordo punto fisso Codice	KR (mm)	a	β
TKP35	16	Z1KP35R016	54249	54248	48	28	27
					60	28	27
					75	28	27
					100	28	27
					125	28	27

Disposizioni possibili dei raccordi terminali

Per ordinare catene già assemblate vedi Esempio a pag. 8.107

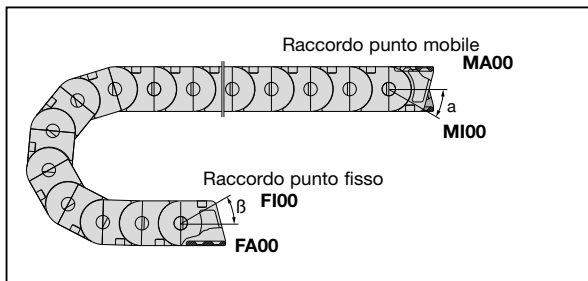

Tipo TKP35

Dimensioni dei raccordi in poliammide con fermacavo per B_i 25, B_i 38 e B_i 50

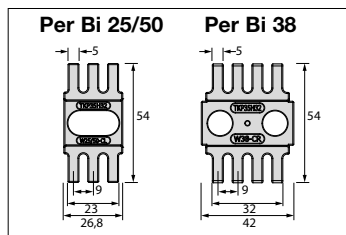

Per $B_i=50$

usare due fermacavo per B_i 25

Per **serie** di raccordi si intende un raccordo con foro ed un raccordo con perno.

È possibile ordinare separatamente il solo raccordo con perno o il solo raccordo con foro.

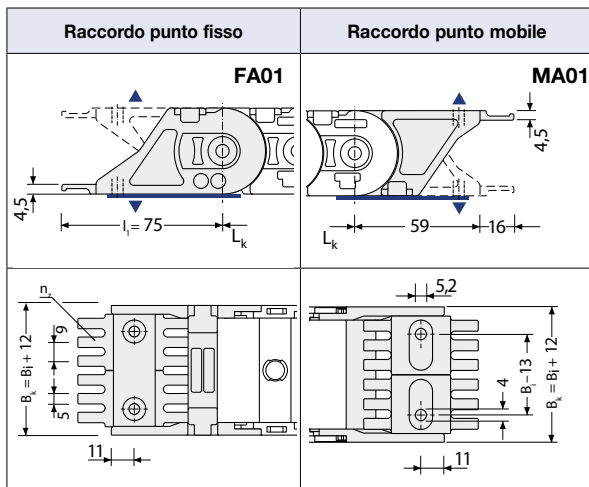

Le dimensioni per i raccordi al punto fisso e al punto mobile sono identiche!

Catena Tipo	B_i mm	Serie raccordi con fermacavo Articolo	Raccordo punto mobile Codice	Raccordo punto fisso Codice	Fermacavi Codice	n_z
TKP35	25	Z1KP35S025	54236	54233	54239	3
	38	Z1KP35S038	54237	54234	54240	4
	50	Z1KP35S050	54238	54235	54239	6

n_z = numero di denti dei fermacavi

! E' possibile ordinare i raccordi terminali senza fermacavo. Variante dei raccordi FA00 / MA00

Catena Tipo	B_i mm	Serie raccordi senza fermacavo Articolo	KR (mm)	a	β
TKP35	25	Z1KP35R025	48	17	25,7
	38	Z1KP35R038	60	17	16,9
	50	Z1KP35R050	75	17	9,9
			100	17	3,1
			125	17	0

Disposizioni possibili dei raccordi con fermacavo

Per ordinare catene già assemblate vedi Esempio a pag. 8.107

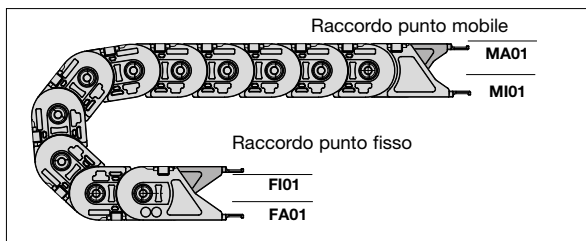

Esempio d'ordine

TKP35 . 040 . 038 . 075 . 700 . FA01/MI01 . TS1B/nT3

Catena portacavi Tipo TKP35 Forma 040, profili apribili lato inferiore, Larghezza interna Bi 38 mm, raggio di curvatura KR 75 mm e lunghezza LK 700 mm con raccordi

- Tipo Catena
- Forma
- Larghezza interna Bi in mm
- Raggio di curvatura KR in mm
- Lunghezza Lk in mm (senza raccordi)
- Raccordo punto fisso con fermacavo lato foratura esterno
- Raccordo punto mobile con fermacavo lato foratura interno
- Sistema di separatori TS1 con 3 separatori verticali fissi

Istruzioni di montaggio

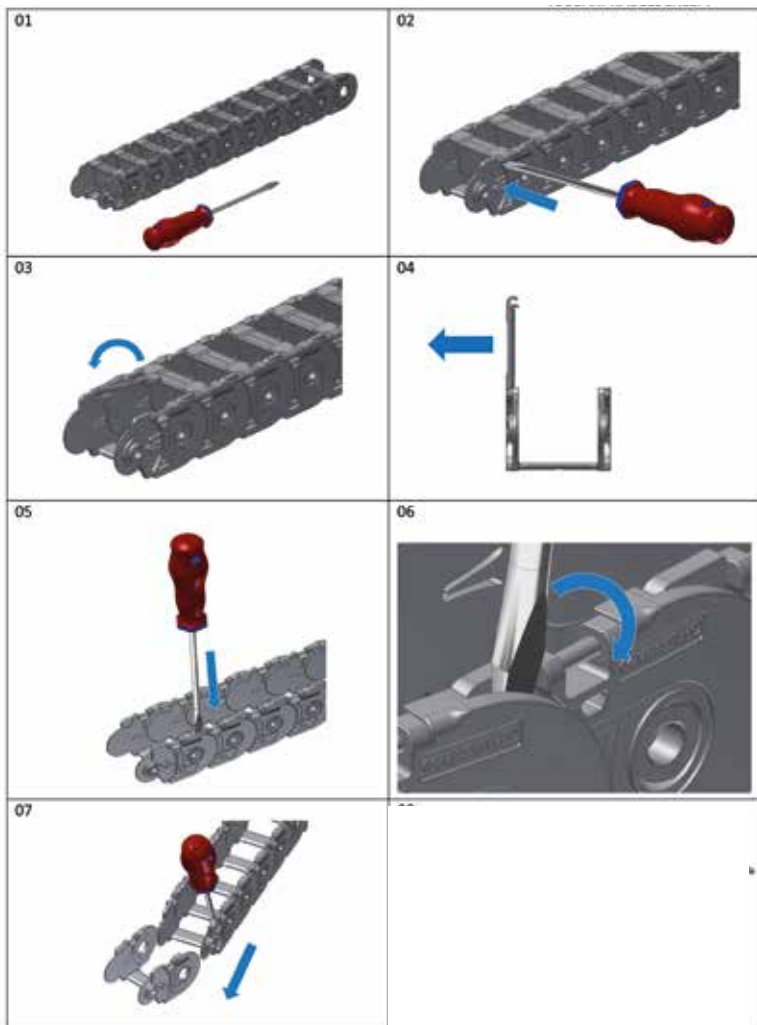





Presentazione:

Catena portacavi TKK 39

- Grande resistenza a torsione e trazione: le maglie non si sganciano
- Traversini ottimizzati per la protezione dei conduttori: profilo interno arrotondato sul raggio di curvatura, profilo esterno adatto al contenimento delle forze verso l'esterno
- Nuovo design delle maglie anti-intrusione polveri e trucioli nel meccanismo di snodo, autopulente
- Superfici esterne lisce per facilitare lo scorrimento
- Grande autoportanza
- Versione 020 non apribile e 040 apribile sul lato inferiore
- Raccordi terminali "corti"

Forme esecutive:

Forma 020 - Catena portacavi non apribile

Forma 040 - Catena portacavi con profili apribili sul lato inferiore



- 1 Raccordi in acciaio molto corti
- 2 Maglie di catena in poliammide

- 3 Grande autoportanza
- 4 Meccanismo di snodo anti-intrusione polveri e trucioli

- 5 Superficie esterna liscia per facilitare lo scorrimento
- 6 Apribile lato inferiore (Forma 040)

- 7 Sistema di separatori per i cavi in verticale e orizzontale

Tipo	Larghezza int.		Larghezza catena		Altezza Interna	Passo		Dati tecnici pag.
	B _i min mm	B _i max mm	B _k min mm	B _k max mm	h ₁ mm	t mm		
TKK39	39	123	60	144	39	39	8.110	



Traversini ottimizzati per la protezione dei conduttori



Nuovo design delle maglie anti-intrusione polveri e trucioli nel meccanismo di snodo e autopulente



Raccordi terminali molto corti

Tipo TKK39

Layout della catena portacavi

Passo t	= 39 mm
Altezza maglia h _G	= 50 mm
Altezza montaggio H _{min}	= 2 KR + 50 mm
Lunghezza l ₁	= vedi dimensioni raccordi

Per il funzionamento della catena portacavi è necessaria una superficie uniforme. Se tale condizione non sussiste è indispensabile l'applicazione di una canalina di scorrimento.

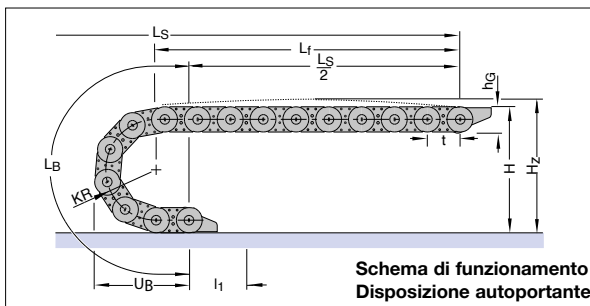

**Schema di funzionamento
Disposizione autoportante**

Dimensioni costruttive
in funzione del raggio di curvatura

Raggio di curvatura KR	046 mm	058 mm	070 mm	095 mm
Lunghezza arco L _B	222	260	298	376
Ingombro arco Ü _B	149	161	173	198
Altezza H _{min}	142	166	190	240
Altezza H _z	172	196	220	270

Diagramma dell'autoportanza



Lunghezza autoportante L_f e Corsa L_S
in funzione del peso aggiunto
(Vedi Informazioni Costruttive)

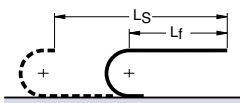

Lunghezza Catena:

$$L_k \approx \frac{L_S}{2} + L_B \quad \text{Multiplo del passo 39 mm}$$

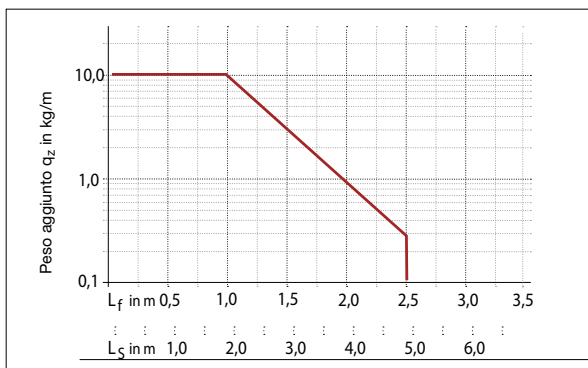

Il diagramma dell'autoportanza considera un peso proprio catena qk di 1,56 kg/m

Tipo TKK39

Sezione della catena

Vista in sezione come da schema di funzionamento

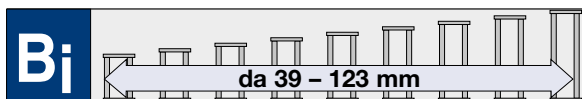

Forma 020 Standard

Le maglie di catena formano un unico pezzo con i profili: struttura semplice e robusta. **Non apribile**

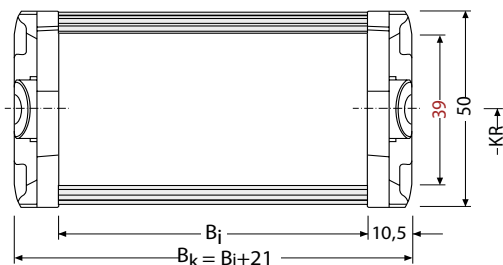

Articolo Nr.	B_i mm	B_k mm	Raggi di curvatura disponibili in mm				Peso proprio kg/m	U.M.
TKK39.020.039.Raggio	39	60	046	058	070	095	0,82	metri
TKK39.020.059.Raggio	59	80	046	058	070	095	1,24	metri
TKK39.020.074.Raggio	74	95	046	058	070	095	1,56	metri
TKK39.020.099.Raggio	99	120	046	058	070	095	2,08	metri
TKK39.020.123.Raggio	123*	144	046	058	070	095	2,59	metri



Completare l'Articolo con il raggio di curvatura desiderato.
Es. TKK39.020.074.046

* In programma

Tipo TKK39

Sezione della catena

Vista in sezione come da schema di funzionamento

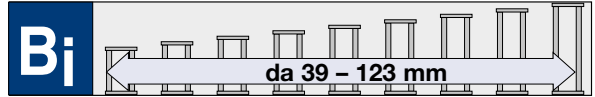

Forma 040 Standard



Con profili di fissaggio **apribili** sul lato inferiore

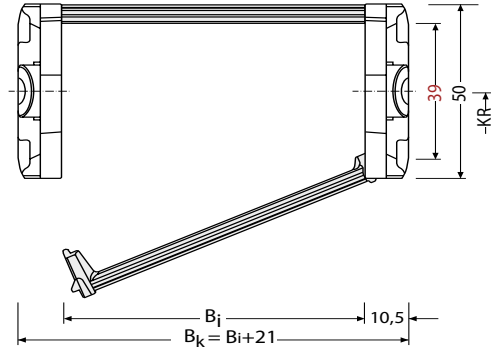

Articolo Nr.	B _i mm	B _k mm	Raggi di curvatura disponibili in mm				Peso proprio kg/m	U.M.
TKK39.040.039.Raggio	39	60	046	058	070	095	0,82	metri
TKK39.040.059.Raggio	59	80	046	058	070	095	1,24	metri
TKK39.040.074.Raggio	74	95	046	058	070	095	1,56	metri
TKK39.040.099.Raggio	99	120	046	058	070	095	2,08	metri
TKK39.040.123.Raggio	123*	144	046	058	070	095	2,59	metri



Completare l'Articolo con il raggio di curvatura desiderato.
Es. TKK39.040.074.058

* In programma

Tipo TKK39

Sistema di separatori per Forme 020/040

Sistema di separatori TS 0

Senza divisori orizzontali

	Versione A	Versione B
s_T	3 mm	3 mm
w_f	10 mm	10 mm
$a_{T \text{ min}}$	5 mm	5 mm
$a_x \text{ min}$	10 mm	10 mm
$a_c \text{ min}$	7 mm	7 mm
$a_x \text{ passo}$	-	2 mm



Versione A
Separatore mobile
(Standard)

Separatori mobili nel trasverso



Versione B
Separatore fisso
(ax-passo di 2 mm). I separatori fissi (versione B) vengono fissati ogni 2 mm senza ulteriori distanziali.

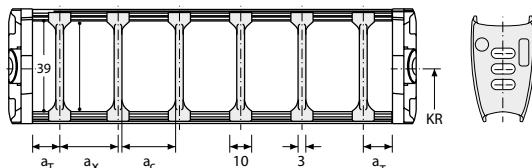

Per ordinare catene già assemblate indicare TS0-s/n_Tx. TS0 indica solo separatori verticali, n_T il numero di separatori per traversa. Quindi sostituire x con la quantità desiderata, indicando inoltre (al posto di s) la versione del separatore richiesta.

Esempio: TS0-B/n_T3

Vedi pag. 8.114

Descrizione	Codice	U.M.
Separatore A *	C939A00SEP	Pz

* Separatore A (mobile) :
per la Forma 020 è possibile utilizzare solo il separatore A

Sistema di separatori TS 1

Con suddivisione orizzontale continua per tutta la lunghezza del B_i eseguita con:
Profilo in alluminio 11 x 4 mm

	Versione A	Versione B
s_T	3 mm	3 mm
w_f	10 mm	10 mm
$a_{T \text{ min}}$	5 mm	5 mm
$a_{T \text{ max}}$	20 mm	20 mm
$a_x \text{ min}$	10 mm	10 mm
$a_x \text{ max}$	20 mm	20 mm
$a_c \text{ min}$	7 mm	7 mm
$a_x \text{ passo}$	-	2 mm
$n_T \text{ min}$	2	2

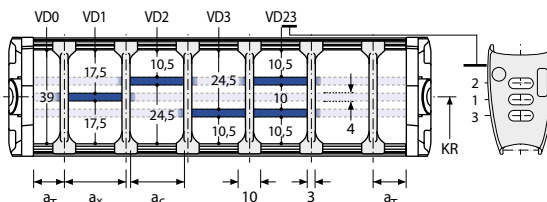

Descrizione	Codice	U.M.
Separatore A *	C939A00SEP	Pz
Separatore B	C939B00SEP	Pz
Profilo AL 11x4	5803	Mt

* Separatore A (mobile) :
per la Forma 020 è possibile utilizzare solo il separatore A

Per ordinare catene già assemblate indicare TS1-s-VD_y/n_Tx. TS1 indica la presenza di divisore orizzontale continuo, VD_y la sua posizione ed n_T il numero di separatori. Quindi sostituire x con la quantità desiderata di separatori per traversa (minimo 2) e la/le y con la posizione del/dei separatore/i, indicando inoltre (al posto di s) la versione del separatore richiesta.

Esempio: TS1-A-/VD2/n_T3

Vedi pag. 8.114

Tipo TKK39

Dimensioni dei raccordi terminali

Per tutte le larghezze B_i della catena **TKK39** è possibile ordinare la Serie di raccordi terminali completa.

La serie di raccordi terminali è composta da due raccordi con perno destro e sinistro e due raccordi con foro destro e sinistro.

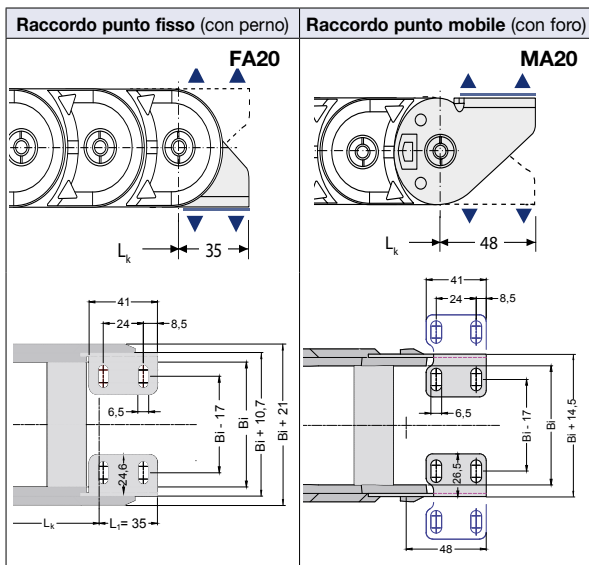

Catena Tipo	Serie raccordi Articolo	Raccordo con perno DX	Raccordo con perno SX	Raccordo con foro DX	Raccordo con foro SX
		Codice	Codice	Codice	Codice
TKK39	Z1KK3900FE	C93900FD0	C93900FS0	C93900MD0	C93900MS0

Disposizioni possibili dei raccordi terminali

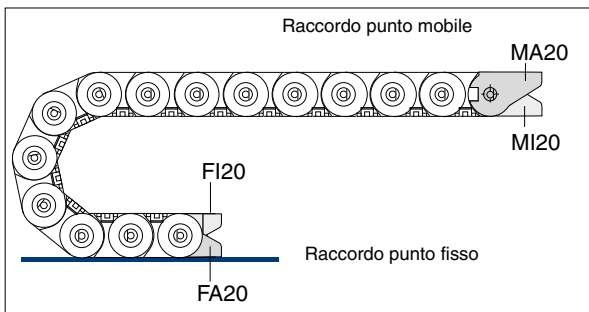

Esempio d'ordine

TKK39 .040 .074 . 046 .1443. FA20/MI20 .TS0B/ nT3

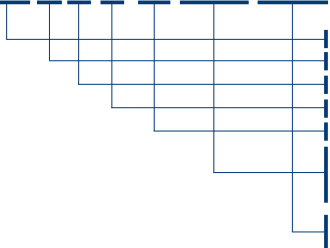

Catena portacavi Tipo TKK39, Forma 040, larghezza interna B_i 074 mm, raggio di curvatura KR 046 mm e lunghezza L_k 1443 mm con raccordi terminali

Tipo Catena
Forma
Larghezza interna B_i in mm
Raggio di curvatura KR in mm
Lunghezza catena L_k in mm (senza raccordi)

Raccordo terminale punto fisso
Raccordo terminale punto mobile

Sistema di separatori TS0, separatore B fisso, con n. 3 separatori verticali già montati

Tipo TKK39

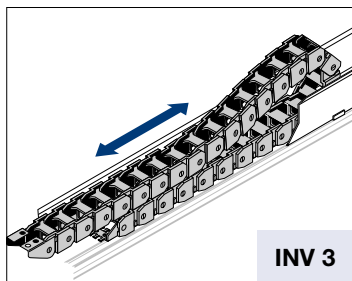

$$L_k \approx \frac{L_S}{2} + L_B + KR$$

$$H = H_{\min} \text{ standard}$$

$$L_B = \text{standard}$$

Generalmente è la fase di ritorno (quando la catena viene spinta) che determina la scelta del tipo di installazione e quindi la scelta dell'altezza di montaggio H.

In molti casi, a causa delle forze in gioco, è necessario ridurre l'altezza di montaggio H. Per ridurre l'altezza di montaggio standard possono essere impiegati due metodi.

Introduzione di maglie con raggio contrario al punto mobile, denominata "Versione RKR".

$$L_k \approx \frac{L_S}{2} + L_B$$

$$H' = \text{vedi tabelle}$$

$$L_B = \text{vedi tabelle}$$

In ogni caso Vi preghiamo contattare il nostro ufficio tecnico.

Corse lunghe

Le direttive generali per l'applicazione di catene con corsa lunga sono riportate alla pagina 3.038 del manuale generale, ove viene trattata la disposizione INV 3.

In generale, per il corretto funzionamento di queste installazioni è imprescindibile:

- l'applicazione del canale di guida con soprizzo (salvo applicazioni speciali)
- la corretta determinazione dell'altezza di montaggio H.

Installazione con altezza di montaggio standard

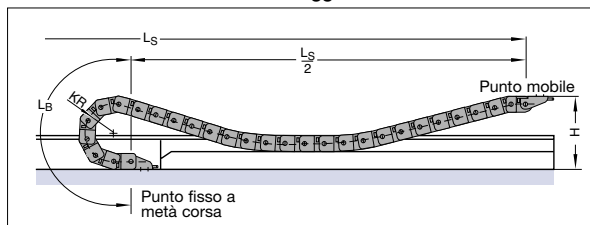

Versione RKR

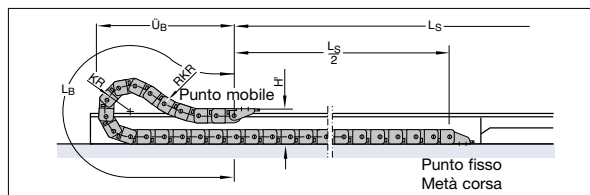

Versione RKR

Catena	KR	H'	L _B	Ü _B
TKK39	46	142	222	149
	58	150	405	196
	70	150	551	257
	95	150	770	341



Guaine portacavi in poliammide

- Protezione totale dei cavi da contaminazioni di trucioli e sporcizia
- Protezione contro la penetrazione di liquidi o spruzzi in qualsiasi direzione
- Elevata stabilità e autoportanza



Serie TKA

Pag. 9.003

- Eccellente protezione dei cavi anche in zona raccordi



UAT 1555

Pag. 9.055

- Estrema protezione dei cavi da trucioli, sporcizia e polveri in ambienti difficili

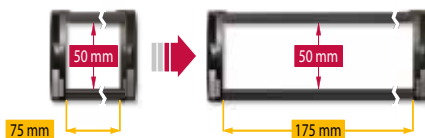

Master LT 60

Pag. 9.065

- Silenziosa grazie agli ammortizzatori interni

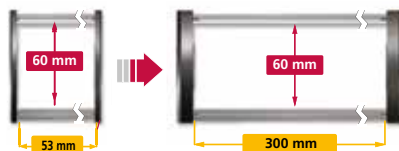





Presentazione

Guaine portacavi Serie TKA

- Design anti-intrusione trucioli, eccellente protezione dei cavi anche nella zona dei raccordi
- TKA55: testata e approvata TÜV NORD
- A richiesta anche in materiale speciale per la protezione da trucioli roventi sino a 850°C
- Rapido inserimento dei cavi e facilità di apertura
- Grande autoportanza
- Superfici di scorrimento integrate per applicazioni scorrevoli
- Sistema di ammortizzatori interno per la riduzione di vibrazioni e rumorosità
- Elevata resistenza a torsione

Forma esecutiva:

Forma 060 Standard



Coperchi apribili lato interno

Forma 080

- Coperchi apribili lato esterno



- | | | | |
|--|---|---|--|
| <p>1 Raccordi universali in opzione con fermacavi integrati</p> <p>2 Interno catena privo di interferenze per la protezione dei cavi</p> <p>3 Ammortizzatori integrati</p> | <p>4 Separatori e suddivisione interna per la separazione dei cavi</p> <p>5 Apertura rapida e semplice in qualsiasi posizione</p> <p>6 Fissaggio sicuro dei coperchi anche in condizioni di stress (esempio con tubi idraulici)</p> | <p>7 Maglie di catena in poliammide rinforzato con fibre di vetro</p> <p>8 Snodi completamente protetti</p> <p>9 Coperchi apribili lato interno o esterno</p> | <p>10 Coperchi completamente asportabili da un lato</p> <p>11 Piatto terminale per raccordi universali</p> |
|--|---|---|--|

Tipo	Larghezza interna		Larghezza guaina		Altezza interna	Passo
	B _i min	B _i max	B _k min	B _k max	h _i	t
TKA 30	15	65	28	78	20,5	30,5
TKA 38	25	130	41	146	26	38,5
TKA 45	50	150	66	166	36	45,5
TKA 55	50	250	70	270	45	55,5

Tipo TKA30

Layout della guaina portacavi

Passo $t = 30,5$ mm
 Altezza maglia $h_G = 28,5$ mm
 Altezza montaggio $H_{min} = 2 KR + h_G$ mm
 Lunghezza $l_1 =$ (vedi dimensioni raccordi)

Precarica $z = 17$ mm/m

Per il funzionamento della guaina portacavi è necessaria una superficie uniforme. Se tale condizione non sussiste è indispensabile l'applicazione di una canalina di scorrimento.

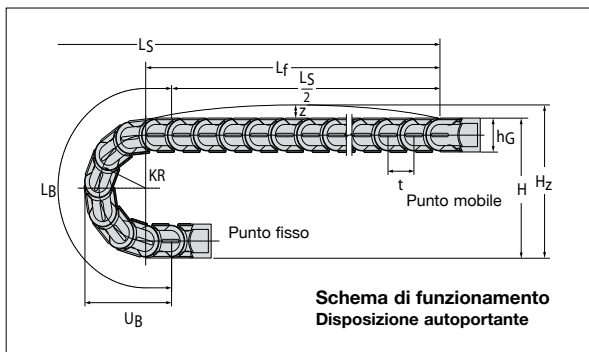

**Schema di funzionamento
Disposizione autoportante**

Dimensioni costruttive
in funzione del raggio di curvatura

Raggio di curvatura KR	055 mm	075 mm	095 mm	125 mm	145 mm	180* mm
Lunghezza arco L_B	234	297	359	454	516	626
Ingombro arco \ddot{U}_B	100	120	140	170	190	225
Altezza H_{min}	139	179	219	279	319	389
Altezza H_z	164	204	244	304	344	414

* Disponibile a richiesta

Diagramma dell'autoportanza



Lunghezza autoportante L_f e Corsa L_s

in funzione del peso aggiunto
(Vedi Informazioni Costruttive)

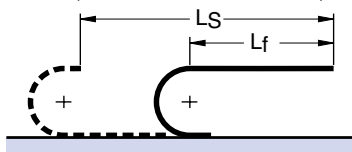

Lunghezza della guaina:

$$L_k \approx \frac{L_s}{2} + L_B \quad \text{multiplo del passo } 30,5 \text{ mm}$$

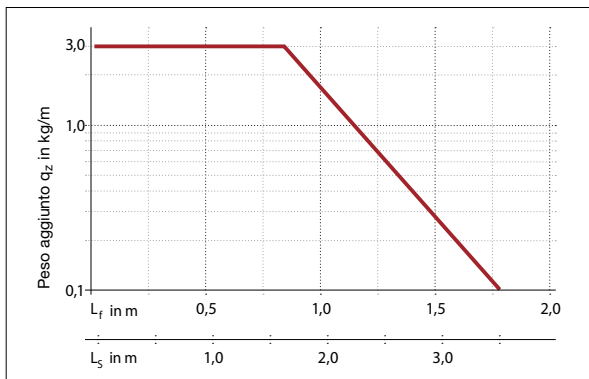

Il diagramma dell'autoportanza considera un peso proprio guaina q_k di 0,67 kg/m con $BI = 50$ mm.

Tipo TKA30

Sezione della guaina

Vista in sezione come da schema di funzionamento



Forma 060 Standard



Coperchi **apribili** sul lato **interno** della guaina

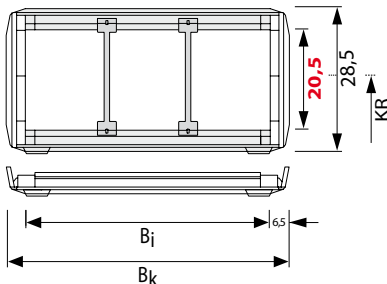

TKA30.060



Separatori e divisori vedi da pag. 9.007

Articolo Nr.	B _i mm	B _k mm	Raggi di curvatura KR disponibili in mm						Peso proprio kg/m	U.M
TKA30.060.015.Raggio	15	28	055	075	095	125	145	180*	0,48	metri
TKA30.060.020.Raggio	20	33	055	075	095	125	145	180*	0,51	metri
TKA30.060.025.Raggio	25	38	055	075	095	125	145	180*	0,54	metri
TKA30.060.038.Raggio	38	51	055	075	095	125	145	180*	0,61	metri
TKA30.060.050.Raggio	50	63	055	075	095	125	145	180*	0,67	metri
TKA30.060.065.Raggio	65	78	055	075	095	125	145	180*	0,76	metri

➔ Completare l'Articolo con il raggio di curvatura desiderato. Es. TKA30.060.015.055

* Disponibile a richiesta



Utilizzo ottimizzato della sezione interna: sistema di separatori verticale e divisione orizzontale



Coperchi facilmente asportabili, tuttavia fissati in modo sicuro

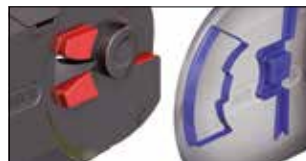

Grande autoportanza grazie al sistema di battuta tripla

Tipo TKA30

Sezione della guaina

Vista in sezione come da schema di funzionamento



Forma 080 (Su richiesta)

Coperchi **apribili** sul lato **esterno** della guaina

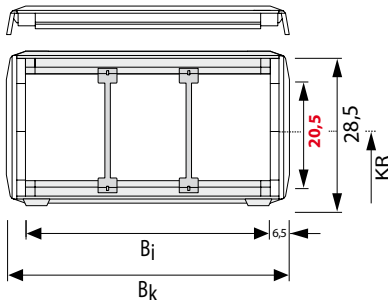

TKA30.080

Separatori e divisori vedi da pag. 9.007

Articolo Nr.	B _i mm	B _k mm	Raggi di curvatura KR disponibili in mm						Peso proprio kg/m	U.M.
TKA30.080.015.Raggio	15	28	055	075	095	125	145	180*	0,48	metri
TKA30.080.020.Raggio	20	33	055	075	095	125	145	180*	0,51	metri
TKA30.080.025.Raggio	25	38	055	075	095	125	145	180*	0,54	metri
TKA30.080.038.Raggio	38	51	055	075	095	125	145	180*	0,61	metri
TKA30.080.050.Raggio	50	63	055	075	095	125	145	180*	0,67	metri
TKA30.080.065.Raggio	65	78	055	075	095	125	145	180*	0,76	metri

↳ Completare l'Articolo con il raggio di curvatura desiderato. Es. TKA30.080.020.075

* Disponibile a richiesta

Tipo TKA30

Sistema di separatori

Sistema di separatori TS 0

Senza divisori orizzontali

	Versione A	Versione B
s_T	2 mm	2 mm
W_f	7 mm	7 mm
$a_{T \min}$	3,5 mm	---- •
$a_x \min$	7 mm	8 mm
$a_c \min$	5 mm	6 mm
$a_x \text{ passo}$	----	2 mm
B_i (mm)	15 20 25 38 50 65	
• $a_{T \min}$	7,5 8 8,5 9 9 8,5	

Per ordinare guaine già assemblate indicare TS0-s/ n_T x. TS0 indica solo separatori verticali, n_T il numero di separatori per traversa. Quindi sostituire x con la quantità desiderata, indicando inoltre (al posto di s) la versione del separatore richiesta.

Esempio: TS0-A/ n_T 3

Vedi pag. 9.012

Sistema di separatori TS 1

Con suddivisione orizzontale continua per tutta la lunghezza del B_i eseguita con: **Profilo in alluminio 9 x 2 mm**

	Versione A	Versione B
s_T	2 mm	2 mm
W_f	7 mm	7 mm
$a_{T \min}$	3,5 mm	---- •
$a_x \min$	7 mm	8 mm
$a_c \min$	5 mm	6 mm
$a_x \text{ passo}$	----	2 mm
S_H	2 mm	2 mm
B_i (mm)	15 20 25 38 50 65	
• $a_{T \min}$	7,5 8 8,5 9 9 8,5	

Per ordinare guaine già assemblate indicare TS1-s-VD y / n_T x. TS1 indica la presenza del divisore orizzontale continuo, VD y la sua posizione ed n_T il numero di separatori. Quindi sostituire x con la quantità desiderata di separatori per traversa (minimo 2) e la/le y con la posizione del/dei separatore/i, indicando inoltre (al posto di s) la versione del separatore richiesta.

Esempio: TS1-B-/VD2/ n_T 3

Vedi pag. 9.012

Versione A Separatore mobile (Standard)

Separatori mobili nel traversino



Versione B Separatore fisso (a_x -passo di 2 mm). I separatori nella versione B vengono fissati ogni 2 mm senza ulteriori distanziali. Il separatore si aggancia nell'incavo del profilo di fissaggio dell'incoperchio.

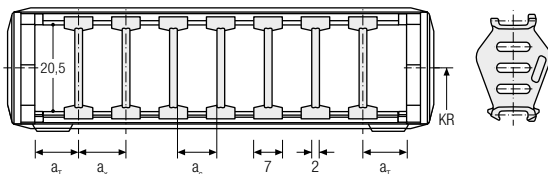
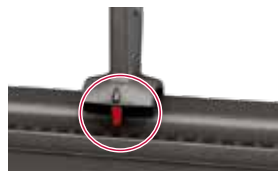

Descrizione	Codice	U.M.
Separatore A/B*	88647	Pz

* Il separatore è mobile (Versione A) o fisso (Versione B) in funzione della direzione di montaggio.

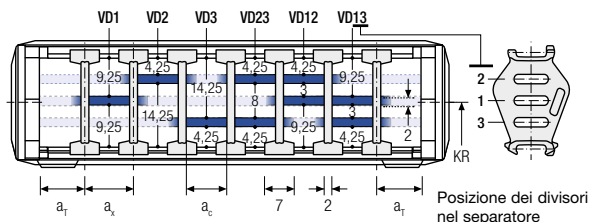

Descrizione	Codice	U.M.
Separatore A/B*	88647	Pz
Profilo AL 9x2	6240	Mt

* Il separatore è mobile (Versione A) o fisso (Versione B) in funzione della direzione di montaggio.

Tipo TKA30

Dimensioni dei raccordi universali senza PIATTI TERMINALI

Per **serie** di raccordi si intende due raccordi universali con perno e due raccordi universali con foro, completi di coperchi lavorati e **senza** piatti terminali.

Le dimensioni per i raccordi al punto fisso e al punto mobile sono identiche!

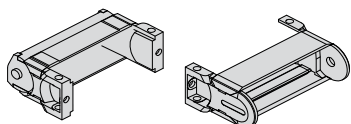

i Raccordi forniti **senza** piatti terminali. Ordinare **FU00 / MU00**

i I raccordi universali al punto fisso e al punto mobile sono basculanti e si snodano con lo stesso KR della guaina.

Disposizioni possibili dei raccordi universali

Per ordinare guaine già assemblate vedi Esempio a pag. 9.012

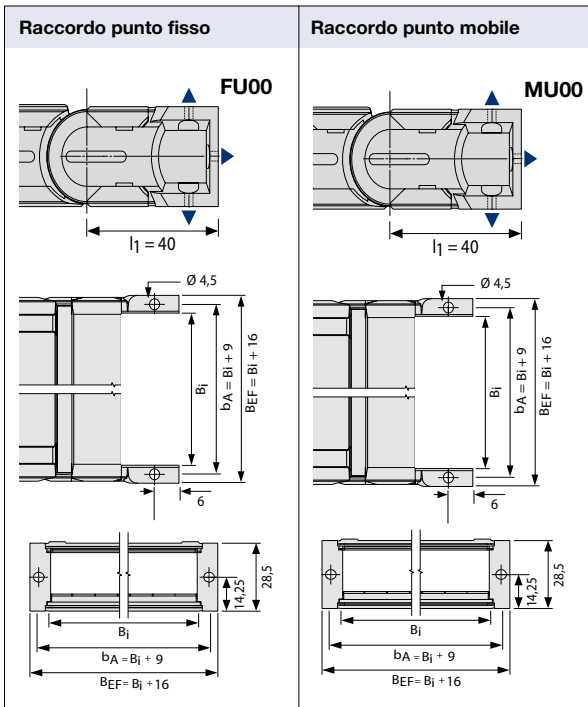

Guaina	B _i	Serie Raccordi Articolo	Raccordo punto mobile Codice	Raccordo punto fisso Codice
Tipo	mm			
TKA30	15	Z4KA30U015	W636UM0015	W636UF0015
	20	Z4KA30U020	W636UM0020	W636UF0020
	25	Z4KA30U025	W636UM0025	W636UF0025
	38	Z4KA30U038	W636UM0038	W636UF0038
	50	Z4KA30U050	W636UM0050	W636UF0050
	65	Z4KA30U065	W636UM0065	W636UF0065

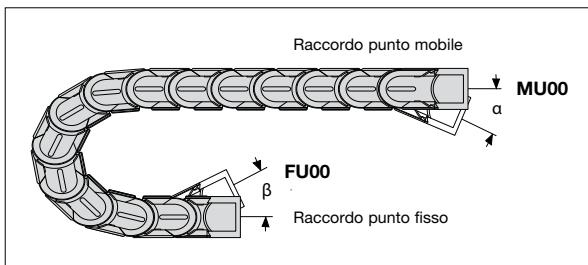

Tipo TKA30

Dimensioni dei raccordi universali con PIATTI TERMINALI

Per **serie** di raccordi si intende due raccordi universali con perno e due raccordi universali con foro, completi di coperchi lavorati e piatti terminali.

Le dimensioni per i raccordi al punto fisso e al punto mobile sono identiche!

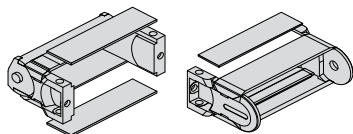

i Raccordi forniti con piatti terminali. Ordinare FU50 / MU50

i I raccordi universali al punto fisso e al punto mobile sono basculanti e si snodano con lo stesso KR della guaina.

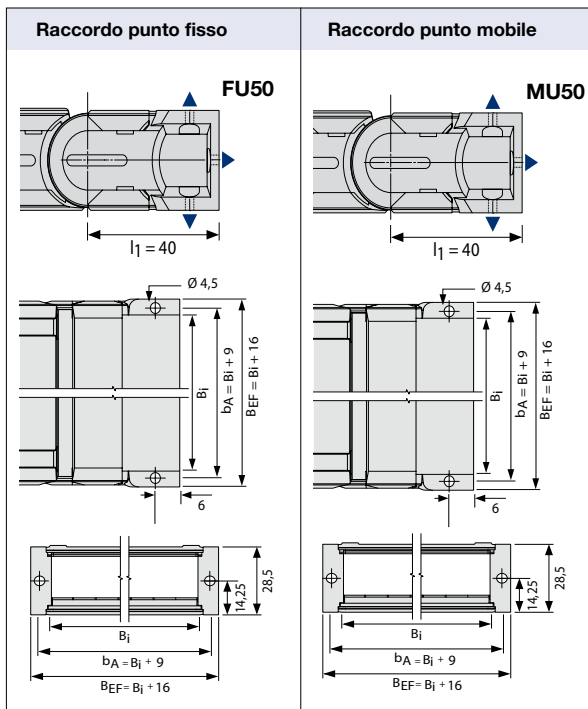

Guaina	Bi	Serie Raccordi Articolo	Raccordo punto mobile Codice	Raccordo punto fisso Codice
TKA30	15	Z2KA30U015	W836UM0015	W836UF0015
	20	Z2KA30U020	W836UM0020	W836UF0020
	25	Z2KA30U025	W836UM0025	W836UF0025
	38	Z2KA30U038	W836UM0038	W836UF0038
	50	Z2KA30U050	W836UM0050	W836UF0050
	65	Z2KA30U065	W836UM0065	W836UF0065

Disposizioni possibili dei raccordi universali

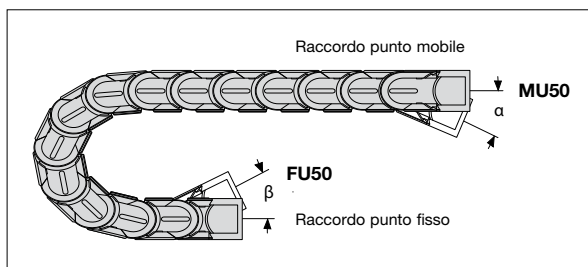

Per ordinare guaine già assemblate vedi Esempio a pag. 9.012

Tipo TKA30

Dimensioni dei raccordi terminali in acciaio

Per **serie** di raccordi si intende una coppia di raccordi terminali con perno e una coppia di raccordi terminali con foro.

Le dimensioni per i raccordi al punto fisso e al punto mobile sono identiche!

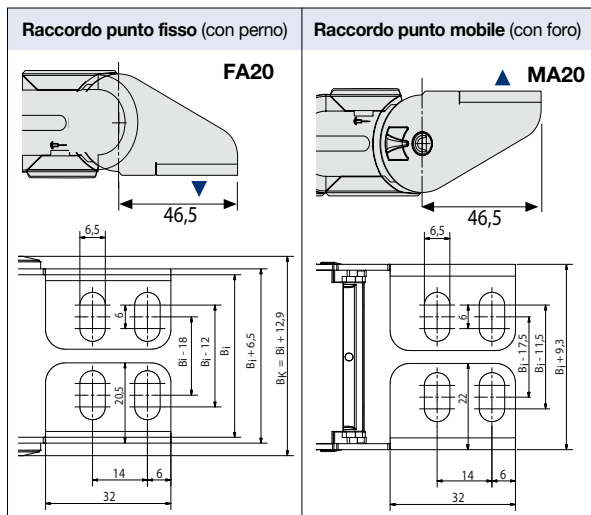

Guaina Tipo	Serie Raccordi Articolo	Coppia Raccordi punto fisso Codice	Coppia Raccordi punto mobile Codice
TKA30	Z2KA300BFE	W730000FFE	W730000BMFE

Bi min = 38 mm

Punto Mobile basculante KR 55 (angolo 32°)

Disposizioni possibili dei raccordi in acciaio

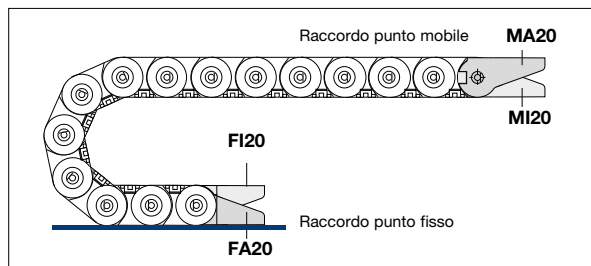

Tipo TKA30

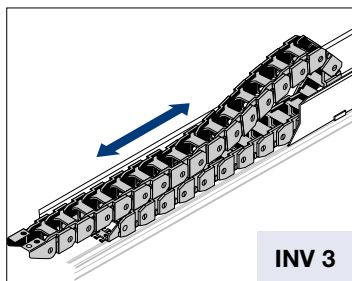

$$L_k \approx \frac{L_S}{2} + L_B + KR$$

$$H = H_{\min} \text{ standard}$$

$$L_B = \text{standard}$$

Generalmente è la fase di ritorno (quando la catena viene spinta) che determina la scelta del tipo di installazione e quindi la scelta dell'altezza di montaggio H.

In molti casi, a causa delle forze in gioco, è necessario ridurre l'altezza di montaggio H. Per ridurre l'altezza di montaggio standard possono essere impiegati due metodi.

Introduzione di maglie con raggio contrario al punto mobile, denominata "**Versione RKR**" e utilizzo della flessione propria, denominata "**Versione flessione**"

$$L_k \approx \frac{L_S}{2} + L_B$$

$$H' = \text{vedi tabelle}$$

$$L_B = \text{vedi tabelle}$$

Corse lunghe

Le direttive generali per l'applicazione di catene con corsa lunga sono riportate alla pagina 3.038 ove viene trattata la disposizione INV 3.

In generale, per il corretto funzionamento di queste installazioni è imprescindibile:

- l'applicazione del canale di guida con soprizzo (salvo applicazioni speciali)
- la corretta determinazione dell'altezza di montaggio H.

Installazione con altezza di montaggio standard

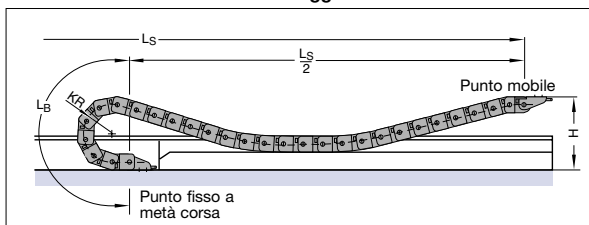

Versione RKR

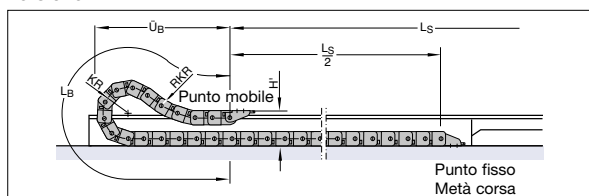

Versione Flessione

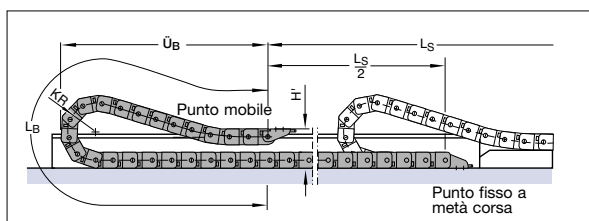

In ogni caso Vi preghiamo contattare il nostro ufficio tecnico.

Come ordinare guaine già assemblate

Esempio d'ordine

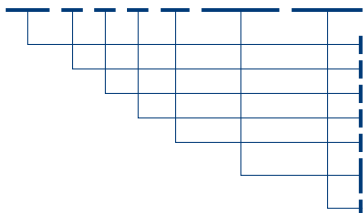
TKA 30 . 060 . 015 . 055 . 1830 . FU50/MU050 . TS0/-B-nT2

Guaina portacavi Tipo TKA30, Forma 060, coperchi apribili lato interno, Larghezza interna Bi 15 mm, raggio di curvatura KR 55 mm e lunghezza Lk 1830 mm con raccordi universali

- Tipo Guaina
- Forma
- Larghezza interna Bi in mm
- Raggio di curvatura KR in mm
- Lunghezza catena Lk in mm (senza raccordi)
- Raccordo universale punto fisso con piatti terminali
- Raccordo universale punto mobile con piatti terminali
- Sistema di separatori TS0 con n.2 separatori verticali fissi già montati

Esempio d'ordine

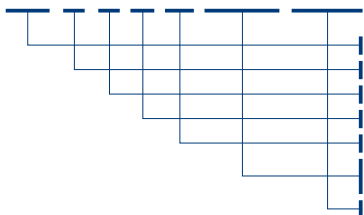
TKA 30 . 080 . 020 . 095 . 1159 . FU00/MU00 . TS1/-A-nT3

Guaina portacavi Tipo TKA30, Forma 080, coperchi apribili lato esterno, Larghezza interna Bi 20 mm, raggio di curvatura KR 95 mm e lunghezza Lk 1159 mm con raccordi universali

- Tipo Guaina
- Forma
- Larghezza interna Bi in mm
- Raggio di curvatura KR in mm
- Lunghezza catena Lk in mm (senza raccordi)
- Raccordo universale punto fisso senza piatti terminali
- Raccordo universale punto mobile senza piatti terminali
- Sistema di separatori TS1 con n.3 separatori verticali mobili già montati

Istruzioni di montaggio
pag. 9.050



Canaline pag. 20.002

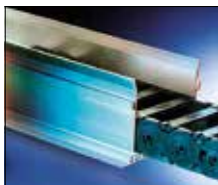

Fermacavi pag. 20.100



Cavi TRAXLINE
pag. 19.001





Tipo TKA38

Layout della guaina portacavi

Passo t = 38,5 mm
 Altezza maglia h_G = 36 mm
 Altezza montaggio H_{min} = $2 KR + h_G$ mm
 Lunghezza l_1 = (vedi dimensioni raccordi)

Precarica z = 17 mm/m
 Per il funzionamento della guaina portacavi è necessaria una superficie uniforme. Se tale condizione non sussiste è indispensabile l'applicazione di una canalina di scorrimento.

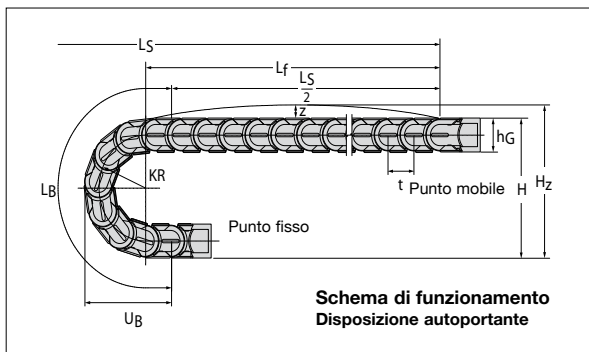

**Schema di funzionamento
Disposizione autoportante**

Dimensioni costruttive
in funzione del raggio di curvatura

Raggio di curvatura KR	070 mm	095 mm	120 mm	145 mm	170 mm	195 mm	230* mm
Lunghezza arco L_B	297	375	454	532	611	689	799
Ingombro arco \ddot{U}_B	127	152	177	202	227	252	287
Altezza H_{min}	176	226	276	326	376	426	496
Altezza H_z	201	251	301	351	401	451	521

* Disponibile a richiesta

Diagramma dell'autoportanza



Lunghezza autoportante L_f e Corsa L_S

in funzione del peso aggiunto
(Vedi Informazioni Costruttive)

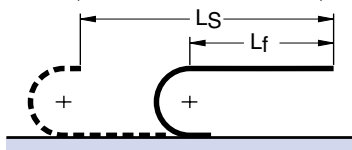

Lunghezza della guaina:

$$L_k \approx \frac{L_S}{2} + L_B \quad \text{multiplo del passo } 38,5 \text{ mm}$$

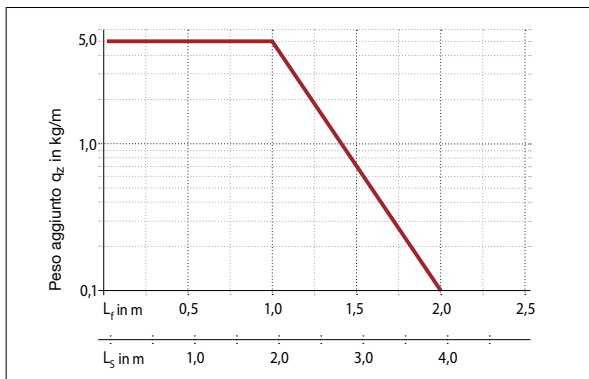

Il diagramma dell'autoportanza considera un peso proprio guaina q_k di 1,13 kg/m con $B_1 = 78$ mm.

Tipo TKA38

Sezione della guaina

Vista in sezione come da schema di funzionamento



Forma 060 Standard



Coperchi **apribili** sul lato **interno** della guaina

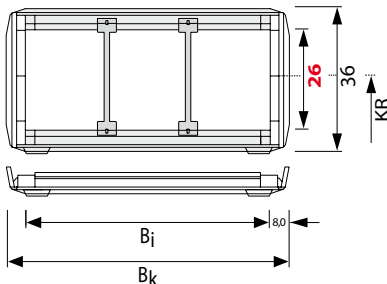

TKA38.060



Separatori e divisori vedi da pag. 9.017

Articolo Nr.	B _i mm	B _k mm	Raggi di curvatura KR disponibili in mm						Peso proprio kg/m	U.M.	
TKA38.060.025.Raggio	25	41	070	095	120	145	170	195	230*	0,77	metri
TKA38.060.038.Raggio	38	54	070	095	120	145	170	195	230*	0,86	metri
TKA38.060.058.Raggio	58	74	070	095	120	145	170	195	230*	1,00	metri
TKA38.060.078.Raggio	78	94	070	095	120	145	170	195	230*	1,13	metri
TKA38.060.103.Raggio	103	119	070	095	120	145	170	195	230*	1,29	metri
TKA38.060.130.Raggio	130	146	070	095	120	145	170	195	230*	1,47	metri

➔ Completare l'Articolo con il raggio di curvatura desiderato. Es. TKA38.060.025.095

* Disponibile a richiesta



Utilizzo ottimizzato della sezione interna: sistema di separatori verticale e divisione orizzontale

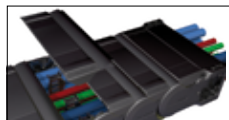

Coperchi facilmente asportabili, tuttavia fissati in modo sicuro

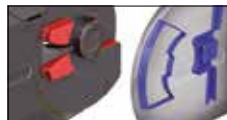

Grande autoportanza grazie al sistema di battuta tripla

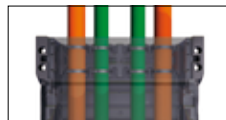

Raccordi universali con fermacavo integrato

Tipo TKA38

Sezione della guaina

Vista in sezione come da schema di funzionamento

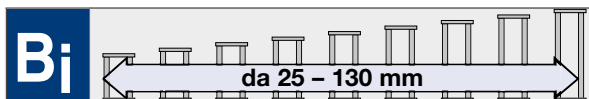

Forma 080 (Su richiesta)

Coperchi **apribili** sul lato **esterno** della guaina

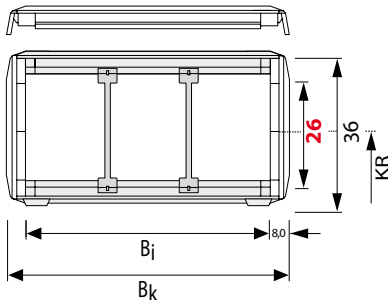

TKA38.080

Separatori e divisori vedi da pag. 9.017

Articolo Nr.	B _i mm	B _k mm	Raggi di curvatura KR disponibili in mm							Peso proprio kg/m	U.M.
TKA38.080.025.Raggio	25	41	070	095	120	145	170	195	230*	0,77	metri
TKA38.080.038.Raggio	38	54	070	095	120	145	170	195	230*	0,86	metri
TKA38.080.058.Raggio	58	74	070	095	120	145	170	195	230*	1,00	metri
TKA38.080.078.Raggio	78	94	070	095	120	145	170	195	230*	1,13	metri
TKA38.080.103.Raggio	103	119	070	095	120	145	170	195	230*	1,29	metri
TKA38.080.130.Raggio	130	146	070	095	120	145	170	195	230*	1,47	metri

↳ Completare l'Articolo con il raggio di curvatura desiderato. Es. TKA38.080.025.095

* Disponibile a richiesta

Tipo TKA38

Sistema di separatori

Sistema di separatori TS 0

Senza divisori orizzontali

	Versione A	Versione B
s_T	2 mm	2 mm
W_f	7 mm	7 mm
$a_{T \min}$	3,5 mm	---- •
$a_x \min$	7 mm	8 mm
$a_C \min$	5 mm	6 mm
$a_x \text{ passo}$	----	2 mm
B_i (mm)	25 38 58	78 103 130
• $a_{T \min}$	8,5 9 9	9 7,5 9

Per ordinare guaine già assemblate indicare TS0-s/n_Tx. TS0 indica solo separatori verticali, n_T il numero di separatori per traversa. Quindi sostituire x con la quantità desiderata, indicando inoltre (al posto di s) la versione del separatore richiesta.

Esempio: TS0-A/n_T3

Vedi pag. 9.024

Sistema di separatori TS 1

Con suddivisione orizzontale continua per tutta la lunghezza del B_i eseguita con: **Profilo in alluminio 9 x 2 mm**

	Versione A	Versione B
s_T	2 mm	2 mm
W_f	7 mm	7 mm
$a_{T \min}$	3,5 mm	---- •
$a_x \min$	7 mm	8 mm
$a_C \min$	5 mm	6 mm
$a_x \text{ passo}$	----	2 mm
S_H	2 mm	2 mm
B_i (mm)	25 38 58	78 103 130
• $a_{T \min}$	8,5 9 9	9 7,5 9

Per ordinare guaine già assemblate indicare TS1-s-VD_y/n_Tx. TS1 indica la presenza del divisore orizzontale continuo, VD_y la sua posizione ed n_T il numero di separatori. Quindi sostituire x con la quantità desiderata di separatori per traversa (minimo 2) e la/le y con la posizione del/dei separatore/i, indicando inoltre (al posto di s) la versione del separatore richiesta.

Esempio: TS1-B-/VD2/n_T3

Vedi pag. 9.024

Versione A Separatore mobile (Standard)

Separatori mobili nel traversino



Versione B

Separatore fisso (a_x-passo di 2 mm). I separatori nella versione B vengono fissati ogni 2 mm senza ulteriori distanziali. Il separatore si aggancia nell'incavo del profilo di fissaggio del coperschio.

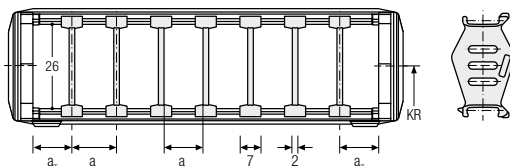

Descrizione	Codice	U.M.
Separatore A/B*	88251	Pz

* Il separatore è mobile (Versione A) o fisso (Versione B) in funzione della direzione di montaggio.

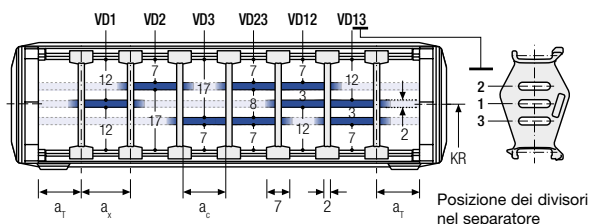

Descrizione	Codice	U.M.
Separatore A/B*	88251	Pz
Profilo AL 9x2	6240	Mt

* Il separatore è mobile (Versione A) o fisso (Versione B) in funzione della direzione di montaggio.

Tipo TKA38

Dimensioni dei raccordi universali senza fermacavo e senza PIATTI TERMINALI

Per serie di raccordi si intende due raccordi universali con perno e due raccordi universali con foro, completi di coperchi lavorati, **senza piatti terminali**.

Le dimensioni per i raccordi al punto fisso e al punto mobile sono identiche!

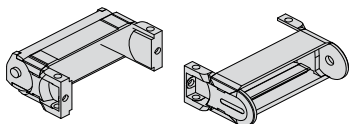

i Raccordi forniti senza fermacavo e senza piatti terminali.
Ordinare FU00 / MU00

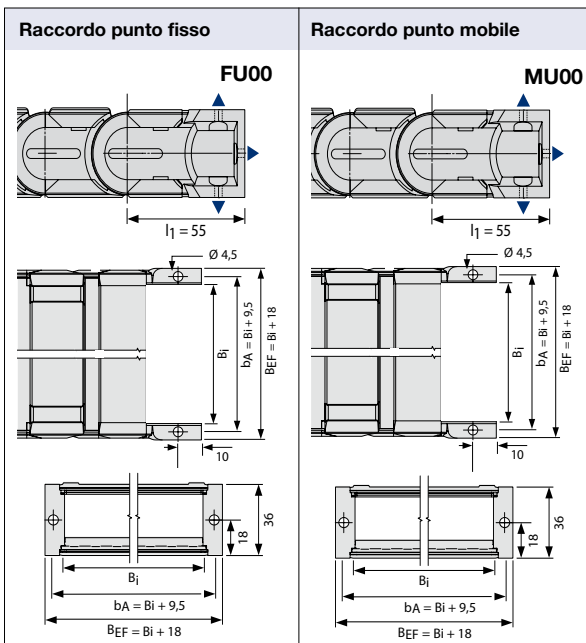

Guaina	B_i	Serie Raccordi	Raccordo punto mobile	Raccordo punto fisso
Tipo	mm	Articolo	Codice	Codice
TKA38	25	Z4KA38U025	W686UM0025	W686UF0025
	38	Z4KA38U038	W686UM0038	W686UF0038
	58	Z4KA38U058	W686UM0058	W686UF0058
	78	Z4KA38U078	W686UM0078	W686UF0078
	103	Z4KA38U103	W686UM0103	W686UF0103
	130	Z4KA38U130	W686UM0130	W686UF0130

i I raccordi universali al punto fisso e al punto mobile sono basculanti e si snodano con lo stesso KR della guaina.

Raccordi universali basculanti		
KR in mm	Punto Mobile α	Punto Fisso β
70	32°	32°
95	26°	26°
120	22°	22°
145	18°	18°
170	16°	16°
195	14°	14°
230	12°	12°

Disposizioni possibili dei raccordi universali senza fermacavo integrato

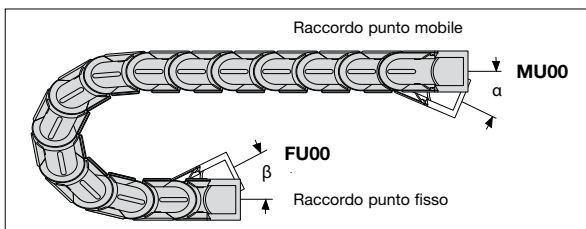

Per ordinare guaine già assemblate vedi Esempio a pag. 9.024

Tipo TKA38

Dimensioni dei raccordi universali con fermacavo integrato e senza PIATTI TERMINALI

Per serie di raccordi si intende due raccordi universali con perno e due raccordi universali con foro, completi di coperchi lavorati, fermacavi a pettine, senza piatti terminali.

Le dimensioni per i raccordi al punto fisso e al punto mobile sono identiche!

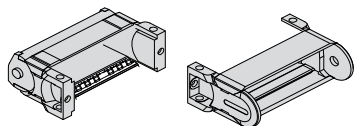

i Raccordi forniti con fermacavo integrato e senza piatti terminali.
Ordinare FU01 / MU01

i Raccordi forniti con doppio fermacavo e senza piatti terminali.
Ordinare FU02 / MU02



FU01/MU01

Raccordi universali con fermacavi a pettine



FU02/MU02

Raccordi universali con doppio fermacavo a pettine

Disposizioni possibili dei raccordi universali con fermacavo integrato

Per ordinare guaine già assemblate vedi Esempio a pag. 9.024

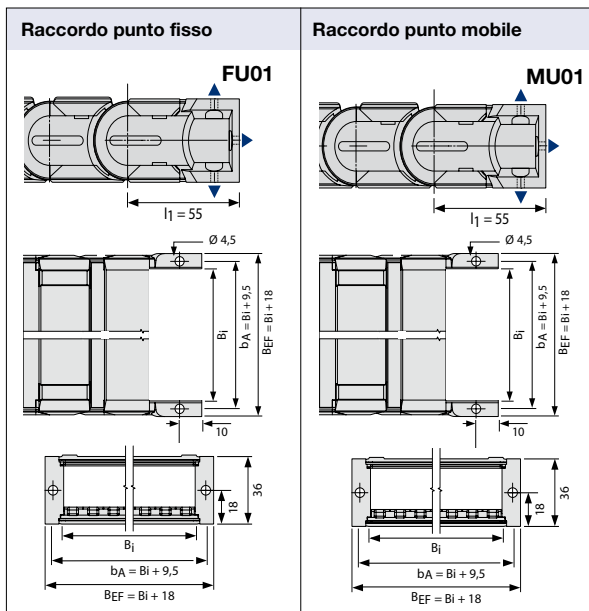

Guaina	B _i	Serie Raccordi con fermacavi	Raccordo punto mobile	Raccordo punto fisso	Fermacavo a pettine	n _z
Typo	mm	Articolo	Codice	Codice	Codice	
TKA38	25	Z5KA38U025	W686UMI025	W686UF1025	53956	2
	38	Z5KA38U038	W686UMI038	W686UF1038	53957	3
	58	Z5KA38U058	W686UMI058	W686UF1058	53958	5
	78	Z5KA38U078	W686UMI078	W686UF1078	53959	7
	103	Z5KA38U103	W686UMI103	W686UF1103	53960	9
	130	Z5KA38U130	W686UMI130	W686UF1130	53961	11

n_z = numero di denti dei fermacavi

i I raccordi universali al punto fisso e al punto mobile sono basculanti e si snodano con lo stesso KR della guaina.

Raccordi universali basculanti		
KR in mm	Punto Mobile α	Punto Fisso β
70	32 °	32 °
95	26 °	26 °
120	22 °	22 °
145	18 °	18 °
170	16 °	16 °
195	14 °	14 °
230	12 °	12 °

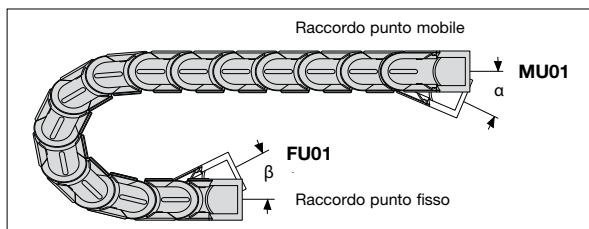

Tipo TKA38

Dimensioni dei raccordi universali con PIATTI TERMINALI senza fermacavo

Per serie di raccordi si intende due raccordi universali con perno e due raccordi universali con foro, completi di coperchi lavorati e piatti terminali.

Le dimensioni per i raccordi al punto fisso e al punto mobile sono identiche!

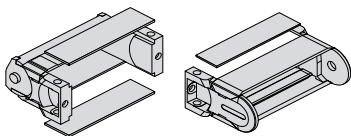

i Raccordi forniti con piatti terminali senza fermacavo.
Ordinare FU50 / MU50

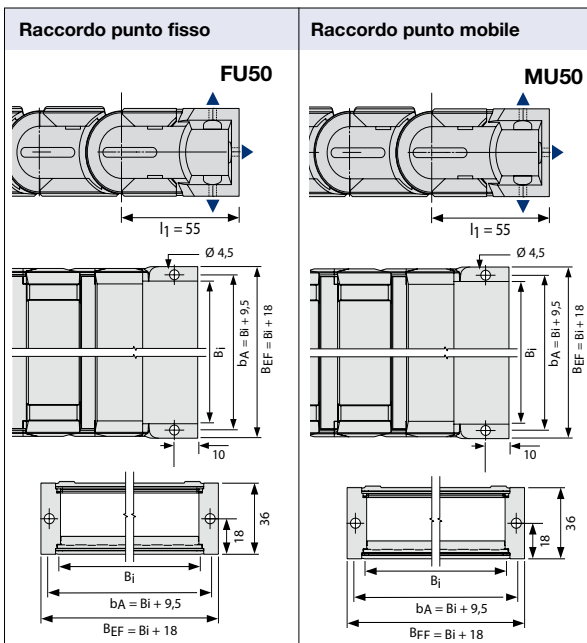

Guaina Tipo	B _i mm	Serie Raccordi Articolo	Raccordo punto mobile Codice	Raccordo punto fisso Codice
TKA38	25	Z2KA38U025	W886UM0025	W886UF0025
	38	Z2KA38U038	W886UM0038	W886UF0038
	58	Z2KA38U058	W886UM0058	W886UF0058
	78	Z2KA38U078	W886UM0078	W886UF0078
	103	Z2KA38U103	W886UM0103	W886UF0103
	130	Z2 KA38U130	W886UM0130	W886UF0130

i I raccordi universali al punto fisso e al punto mobile sono basculanti e si snodano con lo stesso KR della guaina.

Raccordi universali basculanti		
KR in mm	Punto Mobile α	Punto Fisso β
70	32 °	32 °
95	26 °	26 °
120	22 °	22 °
145	18 °	18 °
170	16 °	16 °
195	14 °	14 °
230	12 °	12 °

Disposizioni possibili dei raccordi universali senza fermacavo integrato

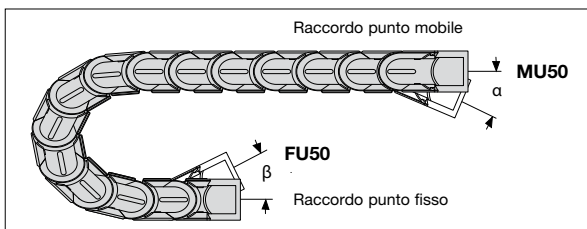

Per ordinare guaine già assemblate vedi Esempio a pag. 9.024

Tipo TKA38

Dimensioni dei raccordi universali con PIATTI TERMINALI e con fermacavo integrato

Per serie di raccordi si intende due raccordi universali con perno e due raccordi universali con foro, completi di coperchi lavorati, piatti terminali e fermacavi a pettine.

Le dimensioni per i raccordi al punto fisso e al punto mobile sono identiche!

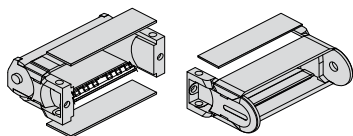

i Raccordi forniti con piatti terminali e con fermacavo integrato.
Ordinare FU51 / MU51

i Raccordi forniti con piatti terminali e con doppio fermacavo.
Ordinare FU52 / MU52



FU51/MU51

Raccordi universali con fermacavi a pettine



FU52/MU52

Raccordi universali con doppio fermacavo a pettine

Disposizioni possibili dei raccordi universali con fermacavo integrato

Per ordinare guaine già assemblate vedi Esempio a pag. 9.024

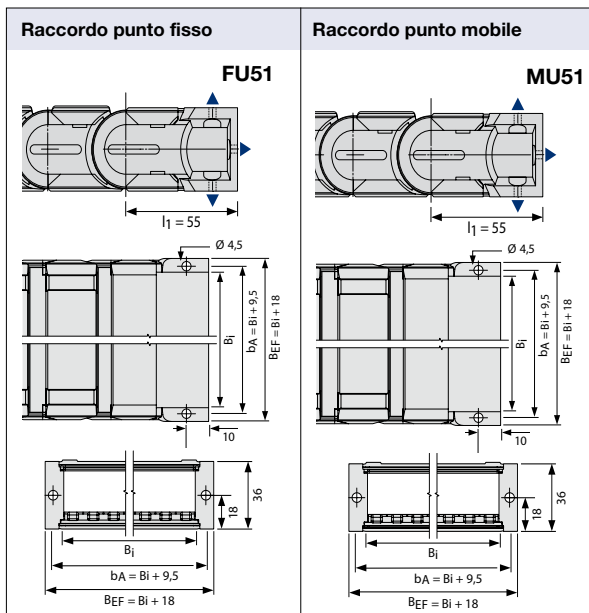

Guaina	B _i	Serie Raccordi con fermacavi	Raccordo punto mobile	Raccordo punto fisso	Fermacavo a pettine	n _z
Typo	mm	Articolo	Codice	Codice	Codice	
TKA38	25	Z3KA38U025	W886UMI025	W886UFI025	53956	2
	38	Z3KA38U038	W886UMI038	W886UFI038	53957	3
	58	Z3KA38U058	W886UMI058	W886UFI058	53958	5
	78	Z3KA38U078	W886UMI078	W886UFI078	53959	7
	103	Z3KA38U103	W886UMI103	W886UFI103	53960	9
	130	Z3KA38U130	W886UMI130	W886UFI130	53961	11

n_z = numero di denti dei fermacavi

i I raccordi universali al punto fisso e al punto mobile sono basculanti e si snodano con lo stesso KR della guaina.

Raccordi universali basculanti		
KR in mm	Punto Mobile α	Punto Fisso β
70	32 °	32 °
95	26 °	26 °
120	22 °	22 °
145	18 °	18 °
170	16 °	16 °
195	14 °	14 °
230	12 °	12 °

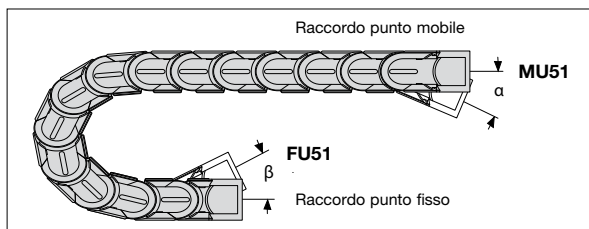

Tipo TKA38

Dimensioni dei raccordi terminali in acciaio

Per **serie** di raccordi si intende una coppia di raccordi terminali con perno e una coppia di raccordi terminali con foro.

Le dimensioni per i raccordi al punto fisso e al punto mobile sono identiche!

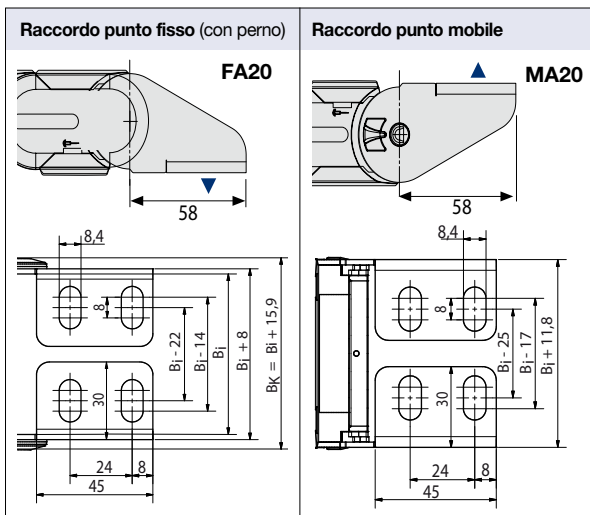

Guaina Tipo	Serie Raccordi Articolo	Coppia Raccordi punto fisso Codice	Coppia Raccordi punto mobile Codice
TKA38	Z2KA380BFE	W738000FFE	W73800BMFE

Bi min = 58 mm

Punto Mobile basculante KR 70 (angolo 32°)

Disposizioni possibili dei raccordi in acciaio

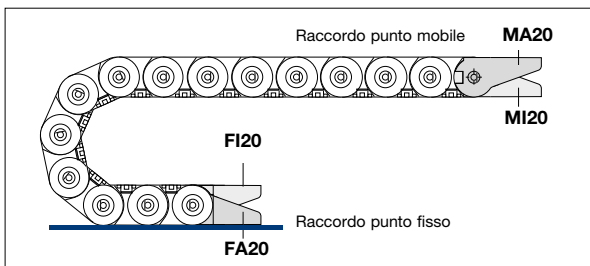

Tipo TKA38

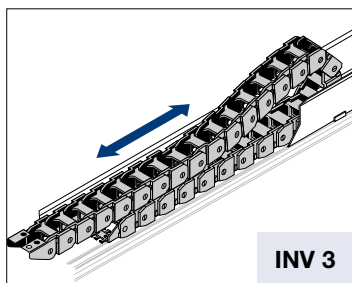

INV 3

$$L_k \approx \frac{L_S}{2} + L_B + KR$$

$$H = H_{\min} \text{ standard}$$

$$L_B = \text{standard}$$

Generalmente è la fase di ritorno (quando la catena viene spinta) che determina la scelta del tipo di installazione e quindi la scelta dell'altezza di montaggio H.

In molti casi, a causa delle forze in gioco, è necessario ridurre l'altezza di montaggio H. Per ridurre l'altezza di montaggio standard possono essere impiegati due metodi.

Introduzione di maglie con raggio contrario al punto mobile, denominata "**Versione RKR**" e utilizzo della flessione propria, denominata "**Versione flessione**".

$$L_k \approx \frac{L_S}{2} + L_B$$

$$H' = \text{vedi tabelle}$$

$$L_B = \text{vedi tabelle}$$

Corse lunghe

Le direttive generali per l'applicazione di catene con corsa lunga sono riportate alla pagina 3.038 ove viene trattata la disposizione INV 3.

In generale, per il corretto funzionamento di queste installazioni è imprescindibile:

- l'applicazione del canale di guida con soprizzo (salvo applicazioni speciali)
- la corretta determinazione dell'altezza di montaggio H.

Installazione con altezza di montaggio standard

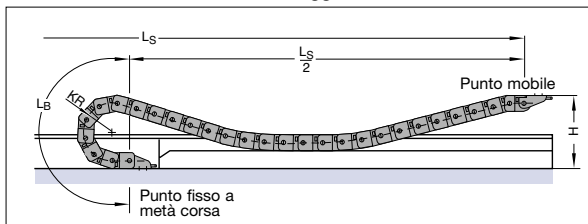

Versione RKR

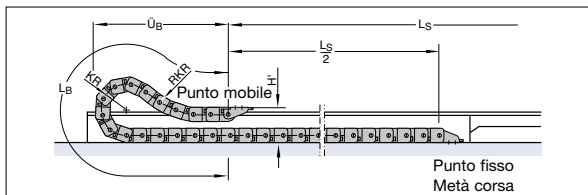

Versione Flessione

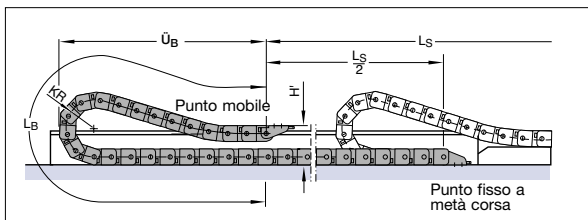

In ogni caso Vi preghiamo contattare il nostro ufficio tecnico.

Come ordinare guaine già assemblate**Esempio d'ordine**

TKA 38 . 060 . 025 . 070 . 1155 . FU51/MU51 . TS0/-A-nT2

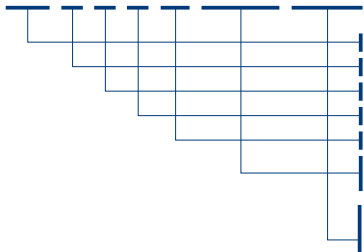

Guaina portacavi Tipo TKA38, Forma 060, coperchi apribili lato interno, Larghezza interna Bi 25 mm, raggio di curvatura KR 70 mm e lunghezza Lk 1155 mm con raccordi universali

Tipo Guaina
 Forma
 Larghezza interna Bi in mm
 Raggio di curvatura KR in mm
 Lunghezza catena Lk in mm (senza raccordi)
 Raccordo universale punto fisso con fermacavo, con piatti terminali
 Raccordo universale punto mobile con fermacavo, con piatti terminali
 Sistema di separatori TS0 con n.2 separatori verticali mobili già montati

Esempio d'ordine

TKA 38 . 080 . 038 . 095 . 1848 . FU00/MU00 . TS1/-B-nT4

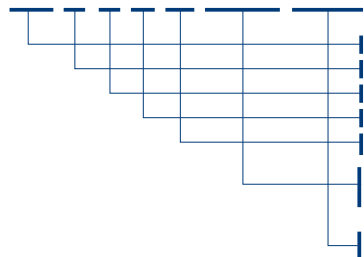

Guaina portacavi Tipo TKA38, Forma 080, coperchi apribili lato esterno, Larghezza interna Bi 38 mm, raggio di curvatura KR 95 mm e lunghezza Lk 1848 mm con raccordi universali

Tipo Guaina
 Forma
 Larghezza interna Bi in mm
 Raggio di curvatura KR in mm
 Lunghezza catena Lk in mm (senza raccordi)
 Raccordo universale punto fisso senza fermacavo, senza piatti terminali
 Raccordo universale punto mobile senza fermacavo, senza piatti terminali
 Sistema di separatori TS1 con n.4 separatori verticali fissi già montati

Istruzioni di montaggio
 pag. 9.050



Canaline pag. 20.002



Fermacavi pag. 20.100



Cavi TRAXLINE
 pag. 19.001





Tipo TKA45

Layout della guaina portacavi

Passo t = 45,5 mm
 Altezza maglia h_G = 50 mm
 Altezza montaggio H_{min} = $2 KR + h_G$ mm
 Lunghezza l_1 = (vedi dimensioni raccordi)

Precarica z = 17 mm/m
 Per il funzionamento della guaina portacavi è necessaria una superficie uniforme. Se tale condizione non sussiste è indispensabile l'applicazione di una canalina di scorrimento.

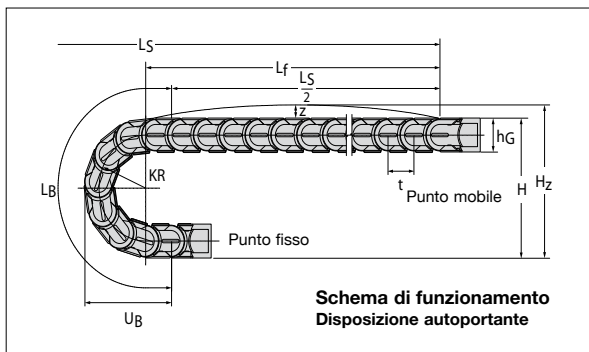

**Schema di funzionamento
Disposizione autoportante**

Dimensioni costruttive
in funzione del raggio di curvatura

Raggio di curvatura KR	082 mm	095 mm	125 mm	145 mm	170 mm	200 mm	230* mm
Lunghezza arco L_B	348	389	483	546	625	719	814
Ingombro arco \ddot{U}_B	153	166	196	216	241	271	301
Altezza H_{min}	214	240	300	340	390	450	520
Altezza H_z	249	275	335	375	425	485	555

* Disponibile a richiesta

Diagramma dell'autoportanza



**Lunghezza autoportante L_f
e Corsa L_s**
in funzione del peso aggiunto
(Vedi Informazioni Costruttive)

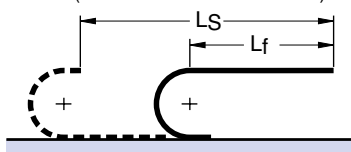

Lunghezza della guaina:

$$L_k \approx \frac{L_s}{2} + L_B \quad \text{multiplo del passo } 45,5 \text{ mm}$$

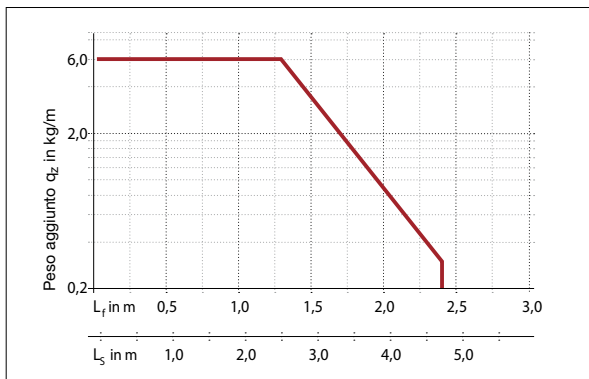

Il diagramma dell'autoportanza considera un peso proprio guaina q_k di 2,29 kg/m con $B_1 = 150$ mm.

Tipo TKA45

Sezione della guaina

Vista in sezione come da schema di funzionamento

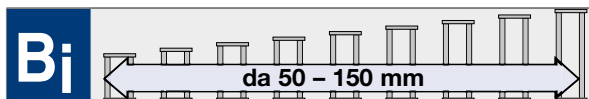

Forma 060 Standard



Coperchi **apribili** sul lato **interno** della guaina

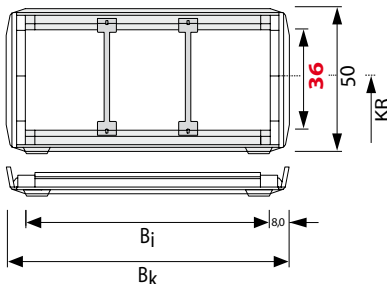

TKA45.060



Separatori e divisori vedi da pag. 9.029

Articolo Nr.	B _i mm	B _k mm	Raggi di curvatura KR disponibili in mm							Peso proprio kg/m	U.M.
TKA45.060.050.Raggio	50	66	082	095	125	145	170	200	230*	1,34	metri
TKA45.060.075.Raggio	75	91	082	095	125	145	170	200	230*	1,56	metri
TKA45.060.100.Raggio	100	116	082	095	125	145	170	200	230*	1,75	metri
TKA45.060.125.Raggio	125	141	082	095	125	145	170	200	230*	2,05	metri
TKA45.060.150.Raggio	150	166	082	095	125	145	170	200	230*	2,29	metri

↳ Completare l'Articolo con il raggio di curvatura desiderato. Es. TKA45.060.050.125

* Disponibile a richiesta



Utilizzo ottimizzato della sezione interna: sistema di separatori verticale e divisione orizzontale

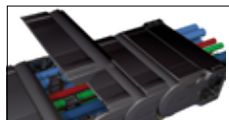

Coperchi facilmente asportabili, tuttavia fissati in modo sicuro

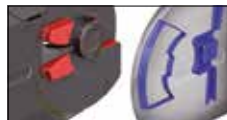

Grande autoportanza grazie al sistema di battuta tripla

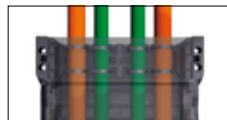

Raccordi universali con ferma-cavo integrato

Tipo TKA45

Sezione della guaina

Vista in sezione come da schema di funzionamento

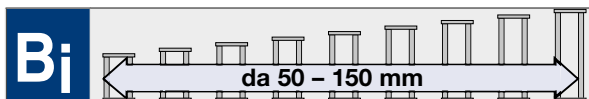

Forma 080 (Su richiesta)

Coperchi **apribili** sul lato **esterno** della guaina

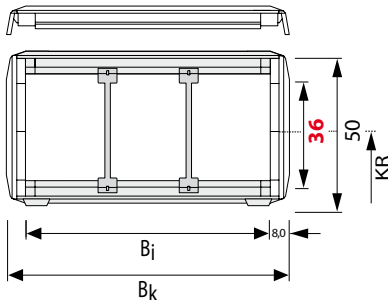

TKA45.080

Separatori e divisori vedi da pag. 9.029

Articolo Nr.	B _i mm	B _k mm	Raggi di curvatura KR in mm							Peso proprio kg/m	U.M.
TKA45.080.050.Raggio	50	66	082	095	125	145	170	200	230*	1,34	metri
TKA45.080.075.Raggio	75	91	082	095	125	145	170	200	230*	1,56	metri
TKA45.080.100.Raggio	100	116	082	095	125	145	170	200	230*	1,75	metri
TKA45.080.125.Raggio	125	141	082	095	125	145	170	200	230*	2,05	metri
TKA45.080.150.Raggio	150	166	082	095	125	145	170	200	230*	2,29	metri

➡ Completare l'Articolo con il raggio di curvatura desiderato. Es. TKA45.080.050.125

* Disponibile a richiesta

Tipo TKA45

Sistema di separatori

Sistema di separatori TS 0

Senza divisori orizzontali

	Versione A	Versione B			
s_T	2,5 mm	2,5 mm			
W_f	8 mm	8 mm			
$a_{T \text{ min}}$	4 mm	---- •			
$a_x \text{ min}$	8 mm	8 mm			
$a_c \text{ min}$	5,5 mm	5,5 mm			
$a_x \text{ passo}$	----	2 mm			
B_i (mm)	50	75	100	125	150
• $a_{T \text{ min}}$	11	11,5	12	12,5	11

Per ordinare guaine già assemblate indicare TS0-s/ n_T x. TS0 indica solo separatori verticali, n_T il numero di separatori per traversa. Quindi sostituire x con la quantità desiderata, indicando inoltre (al posto di s) la versione del separatore richiesta.

Esempio: TS0-A/ n_T 3

Vedi pag. 9.037

Sistema di separatori TS 1

Con suddivisione orizzontale continua per tutta la lunghezza del B_i ; eseguita con: **Profilo in alluminio 11 x 4 mm**

	Versione A	Versione B			
s_T	2,5 mm	2,5 mm			
W_f	8 mm	8 mm			
$a_{T \text{ min}}$	4 mm	---- •			
$a_x \text{ min}$	8 mm	8 mm			
$a_c \text{ min}$	5,5 mm	5,5 mm			
$a_x \text{ passo}$	----	2 mm			
S_H	4 mm	4 mm			
B_i (mm)	50	75	100	125	150
• $a_{T \text{ min}}$	11	11,5	12	12,5	11

Per ordinare guaine già assemblate indicare TS1-s-VDy/ n_T x. TS1 indica la presenza del divisore orizzontale continuo, VD_y la sua posizione ed n_T il numero di separatori. Quindi sostituire x con la quantità desiderata di separatori per traversa (minimo 2) e la/le y con la posizione del/dei separatore/i, indicando inoltre (al posto di s) la versione del separatore richiesta.

Esempio: TS1-B-VD2/ n_T 3

Vedi pag. 9.037

Versione A Separatore mobile (Standard)

Separatori mobili nel traversino



Versione B

Separatore fisso (a_x -passo di 2 mm). I separatori nella versione B vengono fissati ogni 2 mm senza ulteriori distanziali. Il separatore si aggancia nell'incavo del profilo di fissaggio del coperchio.

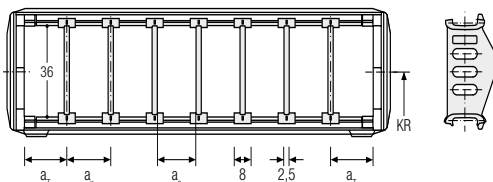
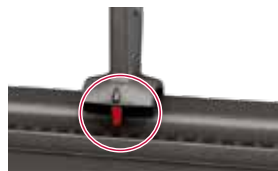

Descrizione	Codice	U.M.
Separatore A/B*	87554	Pz

* Il separatore è mobile (Versione A) o fisso (Versione B) in funzione della direzione di montaggio.

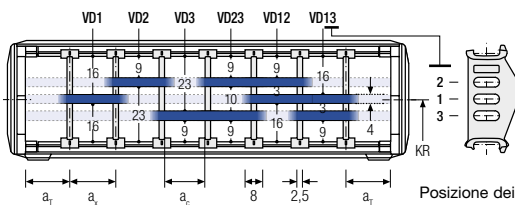

Posizione dei divisori nel separatore

Descrizione	Codice	U.M.
Separatore A/B*	87554	Pz
Profilo AL 11x4	5803	Mt

* Il separatore è mobile (Versione A) o fisso (Versione B) in funzione della direzione di montaggio.

Tipo TKA45

Sistema di separatori TS3

Il separatore **versione A** viene generalmente utilizzato per la suddivisione in verticale del traversino nella catena portacavi. Il sistema di separatori completo rimane mobile all'interno della sezione.

Separatore apribile Versione A



Separatore apribile laterale



Sistema di separatori TS 3

Suddivisione eseguita con **divisori in poliammide** spessore 2,5 mm

	Versione A
s_T	6 mm
$a_{T \min}$	4 / 2* mm
$a_{x \min}$	14 mm
$a_{c \min}$	10 mm
$n_T \min$	2

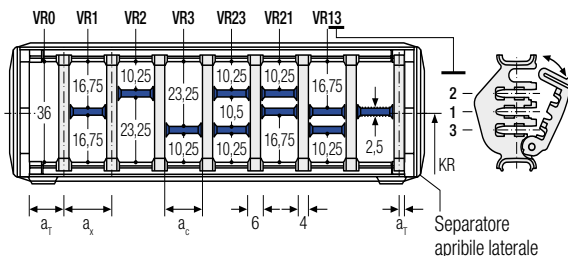

Descrizione	Codice	U.M.
Separatore apribile	84352	Pz
Separatore apribile laterale	84357	Pz

* Per separatore apribile laterale

I separatori sono fissi nelle ripartizioni, il sistema completo è mobile all'interno della sezione.

Per l'impiego di divisori con $a_x > 49$ mm deve essere previsto un sostegno supplementare centrale da effettuarsi con separatore apribile.

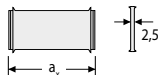

Per ordinare catene già assemblate indicare TS3 e per ogni camera (K) la variante VR di posizionamento dei divisori e le distanze a_T e a_x in mm.

Codice dei Divisori

a_x mm	Codice Divisore	a_x mm	Codice Divisore	a_x mm	Codice Divisore
14	52267	39	52278	74	52289
16	52268	43	52279	78	52290
19	52269	44	52280	79	52291
23	52270	48	52281	80	52292
24	52571	49	52282	84	52293
28	52272	54	52283	88	52294
29	52273	58	52284	89	52295
32	52274	59	52285	94	52296
33	52275	64	52286	96	52297
34	52276	68	52287	99	52298
38	52277	69	52288	112	52299

Tipo TKA45

Dimensioni dei raccordi universali senza fermacavo e senza PIATTI TERMINALI

Per serie di raccordi si intende due raccordi universali con perno e due raccordi universali con foro, completi di coperchi lavorati, **senza piatti terminali**.

Le dimensioni per i raccordi al punto fisso e al punto mobile sono identiche!

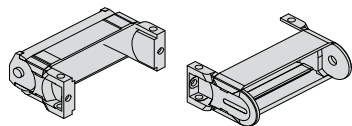

i Raccordi forniti senza fermacavo e senza piatti terminali.
Ordinare FU00 / MU00

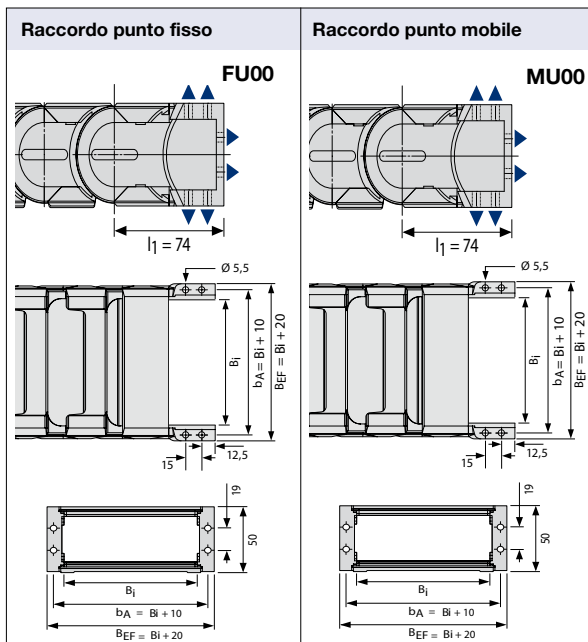

Guaina	B ₁	Serie Raccordi con fermacavo	Raccordo punto mobile	Raccordo punto fisso
Tipo	mm	Articolo	Codice	Codice
TKA45	50	Z4KA45U050	W646UM0050	W646UF0050
	75	Z4KA45U075	W646UM0075	W646UF0075
	100	Z4KA45U100	W646UM0100	W646UF0100
	125	Z4KA45U125	W646UM0125	W646UF0125
	150	Z4KA45U150	W646UM0150	W646UF0150

i I raccordi universali al punto fisso e al punto mobile sono basculanti e si snodano con lo stesso KR della guaina.

Raccordi universali basculanti		
KR in mm	Punto Mobile α	Punto Fisso β
82	23 °	32 °
95	23 °	26 °
125	22 °	22 °
145	18 °	18 °
170	15 °	15 °
200	16 °	16 °
230	14 °	14 °

Disposizioni possibili dei raccordi universali senza fermacavo

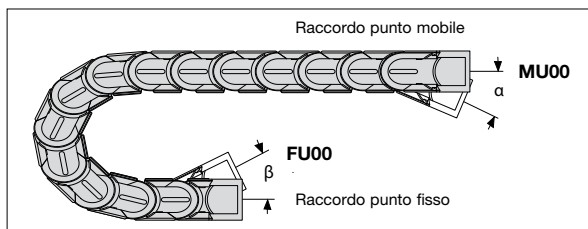

Per ordinare guaine già assemblate vedi Esempio a pag. 9.037

Tipo TKA45

Dimensioni dei raccordi universali con fermacavo integrato e senza PIATTI TERMINALI

Per serie di raccordi si intende due raccordi universali con perno e due raccordi universali con foro, completi di coperchi lavorati, fermacavi a pettine, senza piatti terminali.

Le dimensioni per i raccordi al punto fisso e al punto mobile sono identiche!

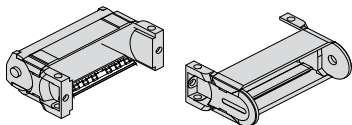

- i** Raccordi forniti con fermacavo integrato e **senza** piatti terminali.
Ordinare FU01 / MU01
- i** Raccordi forniti con doppio fermacavo e **senza** piatti terminali.
Ordinare FU02 / MU02
- i** Raccordi forniti con profilo a C **senza** piatti terminali.
Ordinare FU06 / MU06
- i** Raccordi forniti con doppio profilo a C e **senza** piatti terminali.
Ordinare FU07 / MU07



FU02/MU02

Raccordi con doppio fermacavo a pettine



FU06/MU06

Raccordi universali con profilo a C per fermacavi LineFix



FU07/MU07

Raccordi universali con doppio profilo a C per fermacavi LineFix

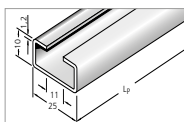

Descrizione

Profilo a C

Codice | **U.M.**

3931 | Mt

■ **Profilo a C**

Disposizioni possibili dei raccordi universali con fermacavo integrato

Per ordinare guaine già assemblate vedi Esempio a pag. 9.037

Raccordo punto fisso

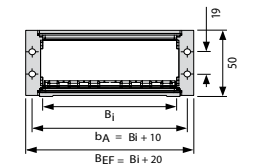
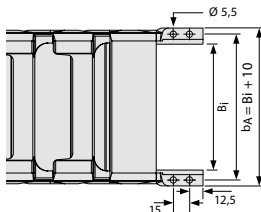
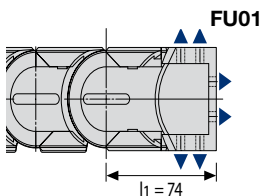

Raccordo punto mobile

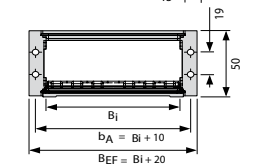
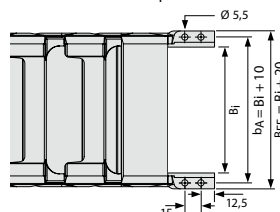
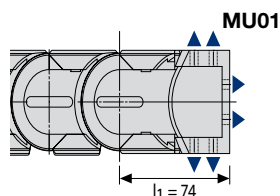

Guaina	Bi	Serie Raccordi con fermacavi	Raccordo punto mobile	Raccordo punto fisso	Fermacavo a pettine	nz
Tipo	mm	Articolo	Codice	Codice	Codice	
TKA45	50	Z5KA45U050	W646UMI050	W646UF1050	53654	3
	75	Z5KA45U075	W646UMI075	W646UF1075	53655	5
	100	Z5KA45U100	W646UMI100	W646UF1100	53656	7
	125	Z5KA45U125	W646UMI125	W646UF1125	53657	9
	150	Z5KA45U150	W646UMI150	W646UF1150	53658	11

nz = numero di denti dei fermacavi

- i** I raccordi universali al punto fisso e al punto mobile sono basculanti e si snodano con lo stesso KR della guaina.

Raccordi universali basculanti

KR in mm	Punto Mobile α	Punto Fisso β
82	23 °	32 °
95	23 °	26 °
125	22 °	22 °
145	18 °	18 °
170	15 °	15 °
200	16 °	16 °
230	14 °	14 °

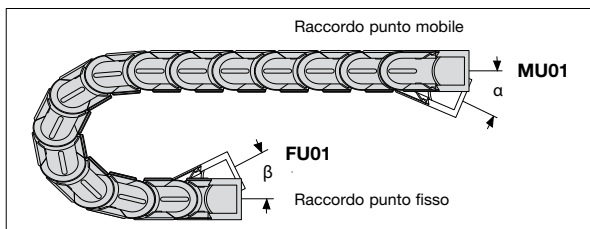

Tipo TKA45

Dimensioni dei raccordi universali con PIATTI TERMINALI senza fermacavo

Per **serie** di raccordi si intende due raccordi universali con perno e due raccordi universali con foro, completi di coperchi lavorati e piatti terminali.

Le dimensioni per i raccordi al punto fisso e al punto mobile sono identiche!

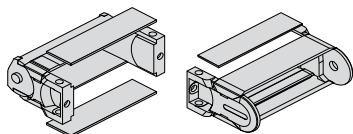

i Raccordi forniti con piatti terminali senza fermacavo.
Ordinare FU50 / MU50

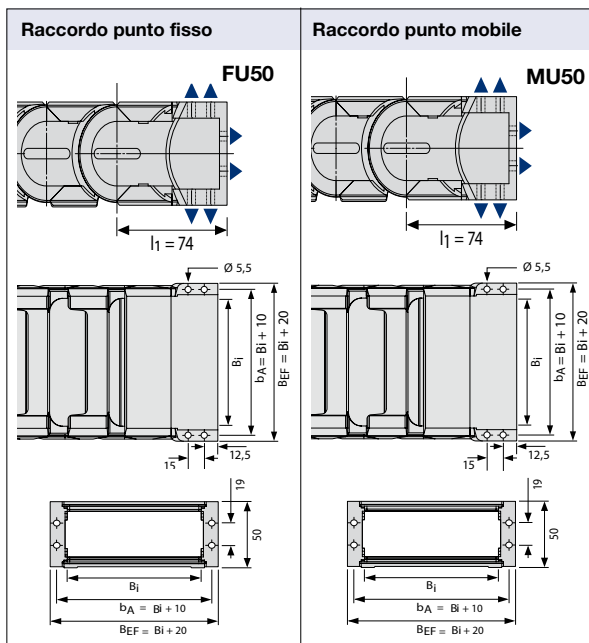

Guaina	B _i	Serie Raccordi con fermacavo	Raccordo punto mobile	Raccordo punto fisso
Tipo	mm	Articolo	Codice	Codice
TKA45	50	Z2KA45U050	W846UM0050	W846UF0050
	75	Z2KA45U075	W846UM0075	W846UF0075
	100	Z2KA45U100	W846UM0100	W846UF0100
	125	Z2KA45U125	W846UM0125	W846UF0125
	150	Z2KA45U150	W846UM0150	W846UF0150

i I raccordi universali al punto fisso e al punto mobile sono basculanti e si snodano con lo stesso KR della guaina.

Raccordi universali basculanti		
KR in mm	Punto Mobile α	Punto Fisso β
82	23 °	32 °
95	23 °	26 °
125	22 °	22 °
145	18 °	18 °
170	15 °	15 °
200	16 °	16 °
230	14 °	14 °

Disposizioni possibili dei raccordi universali senza fermacavo integrato

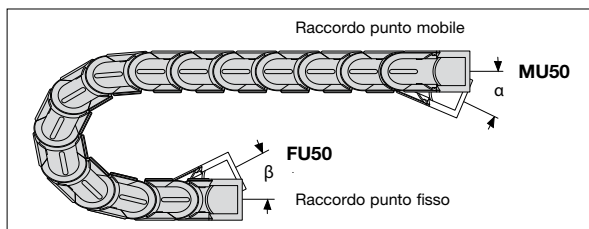

Per ordinare guaine già assemblate vedi Esempio a pag. 9.037

Tipo TKA45

Dimensioni dei raccordi universali con PIATTI TERMINALI e con fermacavo integrato

Per serie di raccordi si intende due raccordi universali con perno e due raccordi universali con foro, completi di coperchi lavorati, piatti terminali e fermacavi a pettine.

Le dimensioni per i raccordi al punto fisso e al punto mobile sono identiche!

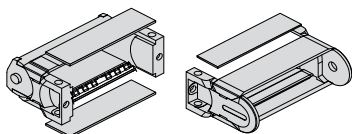

i Raccordi forniti con piatti terminali e con fermacavo integrato.
Ordinare FU51 / MU51

i Raccordi forniti con piatti terminali e con doppio fermacavo.
Ordinare FU52 / MU52



FU51/MU51

Raccordi universali con fermacavi a pettine



FU52/MU52

Raccordi universali con doppio fermacavo a pettine

Disposizioni possibili dei raccordi universali con fermacavo integrato

Per ordinare guaine già assemblate vedi Esempio a pag. 9.037

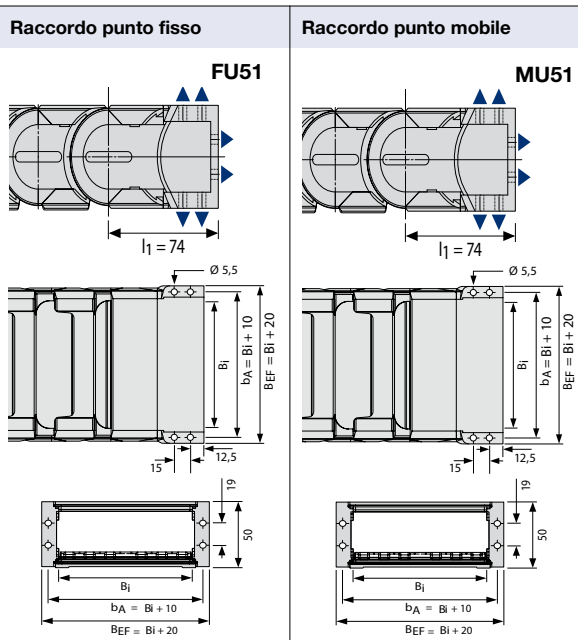

Guaina Tipo	B _i mm	Serie Raccordi con fermacavi Articolo	Raccordo punto mobile Codice	Raccordo punto fisso Codice	Fermacavo a pettine Codice	n _z
TKA45	50	Z3KA45U050	W846UMI050	W846UF1050	53654	3
	75	Z3KA45U075	W846UMI075	W846UF1075	53655	5
	100	Z3KA45U100	W846UMI100	W846UF1100	53656	7
	125	Z3KA45U125	W846UMI125	W846UF1125	53657	9
	150	Z3KA45U150	W846UMI150	W846UF1150	53658	11

n_z = numero di denti dei fermacavi

i I raccordi universali al punto fisso e al punto mobile sono basculanti e si snodano con lo stesso KR della guaina.

Raccordi universali basculanti		
KR in mm	Punto Mobile α	Punto Fisso β
70	32 °	32 °
95	26 °	26 °
120	22 °	22 °
145	18 °	18 °
170	16 °	16 °
195	14 °	14 °
230	12 °	12 °

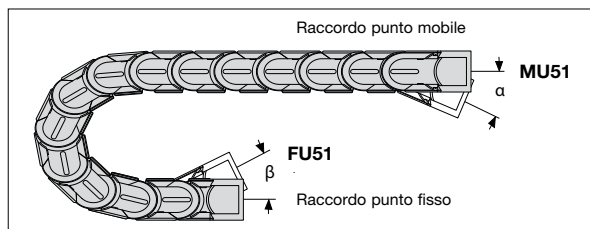

Tipo TKA45

Dimensioni dei raccordi terminali in acciaio

Per **serie** di raccordi si intende una coppia di raccordi terminali con perno e una coppia di raccordi terminali con foro.

Le dimensioni per i raccordi al punto fisso e al punto mobile sono identiche!

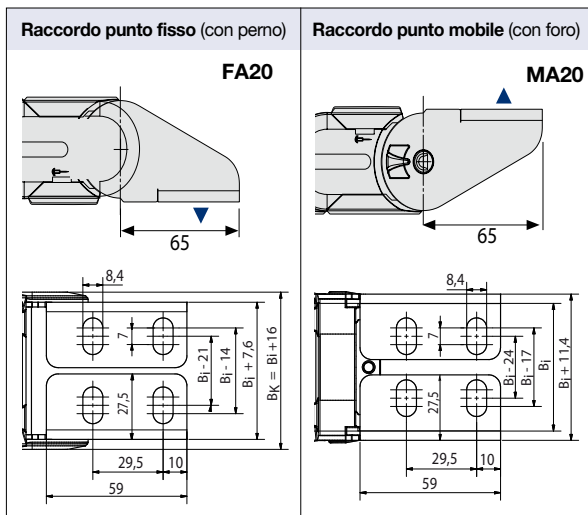

Guaina Tipo	Serie Raccordi Articolo	Coppia Raccordi punto fisso Codice	Coppia Raccordi punto mobile Codice
TKA45	Z2KA450BFE	W745000FFE	W74500BMFE

Bi min = 50 mm

Punto Mobile basculante KR 82 (angolo 32°)

Disposizioni possibili dei raccordi in acciaio

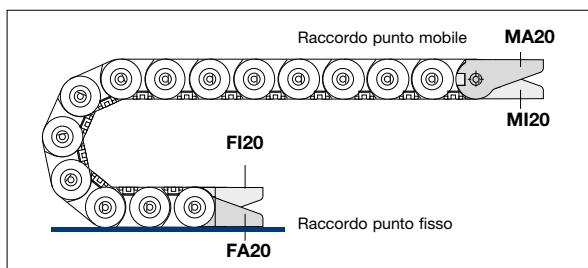

Tipo TKA45

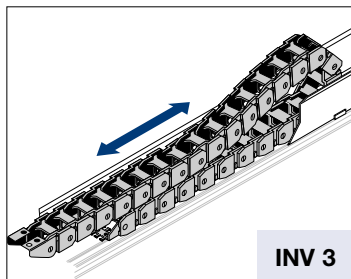

INV 3

$$L_k \approx \frac{L_S}{2} + L_B + KR$$

$$H = H_{\min} \text{ standard}$$

$$L_B = \text{standard}$$

Generalmente è la fase di ritorno (quando la catena viene spinta) che determina la scelta del tipo di installazione e quindi la scelta dell'altezza di montaggio H.

In molti casi, a causa delle forze in gioco, è necessario ridurre l'altezza di montaggio H. Per ridurre l'altezza di montaggio standard possono essere impiegati due metodi.

Introduzione di maglie con raggio contrario al punto mobile, denominata "Versione RKR" e utilizzo della flessione propria, denominata "Versione flessione"

$$L_k \approx \frac{L_S}{2} + L_B$$

H' = vedi tabelle

L_B = vedi tabelle

*Disponibile a richiesta

In ogni caso Vi preghiamo contattare il nostro ufficio tecnico.

Corse lunghe

Le direttive generali per l'applicazione di catene con corsa lunga sono riportate alla pagina 3.038 ove viene trattata la disposizione INV 3.

In generale, per il corretto funzionamento di queste installazioni è imprescindibile:

- l'applicazione del canale di guida con sopralzo (salvo applicazioni speciali)
- la corretta determinazione dell'altezza di montaggio H.

Installazione con altezza di montaggio standard

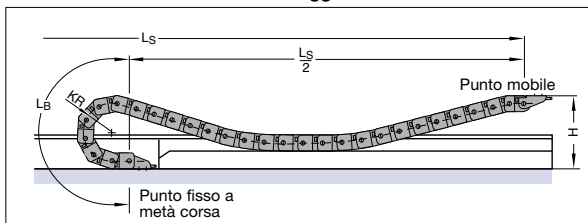

Versione RKR

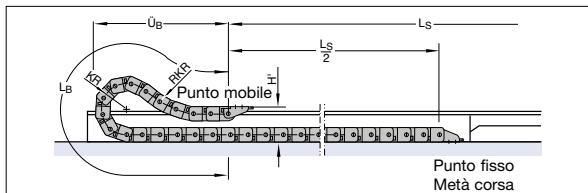

Versione Flessione

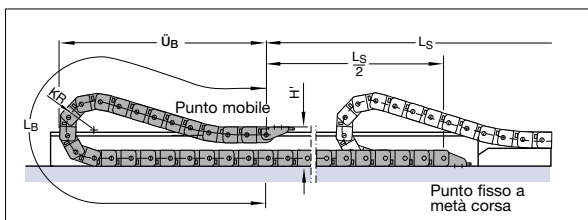

Versione RKR

Catena	KR	H'	L _B	Ü _B
TKA45	82	150	641	287
	95	150	777	335
	125	150	1019	425
	145	150	1170	478
	200	150	1621	641
	230*	150	1870	733

Come ordinare guaine già assemblate

Esempio d'ordine

TKA 45 . 060 . 050 . 095 . 1183 . FU01/MU01 . TS0/-A-nT3

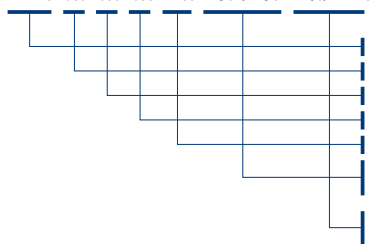

Guaina portacavi Tipo TKA45, Forma 060, coperchi apribili lato interno, Larghezza interna Bi 50 mm, raggio di curvatura KR 95 mm e lunghezza Lk 1183 mm con raccordi universali

- Tipo Guaina
- Forma
- Larghezza interna Bi in mm
- Raggio di curvatura KR in mm
- Lunghezza catena Lk in mm (senza raccordi)
- Raccordo universale punto fisso con fermacavo, senza piatti terminali
- Raccordo universale punto mobile con fermacavo, senza piatti terminali
- Sistema di separatori TS0 con n.3 separatori verticali mobili già montati

Esempio d'ordine

TKA45 . 080 . 075 . 125.1274. FU51/MU51. TS1/-B-nT2

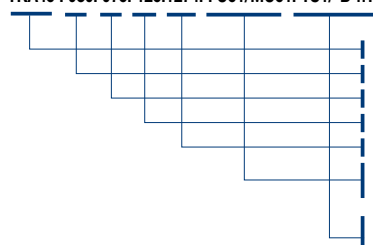

Guaina portacavi Tipo TKA45, Forma 080, coperchi apribili lato esterno, Larghezza interna Bi 75 mm, raggio di curvatura KR 125 mm e lunghezza Lk 1274 mm con raccordi universali

- Tipo Guaina
- Forma
- Larghezza interna Bi in mm
- Raggio di curvatura KR in mm
- Lunghezza catena Lk in mm (senza raccordi)
- Raccordo universale punto fisso con fermacavo, con piatti terminali
- Raccordo universale punto mobile con fermacavo, con piatti terminali
- Sistema di separatori TS1 con n.2 separatori verticali fissi già montati

Raccordi universali con profilo a C

I fermacavi LineFix si adattano in modo ottimale al profilo a C

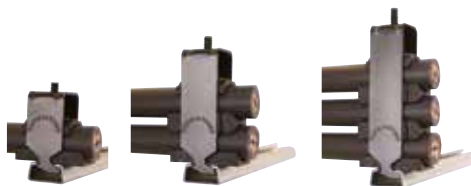
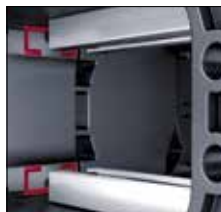

Istruzioni di montaggio pag. 9.050

Canaline pag. 20.002

Fermacavi pag. 20.100

Cavi TRAXLINE pag. 19.001

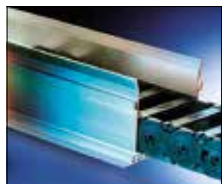

Tipo TKA55

Layout della guaina portacavi

Passo t = 55,5 mm
 Altezza maglia h_G = 64 mm
 Altezza montaggio H_{min} = 2 KR + h_G mm
 Lunghezza l_1 = (vedi dimensioni raccordi)

Precarica z = 17 mm/m
 Per il funzionamento della guaina portacavi è necessaria una superficie uniforme. Se tale condizione non sussiste è indispensabile l'applicazione di una canalina di scorrimento.

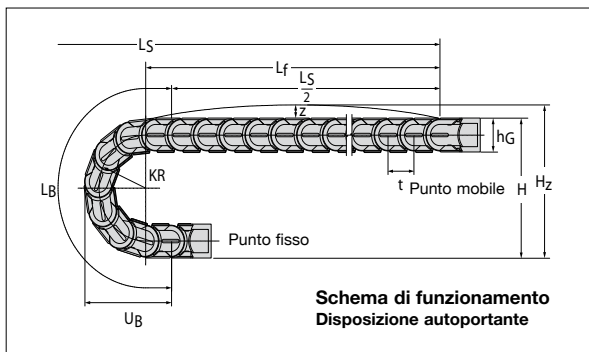

**Schema di funzionamento
Disposizione autoportante**

Dimensioni costruttive
in funzione del raggio di curvatura

Raggio di curvatura KR	100 mm	120 mm	140 mm	170 mm	195 mm	225 mm	250 mm	300* mm
Lunghezza arco L_B	425	488	551	645	725	818	896	1211
Ingombro arco \ddot{U}_B	188	208	228	258	283	313	338	388
Altezza H_{min}	264	304	344	404	454	514	564	664
Altezza H_z	304	344	384	454	494	554	604	704

* Disponibile a richiesta

Diagramma dell'autoportanza



Lunghezza autoportante L_f e Corsa L_s

in funzione del peso aggiunto
(Vedi Informazioni Costruttive)

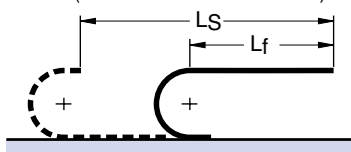

Lunghezza della guaina:

$$L_k \approx \frac{L_s}{2} + L_B \quad \text{multiplo del passo } 55,5 \text{ mm}$$

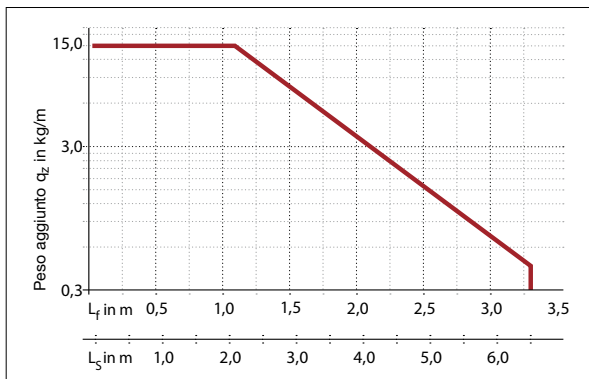

Il diagramma dell'autoportanza considera un peso proprio guaina q_k di 1,95 kg/m con $B_1 = 50$ mm.

Tipo TKA55

Sezione della guaina

Vista in sezione come da schema di funzionamento

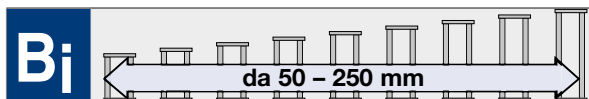

Forma 060 Standard



Coperchi **apribili** sul lato **interno** della guaina

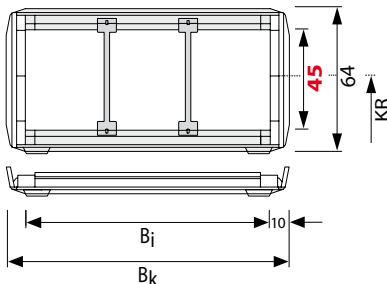

TKA55.060



Separatori e divisori vedi da pag. 9.041

Articolo Nr.	B _i mm	B _k mm	Raggi di curvatura KR in mm								Peso proprio kg/m	U.M.
			100	120	140	170	195	225	250	300*		
TKA55.060.050.Raggio	50	70	100	120	140	170	195	225	250	300*	1,95	metri
TKA55.060.075.Raggio	75	95	100	120	140	170	195	225	250	300*	2,22	metri
TKA55.060.100.Raggio	100	120	100	120	140	170	195	225	250	300*	2,51	metri
TKA55.060.125.Raggio	125	145	100	120	140	170	195	225	250	300*	2,78	metri
TKA55.060.150.Raggio	150	170	100	120	140	170	195	225	250	300*	3,10	metri
TKA55.060.175.Raggio	175	195	100	120	140	170	195	225	250	300*	3,46	metri
TKA55.060.200.Raggio	200	220	100	120	140	170	195	225	250	300*	3,65	metri
TKA55.060.225.Raggio	225	245	100	120	140	170	195	225	250	300*	3,93	metri
TKA55.060.250.Raggio	250	270	100	120	140	170	195	225	250	300*	4,28	metri



Completare l'Articolo con il raggio di curvatura desiderato. Es. TKA55.060.050.120

* Disponibile a richiesta

Protezione da polvere e da spruzzi d'acqua conforme IP 54

Testata e approvata dall'Ente TÜV NORD



Tipo TKA55

Sezione della guaina

Vista in sezione come da schema di funzionamento

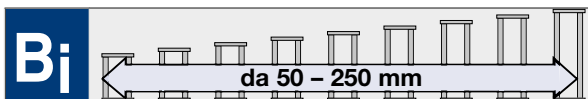

Forma 080 (Su richiesta)

Coperchi **apribili** sul lato **esterno** della guaina

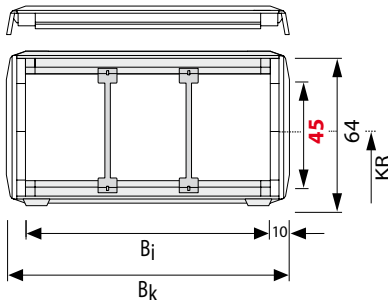

TKA55.080

Separatori e divisori vedi da pag. 9.041

Articolo Nr.	B _i mm	B _k mm	Raggi di curvatura KR in mm										Peso proprio kg/m	U.M.
			100	120	140	170	195	225	250	300*				
TKA55.080.050.Raggio	50	70	100	120	140	170	195	225	250	300*	1,95	metri		
TKA55.080.075.Raggio	75	95	100	120	140	170	195	225	250	300*	2,22	metri		
TKA55.080.100.Raggio	100	120	100	120	140	170	195	225	250	300*	2,51	metri		
TKA55.080.125.Raggio	125	145	100	120	140	170	195	225	250	300*	2,78	metri		
TKA55.080.150.Raggio	150	170	100	120	140	170	195	225	250	300*	3,10	metri		
TKA55.080.175.Raggio	175	195	100	120	140	170	195	225	250	300*	3,46	metri		
TKA55.080.200.Raggio	200	220	100	120	140	170	195	225	250	300*	3,65	metri		
TKA55.080.225.Raggio	225	245	100	120	140	170	195	225	250	300*	3,93	metri		
TKA55.080.250.Raggio	250	270	100	120	140	170	195	225	250	300*	4,28	metri		

↳ Completare l'Articolo con il raggio di curvatura desiderato. Es. TKA55.080.050.120

* Disponibile a richiesta

Tipo TKA55

Sistema di separatori

Sistema di separatori TS 0

Senza divisori orizzontali

	Versione A	Versione B
s_T	3 mm	3 mm
W_f	10 mm	10 mm
$a_{T \min}$	5 mm	---- •
$a_{x \min}$	10 mm	10 mm
$a_c \min$	7 mm	7 mm
$a_x \text{ passo}$	----	2 mm
B_i (mm)	50 75 100 125 150	
• $a_T \min$	13 11,5 12 12,5 13	
B_i (mm)	175 200 225 250	
• $a_T \min$	11,5 12 12,5 13	

Per ordinare guaine già assemblate

indicare TS0-s/ n_T x. TS0 indica solo separatori verticali, n_T il numero di separatori per traversa. Quindi sostituire x con la quantità desiderata, indicando inoltre (al posto di s) la versione del separatore richiesta.

Esempio: TS0-A/ n_T 3

Vedi pag. 9.049

Sistema di separatori TS 1

Con suddivisione orizzontale continua per tutta la lunghezza del B_i eseguita con:

Profilo in alluminio 11 x 4 mm

	Versione A	Versione B
s_T	3 mm	3 mm
W_f	10 mm	10 mm
$a_{T \min}$	5 mm	---- •
$a_{x \min}$	10 mm	10 mm
$a_c \min$	7 mm	7 mm
$a_x \text{ passo}$	----	2 mm
S_H	4 mm	4 mm
B_i (mm)	50 75 100 125 150	
• $a_T \min$	13 11,5 12 12,5 13	
B_i (mm)	175 200 225 250	
• $a_T \min$	11,5 12 12,5 13	

Per ordinare guaine già assemblate indicare TS1-s-VDy/ n_T x. TS1 indica la presenza del divisore orizzontale continuo, VD y la sua posizione ed n_T il numero di separatori. Quindi sostituire x con la quantità desiderata di separatori per traversa (minimo 2) e la/le y con la posizione del/ dei separatore/i, indicando inoltre (al posto di s) la versione del separatore richiesta.

Esempio: TS1-B-/VD2/ n_T 3

Vedi pag. 9.049

Guaine

Versione A Separatore mobile (Standard)

Separatori mobili nel traversino



Versione B Separatore fisso (a_x -passo di 2 mm). I separatori nella versione B vengono fissati ogni 2 mm senza ulteriori distanziali. Il separatore si aggancia nell'incavo del profilo di fissaggio del coperchio.

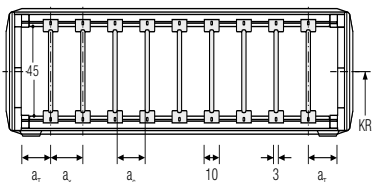
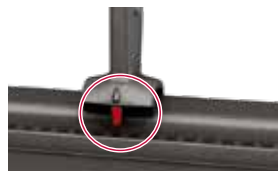

Descrizione	Codice	U.M.
Separatore A/B*	87063	Pz

* Il separatore è mobile (Versione A) o fisso (Versione B) in funzione della direzione di montaggio.

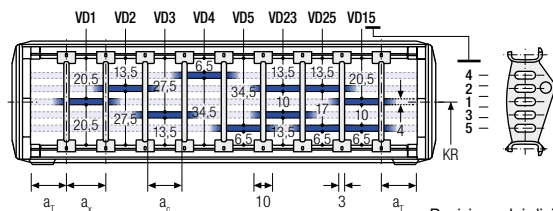

Posizione dei divisori nel separatore

Descrizione	Codice	U.M.
Separatore A/B*	87063	Pz
Profilo AL 11x4	5803	Mt

* Il separatore è mobile (Versione A) o fisso (Versione B) in funzione della direzione di montaggio.

Tipo TKA55

Sistema di separatori TS3

Il separatore **versione A** viene generalmente utilizzato per la suddivisione in verticale del traversino nella catena portacavi. Il sistema di separatori completo rimane mobile all'interno della sezione.

Separatore apribile Versione A



Separatore apribile laterale



Sistema di separatori TS 3

Suddivisione eseguita con **divisori in poliammide** spessore 2,5 mm

	Versione A
s_T	6 mm
$a_T \text{ min}$	4 / 2* mm
$a_x \text{ min}$	14 mm
$a_c \text{ min}$	10 mm
$n_T \text{ min}$	2

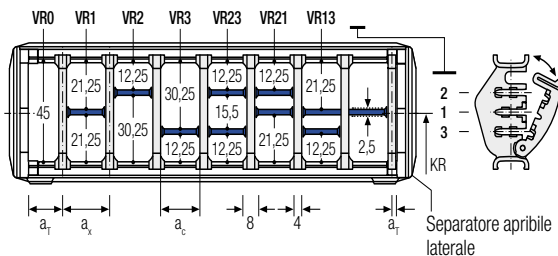

Descrizione	Codice	U.M.
Separatore apribile	84355	Pz
Separatore apribile laterale	84359	Pz

* Per separatore apribile laterale

I separatori sono fissi nelle ripartizioni, il sistema completo è mobile all'interno della sezione.

Per l'impiego di divisori con $a_x > 49$ mm deve essere previsto un sostegno supplementare centrale da effettuarsi con separatore apribile.

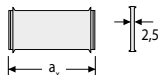

Per ordinare catene già assemblate indicare TS3 e per ogni camera (K) la variante VR di posizionamento dei divisori e le distanze a_T e a_x in mm.

Codice dei Divisori

a_x mm	Codice Divisore	a_x mm	Codice Divisore	a_x mm	Codice Divisore
14	52267	39	52278	74	52289
16	52268	43	52279	78	52290
19	52269	44	52280	79	52291
23	52270	48	52281	80	52292
24	52571	49	52282	84	52293
28	52272	54	52283	88	52294
29	52273	58	52284	89	52295
32	52274	59	52285	94	52296
33	52275	64	52286	96	52297
34	52276	68	52287	99	52298
38	52277	69	52288	112	52299

Tipo TKA55

Dimensioni dei raccordi universali senza fermacavo e senza PIATTI TERMINALI

Per serie di raccordi si intende due raccordi universali con perno e due raccordi universali con foro, completi di coperchi lavorati, **senza piatti terminali**.

Le dimensioni per i raccordi al punto fisso e al punto mobile sono identiche!

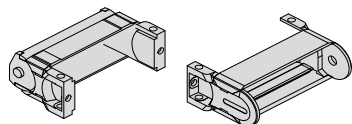

i Raccordi forniti senza fermacavo e senza piatti terminali.
Ordinare FU00 / MU00

i I raccordi universali al punto fisso e al punto mobile sono basculanti e si snodano con lo stesso KR della guaina.

Raccordi universali basculanti

KR in mm	Punto Mobile α	Punto Fisso β
100	26°	32°
120	26°	26°
140	22°	22°
170	18°	18°
195	16°	16°
225	14°	14°
250	12°	12°
300	10°	10°

Disposizioni possibili dei raccordi universali senza fermacavo

Per ordinare guaine già assemblate vedi Esempio a pag. 9.049

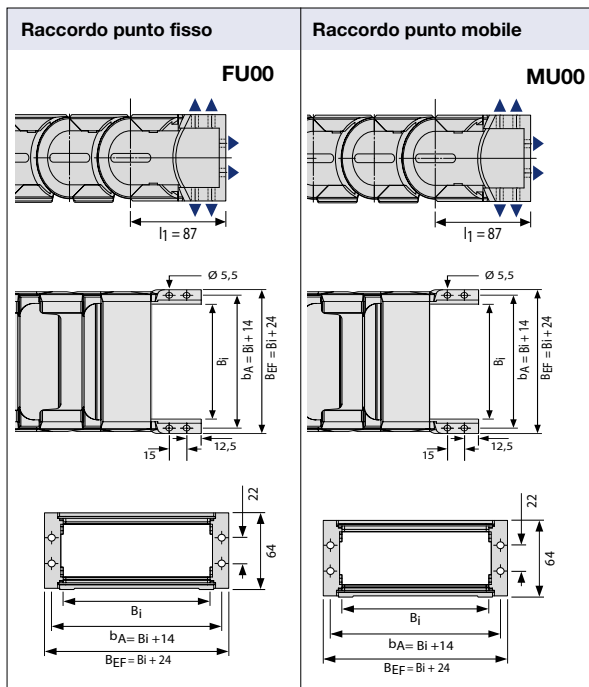

Guaina	B_i	Serie Raccordi con fermacavo	Raccordo punto mobile	Raccordo punto fisso
Tipo	mm	Articolo	Codice	Codice
TKA55	50	Z4KA55U050	W656UM0050	W656UF0050
	75	Z4KA55U075	W656UM0075	W656UF0075
	100	Z4KA55U100	W656UM0100	W656UF0100
	125	Z4KA55U125	W656UM0125	W656UF0125
	150	Z4KA55U150	W656UM0150	W656UF0150
	175	Z4KA55U175	W656UM0175	W656UF0175
	200	Z4KA55U200	W656UM0200	W656UF0200
	225	Z4KA55U225	W656UM0225	W656UF0225
	250	Z4KA55U250	W656UM0250	W656UF0250

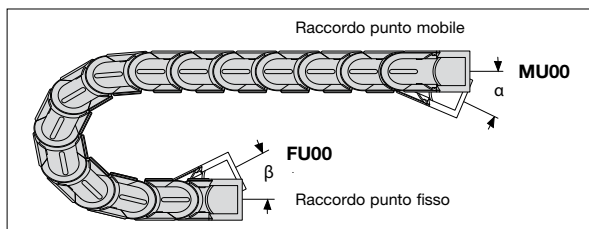

Tipo TKA55

Dimensioni dei raccordi universali con fermacavo integrato e senza PIATTI TERMINALI

Per serie di raccordi si intende due raccordi universali con perno e due raccordi universali con foro, completi di coperchi lavorati, fermacavi a pettine, senza piatti terminali.

Le dimensioni per i raccordi al punto fisso e al punto mobile sono identiche!

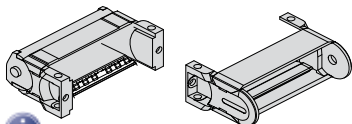

- i** Raccordi forniti con fermacavo integrato e senza piatti terminali.
Ordinare FU01 / MU01
- i** Raccordi forniti con doppio fermacavo e senza piatti terminali.
Ordinare FU02 / MU02
- i** Raccordi forniti con profilo a C senza piatti terminali.
Ordinare FU06 / MU06
- i** Raccordi forniti con doppio profilo a C e senza piatti terminali.
Ordinare FU07 / MU07
- i** I fermacavi Linefix possono essere utilizzati solo con i raccordi senza piatti terminali.



FU02/MU02

Raccordi con doppio fermacavo a pettine



FU06/MU06

Raccordi universali con profilo a C per fermacavi LineFix

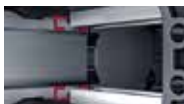

FU07/MU07

Raccordi universali con doppio profilo a C per fermacavi LineFix

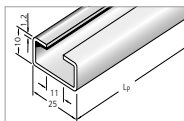

Descrizione

Profilo a C

Codice | **U.M.**

3931 | Mt

■ Profilo a C

Disposizioni possibili dei raccordi universali con fermacavo integrato

Per ordinare guaine già assemblate vedi Esempio a pag. 9.049

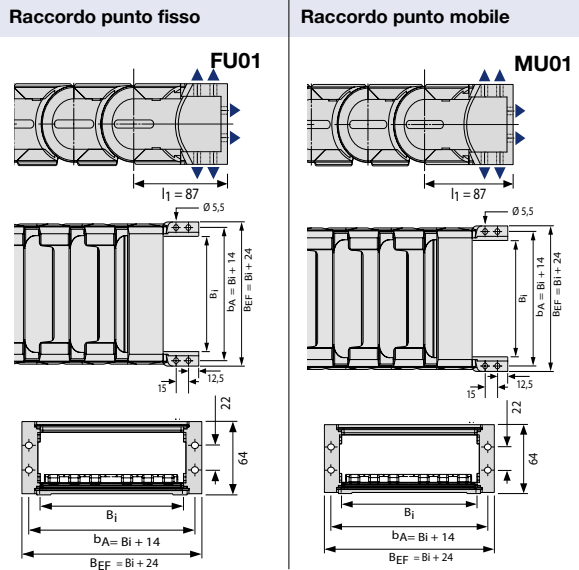

Guaina	Bi	Serie Raccordi con fermacavi	Raccordo punto mobile	Raccordo punto fisso	Fermacavo a pettine	n _z
Tipo	mm	Articolo	Codice	Codice	Codice	
TKA55	50	Z5KA55U050	W656UMI050	W656UF1050	53654	3
	75	Z5KA55U075	W656UMI075	W656UF1075	53655	5
	100	Z5KA55U100	W656UMI100	W656UF1100	53656	7
	125	Z5KA55U125	W656UMI125	W656UF1125	53657	9
	150	Z5KA55U150	W656UMI150	W656UF1150	53658	11
	175	Z5KA55U175	W656UMI175	W656UF1175	53659	13
	200	Z5KA55U200	W656UMI200	W656UF1200	* --	--
	225	Z5KA55U225	W656UMI225	W656UF1225	* --	--
	250	Z5KA55U250	W656UMI250	W656UF1250	* --	--

*Da Bi 200 a Bi 250 solo con profilo a C e fermacavi LineFix

- i** I raccordi universali al punto fisso e al punto mobile sono basculanti e si snodano con lo stesso KR della guaina.

Raccordi universali basculanti

KR in mm	Punto Mobile α	Punto Fisso β
100	26 °	32 °
120	26 °	26 °
140	22 °	22 °
170	18 °	18 °
195	16 °	16 °
225	14 °	14 °
250	12 °	12 °
300	10 °	10 °

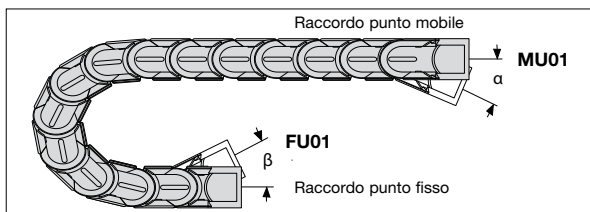

Tipo TKA55

Dimensioni dei raccordi universali con PIATTI TERMINALI senza fermacavo

Per **serie** di raccordi si intende due raccordi universali con perno e due raccordi universali con foro, completi di coperchi lavorati e piatti terminali.

Le dimensioni per i raccordi al punto fisso e al punto mobile sono identiche!

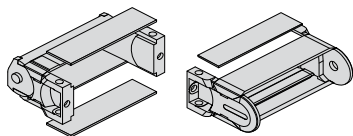

i Raccordi forniti con piatti terminali senza fermacavo.
Ordinare FU50 / MU50

i I raccordi universali al punto fisso e al punto mobile sono basculanti e si snodano con lo stesso KR della guaina.

Raccordi universali basculanti

KR in mm	Punto Mobile α	Punto Fisso β
100	26°	32°
120	26°	26°
140	22°	22°
170	18°	18°
195	16°	16°
225	14°	14°
250	12°	12°
300	10°	10°

Disposizioni possibili dei raccordi universali senza fermacavo

Per ordinare guaine già assemblate vedi Esempio a pag. 9.049

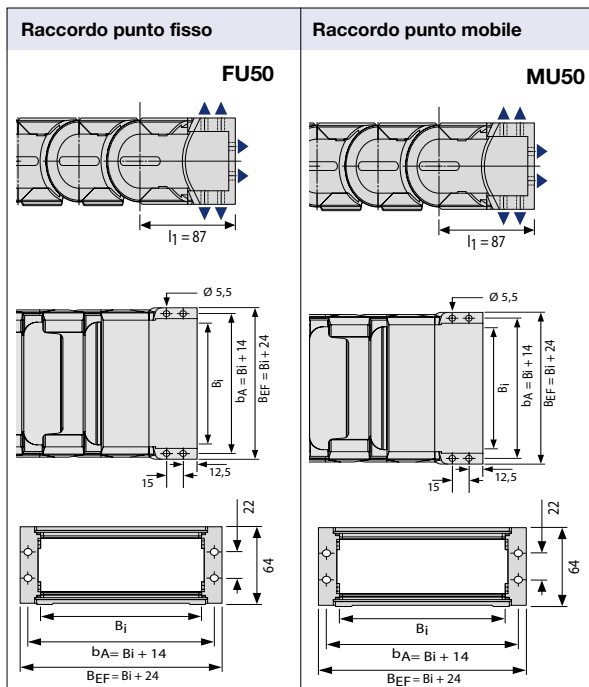

Guaina	B_i	Serie Raccordi con fermacavo	Raccordo punto mobile	Raccordo punto fisso
Tipo	mm	Articolo	Codice	Codice
TKA55	50	Z2KA55U050	W856UM0050	W856UF0050
	75	Z2KA55U075	W856UM0075	W856UF0075
	100	Z2KA55U100	W856UM0100	W856UF0100
	125	Z2KA55U125	W856UM0125	W856UF0125
	150	Z2KA55U150	W856UM0150	W856UF0150
	175	Z2KA55U175	W856UM0175	W856UF0175
	200	Z2KA55U200	W856UM0200	W856UF0200
	225	Z2KA55U225	W856UM0225	W856UF0225
	250	Z2KA55U250	W856UM0250	W856UF0250

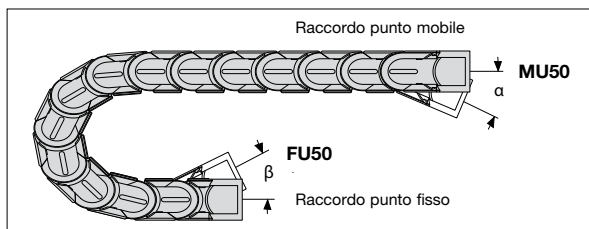

Tipo TKA55

Dimensioni dei raccordi universali con PIATTI TERMINALI e con fermacavo integrato

Per serie di raccordi si intende due raccordi universali con perno e due raccordi universali con foro, completi di coperchi lavorati, piatti terminali e fermacavi a pettine.

Le dimensioni per i raccordi al punto fisso e al punto mobile sono identiche!

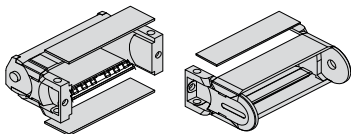

i Raccordi forniti con piatti terminali e con fermacavo integrato.
Ordinare FU51 / MU51

i Raccordi forniti con piatti terminali e con doppio fermacavo.
Ordinare FU52 / MU52



FU51/MU51

Raccordi universali con fermacavi a pettine



FU52/MU52

Raccordi universali con doppio fermacavo a pettine

Disposizioni possibili dei raccordi universali con fermacavo integrato

Per ordinare guaine già assemblate vedi Esempio a pag. 9.049

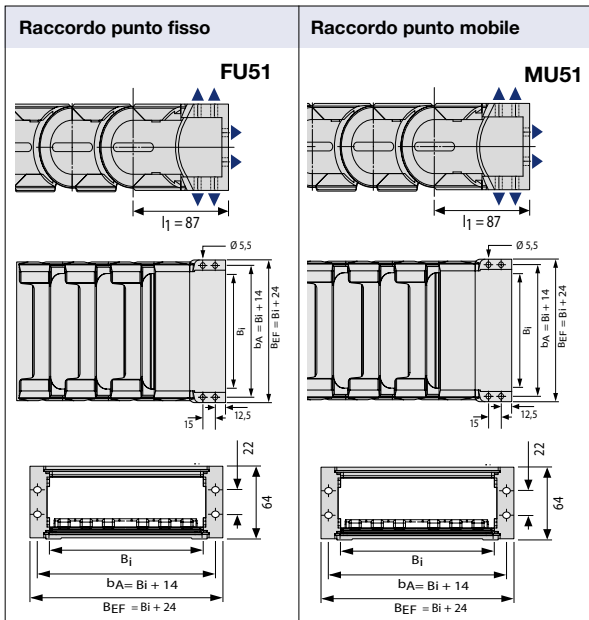

Guaina	B ₁	Serie Raccordi con fermacavi	Raccordo punto mobile	Raccordo punto fisso	Fermacavo a pettine	n _z
Tipo	mm	Articolo	Codice	Codice	Codice	
TKA55	50	Z3KA55U050	W856UMI050	W856UF1050	53654	3
	75	Z3KA55U075	W856UMI075	W856UF1075	53655	5
	100	Z3KA55U100	W856UMI100	W856UF1100	53656	7
	125	Z3KA55U125	W856UMI125	W856UF1125	53657	9
	150	Z3KA55U150	W856UMI150	W856UF1150	53658	11
	175	Z3KA55U175	W856UMI175	W856UF1175	53659	13

*Da Bi 200 a Bi 250 solo con piatti terminali e senza fermacavo

n_z = numero di denti dei fermacavi

Raccordi universali basculanti

KR in mm Punto Mobile α Punto Fisso β

100	26 °	32 °
120	26 °	26 °
140	22 °	22 °
170	18 °	18 °
195	16 °	16 °
225	14 °	14 °
250	12 °	12 °
300	10 °	10 °

i I raccordi universali al punto fisso e al punto mobile sono basculanti e si snodano con lo stesso KR della guaina.

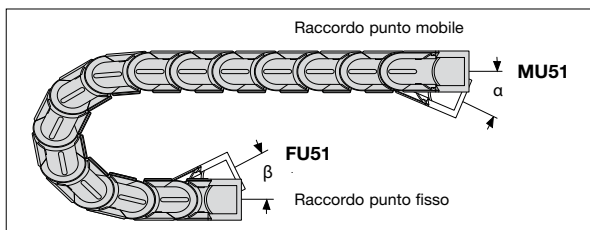

Tipo TKA55

Dimensioni dei raccordi terminali in acciaio

Per **serie** di raccordi si intende una coppia di raccordi terminali con perno e una coppia di raccordi terminali con foro.

Le dimensioni per i raccordi al punto fisso e al punto mobile sono identiche!

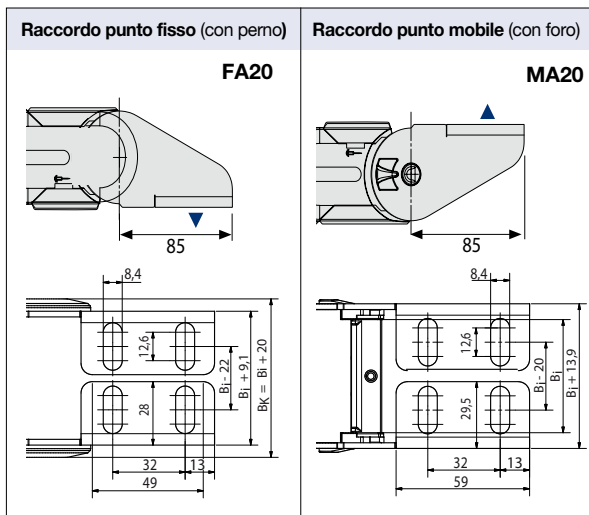

Guaina Tipo	Serie Raccordi Articolo	Coppia Raccordi punto fisso Codice	Coppia Raccordi punto mobile Codice
TKA55	Z2KA550BFE	W755000FFE	W75500BMFE

Bi min = 50 mm

Punto Mobile basculante KR 100 (angolo 32°)

Disposizioni possibili dei raccordi in acciaio

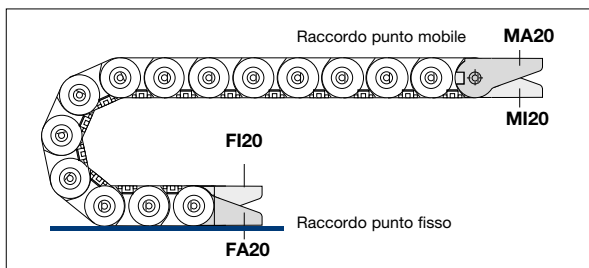

Tipo TKA55

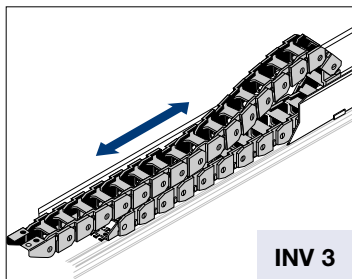

$$L_k \approx \frac{L_S}{2} + L_B + KR$$

$$H = H_{\min} \text{ standard}$$

$$L_B = \text{standard}$$

Generalmente è la fase di ritorno (quando la catena viene spinta) che determina la scelta del tipo di installazione e quindi la scelta dell'altezza di montaggio H.

In molti casi, a causa delle forze in gioco, è necessario ridurre l'altezza di montaggio H. Per ridurre l'altezza di montaggio standard possono essere impiegati due metodi.

Introduzione di maglie con raggio contrario al punto mobile, denominata "Versione RKR" e utilizzo della flessione propria, denominata "Versione flessione"

$$L_k \approx \frac{L_S}{2} + L_B$$

H' = vedi tabelle

L_B = vedi tabelle

*Disponibile a richiesta

In ogni caso Vi preghiamo contattare il nostro ufficio tecnico.

Corse lunghe

Le direttive generali per l'applicazione di catene con corsa lunga sono riportate alla pagina 3.038 ove viene trattata la disposizione INV 3.

In generale, per il corretto funzionamento di queste installazioni è imprescindibile:

- l'applicazione del canale di guida con sopralzo (salvo applicazioni speciali)
- la corretta determinazione dell'altezza di montaggio H.

Installazione con altezza di montaggio standard

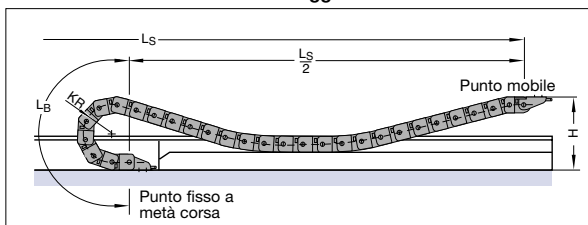

Versione RKR

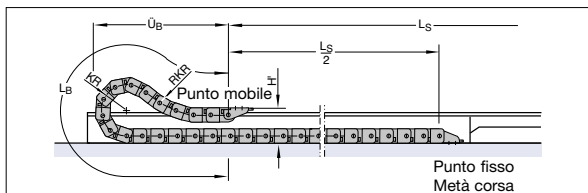

Versione Flessione

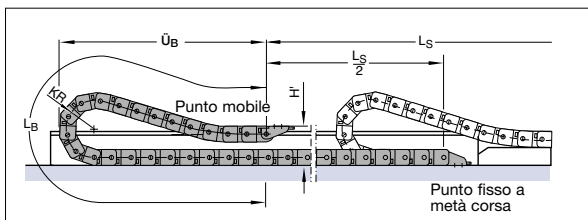

Versione RKR

Catena	KR	H'	L _B	Ü _B
TKA55	100	192	731	331
	120	192	1015	458
	140	192	1079	465
	170	192	1435	620
	195	192	1575	659
	225	192	1804	738
	250	192	1995	803
	300*	192	2424	965

Come ordinare guaine già assemblate

Esempio d'ordine

TKA 55 . 060 . 125 . 140 . 1110 . FU00/MU00 . TS0/B-nT2

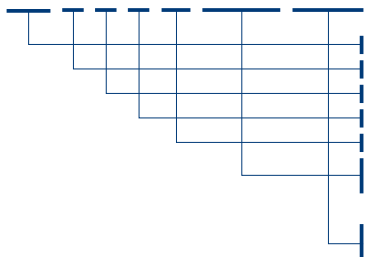

Guaina portacavi Tipo TKA55, Forma 060, coperchi apribili lato interno, Larghezza interna Bi 125 mm, raggio di curvatura KR 140 mm e lunghezza Lk 1110 mm con raccordi universali

- Tipo Guaina
- Forma
- Larghezza interna Bi in mm
- Raggio di curvatura KR in mm
- Lunghezza catena Lk in mm (senza raccordi)
- Raccordo universale punto fisso senza fermacavo e senza piatti terminali
- Raccordo universale punto mobile senza fermacavo e senza piatti terminali
- Sistema di separatori TS0 con n.2 separatori verticali fissi già montati

Esempio d'ordine

TKA 55 . 080 . 075 . 120 . 1665 . FU01/MU01 . TS1/A-nT2

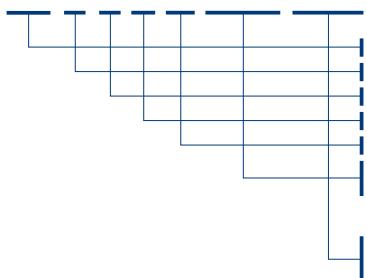

Guaina portacavi Tipo TKA55, Forma 080, coperchi apribili lato esterno, Larghezza interna Bi 75 mm, raggio di curvatura KR 120 mm e lunghezza Lk 1665 mm con raccordi universali

- Tipo Guaina
- Forma
- Larghezza interna Bi in mm
- Raggio di curvatura KR in mm
- Lunghezza catena Lk in mm (senza raccordi)
- Raccordo universale punto fisso senza fermacavo, senza piatti terminali
- Raccordo universale punto mobile senza fermacavo, senza piatti terminali
- Sistema di separatori TS1 con n.3 separatori verticali mobili già montati

**Raccordi universali
con profilo a C**

I fermacavi LineFix si adattano in modo ottimale al profilo a C

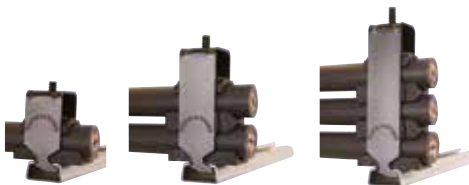
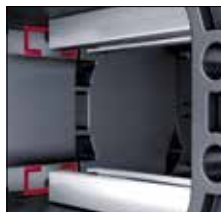

Istruzioni di montaggio
pag. 9.050

Canaline pag. 20.002

Fermacavi pag. 20.100

Cavi TRAXLINE
pag. 19.001

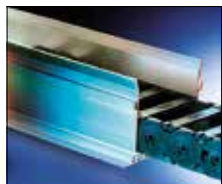

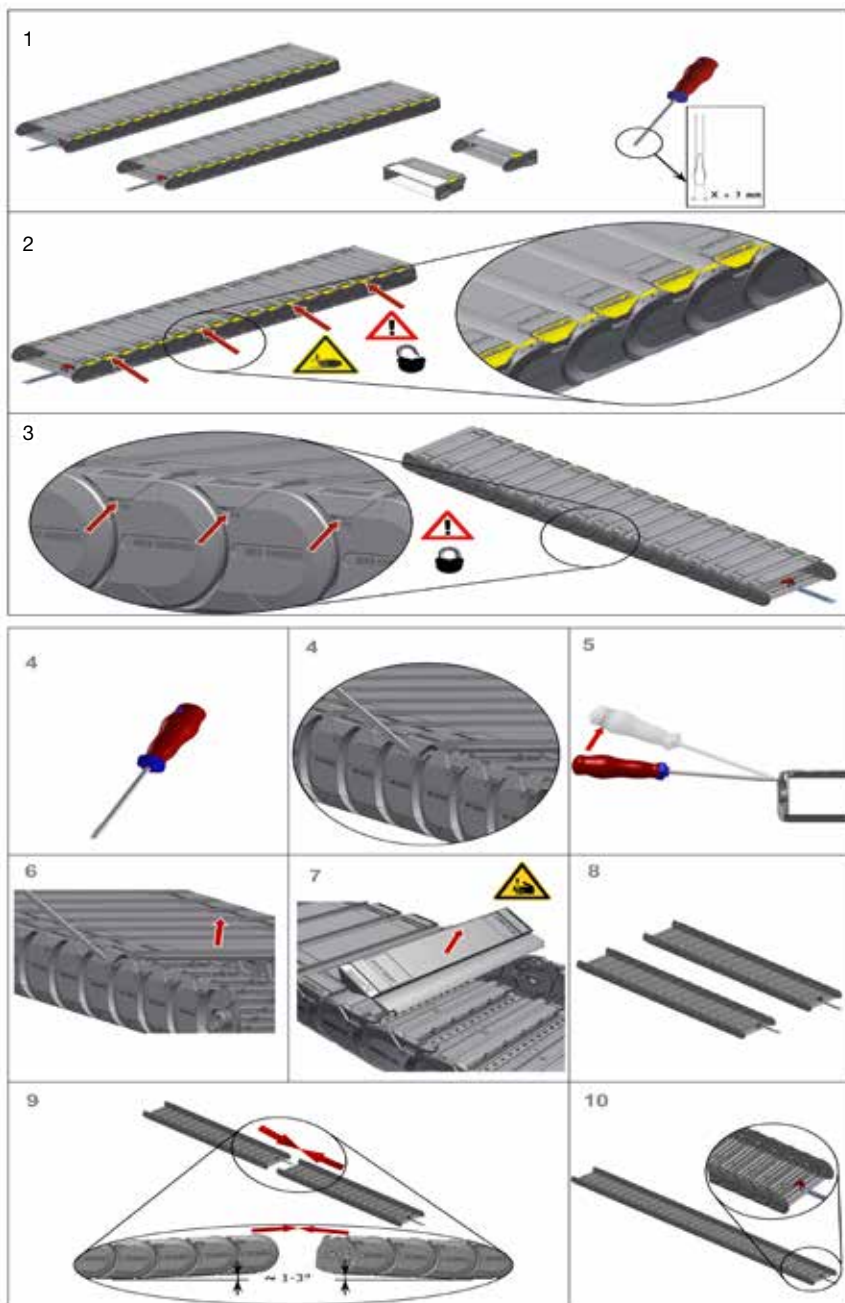
Istruzioni di montaggio TKA

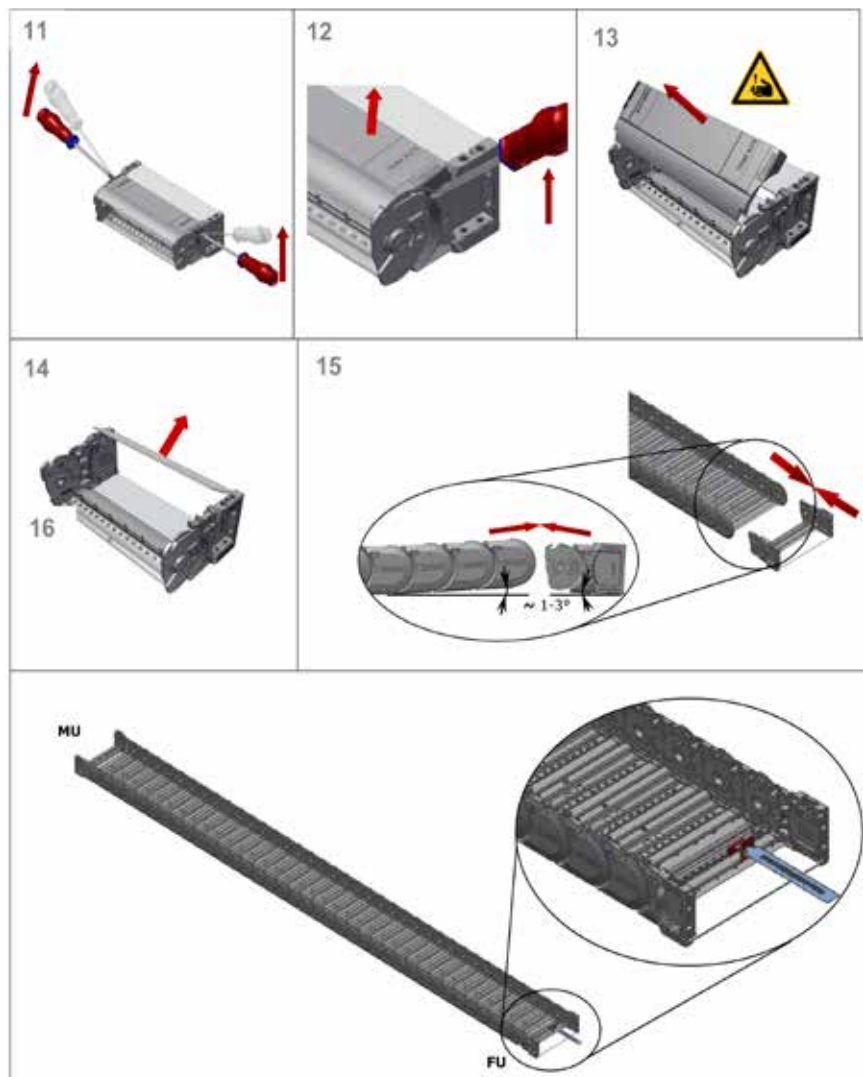

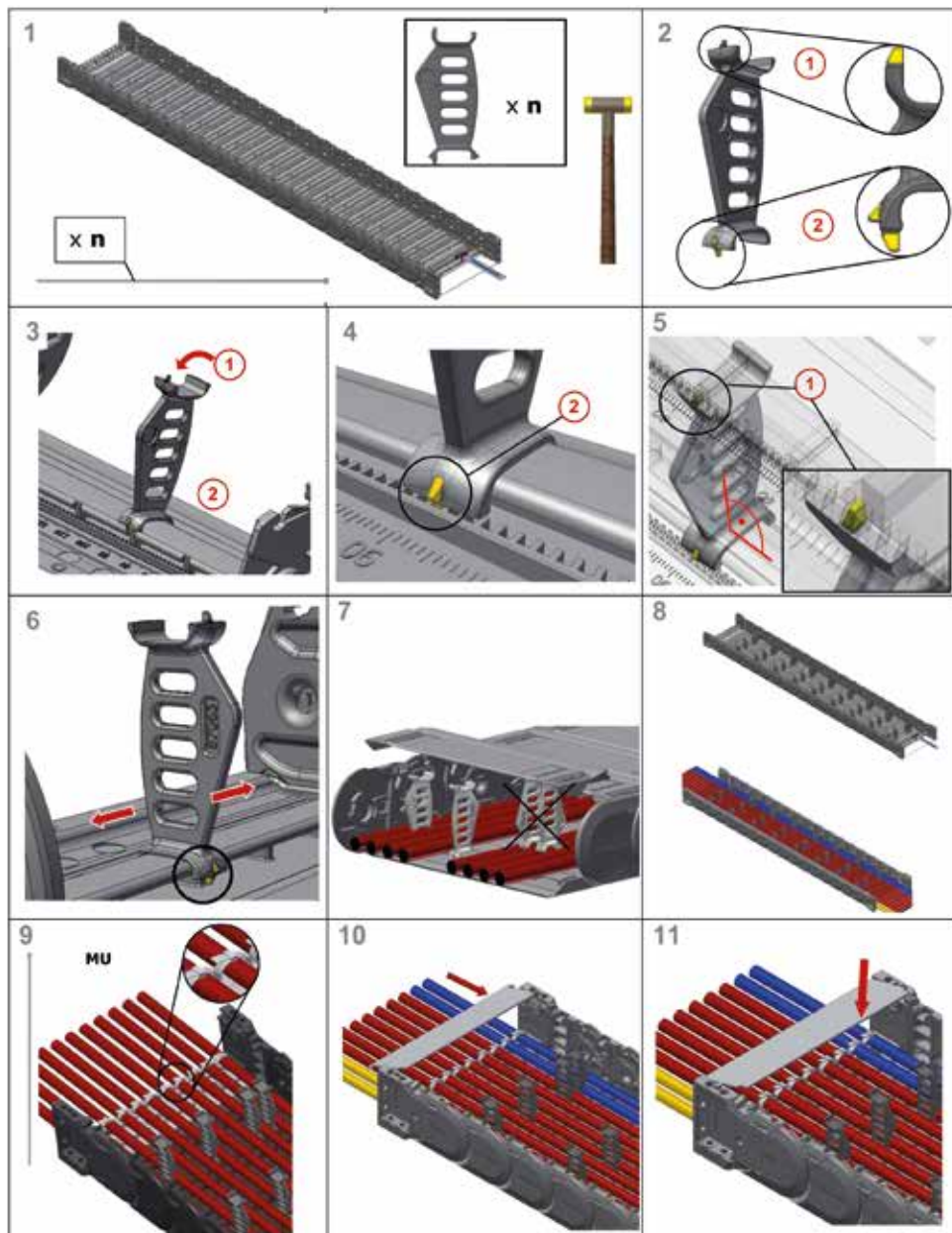

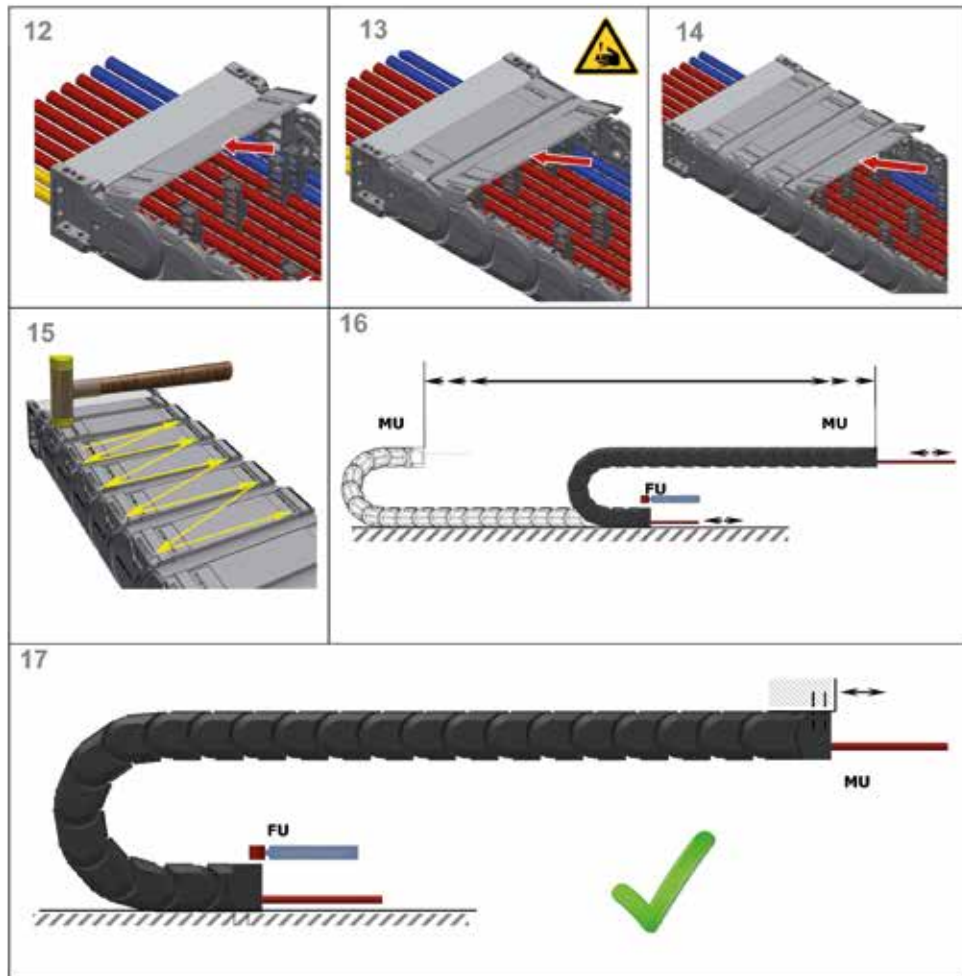



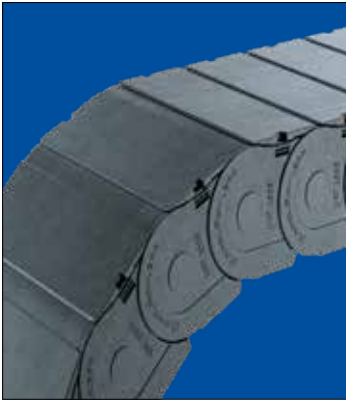

Presentazione

UAT 1555

- Guaina portacavi in poliammide con coperchi apribili su entrambi i lati, per la protezione dei cavi da sporcizia e trucioli
- Struttura stabile, elevata autoportanza, per applicazioni scorrevoli
- Bassissima rumorosità grazie agli ammortizzatori interni
- Grande autoportanza
- Per disposizioni autoportanti e scorrevoli
- Suddivisioni interne orizzontali e verticali
- Raccordi universali, in opzione con fermacavi

Forma esecutiva:

Forma 080 - Coperchi apribili sul lato esterno e asportabili

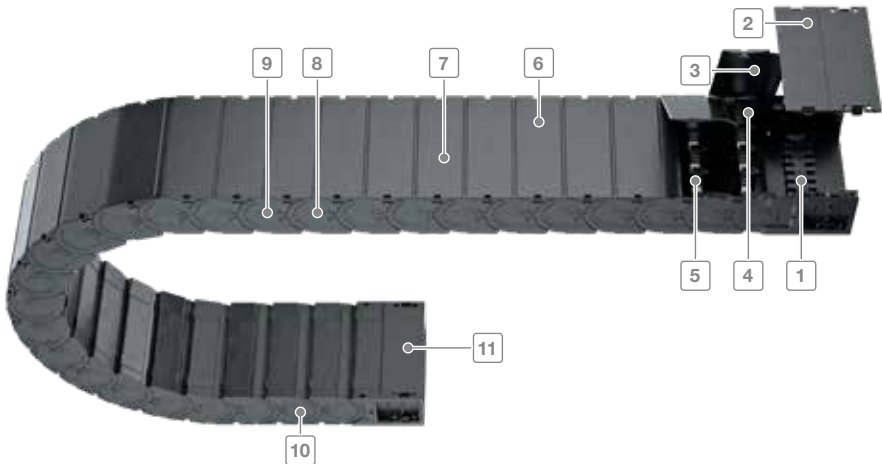

- | | | | |
|--|--|---|---|
| 1 Raccordi universali con fermacavi in opzione | 4 Protezione dei cavi. Assenza di interferenze interne | 7 Fissaggio sicuro dei coperchi anche in presenza di carichi pesanti (esempio tubi idraulici) | 10 Molto silenziosa grazie al sistema di ammortizzatori integrato |
| 2 Coperchi completamente asportabili | 5 Divisori e separatori interni | 8 Maglie in poliammide | 11 Sistema di coperchi anche sui raccordi |
| 3 Apertura semplice e rapida | 6 Coperchi apribili lato esterno | 9 Grande autoportanza | |

Tipo	Larghezza interna		Larghezza catena		Altezza interna	Passo
	B_i min	B_i max	B_k min	B_k max	h_i	t
UAT1555	75	175	96	196	50	55,5

Tipo UAT 1555

Layout della guaina portacavi

Passo t = 55,5 mm
 Altezza maglia h_G = 69 mm
 Altezza montaggio H_{min} = $2 KR + h_G$ mm
 Lunghezza l_1 = (vedi dimensioni raccordi)

Per il funzionamento della guaina portacavi è necessaria una superficie uniforme. Se tale condizione non sussiste è indispensabile l'applicazione di una canalina di scorrimento.

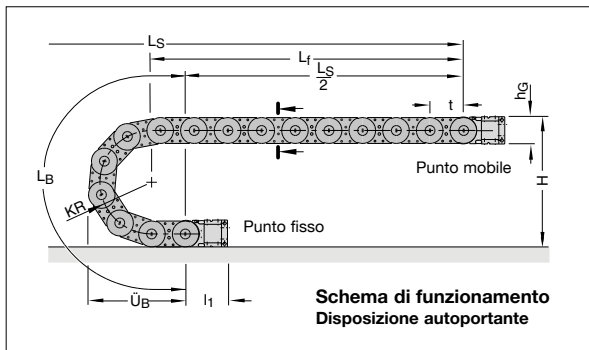

**Schema di funzionamento
Disposizione autoportante**

Dimensioni costruttive
in funzione del raggio di curvatura

Raggio di curvatura KR	100 mm	125 mm	150 mm	175 mm	200 mm	225 mm	250 mm	300 mm
Lunghezza arco L_B	425	504	582	661	739	818	896	1053
Ingombro arco \ddot{U}_B	190	215	240	265	290	315	340	390
Altezza H_{min}	268	318	368	418	468	518	568	668
Altezza H_z	298	348	398	448	498	548	598	698

Diagramma dell'autoportanza



Lunghezza autoportante L_f e Corsa L_S

in funzione del peso aggiunto
(Vedi Informazioni Costruttive)

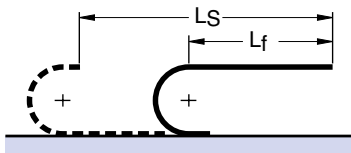

Lunghezza della guaina:

$$L_k \approx \frac{L_S}{2} + L_B \quad \text{multiplo del passo } 55,5 \text{ mm}$$

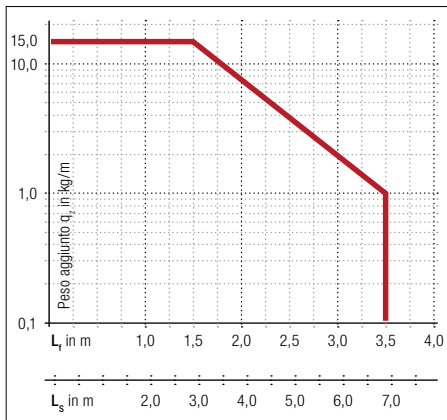

Il diagramma dell'autoportanza considera un peso proprio guaina q_k di 2,9 kg/m con $B_i = 125$ mm.

Tipo UAT 1555

Sezione della guaina

Vista in sezione come da schema di funzionamento

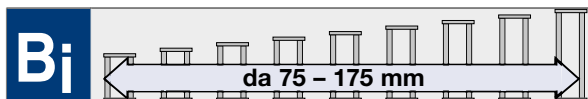

Forma 080

Coperchi **apribili** sul lato **esterno** della guaina

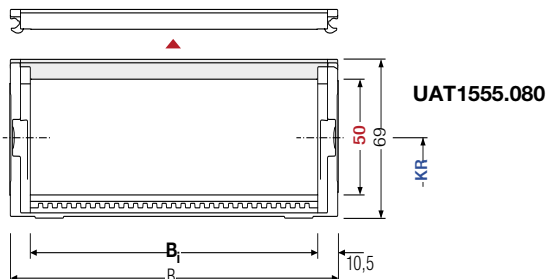

Separatori e divisori vedi da pag. 9.058

Articolo Nr.	B _i mm	B _k mm	Raggi di curvatura KR in mm								Peso proprio kg/m	UM
UAT 1555.080.075.Raggio	75	96	100	125	150	175	200	225	250	300	2,43	mt
UAT 1555.080.125.Raggio	125	146	100	125	150	175	200	225	250	300	2,93	mt
UAT 1555.080.175.Raggio	175	196	100	125	150	175	200	225	250	300	3,44	mt

→ Completare l'Articolo con il raggio di curvatura desiderato.
Es. UAT 1555.080.075.100



Tipo UAT 1555

Sistema di separatori

Sistema di separatori TS0

Senza divisori orizzontali

	Versione A	Versione B
s_T	3 mm	3 mm
a_T min	5 mm	7,5 mm
a_x min	10 mm	10 mm
a_c min	7 mm	7 mm
a_x passo	----	5 mm
W_f	10 mm	10 mm

Per ordinare guaine già assemblate indicare TS0-s/ n_T x. TS0 indica solo separatori verticali, n_T il numero di separatori per traversa. Quindi sostituire x con la quantità desiderata, indicando inoltre (al posto di s) la versione del separatore richiesta.

Esempio: TS0-A/ n_T 3
Vedi pag. 9.061

Sistema di separatori TS1

Con suddivisione orizzontale continua per tutta la lunghezza del B_i eseguita con: **Profilo in alluminio 11 x 4 mm**

	Versione A	Versione B
s_T	3 mm	3 mm
a_T min	5 mm	7,5 mm
a_x min	10 mm	10 mm
a_c min	7 mm	7 mm
a_x passo	----	5 mm
W_f	10 mm	10 mm
S_H	4 mm	4 mm

Per ordinare guaine già assemblate indicare TS1-s-VD_y/ n_T x. TS1 indica la presenza del divisore orizzontale continuo, VD_y la sua posizione ed n_T il numero di separatori. Quindi sostituire x con la quantità desiderata di separatori per traversa (minimo 2) e la/le y con la posizione del/dei separatore/i, indicando inoltre (al posto di s) la versione del separatore richiesta.



Versione A Separatore mobile

Separatori mobili nel trasversino



Versione B Separatore fisso

(a_x -passo di 5 mm). I separatori nella versione B vengono fissati ogni 5 mm senza ulteriori distanziali. Il separatore si aggancia nell'incavo del profilo di fissaggio.

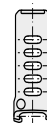
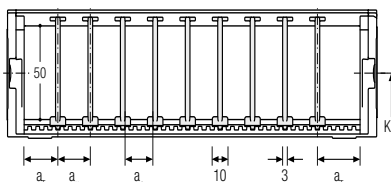

Descrizione	Codice	U.M.
Separatore A/B*	53700	Pz

* Il separatore è mobile (Versione A) o fisso (Versione B) in funzione della direzione di montaggio. Vedi istruzioni di montaggio a pag. 9.062

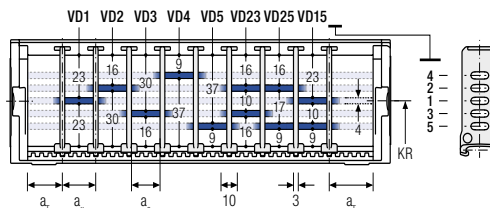

Descrizione	Codice	U.M.
Separatore A/B*	53700	Pz
Profilo AL 11x4	5803	Mt

* Il separatore è mobile (Versione A) o fisso (Versione B) in funzione della direzione di montaggio. Vedi istruzioni di montaggio a pag. 9.062

Esempio: TS1-B-/VD2/ n_T 3
Vedi pag. 9.061

Tipo UAT 1555

Dimensioni dei raccordi universali con fermacavo integrato



FU01/MU01

Raccordi universali con fermacavi a pettine, anche doppi



FU06/MU06

Raccordi universali con profilo a C per fermacavi LineFix

Per raccordi completi di profilo a C ordinare FU06/MU06

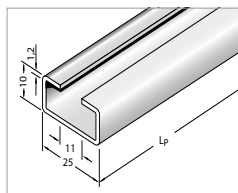

■ Profilo a C

Descrizione	Codice	U.M.
Profilo a C	3931	Mt

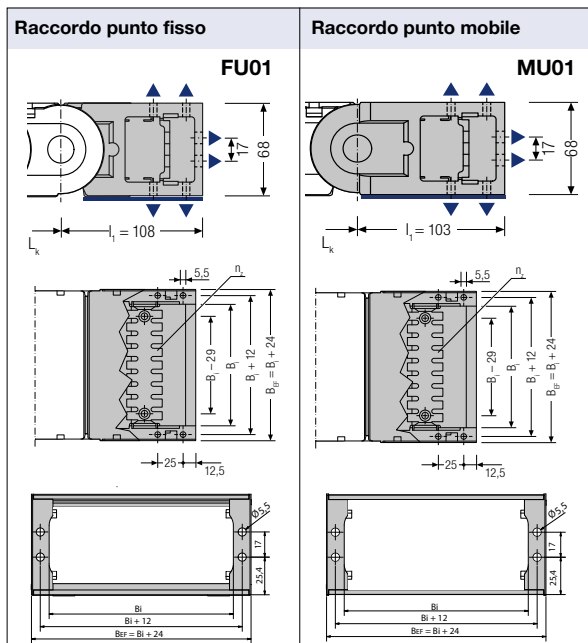

Le dimensioni per i raccordi al punto fisso e al punto mobile sono identiche!

Per serie di raccordi si intende due raccordi universali con perno e due raccordi universali con foro con fermacavi.

Guaina	B_1	Serie Raccordi con fermacavi	Raccordo punto mobile	Raccordo punto fisso	Fermacavo a pettine	n_2
Tipo	mm	Articolo	Codice	Codice	Codice	
	075	Z3UT58U075	50234	50237	53655	5
UAT 1555	125	Z3UT58U125	50235	50238	53657	9
	175	Z3UT58U175	50236	50239	53659	13

Disposizioni possibili dei raccordi universali con fermacavo integrato

Per ordinare guaine già assemblate vedi Esempio a pag. 9.061

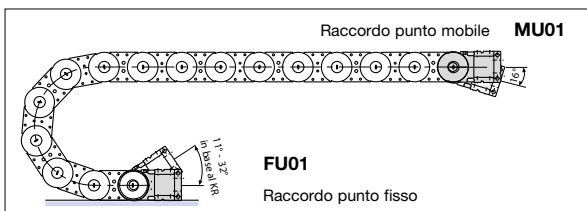

Tipo UAT 1555

Dimensioni dei raccordi universali senza fermacavo

Per **serie** di raccordi si intende due raccordi universali con perno e due raccordi universali con foro.

È possibile ordinare separatamente il solo raccordo universale con perno o il solo raccordo universale con foro.

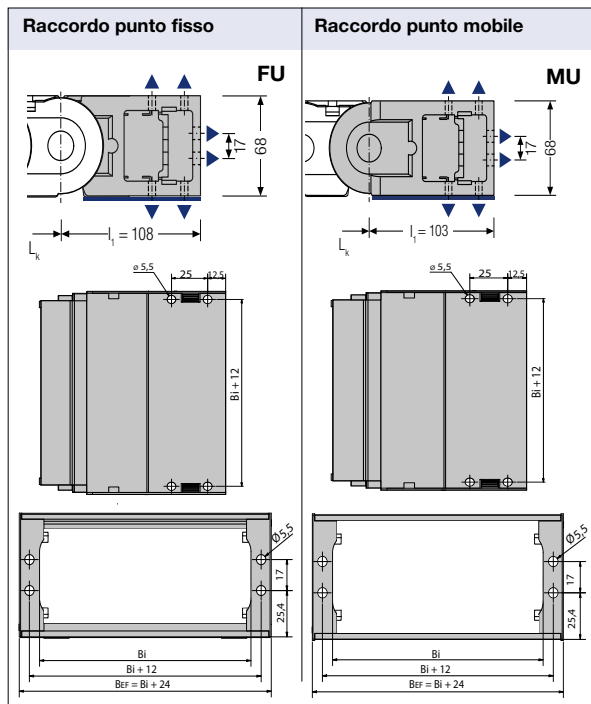

Le dimensioni per i raccordi al punto fisso e al punto mobile sono identiche!

Guaina Tipo	B _i mm	Serie Raccordi senza fermacavi Articolo	Raccordo punto mobile Codice	Raccordo punto fisso Codice
UAT 1555	075	Z2UT58U075	50234	50237
	125	Z2UT58U125	50235	50238
	175	Z2UT58U175	50236	50239

Disposizioni possibili dei raccordi universali senza fermacavo

Per ordinare guaine già assemblate vedi Esempio a pag. 9.061

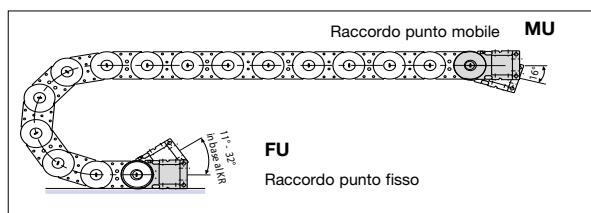

Come ordinare guaine già assemblate

Esempio d'ordine
 UAT1555 . 080 . 125 . 100 . 1110 . FU00/MU01 . TS0/A-nT2

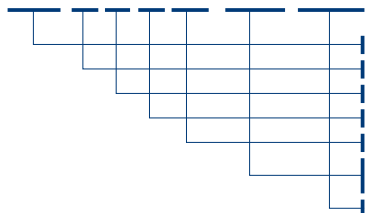

Guaina portacavi Tipo UAT 1555, Forma 080, coperchi apribili lato esterno, Larghezza interna B_i 125 mm, raggio di curvatura KR 100 mm e lunghezza L_k 1110 mm con raccordi universali

- Tipo Guaina
- Forma
- Larghezza interna B_i in mm
- Raggio di curvatura KR in mm
- Lunghezza catena L_k in mm (senza raccordi)
- Raccordo universale punto fisso senza fermacavo
- Raccordo universale punto mobile con fermacavo
- Sistema di separatori TS0 con n.2 separatori verticali fissi già montati

Raccordi universali con profilo a C



I fermacavi LineFix si adattano in modo ottimale al profilo a C

Istruzioni di montaggio pag. 9.062



Canaline pag. 20.002

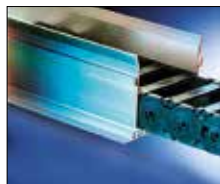

Fermacavi pag. 20.100



Cavi TRAXLINE pag. 19.001



Istruzioni di montaggio







Presentazione

Guaine portacavi con coperchi in poliammide Tipo MASTER LT 60

- Guaine portacavi silenziose
- Peso proprio ridotto
- Sistema di coperchi in poliammide apribili su entrambi i lati
- Rapporto ottimale fra larghezza interna ed esterna
- Raggi di curvatura standard e raggi intermedi specifici a richiesta
- Riduzione delle emissioni acustiche grazie al sistema di ammortizzatori integrato alle maglie
- Precarica variabile per applicazioni diversificate
- Ampia superficie di assorbimento delle forze di trazione e di spinta grazie alla struttura ottimizzata delle giunzioni
- Molteplici possibilità di suddivisione dei traversini
- Raccordi terminali universali con sistemi fissacavi opzionali

Varianti del traversino:

RDL - Sistema di coperchi in poliammide

Materiale:	K 7422 —>vedi Informazioni Tecniche pag. 3.018
Materiale delle profili:	Standard in poliammide
Disponibili 7 raggi di curvatura!	Raggi intermedi a richiesta

Tipo	Larghezza interna		Larghezza guaina		Altezza interna	Passo
	B _i min	B _i max	B _k min	B _k max	h _i	t
LT 60	53	300	81	328	60	91

Tipo LT 60

Layout della guaina portacavi

Passo t = 91 mm
 Altezza maglia h_G = 88 mm
 Altezza montaggio H_{min} = $2 KR + 88$ mm
 Lunghezza l_1 = (vedi dimensioni raccordi)

Per il funzionamento della guaina portacavi è necessaria una superficie uniforme. Se tale condizione non sussiste è indispensabile l'applicazione di una canalina di scorrimento.

Dimensioni costruttive

in funzione del raggio di curvatura

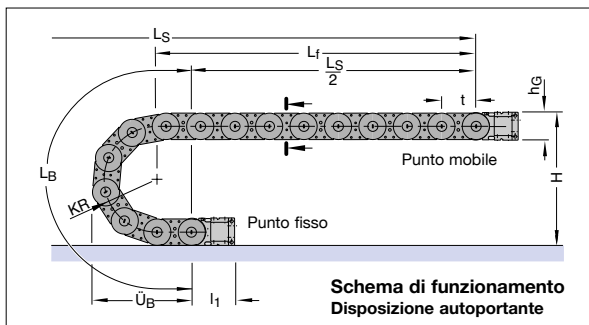

**Schema di funzionamento
Disposizione autoportante**

Raggio di curvatura KR	150 mm	200 mm	250 mm	300 mm	350 mm	400 mm	500 mm
Lunghezza arco L_B	654	811	968	1125	1282	1439	1753
Ingombro arco \dot{U}_B	285	335	385	435	485	535	635
Altezza H_{min}	388	488	588	688	788	888	1088

Diagramma dell'autoportanza



Lunghezza autoportante L_f e Corsa L_S

in funzione del peso aggiunto
(Vedi Informazioni Costruttive)

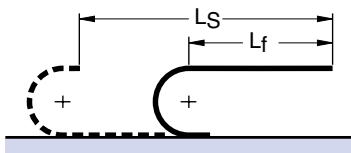

Lunghezza guaina:

$$L_k \approx \frac{L_S}{2} + L_B \quad \text{multiplo del passo 91 mm}$$



Lunghezza con flessione ammissibile L_D e Corsa L_S

in funzione del peso aggiunto
(Vedi Informazioni Costruttive)

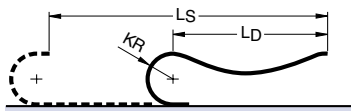

Lunghezza guaina:

$$L_k \approx \frac{L_S + KR}{2} + L_B \quad \text{multiplo del passo 91 mm}$$

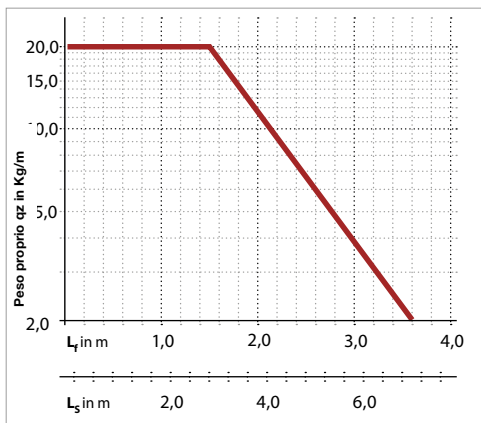

Il diagramma dell'autoportanza considera un peso proprio catena q_k di 3,84 kg/m.

Tipo LT 60

Sezione della guaina

Vista in sezione come da schema di funzionamento

Variante RDL

Sistema di coperchi in poliammide

I coperchi in poliammide offrono una copertura a tenuta e di facile montaggio per la protezione dei cavi.



Coperchio in poliammide in un pezzo unico

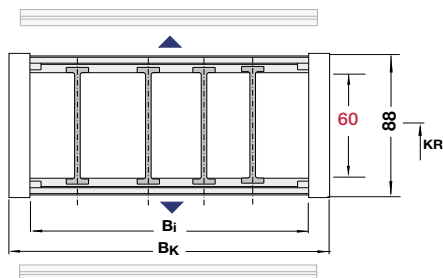
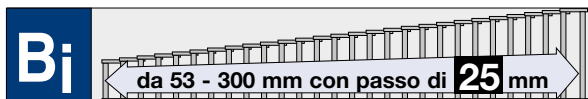

Articolo Nr.	Larghezza interna B_i	Larghezza guaina B_k	Peso kg/m
LT060.053.RDL.Raggio	53	081	2,98
LT060.075.RDL.Raggio	75	103	3,88
LT060.100.RDL.Raggio	100	128	4,42
LT060.125.RDL.Raggio	125	153	4,95
LT060.150.RDL.Raggio	150	178	5,49
LT060.175.RDL.Raggio	175	203	6,02
LT060.200.RDL.Raggio	200	228	6,55
LT060.225.RDL.Raggio	225	253	7,09
LT060.250.RDL.Raggio	250	278	7,62
LT060.275.RDL.Raggio	275	303	8,16
LT060.300.RDL.Raggio	300	328	8,69

Completare l'Articolo con il raggio di curvatura desiderato. Es. LT060.075.RDL.135

Larghezza Guaina

$$B_k = B_i + 28 \text{ mm}$$

Larghezze Standard con passo di 25 mm

Tipo LT 60

Sistema di separatori per variante RDL

Sistema di separatori TS 0

Senza divisori orizzontali

	Versione A	Versione B
s_T	4 mm	4 mm
$a_{T \text{ min}}$	9 mm	16 mm
$a_{x \text{ min}}$	16 mm	16 mm
$a_{c \text{ min}}$	12 mm	12 mm
W_f	16 mm	16 mm

I separatori vengono montati generalmente ogni 2 maglie. I separatori, i divisori o il sistema di divisione intermedio sono mobili all'interno del traversino. **(Versione A).**

Per applicazioni con accelerazioni laterali o girate in costa, sono disponibili separatori con appositi arresti, che vengono posizionati nel profilo di fissaggio del traversino. **(Versione B).**

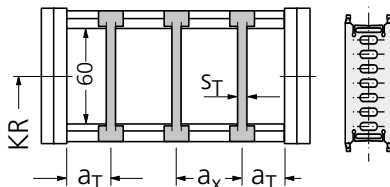

Per ordinare catene già assemblate indicare TS 0-s/ n_T x. TS 0 indica solo separatori verticali, n_T il numero dei separatori per traversa. Quindi sostituire con x la quantità desiderata, indicando inoltre (al posto di s) la versione del separatore richiesta.

Esempio: TS0-A/ n_T 3

Vedi pag. 9.072

I separatori possono essere mobili nel traversino (Versione A) o fissi (Versione B)

Descrizione	Codice	U.M.
Separatore mobile	76230	Pz
Separatore fisso	76234	Pz

Sistema di separatori TS 1

Con suddivisione orizzontale continua per tutta la lunghezza del B₁ eseguita con: **Profilo in alluminio 11 x 4 mm**

	Versione A	Versione B
s_T	4 mm	4 mm
$a_{T \text{ min}}$	9 mm	16 mm
$a_{x \text{ min}}$	16 mm	16 mm
$a_{c \text{ min}}$	12 mm	12 mm
W_f	16 mm	16 mm

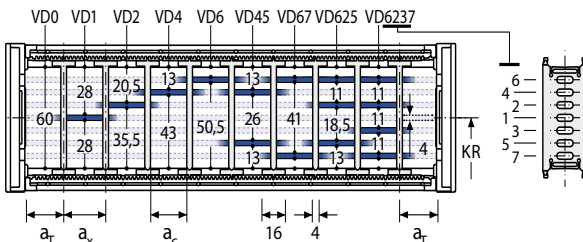

Per ordinare catene già assemblate indicare TS 1-s/ VD y / n_T x. TS1 indica la presenza del divisore orizzontale continuo, VDy la sua posizione ed n_T il numero dei separatori. Quindi sostituire x con la quantità desiderata di separatori per traversa (minimo 2) e la/le y con la posizione del/dei separatore/i, indicando inoltre (al posto di s) la versione del separatore richiesta.

Esempio: TS 1-B/ VD 1/ n_T 3

Vedi pag. 9.072

I separatori possono essere mobili nel traversino (Versione A) o fissi (Versione B)

Descrizione	Codice	U.M.
Separatore mobile	76230	Pz
Separatore fisso	76234	Pz
Profilo AL 11x4	5803	Mt

Tipo LT 60

Sistema di separatori TS3 per variante RDL

Separatore apribile Versione A

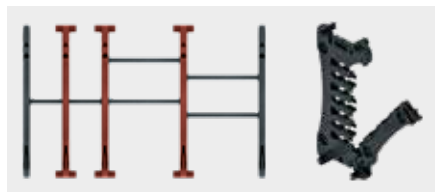

Separatore apribile laterale

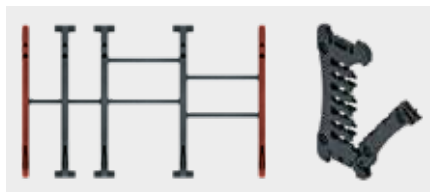

Sistema di separatori TS 3

Suddivisione eseguita con **divisori in poliamide** spessore 2,5 mm

Versione A	
s_T	4 mm
a_T min	8 / 4* mm
a_x min	14 mm
a_c min	10 mm
n_T min	2
W_f	12 mm

* Per separatore apribile laterale

I separatori sono fissi nelle ripartizioni, il sistema completo è mobile all'interno della sezione.

Per ordinare catene già assemblate indicare TS3 e per ogni camera (K) la variante VR di posizionamento dei divisori e le distanze a_T e a_x in mm.

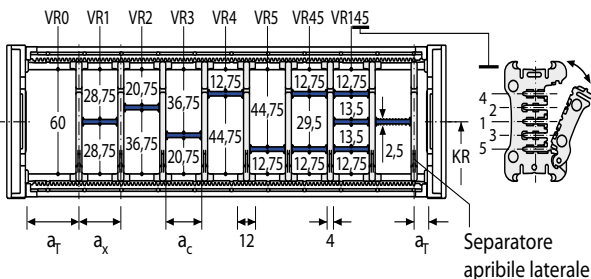

Descrizione	Codice	U.M.
Separatore apribile	52266	Pz
Separatore apribile laterale	52260	Pz

Per l'impiego di divisori con $a_x > 49$ mm deve essere previsto un sostegno supplementare centrale da effettuarsi con separatore apribile.

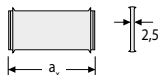

Codice dei Divisori

a_x mm	Codice Divisore	a_x mm	Codice Divisore	a_x mm	Codice Divisore
14	52267	39	52278	74	52289
16	52268	43	52279	78	52290
19	52269	44	52280	79	52291
23	52270	48	52281	80	52292
24	52571	49	52282	84	52293
28	52272	54	52283	88	52294
29	52273	58	52284	89	52295
32	52274	59	52285	94	52296
33	52275	64	52286	96	52297
34	52276	68	52287	99	52298
38	52277	69	52288	112	52299

Tipo LT 60

Raccordi terminali universali Raccordi terminali universali in poliammide

Le dimensioni di raccordo per il punto fisso e mobile sono identiche.

Per tutte le larghezze B_i della guaina **MASTER LT 60** è possibile ordinare la Serie di raccordi terminali universali. La serie di raccordi universali è composta da un raccordo universale al punto fisso FU e uno al punto mobile MU.



■ **Fermacavi LineFix**

In opzione con Profilo a C adatto a tutti i fermacavi commerciali e ai fermacavi KABELSCHLEPP tipo SZL e LineFix (Vedi Accessori pag. 20.100). Il profilo si incastra in apposite sedi presenti nei raccordi.

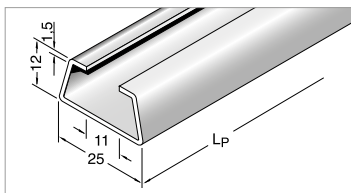

Descrizione	Codice	U.M.
Profilo a C	3934	Mt

Disposizioni possibili dei raccordi universali

Per ordinare catene già assemblate vedi Esempio a pag. 9.072

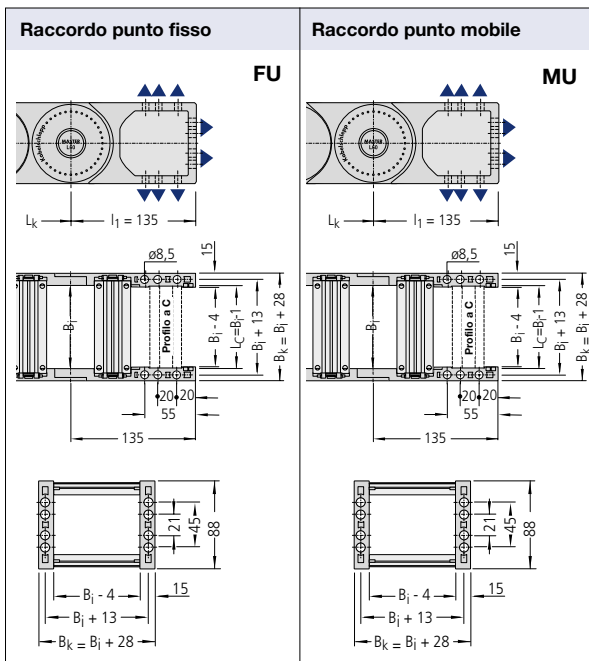

Guaina	Serie Raccordi Articolo	B_i mm	B_k mm	Raccordo punto fisso Codice	Raccordo punto mobile Codice
Master LT 60	ZRMA60U053	53	81	W460UFD053	W460UMD053
	ZRMA60U075	75	103	W460UFD075	W460UMD075
	ZRMA60U100	100	128	W460UFD100	W460UMD100
	ZRMA60U125	125	153	W460UFD125	W460UMD125
	ZRMA60U150	150	178	W460UFD150	W460UMD150
	ZRMA60U175	175	203	W460UFD175	W460UMD175
	ZRMA60U200	200	228	W460UFD200	W460UMD200
	ZRMA60U225	225	253	W460UFD225	W460UMD225
	ZRMA60U250	250	278	W460UFD250	W460UMD250
	ZRMA60U275	275	303	W460UFD275	W460UMD275
ZRMA60U300	300	328	W460UFD300	W460UMD300	

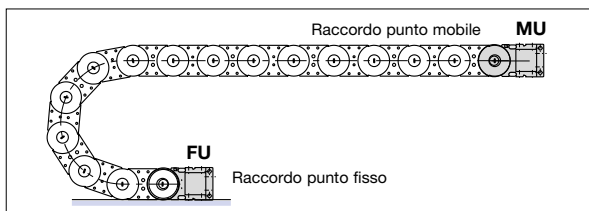

Tipo LT 60

Raccordi terminali universali
Raccordi terminali universali
in poliammide

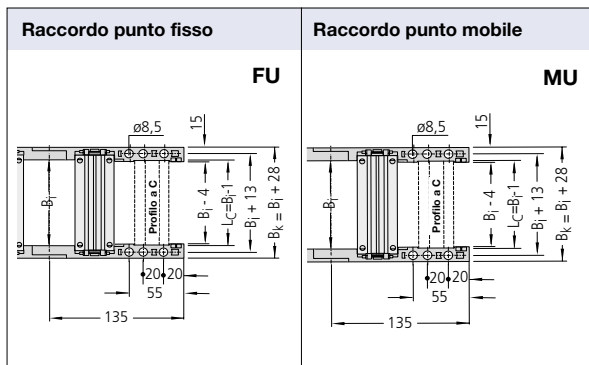

Raccordi universali FU

I raccordi universali in poliammide al **punto fisso FU** sono composti da un raccordo universale destro e uno sinistro, da un coperchio in poliammide superiore e uno inferiore

Raccordi universali MU

I raccordi universali in poliammide al **punto fisso MU** sono composti da un raccordo universale destro e uno sinistro, da un coperchio in poliammide superiore e uno inferiore

Guaina Tipo	Raccordo FU DX Codice	Raccordo FU SX Codice	Raccordo MU basculante KR DX Codice	Raccordo MU basculante KR SX Codice
LT 60	76211	76211	76210	76212

Guaina Tipo	B _i mm	Coperchio superiore Codice	Coperchio inferiore Codice
Master LT 60	53	76296	76295
	75	76276	76275
	100	76278	76277
	125	76280	76279
	150	76282	76281
	175	76284	76283
	200	76286	76285
	225	76288	76287
	250	76290	76289
	275	76292	76291
300	76294	76293	

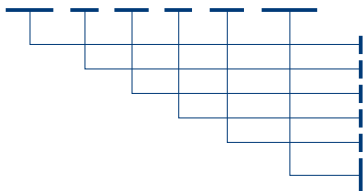
Come ordinare guaine già assemblate**Esempio d'ordine****LT060 . 053 . RDL . 150 . 1936 . FU/MU**

Guaina portacavi Tipo LT 60, larghezza interna Bi 053 mm, coperchi in poliammide, raggio di curvatura KR 150 mm, lunghezza Lk= 1936 mm e raccordi universali

Tipo Catena
Larghezza interna Bi in mm (traversino a telaio)
Variante del traversino
Raggio di curvatura KR in mm
Lunghezza catena Lk in mm (senza raccordi)
Raccordo universale punto fisso
Raccordo universale punto mobile

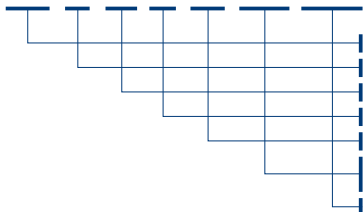
Esempio d'ordine**LT060 . 100 . RDL . 200 . 3300 . FU/MU . TS0/nT4**

Guaina portacavi Tipo LT 60, larghezza interna Bi 100 mm, coperchi in poliammide, raggio di curvatura KR 200 mm, lunghezza Lk= 3300 mm e raccordi universali

Tipo Catena
Larghezza interna Bi in mm (traversino a telaio)
Variante del traversino
Raggio di curvatura KR in mm
Lunghezza catena Lk in mm (senza raccordi)
Raccordo universale punto fisso
Raccordo universale punto mobile
Sistema di separatori TS 0 con n.4 separatori fissi già montati

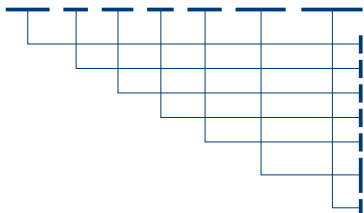
Esempio d'ordine**LT060 . 125 . RDL . 250 . 1650 . FU/MU . TS1/nT3**

Guaina portacavi Tipo LT 60, larghezza interna Bi 125 mm, coperchi in poliammide, raggio di curvatura KR 250 mm, lunghezza Lk= 1650 mm e raccordi universali

Tipo Catena
Larghezza interna Bi in mm (traversino a telaio)
Variante del traversino
Raggio di curvatura KR in mm
Lunghezza catena Lk in mm (senza raccordi)
Raccordo universale punto fisso
Raccordo universale punto mobile
Sistema di separatori TS1 con n.3 separatori già montati

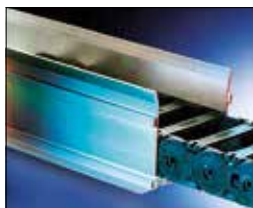
Canaline pag. 20.002**Fermacavi pag. 20.100****Cavi TRAXLINE pag. 19.001**

MASTER LT 60

Istruzioni di montaggio

MASTER LT 60 - Variante RDL

Apertura e chiusura dei coperchi in poliammide

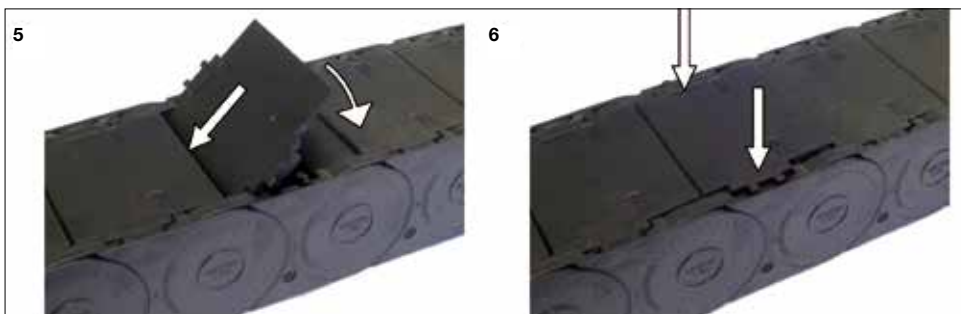
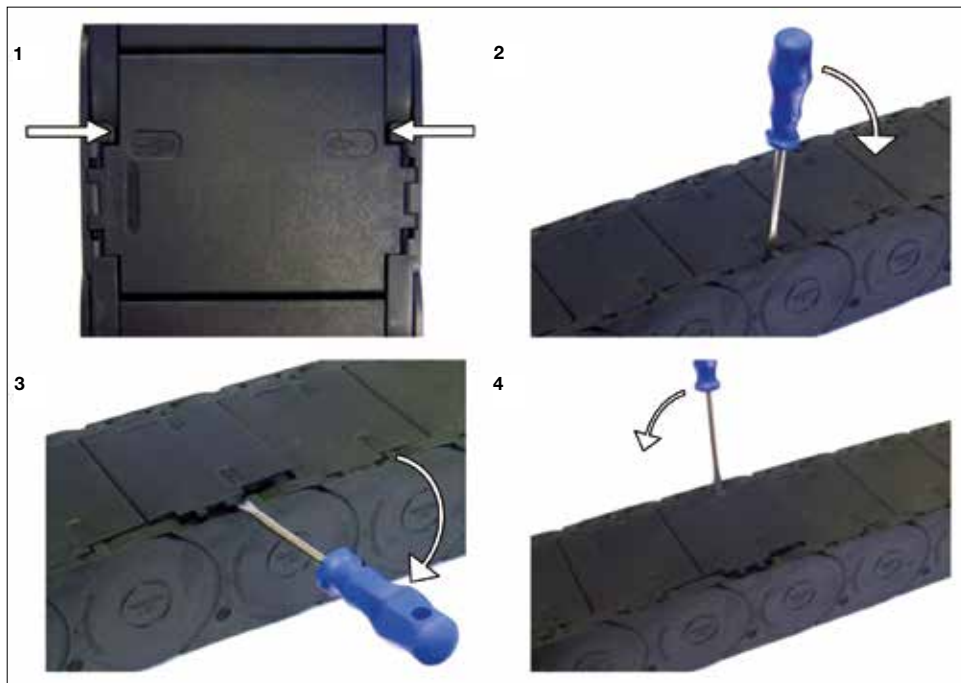





Presentazione

Catena portacavi Serie KC con traversini in lega di alluminio (Serie-K)

- Bande di maglia laterali in poliammide e traversini in lega di alluminio
- Congiunzioni fra le maglie con labirinti anti-intrusione
- Meccanismi di snodo con quattro perni
- Estremamente robuste grazie alla struttura stabile della maglia
- Apribili su entrambi i lati contemporaneamente
- Suddivisioni interne orizzontali e verticali
- Larghezze variabili con passo 1 mm
- Assemblaggio a scatto delle maglie brevettato
- Ampia scelta nelle varianti dei traversini in alluminio
- Raccordi terminali in poliammide
- Pattini di scorrimento integrati
- Disponibilità immediata

Varianti del traversino:

RS/RST – esecuzione a telaio standard apribile a scatto

RR – esecuzione a telaio con viti

RM – esecuzione a telaio Massiv

RV/RVT – esecuzione a telaio rinforzata

LG – esecuzione traversino forato

RMA – esecuzione apribile per tubi di grosse dimensioni

Materiale delle bande:

K 7422

→ vedi **Informazioni Tecniche**
pag. 3.018

Materiale dei profili:

Leghe di alluminio

**Disponibili 6 raggi
di curvatura!**

Raggi intermedi a richiesta

Disponibili raggi di curvatura contrari

Tipo	Larghezza interna		Larghezza catena		Altezza interna	Varianti Traversino	Passo	Dati tecnici
	B _i min mm	B _i max mm	B _k min mm	B _k max mm	h _i mm		t	
KC 0650	50	455	78	483	38	RS/RST	65	11.003
KC 0650	55	455	83	483	30	RR	65	11.008
KC 0650	50	600	78	628	--	LG	65	11.010
KC 0650	205	405	233	433	38/200	RMA	65	11.011
KC 0900	51	501	82	532	58	RS/RST	90	11.019
KC 0900	82	482	113	513	46	RR	90	11.024
KC 0900	105	605	136	636	58	RV/RVT	90	11.027
KC 0900	305	705	336	736	46	RM	90	11.031
KC 0900	100	700	131	731	--	LG	90	11.033
KC 0900	255	505	286	536	58/200	RMA	90	11.034

Tipo KC 0650

Layout della catena portacavi

Passo t = 65 mm
 Altezza maglia h_G = 57,5 mm
 Altezza montaggio H_{min} = $2 KR + 55$ mm
 Lunghezza l_1 = (vedi dimensioni raccordi)

Per il funzionamento della catena portacavi è necessaria una superficie uniforme. Se tale condizione non sussiste è indispensabile l'applicazione di una canalina di scorrimento.

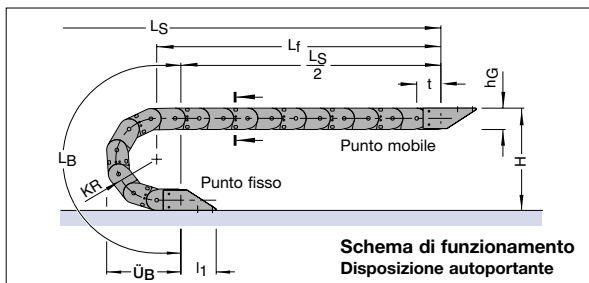

**Schema di funzionamento
Disposizione autoportante**

Raggio di curvatura	075 mm	115 mm	145 mm	175 mm	220 mm	300 mm
Lunghezza arco L_B	366	492	586	680	822	1073
Ingombro arco \ddot{U}_B	168	208	238	268	313	393
Altezza H_{min}	205	285	345	405	495	655

Dimensioni costruttive

in funzione del raggio di curvatura

Diagramma dell'autoportanza



Lunghezza autoportante L_f e Corsa L_S

in funzione del peso aggiunto
(Vedi Informazioni Costruttive)

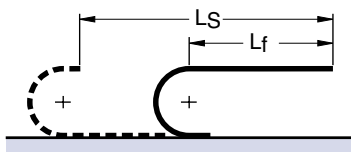

Lunghezza della catena:

$$L_k \approx \frac{L_S}{2} + L_B$$

multiplo del passo 65 mm
(Per variante RS il numero di passi deve essere preferibilmente dispari)

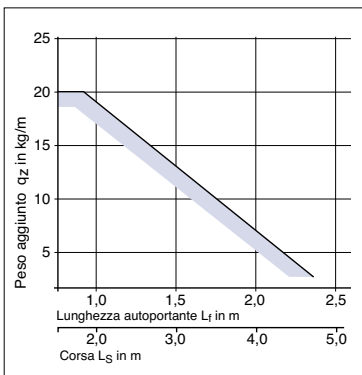

Il diagramma dell'autoportanza considera un peso proprio catena q_k di 2,5 kg/m.

Per movimenti circolari sono disponibili combinazioni KR / RKR. In questi casi contattateci.



Lunghezza con flessione ammissibile L_D e Corsa L_S

in funzione del peso aggiunto
(Vedi Informazioni Costruttive)

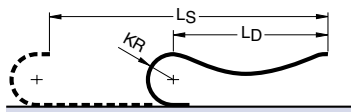

Lunghezza della catena:

$$L_k \approx \frac{L_S + KR}{2} + L_B$$

multiplo del passo 65 mm
(Per variante RS il numero di passi deve essere preferibilmente dispari)

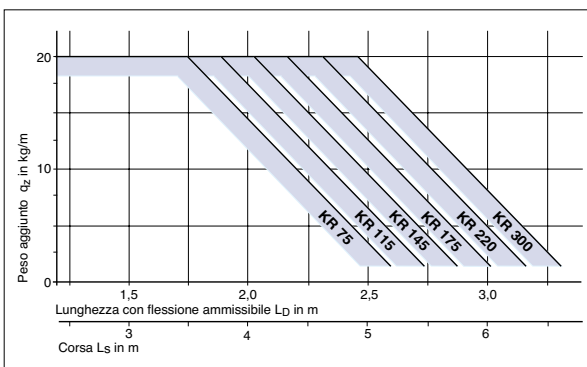

Corse di traslazione elevate

Per corse molto lunghe la catena portacavi viene installata in un canale di guida.

Layout → vedi Informazioni Costruttive

Canale di guida → vedi Accessori paragrafo 20

La progettazione di un'installazione viene eseguita dai nostri tecnici previa esplicita richiesta.



Tipo KC 0650

Sezione della catena

Vista in sezione come da schema di funzionamento

Variante del traversino RS

Traversino a telaio - esecuzione standard

Profili in alluminio apribili a scatto sul lato inferiore e superiore

Profili asportabili con rotazione a 90°

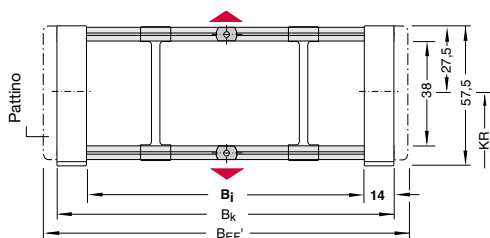
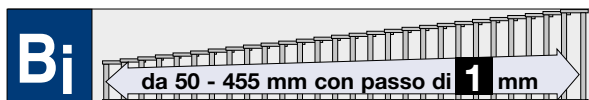

Montaggio traversini:



Variante RS - Standard
Montaggio traversini
ogni 2 maglie

Larghezze Standard / Peso

Dimensioni in mm

Larghezza Catena:

$$B_k = B_i + 28 \text{ mm}$$

Larghezza Catena con raccordi terminali:

$$B_{EF} = B_i + 34 \text{ mm}$$

Larghezza Catena con pattini:

$$B_{EF'} = B_i + 36 \text{ mm}$$

Lunghezza profilo:

$$B_{ST} = B_i + 26 \text{ mm}$$

Articolo Nr.	Larghezza interna B_i	Larghezza catena B_k	Larghezza totale B_{EF}	Larghezza totale $B_{EF'}$	Peso kg/m
KC0650.050.RS.Raggio	50	78	84	86	1,79
KC0650.055.RS.Raggio	55	83	89	91	1,81
KC0650.065.RS.Raggio	65	93	99	101	1,84
KC0650.080.RS.Raggio	80	108	114	116	1,87
KC0650.091.RS.Raggio	91	119	125	127	1,92
KC0650.096.RS.Raggio	96	124	130	132	1,94
KC0650.105.RS.Raggio	105	133	139	141	1,96
KC0650.115.RS.Raggio	115	143	149	151	1,99
KC0650.130.RS.Raggio	130	158	164	166	2,12
KC0650.140.RS.Raggio	140	168	174	176	2,15
KC0650.150.RS.Raggio	150	178	184	186	2,25
KC0650.155.RS.Raggio	155	183	189	191	2,26
KC0650.165.RS.Raggio	165	193	199	201	2,30
KC0650.180.RS.Raggio	180	208	214	216	2,42
KC0650.191.RS.Raggio	191	219	225	227	2,52
KC0650.205.RS.Raggio	205	233	239	241	2,57
KC0650.215.RS.Raggio	215	243	249	251	2,60
KC0650.230.RS.Raggio	230	258	264	266	2,72
KC0650.255.RS.Raggio	255	283	289	291	2,87
KC0650.262.RS.Raggio	262	290	296	298	2,89
KC0650.276.RS.Raggio	276	304	310	312	3,00
KC0650.280.RS.Raggio	280	308	314	316	3,02
KC0650.305.RS.Raggio	305	333	339	341	3,14
KC0650.355.RS.Raggio	355	383	389	391	3,45
KC0650.405.RS.Raggio	405	433	439	441	3,76
KC0650.455.RS.Raggio	455	483	489	491	4,06

Completare l'Articolo con il raggio di curvatura desiderato. Es.KC0650.155.RS.115

Raggi di curvatura KR (mm) disponibili

075	115	145	175	220	300
-----	-----	-----	-----	-----	-----

Tipo KC 0650

Sezione della catena

Vista in sezione come da schema di funzionamento

Variante del traversino RST

Traversino a telaio - esecuzione standard

Profili in alluminio apribili a scatto sul lato inferiore e superiore

Profili asportabili con rotazione a 90°

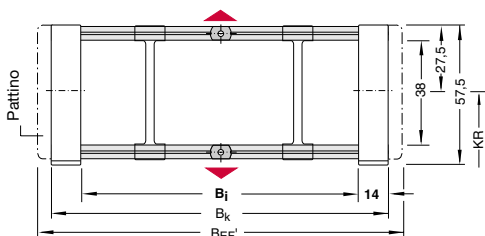
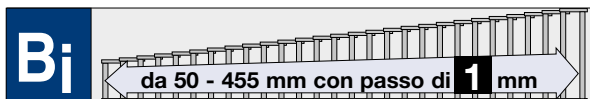

Montaggio traversini:



Variante RST
Montaggio traversini
ogni maglia

Larghezze Standard / Peso

Dimensioni in mm

Larghezza Catena:

$$B_k = B_i + 28 \text{ mm}$$

Larghezza Catena con raccordi terminali:

$$B_{EF} = B_i + 34 \text{ mm}$$

Larghezza Catena con pattini:

$$B_{EF'} = B_i + 36 \text{ mm}$$

Lunghezza profilo:

$$B_{ST} = B_i + 26 \text{ mm}$$

Articolo Nr.	Larghezza interna	Larghezza catena	Larghezza totale		Peso kg/m
	B_i	B_k	B_{EF}	$B_{EF'}$	
KC0650.050.RST.Raggio	50	78	84	86	2,01
KC0650.055.RST.Raggio	55	83	89	91	2,03
KC0650.065.RST.Raggio	65	93	99	101	2,09
KC0650.080.RST.Raggio	80	108	114	116	2,15
KC0650.091.RST.Raggio	91	119	125	127	2,24
KC0650.096.RST.Raggio	96	124	130	132	2,26
KC0650.105.RST.Raggio	105	133	139	141	2,30
KC0650.115.RST.Raggio	115	143	149	151	2,36
KC0650.130.RST.Raggio	130	158	164	166	2,53
KC0650.140.RST.Raggio	140	168	174	176	2,58
KC0650.150.RST.Raggio	150	178	184	186	2,71
KC0650.155.RST.Raggio	155	183	189	191	2,73
KC0650.165.RST.Raggio	165	193	199	201	2,79
KC0650.180.RST.Raggio	180	208	214	216	2,95
KC0650.191.RST.Raggio	191	219	225	227	3,08
KC0650.205.RST.Raggio	205	233	239	241	3,16
KC0650.215.RST.Raggio	215	243	249	251	3,19
KC0650.230.RST.Raggio	230	258	264	266	3,37
KC0650.255.RST.Raggio	255	283	289	291	3,58
KC0650.262.RST.Raggio	262	290	296	298	3,66
KC0650.276.RST.Raggio	276	304	310	312	3,76
KC0650.280.RST.Raggio	280	308	314	316	3,80
KC0650.305.RST.Raggio	305	333	339	341	3,98
KC0650.355.RST.Raggio	355	383	389	391	4,41
KC0650.405.RST.Raggio	405	433	439	441	4,85
KC0650.455.RST.Raggio	455	483	489	491	5,26

Completare l'Articolo con il raggio di curvatura desiderato. Es.KC0650.155.RST.115

Raggi di curvatura KR (mm) disponibili

075	115	145	175	220	300
-----	-----	-----	-----	-----	-----

Tipo KC 0650

I separatori sono mobili all'interno del traversino.
I separatori vengono montati generalmente ogni 2 maglie.

Sistema di separatori per variante RS/RST

Sistema di separatori TS 0

Senza divisori orizzontali

s_T	3 mm
W_f	13 mm
$a_{T \text{ min}}$	6,5 mm
$a_x \text{ max}$	13 mm

Per ordinare catene già assemblate indicare TS0/ n_T x. TS0 indica solo separatori verticali, n_T il numero dei separatori per traversa. Quindi sostituire x con la quantità desiderata.

Esempio: TS 0/ n_T 4

Vedi pag. 11.017

Sistema di separatori TS 1A

Con divisione orizzontale continua centrale per tutta la lunghezza del B_i eseguita con: **divisore rotante in acciaio Inox d=3** (lunghezza = B_i -2mm)

s_T	3 mm
W_f	13 mm
$a_{T \text{ min}}$	6,5 mm
$a_{T \text{ max}}$	15 mm
$a_x \text{ min}$	13 mm
$a_x \text{ max}$	45 mm

Sistema di separatori TS 1B

Con divisione orizzontale continua centrale per tutta la lunghezza del B_i eseguita con: **divisore rotante in acciaio Inox d=4** (lunghezza = B_i -2mm)

s_T	3 mm
W_f	13 mm
$a_{T \text{ min}}$	6,5 mm
$a_{T \text{ max}}$	15 mm
$a_x \text{ min}$	13 mm
$a_x \text{ max}$	70 mm

Per ordinare catene già assemblate indicare TS1B/ n_T x. TS1 indica solo separatori verticali, B indica la presenza del divisore orizzontale d=4, n_T il numero dei separatori per traversa. Quindi sostituire x con la quantità desiderata di separatori per traversa (minimo 2).

Esempio: TS 1B/ n_T 4

Vedi pag. 11.017

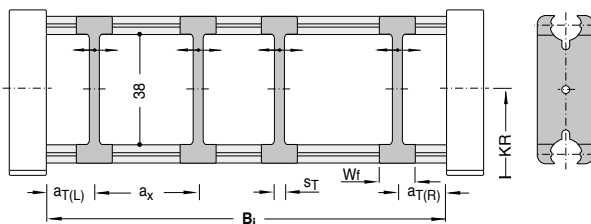

Descrizione	Codice	U.M.
Separatore	51848	Pz

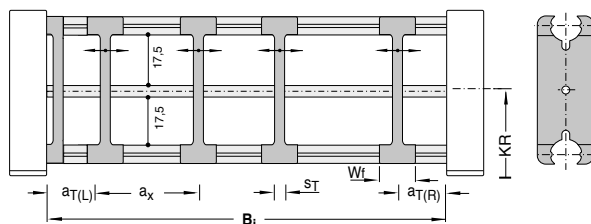

Descrizione	Codice	U.M.	Descrizione	Codice	U.M.
Separatore laterale	K026503SEP	Pz	Separatore	51848	Pz
s_T	3 mm		Tondo Inox d=3	K03SO0000B	Mt
W_f	5 mm				

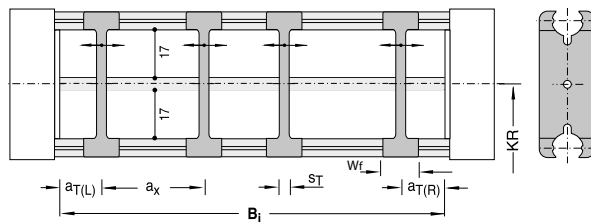

Descrizione	Codice	U.M.
Separatore	K026504SEP	Pz
Tondo Inox d=4	K04SO0000B	Mt

Tipo KC 0650

I separatori sono mobili all'interno del traversino.

I separatori vengono montati generalmente ogni 2 maglie.

Sistema di separatori per variante RS/RST

Sistema di separatori TS 3

Variante consigliata: VR 0, VR 1, VR 2 e VR23

Suddivisione eseguita con **divisori in poliammide** spessore 4 mm

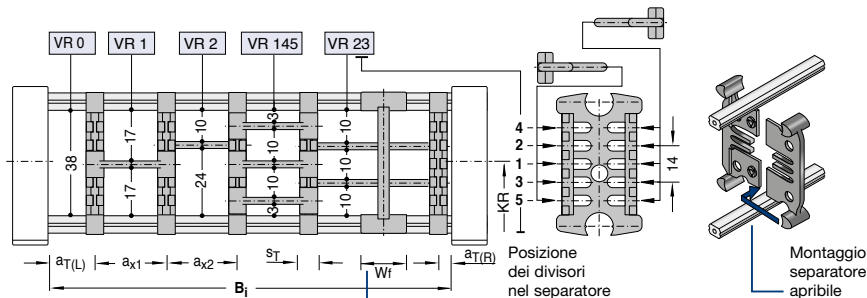

Descrizione	Codice	U.M.
Separatore apribile	71554	Pz

Descrizione	Codice	U.M.
Separatore	71511	Pz

s_T	8 mm
W_f	8 mm
W_f	12,5 mm separatore apribile
$a_{T \min}$	4 mm
$a_x \min$	16 mm (con suddivisione)
a_x passo	vedi tabella a_x

Per l'impiego di divisori con $a_x > 112$ mm deve essere previsto un sostegno supplementare centrale da effettuarsi con separatore apribile.

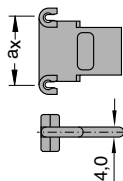

Separatori apribili adatti per montaggio in catene già assemblate

s_T	3 mm
-------	------

Per ordinare catene già assemblate indicare TS3 e per ogni camera (K) la variante VR di posizionamento dei divisori e le distanze a_T e a_x in mm.

Supponendo che quanto raffigurato abbia $B_1 = 180$ mm, $a_{TL} = 9$ mm, la prima (da sinistra) $a_x = 23$ mm, la seconda $a_x = 28$ mm, la terza $a_x = 33$ mm, la quarta $a_x = 78$ mm e $a_{TR} = 9$ mm, la descrizione è:

TS3/K1-VR0/9/K2-VR1/23/K3-VR2/28/K4-VR145/33/K5-VR23/78/nT1/K6-VR0/9

In alternativa indicare solo TS3 e fornire schema con i codici dei componenti e loro posizioni di montaggio.

Vedi pag. 11.017

Codice dei divisori

a_x mm	Codice divisore	a_x mm	Codice divisore
16	71514	78	52589
18	52580	80	71518
23	52581	88	52590
28	52582	96	71519
33	52583	112	71520
38	52584	128	71521
43	52585	144	71522
48	52586	160	71523
58	52587	176	71524
64	71517	192	71525
68	52588	208	71526

Tipo KC 0650

Sistema di separatori per variante RS/RST

Sistema di separatori TS 1

Con suddivisione orizzontale continua per tutta la lunghezza del B_i eseguita con:

Profilo in alluminio 11 x 4 mm

s_T	3 mm
W_f	13 mm
$a_{T \min}$	6,5 mm
$a_{T \max}$	25 mm
$a_x \min$	13 mm
$n_T \min$	2

Per ordinare catene già assemblate

indicare TS1-VDy/n_Tx. TS1 indica la presenza del divisore orizzontale continuo, VDy la sua posizione, n_T il numero di separatori per traversa. Quindi sostituire x con la quantità desiderata di separatori per traversa (minimo 2) e la/le y con la posizione del/dei divisore/i.

Esempio: TS 1 - VDy/n_T 4

Vedi pag. 11.017

I separatori sono mobili all'interno del traversino.

I separatori vengono montati generalmente ogni 2 maglie.

Variente consigliata: VD 1, VD 2 e VD 3

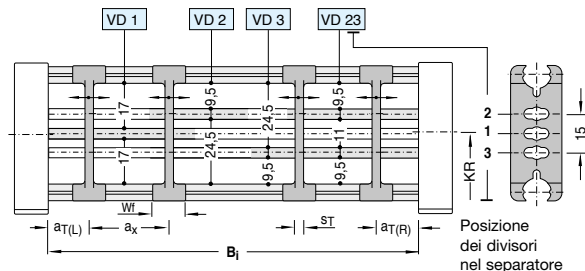

Descrizione	Codice	U.M.
Separatore	51845	Pz
Profilo AL 11x4	5803	Mt

Boccole rotanti

Nei montaggi ove è necessario ridurre al minimo l'attrito fra i conduttori ed il traversino, è possibile installare le boccole rotanti.



Boccola rotante D = 15 mm Sp. 2 mm

Lunghezza in mm	Codice	U.M.
6	K026506TUB	Pz
8	K026508TUB	Pz
20	K026520TUB	Pz

Distanziali

Nei montaggi con catena girata di 90° per evitare che i separatori sotto l'azione del peso dei cavi non rispettino la posizione assegnata, è possibile installare appositi distanziali.



Distanziale

Lunghezza in mm	Codice	U.M.
6	K026506DIS	Pz
8	K026508DIS	Pz
20	K026520DIS	Pz

Pattini laterali di scorrimento

Per ordinare catene già assemblate

indicare Pat/x dove x indica ogni quante maglie devono essere montati i pattini (generalmente ogni 4 maglie).

Esempio: Pat/4

Vedi pag. 11.017



Descrizione	Codice	U.M.
Pattino K0650	51862	Pz

Per l'applicazione in un canale di guida nelle corse di traslazione elevate o per il montaggio della catena "girata di 90°", la catena viene dotata di pattini laterali di scorrimento applicati lateralmente alle maglie esterne. (Attenzione alla larghezza $B_{E!}$)

Tipo KC 0650

Sezione della catena

Vista in sezione come da schema di funzionamento

Variante del traversino RR

Traversino a telaio con profili in alluminio ancorati tramite viti.

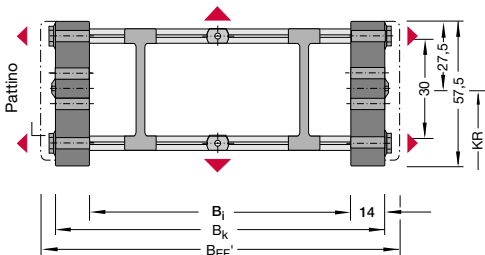
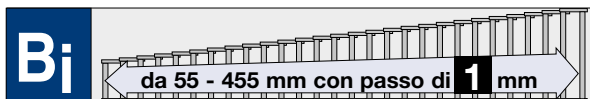

Larghezze Standard / Peso

Dimensioni in mm

Larghezza Catena:

$$B_k = B_i + 28 \text{ mm}$$

Larghezza Catena con raccordi terminali:

$$B_{EF} = B_i + 34 \text{ mm}$$

Larghezza Catena con pattini:

$$B_{EF'} = B_i + 36 \text{ mm}$$

Articolo Nr.	Larghezza interna	Larghezza catena	Larghezza totale		Peso kg/m
	B_i	B_k	B_{EF}	$B_{EF'}$	
KC0650.055.RR.Raggio	55	83	89	91	1,81
KC0650.080.RR.Raggio	80	108	114	116	1,87
KC0650.105.RR.Raggio	105	133	139	141	1,96
KC0650.130.RR.Raggio	130	158	164	166	2,12
KC0650.155.RR.Raggio	155	183	189	191	2,26
KC0650.165.RR.Raggio	165	193	199	201	2,30
KC0650.180.RR.Raggio	180	208	214	216	2,42
KC0650.205.RR.Raggio	205	233	239	241	2,57
KC0650.230.RR.Raggio	230	258	264	266	2,72
KC0650.255.RR.Raggio	255	283	289	291	2,87
KC0650.280.RR.Raggio	280	308	314	316	3,02
KC0650.305.RR.Raggio	305	333	339	341	3,14
KC0650.355.RR.Raggio	355	383	389	391	3,45
KC0650.405.RR.Raggio	405	433	439	441	3,76
KC0650.455.RR.Raggio	455	483	489	491	4,06

Completare l'Articolo con il raggio di curvatura desiderato. Es. KC0650.055.RR.175

Raggi di curvatura KR (mm) disponibili

075	115	145	175	220	300
-----	-----	-----	-----	-----	-----

Tipo KC 0650

I separatori sono mobili all'interno del traversino.
I separatori vengono montati generalmente ogni 2 maglie.

Sistema di separatori per variante RR

Sistema di separatori TS 0

Senza divisori orizzontali

s_T	3 mm
W_f	13 mm
$a_T \text{ min}$	6,5 mm
$a_x \text{ min}$	13 mm

Per ordinare catene già assemblate indicare TS0/ n_T x. TS0 indica solo separatori verticali, n_T il numero dei separatori per traversa. Quindi sostituire x con la quantità desiderata.

Esempio: TS 0/ n_T 4
Vedi pag. 11.017

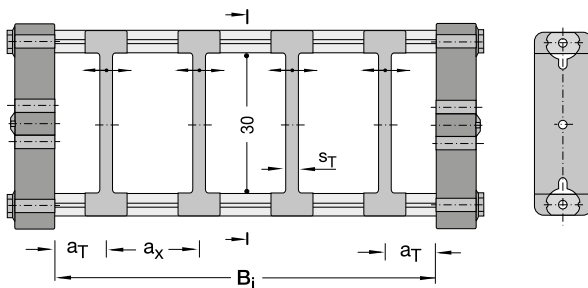

Descrizione	Codice	U.M.
Separatore	44250	Pz

Sistema di separatori TS 1A

Con divisione orizzontale continua centrale per tutta la lunghezza del B_i eseguita con: **divisore rotante in acciaio Inox d=3**

s_T	3 mm
W_f	13 mm
$a_T \text{ min}$	6,5 mm
$a_T \text{ max}$	15 mm
$a_x \text{ min}$	13 mm
$a_x \text{ max}$	45 mm

Per ordinare catene già assemblate indicare TS1A/ n_T x. TS1 indica solo separatori verticali, A indica la presenza del divisore orizzontale $d=3$, n_T il numero dei separatori per traversa. Quindi sostituire x con la quantità desiderata di separatori per traversa (minimo 2).

Esempio: TS 1A/ n_T 4
Vedi pag. 11.017

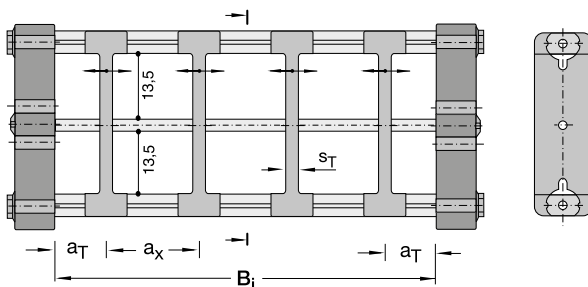

Descrizione	Codice	U.M.
Separatore	44250	Pz
Tondo Inox d=3	K03SO0000B	Mt

Tipo KC 0650

Sezione della catena

Vista in sezione come da schema di funzionamento

Variante del traversino LG

Traversino forato - esecuzione in due metà (Standard)

Montaggio traversini:

Variante LG

Montaggio dei traversini ogni 2 maglie

Variante LGT

Montaggio dei traversini ogni maglia.

D max	40 mm
a ₀ min	10 mm
C min	4 mm

Larghezza Catena:

$$B_k = B_i + 28 \text{ mm}$$

Nessuna larghezza standard!

Esecuzione della foratura del traversino a disegno.

- Traversino forato con 40% di fori
- Traversino forato con 60% di fori

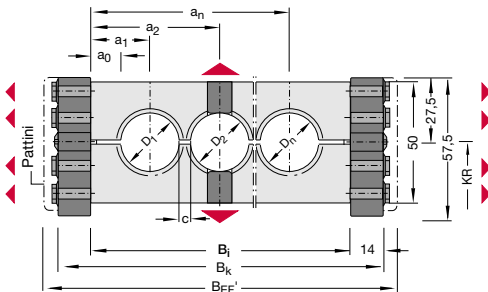
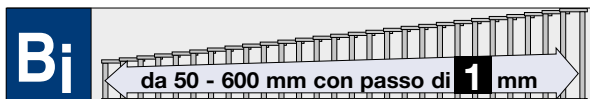

Larghezza Catena con raccordi terminali:

$$B_{EF} = B_i + 34 \text{ mm}$$

Larghezza Catena con pattini:

$$B_{EF'} = B_i + 36 \text{ mm}$$

Calcolo del B_{ST}:

$$B_{ST} = \sum D + \sum c + 2 a_0$$

Per il raccordo della catena:

$$B_i = B_{ST}$$

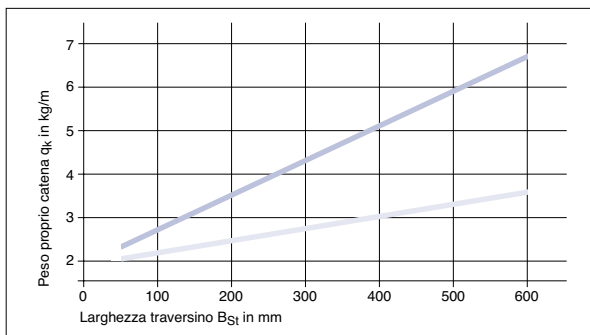

Peso proprio catena in funzione della larghezza del traversino B_{ST}

Raggi di curvatura KR (mm) disponibili

075 115 145 175 220 300

Tipo KC 0650

Sezione della catena

Vista in sezione come da schema di funzionamento

Variante del traversino RMA

Variante del traversino "RMA" per tubi di grosse dimensioni

Profili apribili asportabili con rotazione di 90°

Negli spazi B_{i1} e B_{i3} è possibile inserire dei separatori (St=3, vedi applicazioni catene KC)

Sistema di separatori Pag.11.005

RMA1

Montaggio dei traversini interni al raggio di curvatura

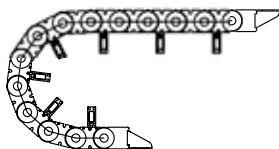

RMA1

1 - la catena deve essere tassativamente autoportante (vedi diagramma dell'autoportanza a Pag.11.002)

- 2 - per h₂ = 130 Kr minimo = 175
- per h₂ = 160 Kr minimo = 220
- per h₂ = 200 Kr minimo = 300

RMA2 (a richiesta)

Montaggio dei traversini esterni al raggio di curvatura

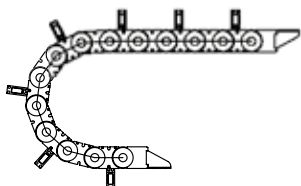

RMA2

1 - per l'ordinazione di questi traversini sostituire nel codice la sigla "RMA1" con "RMA2"

2 - questo tipo di applicazione necessita dell'ausilio di una canalina di supporto (vedi schema disposizione del traversino "RMA2")

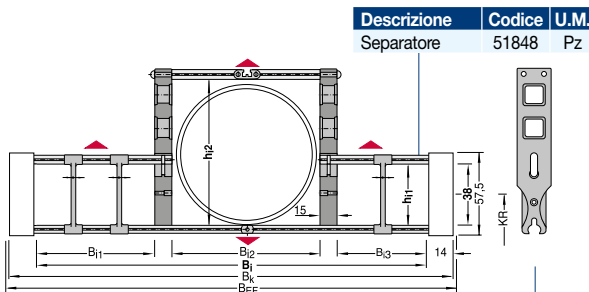
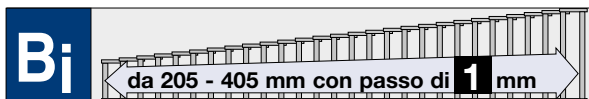

Descrizione	Codice	U.M.
Separatore	51848	Pz

Descrizione	Codice	U.M.
Spalletta L=130	50001	Pz
Spalletta L=160	50002	Pz
Spalletta L=200	50003	Pz

Peso catena: come versione LG foratura al 40% (vedi pagina 11.010).

Larghezza Catena:

$$B_k = B_i + 28 \text{ mm}$$

$$B_{EF} = B_i + 34 \text{ mm}$$

Articolo Nr.	B _{i1}	B _{i2}	B _{i3}	B _i	h _{i1}	h _{i2}
KC0650.130.205.Raggio	15	130	30	205	38	130
KC0650.130.230.Raggio	15	130	55	230	38	130
KC0650.130.255.Raggio	15	130	80	255	38	130
KC0650.130.280.Raggio	15	130	105	280	38	130
KC0650.130.305.Raggio	15	130	130	305	38	130
KC0650.130.355.Raggio	15	130	180	355	38	130
KC0650.130.405.Raggio	15	130	230	405	38	130
KC0650.160.255.Raggio	15	180	30	255	38	160
KC0650.160.280.Raggio	15	180	55	280	38	160
KC0650.160.305.Raggio	15	180	80	305	38	160
KC0650.160.355.Raggio	15	180	130	355	38	160
KC0650.160.405.Raggio	15	180	180	405	38	160
KC0650.200.280.Raggio	15	205	30	280	38	200
KC0650.200.305.Raggio	15	205	55	305	38	200
KC0650.200.355.Raggio	15	205	105	355	38	200
KC0650.200.405.Raggio	15	205	155	405	38	200

Completare l'Articolo con il raggio di curvatura desiderato e la variante RMA. Es. KC0650.RMA1.130.205.175

Raggi di curvatura KR (mm) disponibili

075*	115*	145*	175	220	300
------	------	------	-----	-----	-----

* Solo per RMA2

Tipo KC 0650

Sezione della catena

Vista in sezione come da schema di funzionamento

Variante del traversino RMA3

Variante del traversino "RMA" per tubi di grosse dimensioni

RMA3 (standard)

Montaggio dei traversini interni al raggio di curvatura

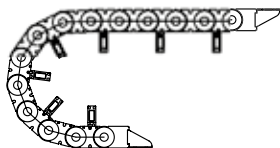

RMA3

- la catena deve essere tassativamente autoportante (vedi diagramma dell'autoportanza a Pag.11.002)
- per $h_{i2} = 130$ Kr minimo = 175
per $h_{i2} = 160$ Kr minimo = 220
per $h_{i2} = 200$ Kr minimo = 300

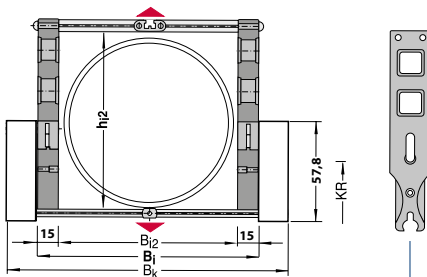
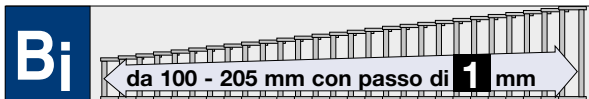

Descrizione	Codice	U.M.
Spalletta L=130	50001	Pz
Spalletta L=160	50002	Pz
Spalletta L=200	50003	Pz

Larghezza Catena:

$$B_k = B_{i2} + 58 \text{ mm}$$

Articolo Nr.	B_{i2}	B_k	h_{i2}
KC0650.RMA3.130.100.Raggio	100	158	130
KC0650.RMA3.130.130.Raggio	130	188	130
KC0650.RMA3.160.160.Raggio	160	218	160
KC0650.RMA3.200.205.Raggio	205	263	200

Completare l'Articolo con il raggio di curvatura desiderato.
Es. KC0650.RMA3.130.100.175

Raggi di curvatura KR (mm) disponibili

175 220 300

Tipo KC 0650 Standard

Dimensioni dei raccordi

Raccordi terminali in poliammide

Per tutte le larghezze B_i delle catene Tipo KC0650 è possibile ordinare la Serie di raccordi completa in poliammide.

Il codice della serie di raccordi identifica quattro staffe terminali in poliammide da fissare alle quattro estremità della catena al punto fisso e al punto mobile con viti autofilettanti M 5 x 16 (2 viti per ogni staffa terminale).

In opzione con Profilo a C adatto a tutti i fermacavi commerciali e ai fermacavi KABELSCHLEPP tipo SZL e LineFix (Vedi Accessori pag. 20.100). Il profilo si incastra in apposite sedi presenti nei raccordi.



■ Fermacavi LineFix

Disposizioni possibili dei raccordi terminali in poliammide

Per ordinare catene già assemblate vedi Esempio a pag. 11.017

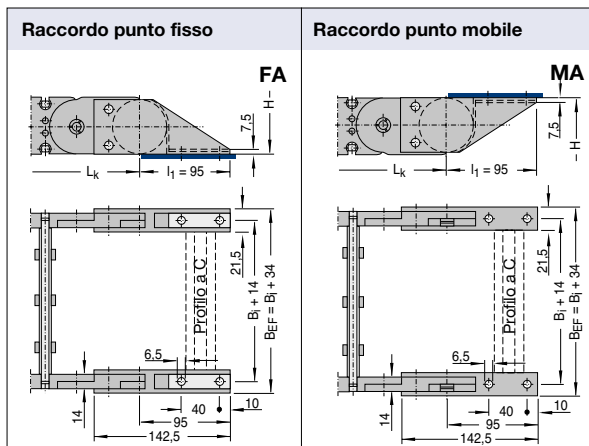

Catena	Serie Raccordi
Tipo	Articolo nr.
KC0650	ZRKT650000

In opzione la serie di raccordi KC 0650 viene fornita accessoriata con rinforzi per raccordi

Descrizione	Codice	U.M.
Vite M5x16	22277	Pz

Descrizione	Codice	U.M.
Rinforzo	51865	Pz

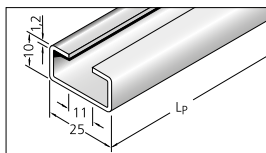

Descrizione	Codice	U.M.
Profilo a C	3931	Mt

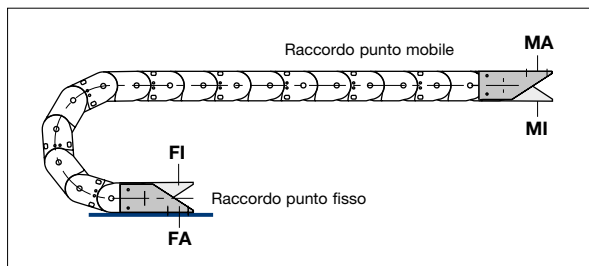

Tipo KC 0650

Raccordi terminali universali

Per tutte le larghezze B_i delle catene Tipo KC0650 è possibile ordinare la Serie di raccordi terminali universali.

La serie di raccordi universali è composta da due flange con perno e due flange con foro.

Il raccordo **FU** è costituito da una flangia con perno e una flangia con foro.

Il raccordo **MU** è costituito da una flangia con perno e una flangia con foro.

Variante FU70 e MU70 con pattino antigancio sui raccordi.

Dimensione BK + 9 mm.

Altre dimensioni come FU/MU.

Composizione della variante:

come FU/MU con aggiunta di due pattini

Codice 51862.

In opzione con Profilo a C adatto a tutti i fermacavi commerciali e ai fermacavi KABELSCHLEPP tipo SZL e LineFix (Vedi Accessori pag. 20.100). Il profilo si incastra in apposite sedi presenti nei raccordi.



■ Fermacavi LineFix

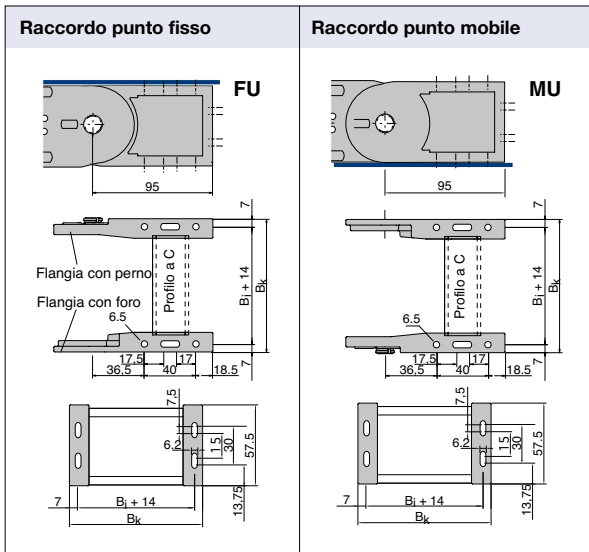

Catena	Serie Raccordi	Flangia con perno	Flangia con foro	U.M.
Tipo	Articolo nr.	Codice	Codice	Pz
KC0650	ZRKT650U00	71044	71043	Pz

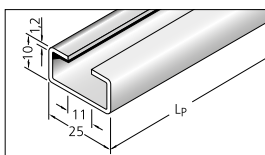

Descrizione	Codice	U.M.
Profilo a C	3931	Mt

Disposizioni possibili dei raccordi terminali universali

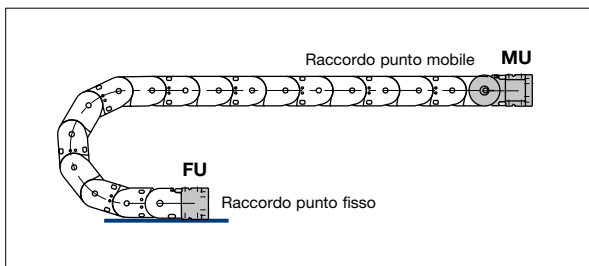

Per ordinare catene già assemblate vedi Esempio a pag. 11.017

Tipo KC 0650

Raccordi terminali in acciaio

Bi min = 55 mm

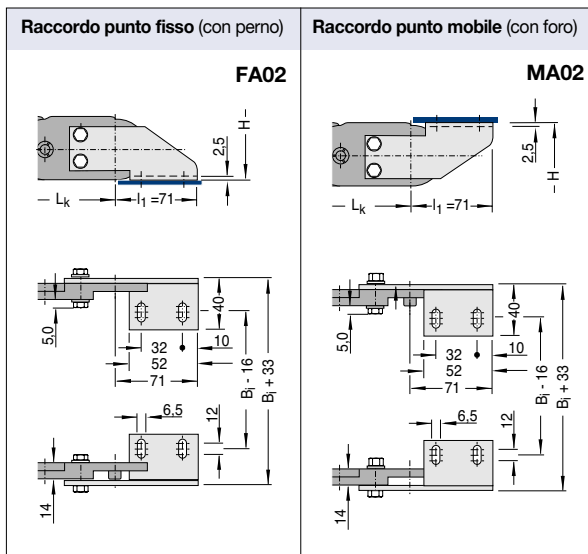

Per tutte le larghezze B_i delle catene Tipo KC0650 è possibile ordinare la Serie di raccordi completa in acciaio.

Il codice della serie di raccordi identifica due raccordi destri in acciaio e due raccordi sinistri in acciaio.

Catena	Serie Raccordi	Raccordo DX in acciaio	Raccordo SX in acciaio	U.M.
Tipo	Articolo nr.	Codice	Codice	
KC0650	ZRKT6500FE	51857	51853	Pz

Disposizioni possibili dei raccordi terminali in acciaio

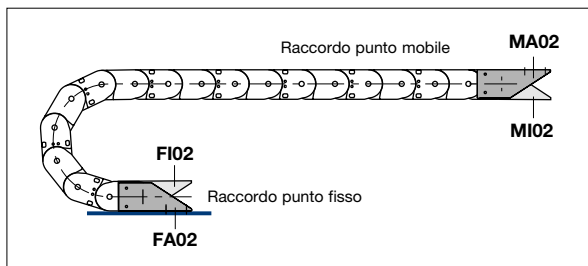

Per ordinare catene già assemblate vedi Esempio a pag. 11.017

Tipo KC 0650

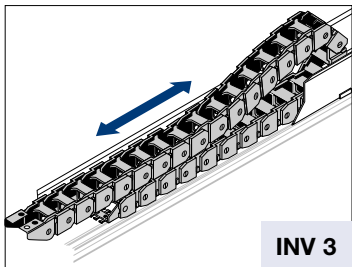

INV 3

$$L_k \approx \frac{L_S}{2} + L_B + KR$$

H = H_{min} standard
L_B = standard

Generalmente è la fase di ritorno (quando la catena viene spinta) che determina la scelta del tipo di installazione e quindi la scelta dell'altezza di montaggio H.

In molti casi, a causa delle forze in gioco, è necessario ridurre l'altezza di montaggio H. Per ridurre l'altezza di montaggio standard possono essere impiegati due metodi.

Introduzione di maglie con raggio contrario al punto mobile, denominata **"Versione RKR"** e utilizzo della flessione propria, denominata **"Versione flessione"**

$$L_k \approx \frac{L_S}{2} + L_B$$

H' = vedi tabelle
L_B = vedi tabelle

In ogni caso Vi preghiamo contattare il nostro ufficio tecnico.

Corse lunghe

Le direttive generali per l'applicazione di catene con corsa lunga sono riportate alla pagina 3.038 ove viene trattata la disposizione INV 3. In generale, per il corretto funzionamento di queste installazioni è imprescindibile:

- l'applicazione del canale di guida con sopralzo (salvo applicazioni speciali)
- la corretta determinazione dell'altezza di montaggio H.

Installazione con altezza di montaggio standard

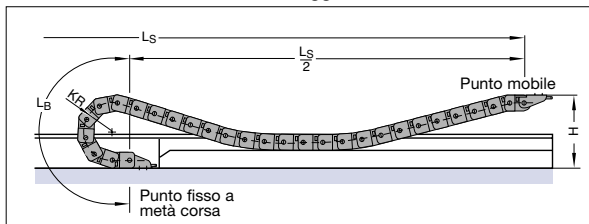

Versione RKR

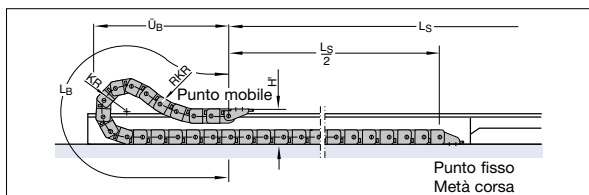

Versione Flessione

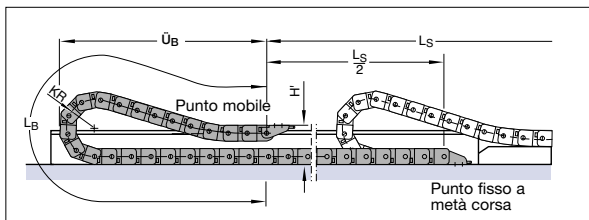

Versione RKR

Catena	KR	H'	L _B	Ü _B
KC0650	75	170	715	330
	115	170	1105	480
	145	170	1365	560
	175	170	1560	640
	220	170	1885	750
	300	170	2795	1140

Versione flessione

Catena	KR	H'	L _B	Ü _B
KC0650	75	170	1300	635
	115	170	2006	965
	145	170	2280	1085
	175	170	2275	1315
	220	170	3287	1545
	300	170	4099	1905

Come ordinare catene già assemblate

Esempio d'ordine

KC0650 . 155 . RS . 115 . 1430 . FA/MA

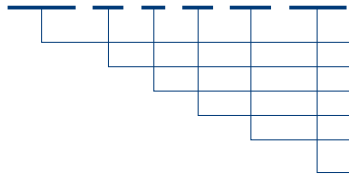

Catena portacavi Tipo KC0650, larghezza interna B_i 155 mm, traversini a scatto, raggio di curvatura KR 115 mm, lunghezza L_k = 1430 mm e raccordi

- Tipo Catena
- Larghezza interna B_i in mm (traversino a scatto)
- Variante del traversino
- Raggio di curvatura KR in mm
- Lunghezza catena L_k in mm (senza raccordi)
- Raccordo punto fisso (foratura esterna)
- Raccordo punto mobile (foratura esterna)

Esempio d'ordine

KC0650 . RR . 075 . 2730 . FU/MU . TS0/nT4 . Pat/4

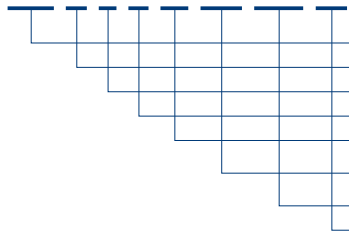

Catena portacavi Tipo KC0650, larghezza interna B_i 155 mm, traversini ancorati tramite viti, raggio di curvatura KR 75 mm, lunghezza L_k = 2730 mm e raccordi

- Tipo Catena
- Larghezza interna B_i in mm (traversino a telaio)
- Variante del traversino
- Raggio di curvatura KR in mm
- Lunghezza catena L_k in mm (senza raccordi)
- Raccordo universale punto fisso
- Raccordo universale punto mobile
- Sistema di separatori TS0 con n.4 separatori già montati
- Pattini di scorrimento montati ogni 4 maglie

Esempio d'ordine

KC0650 . RMA1 . 130 . 205 . 175 . 2405 . FA02/MA

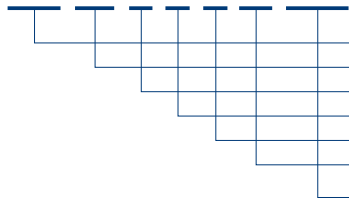

Catena portacavi Tipo KC0650, altezza interna H_2 130 mm, larghezza interna B_i 205 mm, traversini RMA1, raggio di curvatura KR 175 mm, lunghezza L_k = 2405 mm e raccordi

- Tipo Catena
- Variante del traversino RMA1 (standard)
- Altezza interna H_2 in mm
- Larghezza interna B_i in mm
- Raggio di curvatura KR in mm
- Lunghezza catena L_k in mm (senza raccordi)
- Raccordo in acciaio punto fisso (foratura esterna)
- Raccordo punto mobile (foratura esterna)

Canaline pag. 20.002

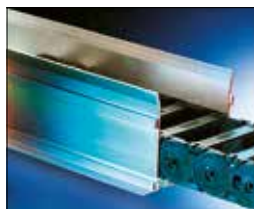

Fermacavi pag. 20.100



Cavi TRAXLINE pag. 19.001



Tipo KC 0900

Layout della catena portacavi

Passo t = 90 mm
 Altezza maglia h_G = 78,5 mm
 Altezza montaggio H_{min} = 2 KR + 76 mm
 Lunghezza l_1 = (vedi dimensioni raccordi)

Per il funzionamento della catena portacavi è necessaria una superficie uniforme. Se tale condizione non sussiste è indispensabile l'applicazione di una canalina di scorrimento.

Dimensioni costruttive
in funzione del raggio di curvatura

Diagramma dell'autoportanza



Lunghezza autoportante L_f e Corsa L_S

in funzione del peso aggiunto
(Vedi Informazioni Costruttive)

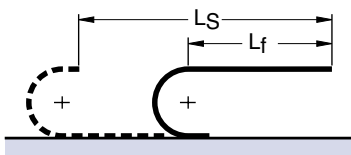

Lunghezza della catena:

$$L_k \approx \frac{L_S}{2} + L_B$$

multiplo del passo 90 mm
(Per variante RS il numero di passi deve essere preferibilmente dispari)



Lunghezza con flessione ammissibile L_D e Corsa L_S

in funzione del peso aggiunto
(Vedi Informazioni Costruttive)

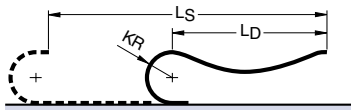

Lunghezza della catena:

$$L_k \approx \frac{L_S + KR}{2} + L_B$$

multiplo del passo 90 mm
(Per variante RS il numero di passi deve essere preferibilmente dispari)

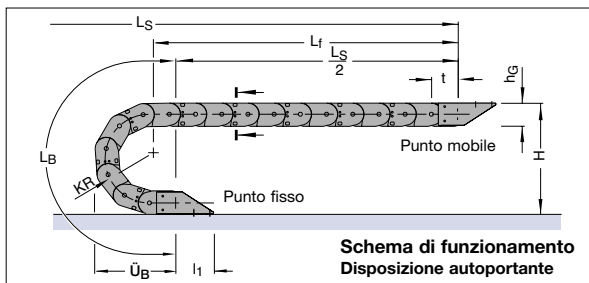

Schema di funzionamento
Disposizione autoportante

Raggio di curvatura	130 mm	150 mm	190 mm	245 mm	300 mm	385 mm
Lunghezza arco L_B	589	652	777	950	1123	1390
Ingombro arco \ddot{U}_B	258	278	318	373	428	513
Altezza H_{min}	336	376	456	566	676	846

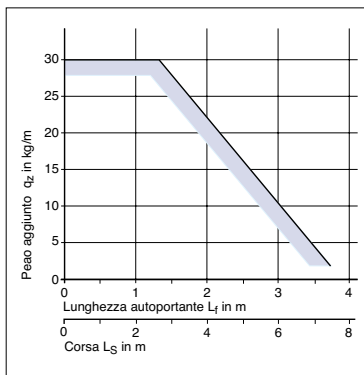

Il diagramma dell'autoportanza considera un peso proprio catena q_k di 4,05 kg/m.

Per movimenti circolari sono disponibili combinazioni KR / RKR. In questi casi contattateci.

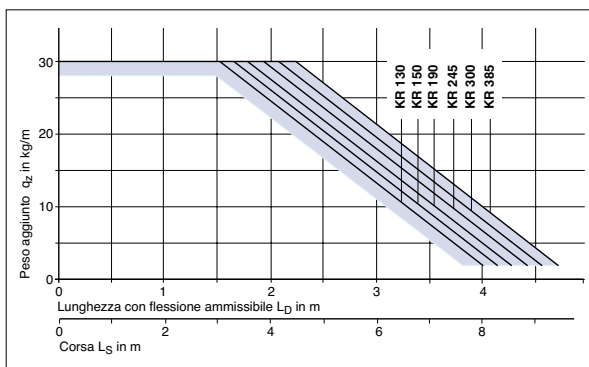

Corse di traslazione elevate

Per corse molto lunghe la catena portacavi viene installata in un canale di guida.

Layout → vedi Informazioni Costruttive

Canale di guida → vedi Accessori paragrafo 20

La progettazione di un'installazione viene eseguita dai nostri tecnici previa esplicita richiesta.



Tipo KC 0900

Sezione della catena

Vista in sezione come da schema di funzionamento

Variante del traversino RS

Traversino a telaio - esecuzione standard

Profili in alluminio apribili a scatto sul lato inferiore e superiore

Profili asportabili con rotazione a 90°

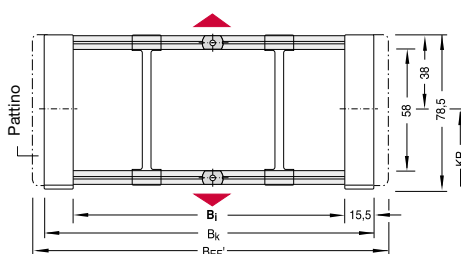
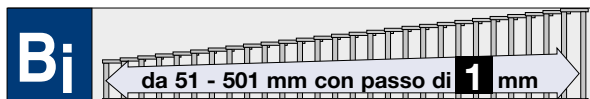

Montaggio traversini:



Variante RS - Standard
Montaggio traversini
ogni 2 maglie

Larghezze Standard / Peso

Dimensioni in mm

Larghezza Catena:

$$B_k = B_i + 31 \text{ mm}$$

Larghezza Catena con raccordi terminali:

$$B_{EF} = B_i + 41 \text{ mm}$$

Larghezza Catena con pattini:

$$B_{EF'} = B_i + 45 \text{ mm}$$

Lunghezza profilo:

$$B_{ST} = B_i + 31 \text{ mm}$$

Articolo Nr.	Larghezza catena		Larghezza totale		Peso kg/m
	B _i	B _k	B _{EF}	B _{EF'}	
KC0900.051.RS.Raggio	51	82	92	96	2,30
KC0900.063.RS.Raggio	63	94	104	108	2,43
KC0900.075.RS.Raggio	75	106	116	120	2,55
KC0900.082.RS.Raggio	82	113	123	127	2,65
KC0900.094.RS.Raggio	94	125	135	139	2,74
KC0900.101.RS.Raggio	101	132	142	146	2,81
KC0900.107.RS.Raggio	107	138	148	152	2,87
KC0900.119.RS.Raggio	119	150	160	164	2,99
KC0900.132.RS.Raggio	132	163	173	177	3,12
KC0900.144.RS.Raggio	144	175	185	189	3,24
KC0900.157.RS.Raggio	157	188	198	202	3,37
KC0900.169.RS.Raggio	169	200	210	214	3,49
KC0900.182.RS.Raggio	182	213	223	227	3,62
KC0900.207.RS.Raggio	207	238	248	252	3,87
KC0900.232.RS.Raggio	232	263	273	277	4,12
KC0900.249.RS.Raggio	249	280	290	294	4,28
KC0900.251.RS.Raggio	251	282	292	296	4,34
KC0900.257.RS.Raggio	257	288	298	302	4,37
KC0900.282.RS.Raggio	282	313	323	327	4,62
KC0900.307.RS.Raggio	307	338	348	352	4,87
KC0900.351.RS.Raggio	351	382	392	396	4,95
KC0900.359.RS.Raggio	359	390	400	404	5,42
KC0900.409.RS.Raggio	409	440	450	454	5,91
KC0900.429.RS.Raggio	429	460	470	474	6,03
KC0900.462.RS.Raggio	462	493	503	508	6,40
KC0900.501.RS.Raggio	501	532	542	546	6,80

Completare l'Articolo con il raggio di curvatura desiderato. Es. KC0900.132.RS.300

Raggi di curvatura KR (mm) disponibili

130	150	190	245	300	385
-----	-----	-----	-----	-----	-----

Tipo KC 0900

Sezione della catena

Vista in sezione come da schema di funzionamento

Variante del traversino RST

Traversino a telaio - esecuzione standard

Profili in alluminio apribili a scatto sul lato inferiore e superiore

Profili asportabili con rotazione a 90°

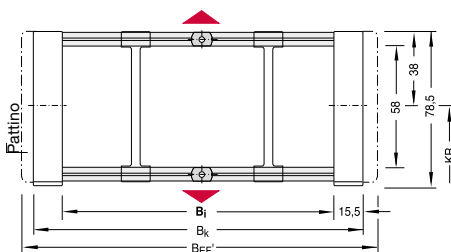

Montaggio traversini:



Variante RST
Montaggio traversini
ogni maglia

Larghezze Standard / Peso

Dimensioni in mm

Larghezza Catena:

$$B_k = B_i + 31 \text{ mm}$$

Larghezza Catena con raccordi terminali:

$$B_{EF} = B_i + 41 \text{ mm}$$

Larghezza Catena con pattini:

$$B_{EF'} = B_i + 45 \text{ mm}$$

Lunghezza profilo:

$$B_{ST} = B_i + 31 \text{ mm}$$

Articolo Nr.	B _i	Larghezza catena B _k	Larghezza totale		Peso kg/m
			B _{EF}	B _{EF'}	
KC0900.051.RST.Raggio	51	82	92	96	2,63
KC0900.063.RST.Raggio	63	94	104	108	2,86
KC0900.075.RST.Raggio	75	106	116	120	3,10
KC0900.082.RST.Raggio	82	113	123	127	3,30
KC0900.094.RST.Raggio	94	125	135	139	3,48
KC0900.101.RST.Raggio	101	132	142	146	3,60
KC0900.107.RST.Raggio	107	138	148	152	3,74
KC0900.119.RST.Raggio	119	150	160	164	3,98
KC0900.132.RST.Raggio	132	163	173	177	4,24
KC0900.144.RST.Raggio	144	175	185	189	4,48
KC0900.157.RST.Raggio	157	188	198	202	4,74
KC0900.169.RST.Raggio	169	200	210	214	4,98
KC0900.182.RST.Raggio	182	213	223	227	5,32
KC0900.207.RST.Raggio	207	238	248	252	5,74
KC0900.232.RST.Raggio	232	263	273	277	6,24
KC0900.249.RST.Raggio	249	280	290	294	6,38
KC0900.251.RST.Raggio	251	282	292	296	6,42
KC0900.257.RST.Raggio	257	288	298	302	6,74
KC0900.282.RST.Raggio	282	313	323	327	7,22
KC0900.307.RST.Raggio	307	338	348	352	7,74
KC0900.351.RST.Raggio	351	382	392	396	8,67
KC0900.359.RST.Raggio	359	390	400	404	8,84
KC0900.409.RST.Raggio	409	440	450	454	9,82
KC0900.429.RST.Raggio	429	460	470	474	10,06
KC0900.462.RST.Raggio	462	493	503	508	10,80
KC0900.501.RST.Raggio	501	532	542	546	11,60

Completare l'Articolo con il raggio di curvatura desiderato. Es. KC0900.132.RST.300

Raggi di curvatura KR (mm) disponibili

130	150	190	245	300	385
-----	-----	-----	-----	-----	-----

Tipo KC 0900

I separatori sono mobili all'interno del traversino.
I separatori vengono montati generalmente ogni 2 maglie.

Sistema di separatori per variante RS/RST

Sistema di separatori TS 0

Senza divisori orizzontali

s_T	4 mm
W_f	14 mm
$a_{T \min}$	7 mm
$a_x \min$	14 mm

Per ordinare catene già assemblate indicare TS0/ n_T x. TS0 indica solo separatori verticali, n_T il numero dei separatori per traversa. Quindi sostituire x con la quantità desiderata.

Esempio: TS 0/ n_T 4

Vedi pag. 11.040

Sistema di separatori TS 1

Con divisione orizzontale continua per tutta la lunghezza del B_i eseguita con: **profilo in alluminio 9x2 mm**

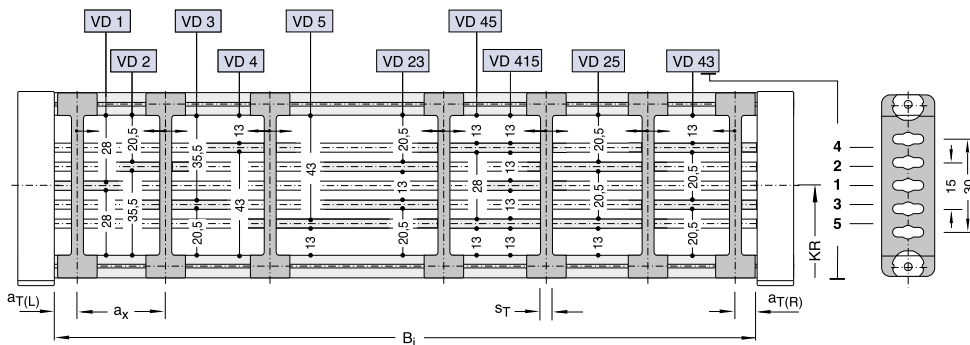

s_T	4 mm
W_f	14 mm
$a_{T \min}$	7 mm
$a_{T \max}$	15 mm
$a_x \min$	14 mm
$a_x \max$	70 mm

Per ordinare catene già assemblate indicare TS1 VD y / n_T x. TS1 indica la presenza del divisore orizzontale continuo in AL 9x2, n_T il numero dei separatori per traversa. Quindi sostituire x con il numero di separatori per traversa (minimo 2) e la/le y con la posizione del/dei divisore/i.

Esempio: TS1-VD1/ n_T 5

Vedi pag. 11.040

Descrizione	Codice	U.M.
Separatore	K029000SEP	Pz
Profilo AL 9x2	6240	Mt



Descrizione	Codice	U.M.
Separatore cieco	K029003SEP	Pz

Tipo KC 0900

I separatori sono mobili all'interno del traversino.

I separatori vengono montati generalmente ogni 2 maglie.

Sistema di separatori per variante RS/RST

Sistema di separatori TS 1B

Con divisione orizzontale continua per tutta la lunghezza del B_T eseguita con: **divisore rotante in acciaio Inox d=4**

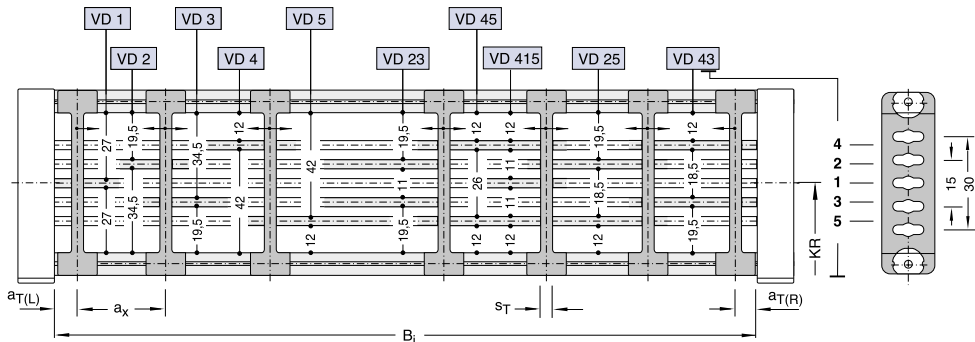

s_T	4 mm
W_f	14 mm
$a_{T \text{ min}}$	7 mm
$a_{T \text{ max}}$	15 mm
$a_{x \text{ min}}$	14 mm
$a_{x \text{ max}}$	70 mm

Descrizione	Codice	U.M.
Separatore	K029000SEP	Pz
Tondo Inox d=4	K04S00000B	Mt

Per ordinare catene già assemblate

indicare TS1B - VD y/n_T x. TS1B indica la presenza del divisore orizzontale continuo d=4, n_T il numero dei separatori per traversa. Quindi sostituire x con il numero di separatori per traversa (minimo 2) e la/y con la posizione del/dei divisore/i.

Esempio: TS1B-VD1/ n_T 5

Vedi pag. 11.040



Descrizione	Codice	U.M.
Separatore cieco	K029003SEP	Pz

Tipo KC 0900

Sistema di separatori per variante RS/RST

Sistema di separatori TS 1A

Con divisione orizzontale continua per tutta la lunghezza del B_i eseguita con: **profilo in alluminio 11x4 mm**

S_T	4 mm
W_f	14 mm
S_H	4 mm
$a_{TL}/a_{TR \min}$	7 mm
$a_{TL}/a_{TR \max}$	25 mm
$a_x \min$	14 mm

Per ordinare catene già assemblate

indicare TS1A VDy/n_Tx. TS1A indica la presenza del divisore orizzontale continuo in AL 11x4, n_T il numero dei separatori per traversa. Quindi sostituire x con il numero di separatori per traversa (minimo 2) e la/le y con la posizione del/dei divisore/i.

Esempio: TS1A-VD1/n_T5

Vedi pag. 11.040

I separatori sono mobili all'interno del traversino.
I separatori vengono montati generalmente ogni 2 maglie.

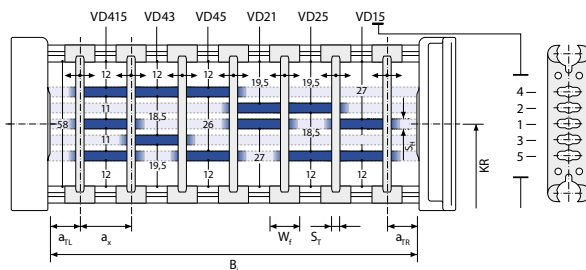

Descrizione	Codice	U.M.
Separatore	51970	Pz
Profilo AL 11x4	5803	Mt

Sistema di separatori TS 2

Con divisione orizzontale parziale del B_i eseguita con: **profilo in alluminio 11x4 mm**

S_T	4 mm
W_f	14 mm
S_H	4 mm
$a_{TL}/a_{TR \min}$	7 mm
$a_{TL}/a_{TR \max}$	25 mm
$a_x \min$	14 mm

Per ordinare catene già assemblate

indicare TS2 VDy/n_Tx. TS2 indica la presenza del divisore orizzontale continuo in AL 11x4, n_T il numero dei separatori per traversa. Quindi sostituire x con il numero di separatori per traversa (minimo 2) e la/le y con la posizione del/dei divisore/i.

Esempio: TS2-VD1/n_T5

Vedi pag. 11.040

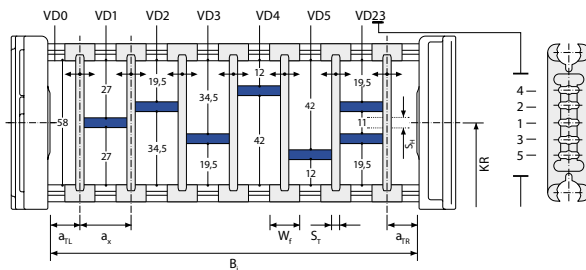

Descrizione	Codice	U.M.
Separatore	51971	Pz
Profilo AL 11x4	5803	Mt

Tipo KC 0900

Sezione della catena

Vista in sezione come da schema di funzionamento

Variante del traversino RR

Traversino a telaio con profili in alluminio ancorati tramite viti.

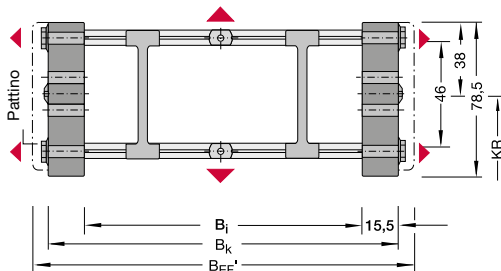
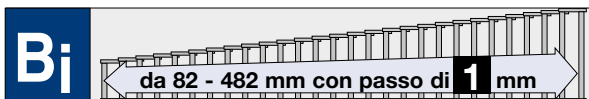

Larghezze Standard / Peso

Dimensioni in mm

Larghezza Catena:

$$B_k = B_i + 31 \text{ mm}$$

Larghezza Catena con raccordi terminali:

$$B_{EF} = B_i + 41 \text{ mm}$$

Larghezza Catena con pattini:

$$B_{EF'} = B_i + 45 \text{ mm}$$

Articolo Nr.	B _i	Larghezza catena B _k	Larghezza totale		Peso kg/m
			B _{EF}	B _{EF'}	
KC0900.082.RR.Raggio	82	113	123	127	2,55
KC0900.107.RR.Raggio	107	138	148	152	2,87
KC0900.132.RR.Raggio	132	163	173	177	3,12
KC0900.157.RR.Raggio	157	188	198	202	3,37
KC0900.182.RR.Raggio	182	213	223	227	3,62
KC0900.207.RR.Raggio	207	238	248	252	3,87
KC0900.232.RR.Raggio	232	263	273	277	4,12
KC0900.257.RR.Raggio	257	288	298	302	4,31
KC0900.282.RR.Raggio	282	313	323	327	4,62
KC0900.307.RR.Raggio	307	338	348	352	4,87
KC0900.332.RR.Raggio	332	363	373	377	5,10
KC0900.357.RR.Raggio	357	388	398	402	5,31
KC0900.382.RR.Raggio	382	413	423	427	5,62
KC0900.432.RR.Raggio	432	463	473	477	6,04
KC0900.482.RR.Raggio	482	513	523	527	6,65

Completare l'Articolo con il raggio di curvatura desiderato. Es. KC0900.232.RR.245

Raggi di curvatura KR (mm) disponibili

130	150	190	245	300	385
-----	-----	-----	-----	-----	-----

Tipo KC 0900

Sistema di separatori per variante RR

I separatori sono mobili all'interno del traversino.
I separatori vengono montati generalmente ogni 2 maglie.

Sistema di separatori TS 0

Senza divisori orizzontali

s_T	4 mm
W_f	14 mm
a_T min	7 mm
a_x min	14 mm

Per ordinare catene già assemblate indicare TS0/ n_T x. TS0 indica solo separatori verticali, n_T il numero dei separatori per traversa. Quindi sostituire x con la quantità desiderata.

Esempio: TS 0/ n_T 4
Vedi pag. 11.040

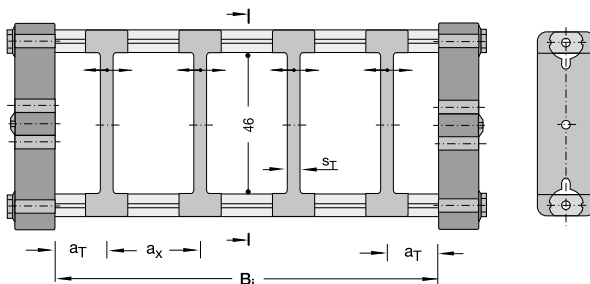

Descrizione	Codice	U.M.
Separatore	42160	Pz

Sistema di separatori TS 1A

Con divisione orizzontale continua centrale per tutta la lunghezza del B_i eseguita con: **divisore rotante in acciaio Inox d=3**

s_T	4 mm
W_f	14 mm
a_T min	7 mm
a_T max	15 mm
a_x min	14 mm
a_x max	40 mm

Per ordinare catene già assemblate indicare TS1A/ n_T x. TS1 indica solo separatori verticali, A indica la presenza del divisore orizzontale $d=3$, n_T il numero dei separatori per traversa. Quindi sostituire x con la quantità desiderata di separatori per traversa (minimo 2).

Esempio: TS 1A/ n_T 4
Vedi pag. 11.040

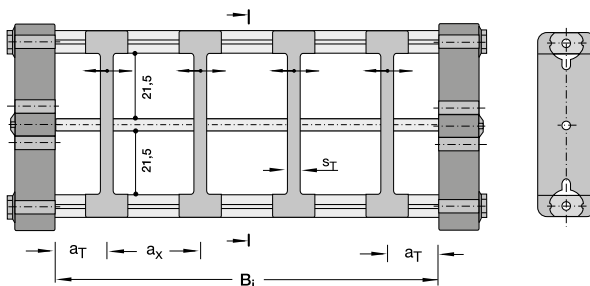

Descrizione	Codice	U.M.
Separatore	42160	Pz
Tondo Inox d=3	K03SO0000B	Mt

Tipo KC 0900

I separatori sono mobili all'interno del traversino.

I separatori vengono montati generalmente ogni 2 maglie.

Sistema di separatori per variante RR

Sistema di separatori TS 1B

Con divisione orizzontale continua centrale per tutta la lunghezza del B_i eseguita con: **divisore rotante in acciaio Inox d=4**

s_T	4 mm
W_f	14 mm
a_T min	7 mm
a_T max	15 mm
a_x min	14 mm
a_x max	70 mm

Per ordinare catene già assemblate

indicare TS1B/ n_T x. TS1 indica solo separatori verticali, B indica la presenza del divisore orizzontale d=4, n_T il numero dei separatori per traversa. Quindi sostituire x con la quantità desiderata di separatori per traversa (minimo 2).

Esempio: TS 1B/ n_T 4

Vedi pag. 11.040

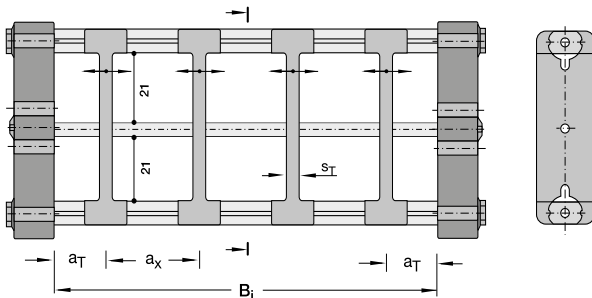

Descrizione	Codice	U.M.
Separatore	42160	Pz
Tondo Inox d=4	K04SO0000B	Mt

Tipo KC 0900

Sezione della catena

Vista in sezione come da schema di funzionamento

Variante del traversino RV

Traversino a telaio - esecuzione rinforzata con adattatori in poliammide

Profili in alluminio apribili sul lato inferiore e superiore

Assenza di inviti!

Profili asportabili con rotazione di 90°

Nella variante del traversino RV **deve** sempre esserci minimo 1 separatore per traversino.

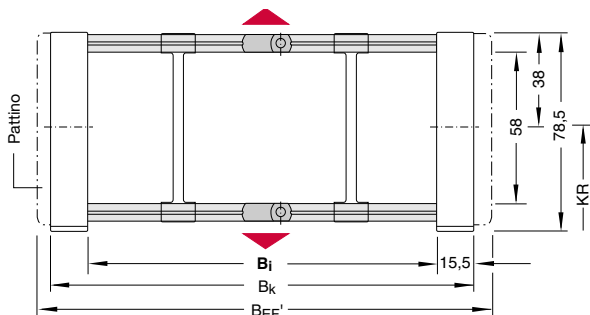
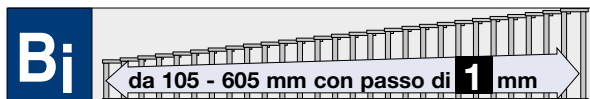

Montaggio traversini:



Variante RV - Standard
Montaggio traversini
ogni 2 maglie

Larghezze Standard / Peso

Dimensioni in mm

Larghezza Catena:

$$B_k = B_i + 31 \text{ mm}$$

Larghezza Catena con raccordi terminali:

$$B_{EF} = B_i + 41 \text{ mm}$$

Larghezza Catena con pattini:

$$B_{EF'} = B_i + 45 \text{ mm}$$

Lunghezza profilo:

$$B_{ST} = B_i$$

Articolo Nr.	B _i	Larghezza catena B _k	Larghezza totale		Peso kg/m
			B _{EF}	B _{EF'}	
KC0900.105.RV.Raggio	105	136	146	150	3,20
KC0900.130.RV.Raggio	130	161	171	175	3,50
KC0900.155.RV.Raggio	155	186	196	200	3,80
KC0900.180.RV.Raggio	180	211	221	225	4,10
KC0900.205.RV.Raggio	205	236	246	250	4,35
KC0900.230.RV.Raggio	230	261	271	275	4,65
KC0900.255.RV.Raggio	255	286	296	300	4,90
KC0900.280.RV.Raggio	280	311	321	325	5,20
KC0900.305.RV.Raggio	305	336	346	350	5,50
KC0900.355.RV.Raggio	355	386	396	400	6,10
KC0900.405.RV.Raggio	405	436	446	450	6,65
KC0900.455.RV.Raggio	455	486	496	500	7,20
KC0900.505.RV.Raggio	505	536	546	550	7,80
KC0900.555.RV.Raggio	555	586	596	600	8,40
KC0900.605.RV.Raggio	605	636	646	650	8,95

Completare l'Articolo con il raggio di curvatura desiderato. Es. KC0900.105.RV.190

Raggi di curvatura KR (mm) disponibili

130	150	190	245	300	385
-----	-----	-----	-----	-----	-----

Tipo KC 0900

Sezione della catena

Vista in sezione come da schema di funzionamento

Variante del traversino RVT

Traversino a telaio - esecuzione rinforzata con adattatori in poliammide

Profili in alluminio apribili sul lato inferiore e superiore

Assenza di inviti!

Profili asportabili con rotazione di 90°

Nella variante del traversino RVT **deve** sempre esserci minimo 1 separatore per traversino.

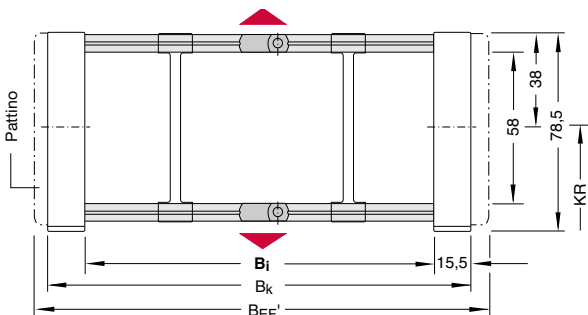
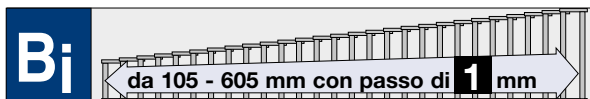

Montaggio traversini:



Variante RVT - Standard
Montaggio traversini ogni maglia

Larghezze Standard / Peso

Dimensioni in mm

Larghezza Catena:

$$B_k = B_i + 31 \text{ mm}$$

Larghezza Catena con raccordi terminali:

$$B_{EF} = B_i + 41 \text{ mm}$$

Larghezza Catena con pattini:

$$B_{EF'} = B_i + 45 \text{ mm}$$

Articolo Nr.	B _i	Larghezza catena B _k	Larghezza totale		Peso kg/m
			B _{EF}	B _{EF'}	
KC0900.105.RVT.Raggio	105	136	146	150	4,40
KC0950.130.RVT.Raggio	130	161	171	175	5,00
KC0900.155.RVT.Raggio	155	186	196	200	5,60
KC0900.180.RVT.Raggio	180	211	221	225	6,20
KC0900.205.RVT.Raggio	205	236	246	250	6,70
KC0900.230.RVT.Raggio	230	261	271	275	7,30
KC0900.255.RVT.Raggio	255	286	296	300	7,80
KC0900.280.RVT.Raggio	280	311	321	325	8,40
KC0900.305.RVT.Raggio	305	336	346	350	9,00
KC0900.355.RVT.Raggio	355	386	396	400	10,20
KC0900.405.RVT.Raggio	405	436	446	450	11,30
KC0900.455.RVT.Raggio	455	486	496	500	12,40
KC0900.505.RVT.Raggio	505	536	546	550	13,60
KC0900.555.RVT.Raggio	555	586	596	600	14,80
KC0900.605.RVT.Raggio	605	636	646	650	15,90

Completare l'Articolo con il raggio di curvatura desiderato. Es. KC0900.105.RVT.190

Raggi di curvatura KR (mm) disponibili

130 150 190 245 300 385

Tipo KC 0900

I separatori sono mobili all'interno del traversino.
I separatori vengono montati generalmente ogni 2 maglie.

Sistema di separatori per variante RV/RVT

Sistema di separatori TS 0

Senza divisori orizzontali

s_T	6 mm
W_f	16 mm
$a_{T \min}$	7 mm
$a_x \min$	14 mm
$n_T \min$	2

Per ordinare catene già assemblate indicare TS0/n_Tx. TS0 indica solo separatori verticali, n_T il numero dei separatori per traversa. Quindi sostituire x con la quantità desiderata.

Esempio: TS 0/n_T 3
Vedi pag. 11.040

Sistema di separatori TS 1

Con divisione orizzontale continua per tutta la lunghezza del B_i eseguita con: **profilo in alluminio 9x2 mm**

Varianti consigliate: VD 1, VD 2, VD 3 e VD 23
I separatori sono mobili all'interno del traversino

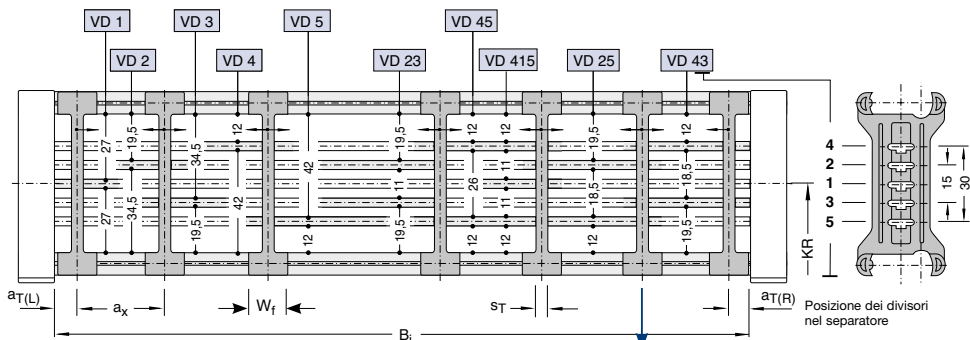

s_T	6 mm
W_f	16 mm
$a_{T \min}$	7 mm
$a_{T \max}$	15 mm
$a_x \min$	14 mm
$a_x \max$	40 mm
$n_T \min$	2

Descrizione	Codice	U.M.	Descrizione	Codice	U.M.
Separatore apribile	71549	Pz	Separatore	71300	Pz
			Profilo AL 9x2	6240	Mt

s_T	4 mm
W_f	13 mm

Sistema di separatori TS 1A

Con divisione orizzontale continua per tutta la lunghezza del B_i eseguita con: **profilo in alluminio 11x4 mm**

Per ordinare catene già assemblate

indicare TS1 VD_y/n_Tx. TS1 indica la presenza del divisore orizzontale continuo, VD_y la sua posizione, n_T il numero dei separatori per traversa. Quindi sostituire x con la quantità desiderata di separatori per traversa (minimo 2) e la/le y con la posizione del/dei divisore/i.

Esempio: TS 1-VD23/n_T 7 - **Vedi pag. 11.040**

s_T	4 mm
W_f	14 mm
$a_{T \max}$	25 mm
$a_x \max$	100 mm

Descrizione	Codice	U.M.
Separatore	71301	Pz
Profilo AL 11x4	5803	Mt

Tipo KC 0900

I separatori sono mobili all'interno del traversino.
I separatori vengono montati generalmente ogni 2 maglie.

Sistema di separatori per variante RV/RVT

Sistema di separatori TS 3

Variante consigliata: VR 0, VR 1 e VR 2

Suddivisione eseguita con **divisori in poliammide** spessore 4 mm

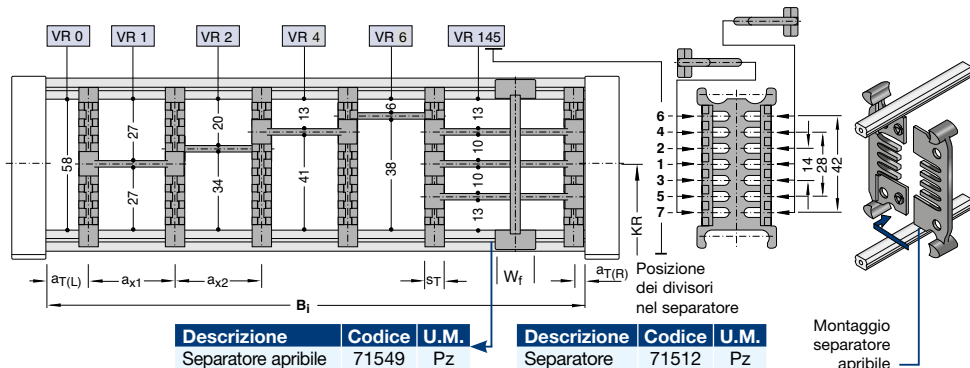

s_T	8 mm
W_f	8 mm
a_T min	4 mm
a_x min	16 mm (con suddivisione)
a_x passo	vedi tabella a_x
n_T min	2

Per l'impiego di divisori con $a_x > 112$ mm deve essere previsto un sostegno supplementare centrale da effettuarsi con separatore apribile.

Separatori apribili adatti per montaggio in catene già assemblate

s_T	4 mm
W_f	13 mm

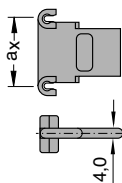

Per ordinare catene già assemblate

indicare TS3 e per ogni camera (K) la variante VR di posizionamento dei divisori e le distanze a_T e a_x in mm.

Supponendo che quanto raffigurato abbia $B_1 = 205$ mm, $a_{TL} = 16$ mm, la prima (da sinistra) $a_x = 38$ mm, la seconda $a_x = 23$ mm, la terza $a_x = 32$ mm, la quarta $a_x = 28$ mm e la quinta $a_x = 64$ mm, la descrizione è:

Esempio: TS3/K1-VR0/16/
K2-VR1/38/K3-VR2/23/K4-VR4/32/
K5-VR6/28/K6-VR145/64/ n_T 1

In alternativa indicare solo TS3 e fornire schema con i codici dei componenti e loro posizioni di montaggio.

Codice dei divisori

a_x mm	Codice divisore	a_x mm	Codice divisore
16	71514	78	52589
18	52580	80	71518
23	52581	88	52590
28	52582	96	71519
33	52583	112	71520
38	52584	128	71521
43	52585	144	71522
48	52586	160	71523
58	52587	176	71524
64	71517	192	71525
68	52588	208	71526

Tipo KC 0900

Sezione della catena

Vista in sezione come da schema di funzionamento

Variante del traversino RM

Traversino a telaio - esecuzione Massiv
Profili in alluminio superiori ed inferiori fissati con 4 viti.

Completi di profilo di scorrimento (a lunga fibra) per appoggio dei conduttori!

Montaggio dei traversini standard ogni 2 maglie.

Possibile il montaggio ogni maglia. **(Variante RMT)**

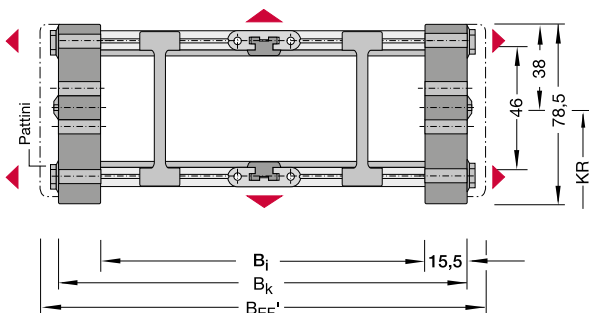
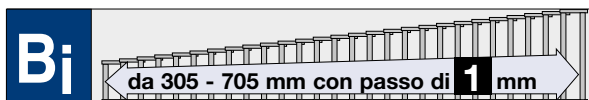

Larghezze Standard / Peso

Dimensioni in mm

Larghezza Catena:

$$B_k = B_i + 31 \text{ mm}$$

Larghezza Catena con raccordi terminali:

$$B_{EF} = B_i + 41 \text{ mm}$$

Larghezza Catena con pattini:

$$B_{EF'} = B_i + 45 \text{ mm}$$

Articolo Nr.	B _i	Larghezza catena B _k	Larghezza totale		Peso kg/m
			B _{EF}	B _{EF'}	
KC0900.305.RM.Raggio	305	336	346	350	5,5
KC0900.355.RM.Raggio	355	386	396	400	6,0
KC0900.405.RM.Raggio	405	436	446	450	6,5
KC0900.455.RM.Raggio	455	486	496	500	7,0
KC0900.505.RM.Raggio	505	536	546	550	7,5
KC0900.555.RM.Raggio	555	586	596	600	8,0
KC0900.605.RM.Raggio	605	636	646	650	8,5
KC0900.655.RM.Raggio	655	686	696	700	9,0
KC0900.705.RM.Raggio	705	736	746	750	9,5

Completare l'Articolo con il raggio di curvatura desiderato. Es. KC0900.405.RM.300

Raggi di curvatura KR (mm) disponibili

130 150 190 245 300 385

Tipo KC 0900

I separatori sono mobili all'interno del traversino.

I separatori vengono montati generalmente ogni 2 maglie.

Sistema di separatori per variante RM

Sistema di separatori TS 0

Senza divisori orizzontali

s_T	4 mm
W_f	14 mm
a_T min	7 mm
a_x min	14 mm

Per ordinare catene già assemblate

indicare TS0/ n_T x. TS0 indica solo separatori verticali, n_T il numero dei separatori per traversa. Quindi sostituire x con la quantità desiderata.

Esempio: TS 0/ n_T 4

Vedi pag. 11.040

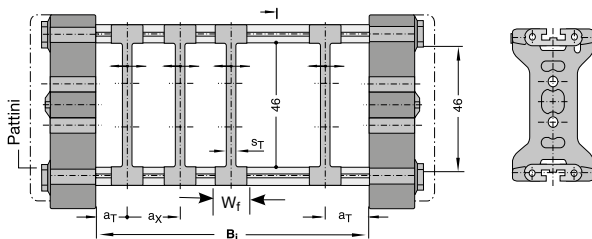

Descrizione	Codice	U.M.
Separatore	51960	Pz

Tipo KC 0900

Sezione della catena

Vista in sezione come da schema di funzionamento

Variante del traversino LG

Traversino forato - esecuzione in due metà

Montaggio ogni due maglie di catena

Nessuna larghezza standard!

Esecuzione della foratura del traversino a disegno.

Traversino forato - esecuzione in due metà (Standard)

Montaggio traversini:

Variante LG

Montaggio dei traversini ogni 2 maglie

Variante LGT

Montaggio dei traversini ogni maglia.

D max	53 mm
a ₀ min	12 mm
c min	4 mm

Larghezza Catena:

$$B_k = B_{St} + 31 \text{ mm}$$

Nessuna larghezza standard!

Esecuzione della foratura del traversino a disegno.

- Traversino forato con 40% di fori
- Traversino forato con 60% di fori

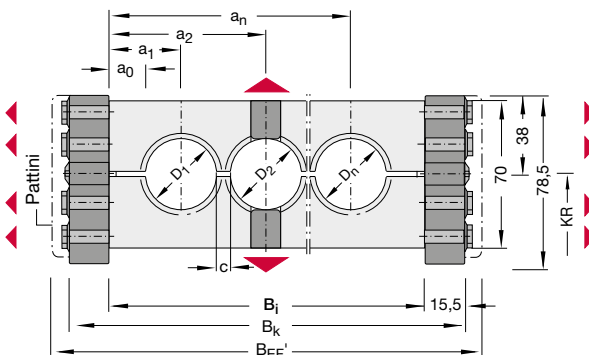
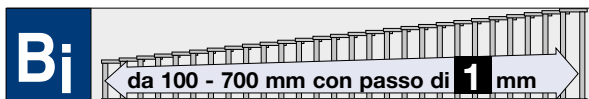

Larghezza Catena con raccordi terminali:

$$B_{EF} = B_i + 41 \text{ mm}$$

Larghezza Catena con pattini:

$$B_{EF'} = B_i + 45 \text{ mm}$$

Calcolo della larghezza del traversino:

$$B_{St} = \sum D + \sum c + 2 a_0$$

Per il raccordo della catena:

$$B_i = B_{St}$$

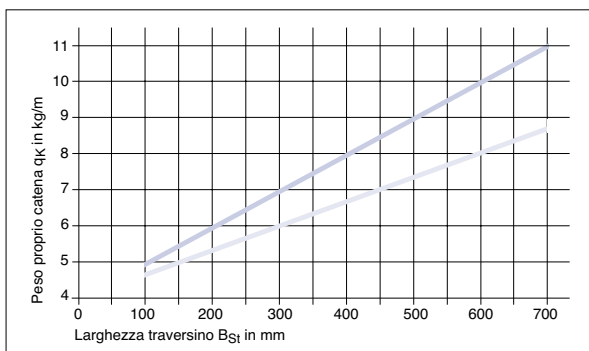

Peso proprio catena in funzione della larghezza del traversino B_{St}

Raggi di curvatura KR (mm) disponibili

130	150	190	245	300	385
-----	-----	-----	-----	-----	-----

Tipo KC 0900

Sezione della catena

Vista in sezione come da schema di funzionamento

Variante del traversino RMA

Variante del traversino "RMA" per tubi di grosse dimensioni

Profili apribili asportabili con rotazione di 90°

Negli spazi B₁ e B₃ è possibile inserire dei separatori (St=6, vedi applicazioni catene KC Sistema separatori Pag.11.029)

RMA1

Montaggio dei traversini interni al raggio di curvatura

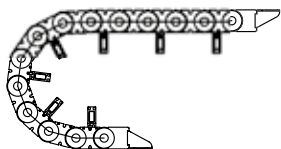

RMA1

1 - la catena deve essere tassativamente autoportante (vedi diagramma dell'autoportanza a Pag.11.018)

- 2 - per h₂ = 130 Kr minimo = 150
 per h₂ = 160 Kr minimo = 190
 per h₂ = 200 Kr minimo = 245

RMA2 (a richiesta)

Montaggio dei traversini esterni al raggio di curvatura

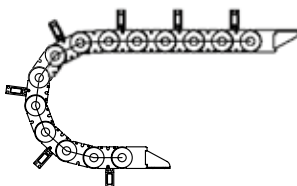

RMA2

- 1 - per l'ordinazione di questi traversini sostituire nel codice la sigla "RMA1" con "RMA2"
- 2 - questo tipo di applicazione necessita dell'ausilio di una canalina di supporto (vedi schema disposizione del traversino "RMA2")

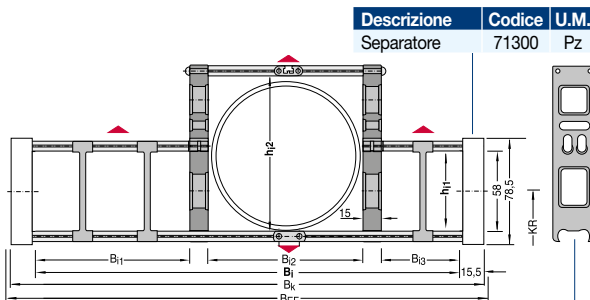
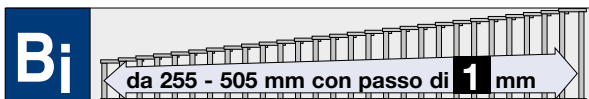

Descrizione	Codice	U.M.
Separatore	71300	Pz

Descrizione	Codice	U.M.
Spalletta L=130	50004	Pz
Spalletta L=160	50005	Pz
Spalletta L=200	50006	Pz

Peso catena: come versione LG
 foratura al 40% (vedi pagina 11.033).

Larghezza Catena:

$$B_k = B_i + 31 \text{ mm}$$

Articolo Nr.	B ₁	B ₂	B ₃	B _i	h ₁	h ₂
KC0900. ... 130.255.Raggio	40	130	55	255	58	130
KC0900. ... 130.280.Raggio	40	130	80	280	58	130
KC0900. ... 130.305.Raggio	40	130	105	305	58	130
KC0900. ... 130.355.Raggio	40	130	155	355	58	130
KC0900. ... 130.405.Raggio	40	130	205	405	58	130
KC0900. ... 130.455.Raggio	40	130	255	455	58	130
KC0900. ... 130.505.Raggio	40	130	305	505	58	130
KC0900. ... 160.305.Raggio	40	180	55	305	58	160
KC0900. ... 160.355.Raggio	40	180	105	355	58	160
KC0900. ... 160.405.Raggio	40	180	155	405	58	160
KC0900. ... 160.455.Raggio	40	180	205	455	58	160
KC0900. ... 160.505.Raggio	40	180	255	505	58	160
KC0900. ... 200.355.Raggio	40	230	55	355	58	200
KC0900. ... 200.405.Raggio	40	230	105	405	58	200
KC0900. ... 200.455.Raggio	40	230	155	455	58	200
KC0900. ... 200.505.Raggio	40	230	205	505	58	200

Completare l'Articolo con il raggio di curvatura desiderato e la variante RMA. Es. KC0900.RMA1.130.305.150

Raggi di curvatura KR (mm) disponibili

130*	150	190	245	300	385
------	-----	-----	-----	-----	-----

* Solo per RMA2

Ammortizzatori KC 0900

Le catene portacavi KC 0900 vengono dotate all'occorrenza di nuovi ammortizzatori per uno scorrimento della catena silenzioso.

Gli ammortizzatori KC0900 vengono alloggiati nell'articolazione della maglia, in corrispondenza del traversino a telaio. L'applicazione degli ammortizzatori riduce notevolmente le emissioni acustiche dovute al funzionamento della catena.

Montaggio possibile su Versioni **RS** e **RST**.

Per ordinare catene già assemblate indicare Amm/x, dove x indica ogni quante maglie deve essere montato (generalmente ogni 2 maglie).

Esempio: Amm/2
Vedi pag. 11.040

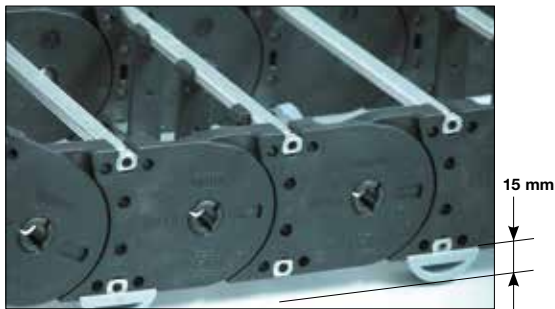

Descrizione	Codice	U.M.
Ammortizzatore	72696	Pz

Boccole rotanti

Nei montaggi ove è necessario ridurre al minimo l'attrito fra i conduttori ed il traversino, è possibile installare le boccole rotanti.



Boccola rotante D = 15 mm		
Lunghezza in mm	Codice	U.M.
6	K021506TUB	Pz
8	K021508TUB	Pz
20	K021520TUB	Pz

Distanziali

Nei montaggi con catena girata di 90° per evitare che i separatori sotto l'azione del peso dei cavi non rispettino la posizione assegnata, è possibile installare appositi distanziali.



Distanziale		
Lunghezza in mm	Codice	U.M.
6	K029006DIS	Pz
8	K029008DIS	Pz
20	K029020DIS	Pz

Pattini laterali di scorrimento

Per ordinare catene già assemblate indicare Pat/x dove x indica ogni quante maglie devono essere montati i pattini (generalmente ogni 4 maglie).

Esempio: Pat/4
Vedi pag. 11.040



Descrizione	Codice	U.M.
Pattino K0900	51976	Mt

Per l'applicazione in un canale di guida nelle corse di traslazione elevate o per il montaggio della catena "girata di 90°", la catena viene dotata di pattini laterali di scorrimento applicati lateralmente alle maglie esterne. (Attenzione alla larghezza B_{EF} !)

Tipo KC 0900

Dimensioni dei raccordi

Raccordi terminali in poliammide

Per tutte le larghezze B_i delle catene Tipo KC0900 è possibile ordinare la Serie di raccordi completa in poliammide.

Il codice della serie di raccordi identifica quattro staffe terminali in poliammide da fissare alle quattro estremità della catena al punto fisso e al punto mobile con viti autofilettanti M 8 x 18 (4 viti per ogni staffa terminale).

In opzione con Profilo a C adatto a tutti i fermacavi commerciali e ai fermacavi KABELSCHLEPP tipo SZL e LineFix (Vedi Accessori pag. 20.100).



■ Fermacavi LineFix

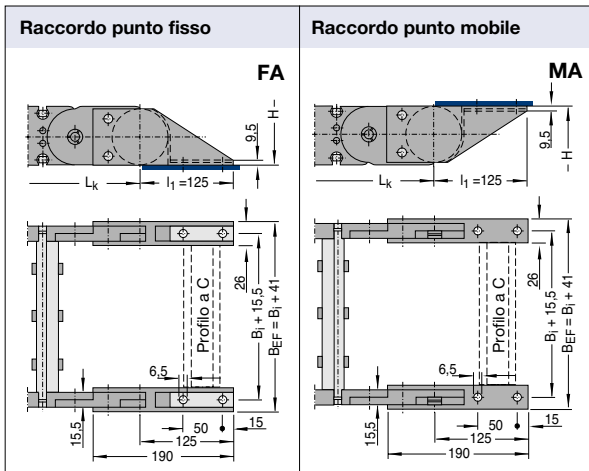

Catena	Serie Raccordi
Tipo	Articolo nr.
KC0900	ZRKT900000

Descrizione	Codice	U.M.
Vite M8x18	21305	Pz

In opzione la serie di raccordi KC 0900 viene fornita accessoriata con rinforzi per raccordi

Descrizione	Codice	U.M.
Rinforzo	51977	Pz

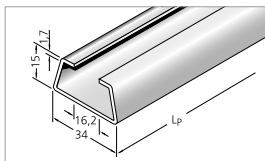

Descrizione	Codice	U.M.
Profilo a C	3932*	Mt

* per utilizzo in fermacavi SZL

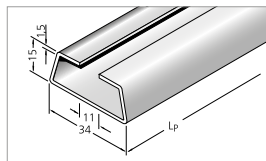

Descrizione	Codice	U.M.
Profilo a C	3935*	Mt

* per utilizzo in fermacavi LineFix

Disposizioni possibili dei raccordi terminali in poliammide

Per ordinare catene già assemblate vedi Esempio a pag. 11.040

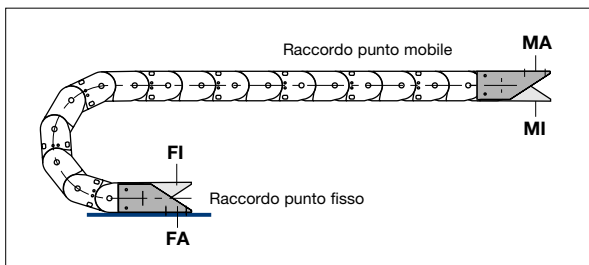

Tipo KC 0900

Raccordi terminali universali

Per tutte le larghezze B_i delle catene Tipo **KC0900** è possibile ordinare la Serie di raccordi terminali universali.

La serie di raccordi universali è composta da due flange con perno e due flange con foro.

Il raccordo **FU** è costituito da una flangia con perno e una flangia con foro.

Il raccordo **MU** è costituito da una flangia con perno e una flangia con foro.

In opzione con Profilo a C adatto a tutti i fermacavi commerciali e ai fermacavi KABELSCHLEPP tipo SZL e LineFix (Vedi Accessori pag. 20.100).



■ Fermacavi LineFix

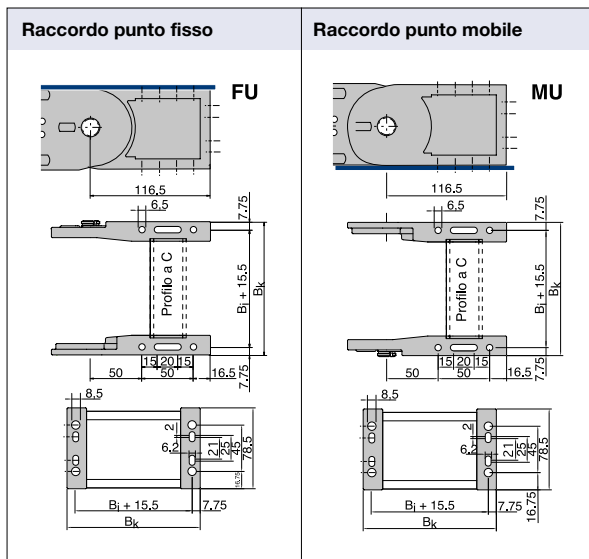

Catena	Serie Raccordi	Flangia con perno	Flangia con foro	U.M.
Tipo	Articolo nr.	Codice	Codice	
KC0900	ZRKT900U00	71051	71050	Pz

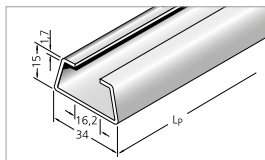

Descrizione	Codice	U.M.
Profilo a C	3932*	Mt

* per utilizzo in fermacavi SZL

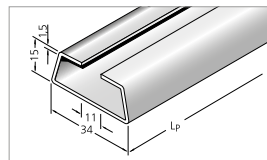

Descrizione	Codice	U.M.
Profilo a C	3935*	Mt

* per utilizzo in fermacavi LineFix

Disposizioni possibili dei raccordi terminali universali

Per ordinare catene già assemblate vedi Esempio a pag. 11.040

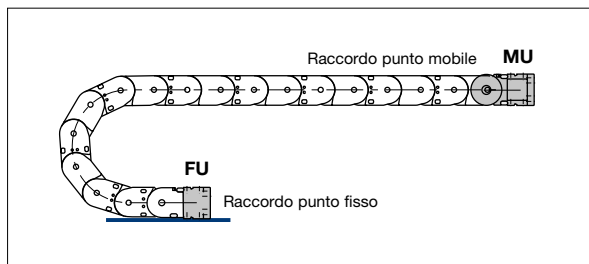

Tipo KC 0900

Raccordi terminali in acciaio

Per tutte le larghezze B_i delle catene Tipo KC0900 è possibile ordinare la Serie di raccordi completa in acciaio.

Il codice della serie di raccordi identifica due raccordi destri in acciaio e due raccordi sinistri in acciaio.

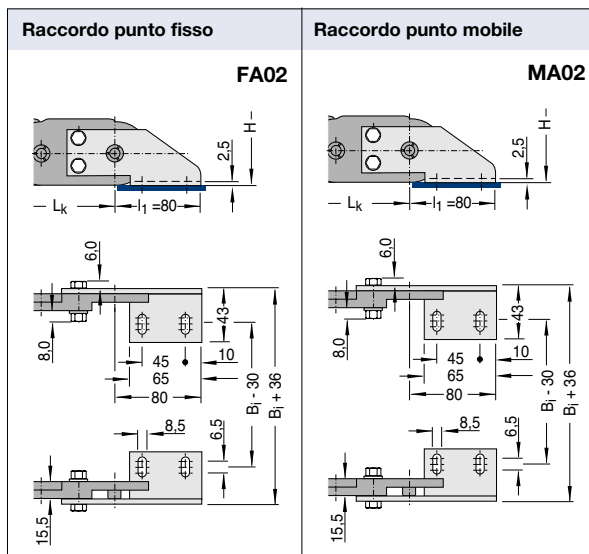

Catena	Serie Raccordi	Raccordo DX in acciaio	Raccordo SX in acciaio	U.M.
Tipo	Articolo nr.	Codice	Codice	
KC0900	ZRKT9000FE	51959	51958	Pz

Disposizioni possibili dei raccordi terminali in acciaio

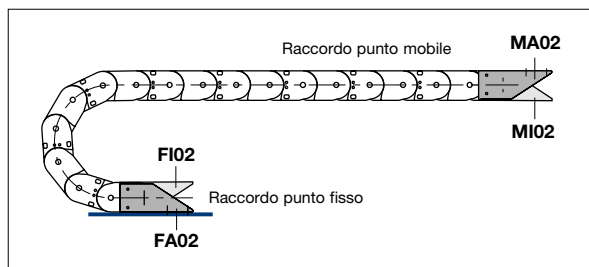

Per ordinare catene già assemblate vedi Esempio a pag. 11.040

Tipo KC 0900

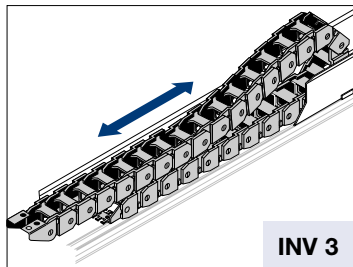

INV 3

$$L_k \approx \frac{L_S}{2} + L_B + KR$$

H = H_{min} standard

L_B = standard

Generalmente è la fase di ritorno (quando la catena viene spinta) che determina la scelta del tipo di installazione e quindi la scelta dell'altezza di montaggio H.

In molti casi, a causa delle forze in gioco, è necessario ridurre l'altezza di montaggio H. Per ridurre l'altezza di montaggio standard possono essere impiegati due metodi.

Introduzione di maglie con raggio contrario al punto mobile, denominata "**Versione RKR**" e utilizzo della flessione propria, denominata "**Versione flessione**"

$$L_k \approx \frac{L_S}{2} + L_B$$

H' = vedi tabelle

L_B = vedi tabelle

In ogni caso Vi preghiamo contattare il nostro ufficio tecnico.

Corse lunghe

Le direttive generali per l'applicazione di catene con corsa lunga sono riportate alla pagina 3.038 ove viene trattata la disposizione INV 3.

In generale, per il corretto funzionamento di queste installazioni è imprescindibile:

- l'applicazione del canale di guida con sopralzo (salvo applicazioni speciali)
- la corretta determinazione dell'altezza di montaggio H.

Installazione con altezza di montaggio standard

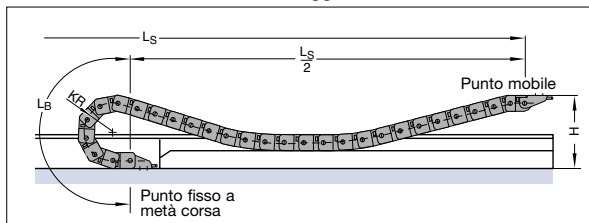

Versione RKR

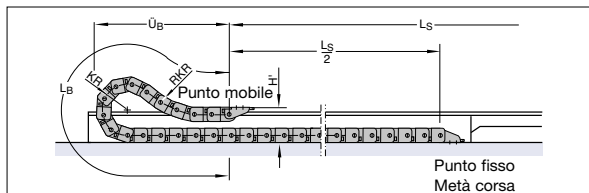

Versione Flessione

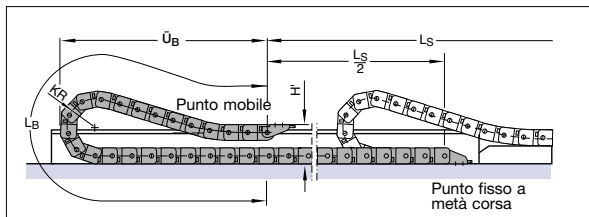

Versione RKR

Catena	KR	H'	L _B	Ü _B
KC0900	130	220	1350	570
	150	220	1440	630
	190	220	1800	750
	245	220	2160	890
	300	220	2520	1020
	385	220	3420	1370

Versione flessione

Catena	KR	H'	L _B	Ü _B
KC0900	130	220	2252	1090
	150	220	2555	1230
	190	220	3161	1510
	245	220	3845	1820
	300	220	4448	2090
	385	220	5366	2500

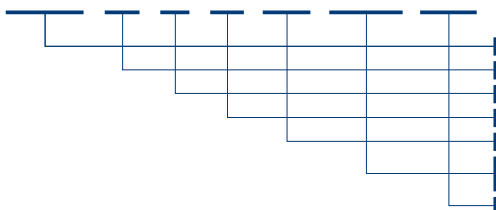
Come ordinare catene già assemblate**Esempio d'ordine****KC0900 . 132 . RS . 130 . 2340 . FA/MA . Pat/4**

Catena portacavi Tipo KC0900, larghezza interna B_i 132 mm, traversini a scatto, raggio di curvatura KR 130 mm, lunghezza $L_k=$ 2340 mm e raccordi

- Tipo Catena
- Larghezza interna B_i in mm (traversino a telaio)
- Variante del traversino
- Raggio di curvatura KR in mm
- Lunghezza catena L_k in mm (senza raccordi)
- Raccordo punto fisso (foratura esterna)
- Raccordo punto mobile (foratura esterna)
- Pattini di scorrimento montati ogni 4 maglie

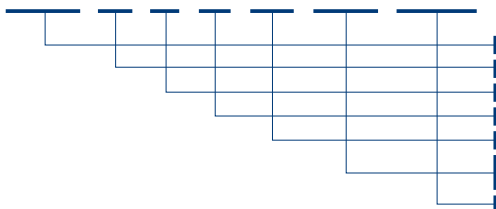
Esempio d'ordine**KC0900 . 232 . RR . 190 . 3420 . FA/MA . TS0/nT4**

Catena portacavi Tipo KC0900, larghezza interna B_i 232 mm, traversini ancorati tramite viti, raggio di curvatura KR 190 mm, lunghezza $L_k=$ 3420 mm e raccordi

- Tipo Catena
- Larghezza interna B_i in mm (traversino a telaio)
- Variante del traversino
- Raggio di curvatura KR in mm
- Lunghezza catena L_k in mm (senza raccordi)
- Raccordo punto fisso (foratura esterna)
- Raccordo punto mobile (foratura esterna)
- Sistema di separatori TS0 con n.4 separatori già montati

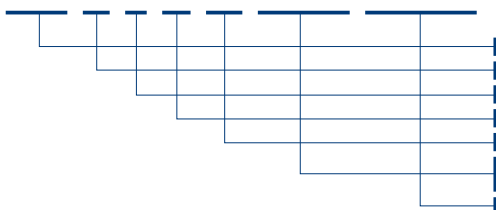
Esempio d'ordine**KC0900 . 405 . RV . 245 . 3780 . FA02/MA02 . TS1/VD23/nT7**

Catena portacavi Tipo KC0900, larghezza interna B_i 405 mm, traversini in esecuzione rinforzata, raggio di curvatura KR 245 mm, lunghezza $L_k=$ 3780 mm e raccordi

- Tipo Catena
- Larghezza interna B_i in mm (traversino a telaio)
- Variante del traversino
- Raggio di curvatura KR in mm
- Lunghezza catena L_k in mm (senza raccordi)
- Raccordo in acciaio punto fisso (foratura esterna)
- Raccordo in acciaio punto mobile (foratura esterna)
- Sistema di separatori TS1 con n.7 separatori già montati

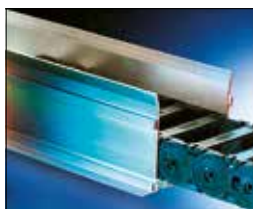
Canaline pag. 20.002**Fermacavi pag. 20.100****Cavi TRAXLINE pag. 19.001**





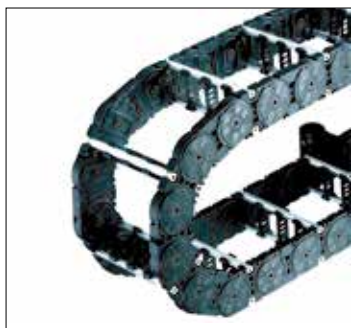

Presentazione

Catene portacavi con traversini in alluminio Serie MC - MK -TKHD -XLC

- Bande di maglia in poliammide rinforzato e traversini in alluminio
- Silenziosità assoluta nella versione MCL con ammortizzatori inferiori e sistema di battuta soft
- Elevata capacità di carico
- Maglie con labirinti anti intrusione polveri
- Apribili su entrambi i lati contemporaneamente
- Meccanismo di snodo con quattro perni e trascinamento globale
- Pattini di scorrimento asportabili
- Larghezze variabili con passo di 1 mm
- Suddivisioni interne orizzontali e verticali
- Raccordi terminali con fermacavo ed universali in alluminio
- Disponibilità immediata

Varianti del traversino:

- RST - esecuzione a telaio standard apribile a scatto
- RV/RVT - esecuzione a telaio rinforzata
- RF/RFT - esecuzione a telaio Massiv con profilo di fissaggio
- RM - esecuzione a telaio Massiv
- RMA - esecuzione apribile per tubi di grosse dimensioni
- RMR - esecuzione a rulli in poliammide
- LG - esecuzione traversino forato

Materiale delle bande:

K 7422

Materiale dei coperchi:

Legia di alluminio

Elevata disponibilità di raggi di curvatura!

Raggi intermedi a richiesta
Disponibili raggi di curvatura contrari
→ vedi **Informazioni tecniche**
pag. 3.018

Tipo	Larghezza interna		Larghezza esterna		Altezza interna h_i in mm	Passo t	Dati tecnici da pag.
	B_i min mm	B_i max mm	B_k max mm	B_k max mm			
MC 0320	25	280	36	291	19	32	12.002
MC 0650	48	600	80	630	38/200	65	12.008
MC 0950	50	700	89	739	47,5/54/58/200	95	12.022
MC 1250	50	800	95	845	66/69/72	125	12.044
MC 1300	100	800	150	850	87	130	12.064
MK 0475	24	192	41	209	28	47,5	12.107

Tipo	Larghezza interna		Larghezza esterna		Altezza interna h_i in mm	Passo t	Dati tecnici da pag.
	B_i min mm	B_i max mm	B_k max mm	B_k max mm			
TKHD 90	100	800	170	870	87	90	12.079
TKHD 90-R	100	800	170	870	87	90	12.087
XLC1650	130	1000	198	1068	106/108	165	12.097

Tipo MC 0320

Layout della catena portacavi

Passo t = 32 mm
 Altezza maglia h_G = 27,5 mm
 Altezza montaggio H_{min} = $2 KR + 27,5$ mm
 Lunghezza l_1 = vedi dimensioni raccordi

Per il funzionamento della catena è necessaria una superficie uniforme. Se tale condizione non sussiste è indispensabile l'applicazione di una canalina di scorrimento.

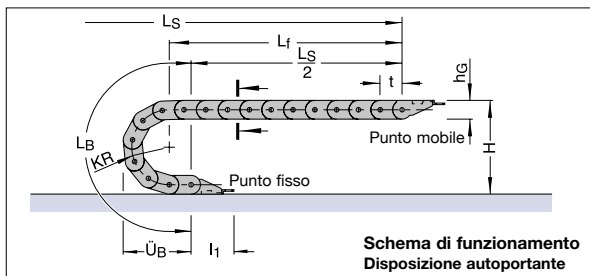

**Schema di funzionamento
Disposizione autoportante**

Dimensioni costruttive
in funzione del raggio di curvatura

Raggio di curvatura KR	037 mm	047 mm	077 mm	100 mm	200 mm
Lunghezza arco L_B	181	212	306	379	693
Ingombro arco \ddot{U}_B	83	93	123	146	246
Altezza H_{min}	101,5	121,5	181,5	227,5	427,5
Altezza H_z	121,5	141,5	201,5	247,5	447,5

Diagramma dell'autoportanza



Lunghezza autoportante L_f e Corsa L_S
in funzione del peso aggiunto
(Vedi Informazioni Costruttive)

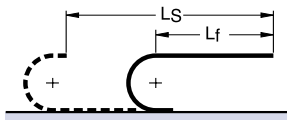

Lunghezza catena:

$$L_K \approx \frac{L_S}{2} + L_B \quad \text{Multiplo del passo 32 mm}$$

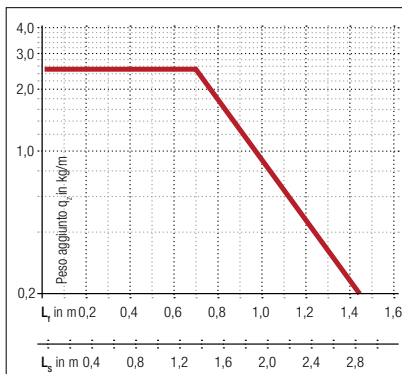

Il diagramma dell'autoportanza considera un peso proprio catena q_k di 0,54 kg/m.

Diagramma dell'autoportanza



Lunghezza con flessione ammissibile L_D e Corsa L_S
in funzione del peso aggiunto
(Vedi Informazioni Costruttive)

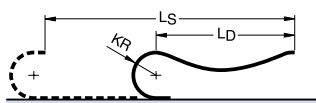

Lunghezza Catena:

$$L_k \approx \frac{L_S + KR}{2} + L_B \quad \text{Multiplo del passo 32 mm}$$

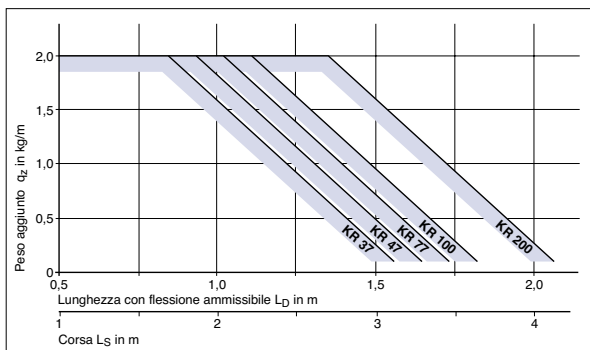

Corse di traslazione elevate

Per corse molto lunghe la catena portacavi viene installato in un canale di guida.

Layout → vedi Informazioni Costruttive

Canale di guida → vedi Accessori paragrafo 20

La progettazione di un'installazione viene eseguita dai nostri tecnici previa esplicita richiesta.



Tipo MC 0320

Sezione della catena

Vista in sezione come da schema di funzionamento

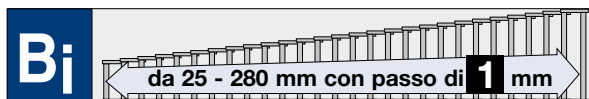

Variante di apertura 02 (Standard):

Profili apribili sul lato superiore!

Larghezza Catena:

$$B_k = B_i + 11 \text{ mm}$$

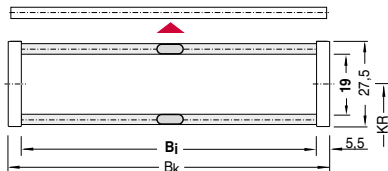

Variante di apertura 01:

Profili apribili sul lato inferiore!

Larghezza Catena:

$$B_k = B_i + 11 \text{ mm}$$

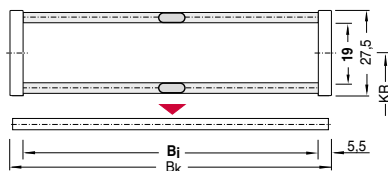

Montaggio traversini:



Montaggio traversini su ogni maglia

Disponibili larghezze a richiesta

Bi 25 - 280 mm con passo di 1 mm!

Articolo Nr.	Bi mm	Bk mm	Raggi di curvatura disponibili in mm				Peso kg/m	U.M.	
MC 0320.089.Raggio	089	100	037	047	077	100	200	0,79	Mt
MC 0320.109.Raggio	109	120	037	047	077	100	200	0,89	Mt
MC 0320.129.Raggio	129	140	037	047	077	100	200	0,98	Mt
MC 0320.149.Raggio	149	160	037	047	077	100	200	1,08	Mt
MC 0320.160.Raggio	160	171	037	047	077	100	200	1,13	Mt
MC 0320.180.Raggio	180	191	037	047	077	100	200	1,23	Mt
MC 0320.200.Raggio	200	211	037	047	077	100	200	1,33	Mt
MC 0320.220.Raggio	220	231	037	047	077	100	200	1,43	Mt
MC 0320.240.Raggio	240	251	037	047	077	100	200	1,53	Mt
MC 0320.260.Raggio	260	271	037	047	077	100	200	1,63	Mt
MC 0320.280.Raggio	280	291	037	047	077	100	200	1,73	Mt

Completare l'Articolo con il raggio di curvatura desiderato. Es. MC0320.109.037



Maglie con labirinto anti intrusione polveri



Meccanismo di snodo a trascinamento globale



Con quattro perni di giunzione



Pattini di scorrimento asportabili per applicazioni scorrevoli

Tipo MC 0320

I separatori sono mobili nel traversino.
I separatori vengono montati generalmente ogni 2 maglie.

Sistema di separatori

Sistema di separatori TS 0

Senza divisori orizzontali

s_T	2 mm
$a_{T \text{ min}}$	3 mm
$a_x \text{ min}$	6 mm
$a_c \text{ min}$	4 mm

Per ordinare catene già assemblate indicare TS 0 / n_T x. TS 0 indica solo separatori verticali, n_T il numero dei separatori per traversa. Quindi sostituire con x la quantità desiderata.

Esempio: TS 0 / n_T 3

Vedi pag. 12.006

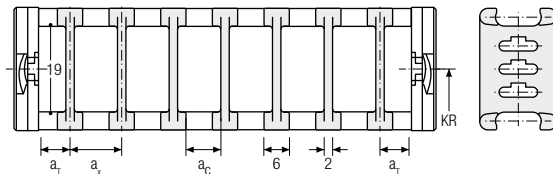

Descrizione	Codice	U.M.
Separatore	54490	Pz

Sistema di separatori TS 1

Con divisione orizzontale continua per tutta la lunghezza del B_1 eseguita con:
Profilo in alluminio 9 x 2 mm

s_T	2 mm
$a_{T \text{ min}}$	3 mm
$a_{T \text{ max}}$	20 mm
$a_x \text{ min}$	6 mm
$a_c \text{ min}$	4 mm
n_T	2

Per ordinare catene già assemblate indicare TS 1 - VD y / n_T x. TS1 indica la presenza del divisore orizzontale continuo, VDy la sua posizione, n_T il numero dei separatori per traversa. Quindi sostituire x con la quantità desiderata di separatori per traversa (minimo 2) e la/le y con la posizione del/dei divisori.

Esempio: TS 1 - VD 1/ n_T 3

Vedi pag.12.006

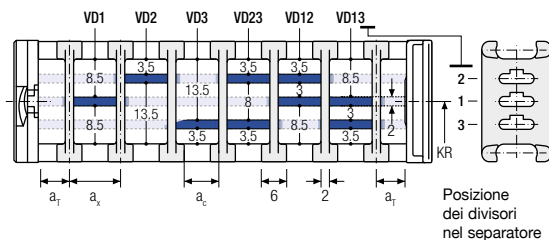

Variante consigliata: VD 1

Descrizione	Codice	U.M.
Separatore	54490	Pz
Profilo AL 9x2	6240	Mt

Tipo MC 0320

Raccordi terminali

Raccordi terminali in poliammide/alluminio senza fermacavo

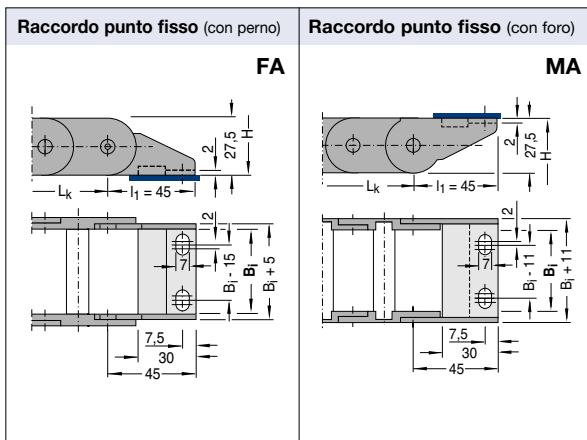

Per serie di raccordi si intende un raccordo con foro ed un raccordo con perno.

È possibile ordinare separatamente il solo raccordo con perno o il solo raccordo con foro.

Articolo Nr.	Serie raccordi articolo	Raccordo con perno Codice	Raccordo con foro Codice	B _i mm	B _k mm
MC0320.089	ZRMC320890	54831	54881	089	100
MC0320.109	ZRMC321090	54835	54885	109	120
MC0320.129	ZRMC321290	54836	54886	129	140
MC0320.149	ZRMC321490	54837	54887	149	160
MC0320.160	ZRMC321600	-	-	160	171
MC0320.180	ZRMC321800	-	-	180	191
MC0320.200	ZRMC322000	-	-	200	211
MC0320.220	ZRMC322200	-	-	220	231
MC0320.240	ZRMC322400	-	-	240	251
MC0320.260	ZRMC322600	-	-	260	271
MC0320.280	ZRMC322800	-	-	280	291

Disposizioni possibili dei raccordi terminali standard

Per ordinare catene già assemblate vedi Esempio a pag. 12.006

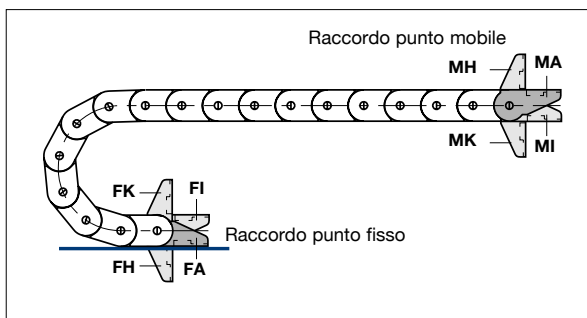

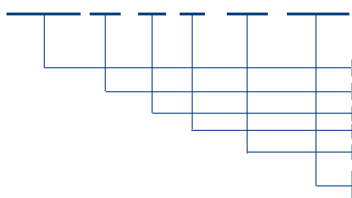
Come ordinare catene già assemblate**Esempio d'ordine****MC0320.200 . 02 . 77 . 1280 . FA/MA**

Catena portacavi Tipo MC0320, Larghezza interna Bi 200 mm, variante d'apertura 02, raggio di curvatura KR 77 mm, lunghezza Lk= 1280 mm e raccordi

Tipo Catena

Larghezza interna Bi in mm

Variante di apertura 02, profili apribili sul lato superiore

Raggio di curvatura KR in mm

Lunghezza catena Lk in mm (senza raccordi)

Raccordo punto fisso con perno lato foratura esterno (standard)

Raccordo punto mobile con foro lato foratura esterno (standard)

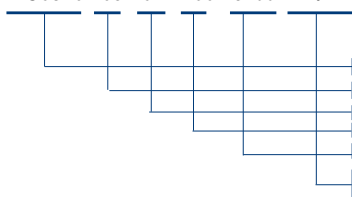
Esempio d'ordine**MC0320.109 . 02 . 100 . 3200 . FK/MK**

Catena portacavi Tipo MC0320, Larghezza interna Bi 109 mm, variante d'apertura 02, raggio di curvatura KR 100 mm, lunghezza Lk= 3200 mm e raccordi

Tipo Catena

Larghezza interna Bi in mm

Variante di apertura 02, profili apribili sul lato superiore

Raggio di curvatura KR in mm

Lunghezza catena Lk in mm (senza raccordi)

Raccordo punto fisso con perno girato di 90° verso l'interno (del KR)

Raccordo punto mobile con foro girato di 90° verso l'interno (del KR)

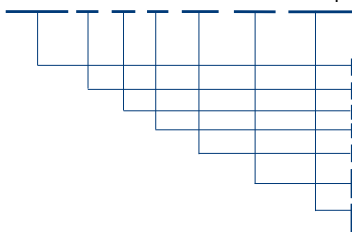
Esempio d'ordine**MC0320.160 . 02 . 77 . 2496 . FA/MI . TS1/n₃**

Catena portacavi Tipo MC0320, Larghezza interna Bi 160 mm, variante d'apertura 02, raggio di curvatura KR 77 mm, lunghezza Lk= 2496 mm e raccordi

Tipo Catena

Larghezza interna Bi in mm

Variante di apertura 02, profili apribili sul lato superiore

Raggio di curvatura KR in mm

Lunghezza catena Lk in mm (senza raccordi)

Raccordo punto fisso con perno lato foratura esterno

Raccordo punto mobile con foro lato foratura interno

Sistema di separatori TS1 con n.3 separatori montati

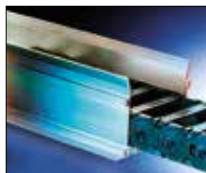
Canaline pag. 20.002**Fermacavi pag. 20.100****Cavi TRAXLINE pag. 19.001**



Tipo MC 0650

Layout della catena portacavi

Passo t = 65 mm
 Altezza guaina h_G = 57 mm (h_G' 60,6)
 Altezza montaggio H_{min} = 2 KR + 57 mm
 Lunghezza l₁ = vedi dimensioni raccordi

Per il funzionamento della catena portacavi è necessaria una superficie uniforme. Se tale condizione non sussiste è indispensabile l'applicazione di una canalina di scorrimento.

Diagramma dell'autoportanza



Lunghezza autoportante L_f e Corsa L_S

in funzione del peso aggiunto
(Vedi Informazioni Costruttive)

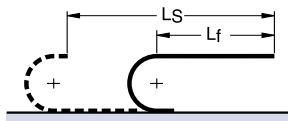

Lunghezza catena:

$$L_k \approx \left(\frac{L_S}{2} + L_B \right) * 114 \quad \text{* Multiplo del passo 65 mm}$$



Lunghezza con flessione ammissibile L_D e Corsa L_S

in funzione del peso aggiunto
(Vedi Informazioni Costruttive)

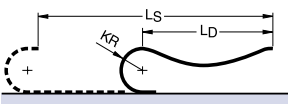

Lunghezza Catena:

$$L_k \approx \left(\frac{L_S + KR}{2} + L_B \right) * 114 \quad \text{* Multiplo del passo 65 mm}$$

Corse di traslazione elevate

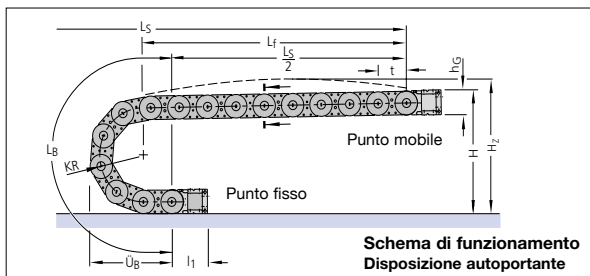

**Schema di funzionamento
Disposizione autoportante**

Raggio di curvatura KR	075 mm	095 mm	115 mm	145 mm	175 mm	220 mm	275* mm	300 mm	350* mm
Lunghezza arco L _B	366	429	492	586	680	822	994	1073	1230
Ingombro arco Ü _B	169	189	209	239	269	314	369	394	444
Altezza H _{min}	207	247	287	347	407	497	607	657	757
Altezza H ₂	242	282	322	382	442	532	642	692	792

*KR disponibile a richiesta

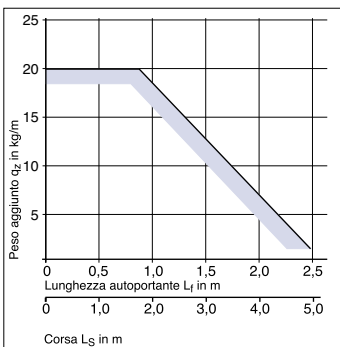

Opzione maglie neutre:
KR 75/RKR 215

Il diagramma dell'autoportanza considera un peso proprio catena q_k di 2,4 kg/m.

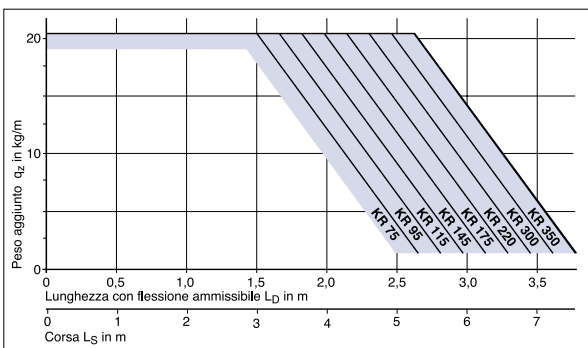

Per corse molto lunghe la catena portacavi viene installato in un canale di guida.

Layout → vedi Informazioni Costruttive

Canale di guida → vedi Accessori paragrafo 20

La progettazione di un'installazione viene eseguita dai nostri tecnici previa esplicita richiesta.

Tipo MC 0650

Sezione della catena

Vista in sezione come da schema di funzionamento

Variante del traversino RST

Traversino a telaio - esecuzione standard

Profili in alluminio apribili a scatto sul lato inferiore e superiore

Profili asportabili con rotazione a 90°

Montaggio traversini:



Variante RST - Standard
Montaggio traversini su ogni maglia

Possibile il montaggio dei traversini ogni due maglie: **Variante RS**

Larghezze Standard / Peso

Dimensioni in mm

Larghezza Catena:

$$B_k = B_i + 34 \text{ mm}$$

Larghezza Catena

con raccordi universali:

$$B_{EF} = B_k$$

Lunghezza profilo:

$$B_{ST} = B_i + 28 \text{ mm}$$

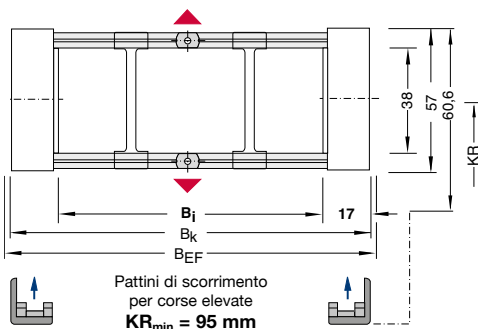
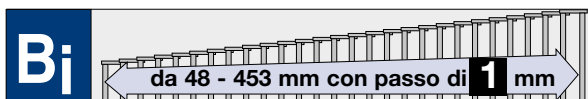

Articolo Nr.	Larghezza interna B_i	Larghezza catena B_k	Peso kg/m
MC0650.048.RST.Raggio	48	82	2,21
MC0650.053.RST.Raggio	53	87	2,24
MC0650.063.RST.Raggio	63	97	2,30
MC0650.078.RST.Raggio	78	112	2,40
MC0650.089.RST.Raggio	89	123	2,49
MC0650.094.RST.Raggio	94	128	2,53
MC0650.103.RST.Raggio	103	137	2,61
MC0650.113.RST.Raggio	113	147	2,65
MC0650.128.RST.Raggio	128	162	2,85
MC0650.138.RST.Raggio	138	172	2,97
MC0650.148.RST.Raggio	148	182	3,12
MC0650.153.RST.Raggio	153	187	3,16
MC0650.163.RST.Raggio	163	197	3,24
MC0650.178.RST.Raggio	178	212	3,43
MC0650.189.RST.Raggio	189	223	3,59
MC0650.203.RST.Raggio	203	237	3,70
MC0650.213.RST.Raggio	213	247	3,78
MC0650.228.RST.Raggio	228	262	3,97
MC0650.253.RST.Raggio	253	287	4,24
MC0650.260.RST.Raggio	260	294	4,30
MC0650.274.RST.Raggio	274	308	4,47
MC0650.278.RST.Raggio	278	312	4,50
MC0650.303.RST.Raggio	303	337	4,79
MC0650.353.RST.Raggio	353	387	5,34
MC0650.403.RST.Raggio	403	437	5,89
MC0650.453.RST.Raggio	453	487	6,44

Completare l'Articolo con il raggio di curvatura desiderato. Es. MC0650.189.RST.175

Raggi di curvatura KR (mm) disponibili

075 095 115 145 175 220 275* 300 350*

* KR disponibile a richiesta

Tipo MC 0650

Sistema di separatori per variante RS / RST

Sistema di separatori TS 0

Senza divisori orizzontali

s_T	3 mm
W_f	13 mm
$a_{T \text{ min}}$	6,5 mm
$a_{x \text{ min}}$	13 mm

Per ordinare catene già assemblate indicare TS 0 / $n_T \times$. TS 0 indica solo separatori verticali, n_T il numero dei separatori per traversa. Quindi sostituire con x la quantità desiderata.

Esempio: TS 0 / $n_T 4$

Vedi pag. 12.021

Sistema di separatori TS 1A

Con divisione orizzontale continua centrale per tutta la lunghezza del B_1 eseguita con: **divisore rotante in acciaio Inox d=3**

s_T	3 mm
W_f	13 mm
$a_{T \text{ min}}$	6,5 mm
$a_{T \text{ max}}$	15 mm
$a_{x \text{ min}}$	13 mm
$a_{x \text{ max}}$	45 mm

Sistema di separatori TS 1B

Con divisione orizzontale continua centrale per tutta la lunghezza del B_1 eseguita con: **divisore rotante in acciaio Inox d=4** (lunghezza = $B_1 - 2\text{mm}$)

s_T	3 mm
W_f	13 mm
$a_{T \text{ min}}$	6,5 mm
$a_{T \text{ max}}$	15 mm
$a_{x \text{ min}}$	13 mm
$a_{x \text{ max}}$	70 mm

Per ordinare catene già assemblate indicare TS 1A / $n_T \times$. TS1 indica solo separatori verticali, A indica la presenza del divisore orizzontale $d=4$, n_T il numero dei separatori per traversa. Quindi sostituire x con la quantità desiderata di separatori per traversa (minimo 2).

Esempio: TS 1A / $n_T 4$

Vedi pag.12.021

I separatori sono mobili nel traversino.
I separatori vengono montati generalmente ogni 2 maglie.

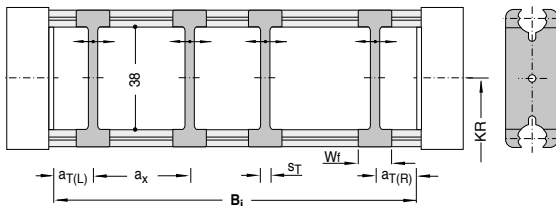

Descrizione	Codice	U.M.
Separatore	51848	Pz

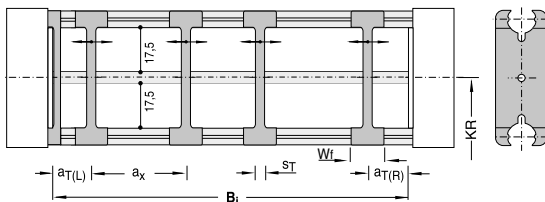

$s_T = 3 \text{ mm}$
$W_f = 5 \text{ mm}$

Descrizione	Codice	U.M.
Separatore laterale	K026503SEP	Pz
Separatore	51848	Pz
Tondo Inox d=3	K03SO0000B	Mt

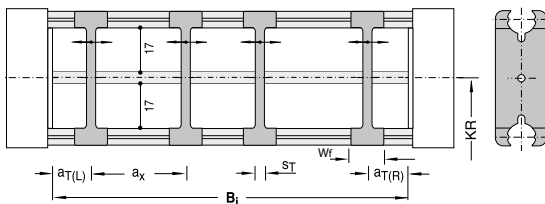

Descrizione	Codice	U.M.
Separatore	K026504SEP	Pz
Tondo Inox d=4	K04SO0000B	Mt

Tipo MC 0650

I separatori sono mobili all'interno del traversino.
I separatori vengono montati generalmente ogni 2 maglie.

Sistema di separatori per variante RS/RST

Sistema di separatori TS 3

Varianti consigliate: VR 0, VR 1, VR 2, VR 23 e VR 3

Suddivisione eseguita con **divisori in poliammide** spessore 4 mm

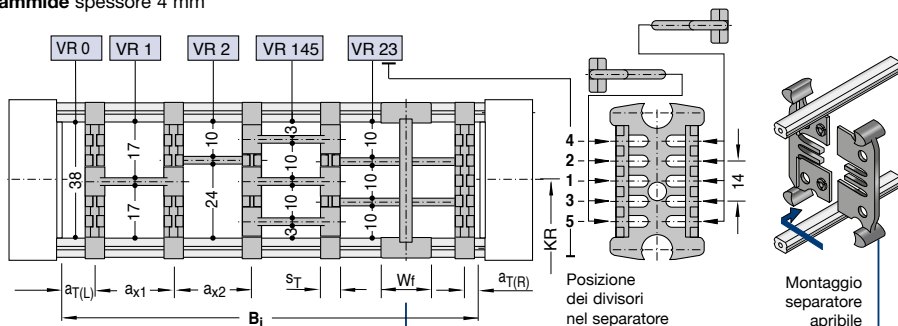

Descrizione	Codice	U.M.
Separatore apribile	71554	Pz

Descrizione	Codice	U.M.
Separatore	71511	Pz

a_T	8 mm
W_f	8 mm
W_f	12,5 mm separatore apribile
$a_{T \min}$	4 mm
$a_{x \min}$	16 mm (con suddivisione)
a_x passo	vedi tabella a_x

Per l'impiego di divisori con $a_x > 112$ mm deve essere previsto un sostegno supplementare centrale da effettuarsi con separatore apribile.

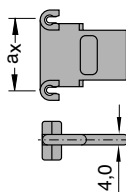

Separatori apribili adatti per montaggio in catene già assemblate

s_T	3 mm
-------	------

Per ordinare catene già assemblate indicare TS3 e per ogni camera (K) la variante VR di posizionamento dei divisori e le distanze a_T e a_x in mm.

Supponendo che quanto raffigurato abbia $B_i = 180$ mm, $a_{TL} = 9$ mm, la prima (da sinistra) $a_x = 23$ mm, la seconda $a_x = 28$ mm, la terza $a_x = 33$ mm, la quarta $a_x = 78$ mm e $a_{TR} = 9$ mm la descrizione è:

TS3/K1-VR0/9/K2-VR1/23K3-VR2/28K4-VR145/33K5-VR23/78/nT1/K6-VR0/9

In alternativa indicare solo TS3 e fornire schema con i codici dei componenti e loro posizioni di montaggio.

Vedi pag. 12.021

Codice dei Divisori

a_x mm	Codice Divisore	a_x mm	Codice Divisore
16	71514	78	52589
18	52580	80	71518
23	52581	88	52590
28	52582	96	71519
33	52583	112	71520
38	52584	128	71521
43	52585	144	71522
48	52586	160	71523
58	52587	176	71524
64	71517	192	71525
68	52588	208	71526

Tipo MC 0650

Sistema di separatori per Variante RS/RST

Sistema di separatori TS 1

Con divisione orizzontale continua per tutta la lunghezza del B, eseguita con: **Profilo in alluminio 11 x 4 mm**

s_T	3 mm
W_f	13 mm
$a_{T \min}$	6,5 mm
$a_{T \max}$	40 mm
$a_x \min$	13 mm
$n_T \min$	2

Per ordinare catene già assemblate indicare TS 1 - VD y / n_T x. TS1 indica la presenza del divisore orizzontale continuo, VDy la sua posizione, n_T il numero dei separatori per traversa. Quindi sostituire x con la quantità desiderata di separatori per traversa (minimo 2) e la/le y con la posizione del/dei divisori.

Esempio: TS 1 - VD 1/ n_T 4
Vedi pag.12.021

I separatori sono mobili nel traversino.
I separatori vengono montati generalmente ogni 2 maglie.

Varianti consigliate: VD 1, VD 2, VD 3

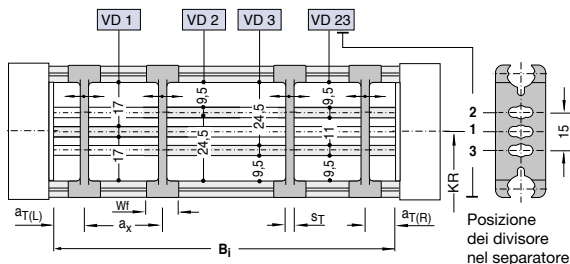

Descrizione	Codice	U.M.
Separatore	51845	Pz
Profilo AL 11x4	5803	Mt

Boccole rotanti

Nei montaggi ove è necessario ridurre al minimo l'attrito fra i conduttori ed il traversino, è possibile installare le boccole rotanti.



Boccola rotante D= 15 mm Sp. 2 mm		
Lungh. in mm	Codice	U.M.
6	K026506TUB	Pz
8	K026508TUB	Pz
20	K026520TUB	Pz

Distanziali

Nei montaggi con catena girata di 90° per evitare che i separatori sotto l'azione del peso dei cavi non rispettino la posizione assegnata, è possibile installare appositi distanziali.



Distanziale		
Lungh. in mm	Codice	U.M.
6	K026506DIS	Pz
8	K026508DIS	Pz
20	K026520DIS	Pz

Pattini di scorrimento

Pattini di scorrimento intercambiabili, prodotti in materiale plastico altamente scorrevole garantiscono un ottimale rapporto attrito-usura della guaina. Per applicazioni con velocità di traslazione >2,5 m/s vengono utilizzati pattini in materiale ad alta resistenza (in PA).

Esempio: Pat
Vedi pag. 12.021



Descrizione	Codice	U.M.
Pattino	71028	Pz
Pattino in PA	71115	Pz

Altezza catena con pattini
 $hG' = hG + 3,2 \text{ mm} = 60,2 \text{ mm}$
Raggio min. di curvatura per l'impiego dei pattini:
 $KR \min = 95 \text{ mm}$

Tipo MC 0650

Sezione della catena

Vista in sezione come da schema di funzionamento

Variante del traversino RMA

Variante del traversino RMA per tubi di grosse dimensioni

Materiale dei profili: **Legha di alluminio**

Materiale dei separatori: **Poliammide**

Il portacavi si deve appoggiare sulle bande della catena e sui traversini.

Profili apribili asportabili con rotazione di 90°

Negli spazi B₁ e B₃ è possibile inserire dei separatori (St=3, vedi applicazioni. Sistema di separatori pag. 12.010)

RMA1 (standard)

Montaggio dei traversini interni al raggio di curvatura

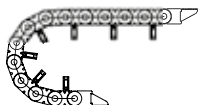

RMA1

- 1 - la catena deve essere tassativamente autoportante (vedi diagramma dell'autoportanza a pag. 12.008)
- 2 - per h₂ = 130 Kr minimo = 220
per h₂ = 160 Kr minimo = 300
per h₂ = 200 Kr minimo = 300

RMA2 (a richiesta)

Montaggio dei traversini esterni al raggio di curvatura

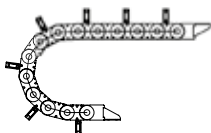

RMA2

- 1 - per l'ordinazione di questi traversini sostituire nel codice la sigla RMA1 con RMA2
- 2 - questo tipo di applicazione necessita dell'ausilio di una canalina di supporto (vedi schema disposizione del traversino RMA2)

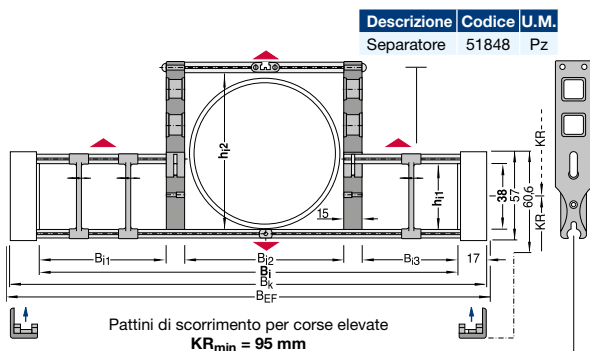
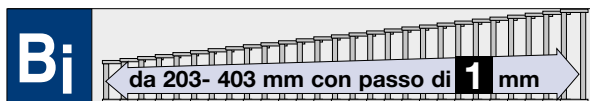

Descrizione	Codice	U.M.
Separatore	51848	Pz

Descrizione	Codice	U.M.
Spalletta L=130	50001	Pz
Spalletta L=160	50002	Pz
Spalletta L=200	50003	Pz

Larghezza Catena:

$$B_k = B_i + 32 \text{ mm}$$

Articolo Nr.	B ₁	B ₂	B ₃	B _i	h ₁	h ₂
MC0650.130.203.Raggio	15	130	28	203	38	130
MC0650.130.228.Raggio	15	130	53	228	38	130
MC0650.130.253.Raggio	15	130	78	253	38	130
MC0650.130.278.Raggio	15	130	103	278	38	130
MC0650.130.303.Raggio	15	130	128	303	38	130
MC0650.130.353.Raggio	15	130	178	353	38	130
MC0650.130.403.Raggio	15	130	228	403	38	130
MC0650.160.253.Raggio	15	180	28	253	38	160
MC0650.160.278.Raggio	15	180	53	278	38	160
MC0650.160.303.Raggio	15	180	78	303	38	160
MC0650.160.353.Raggio	15	180	128	353	38	160
MC0650.160.403.Raggio	15	180	178	403	38	160
MC0650.200.278.Raggio	15	205	28	278	38	200
MC0650.200.303.Raggio	15	205	53	303	38	200
MC0650.200.353.Raggio	15	205	103	353	38	200
MC0650.200.403.Raggio	15	205	153	403	38	200

Completare l'Articolo con il raggio di curvatura desiderato e la variante RMA. Es. MC0650.RMA1.130.228.175

Raggi di curvatura KR (mm) disponibili

075**	095**	115**	145**	175**	220	275*	300	375*
-------	-------	-------	-------	-------	-----	------	-----	------

* KR disponibile a richiesta - ** Solo per RMA2

Tipo MC 0650

Sezione della catena

Vista in sezione come da schema di funzionamento

Variante del traversino LG

Traversino forato - esecuzione in due metà (Standard)

Montaggio traversini:

Variante LG

Montaggio dei traversini ogni 2 maglie

Variante LGT

Montaggio dei traversini ogni maglia

D_{max}	40 mm
$a_0 \text{ min}$	10 mm
c_{min}	4 mm

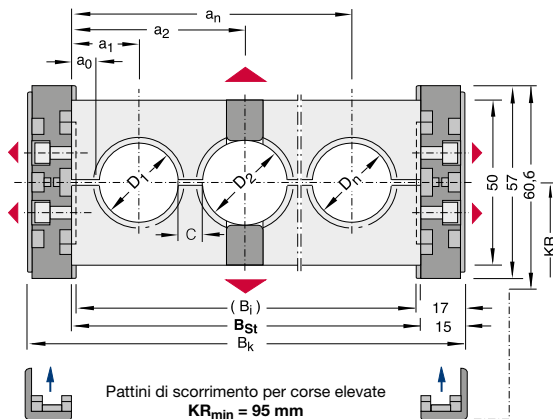

Larghezza Catena:

$$B_k = B_{ST} + 30 \text{ mm}$$

Larghezza Catena con raccordi universali:

$$B_{EF} = B_k$$

Calcolo del B_{ST} :

$$B_{ST} = \sum D + \sum c + 2 a_0$$

Per il raccordo della catena:

$$B_i = B_{ST} - 4 \text{ mm}$$

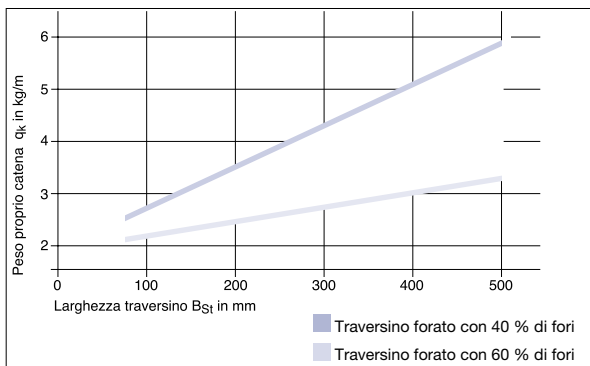

Peso proprio della catena in funzione della larghezza del traversino B_{St}

Nessuna larghezza standard!

Esecuzione della foratura del traversino a disegno.

Raggi di curvatura KR (mm) disponibili

075 095 115 145 175 220 300

Tipo MC 0650

Raccordi terminali universali
Raccordi terminali universali
 per varianti di traversino RST

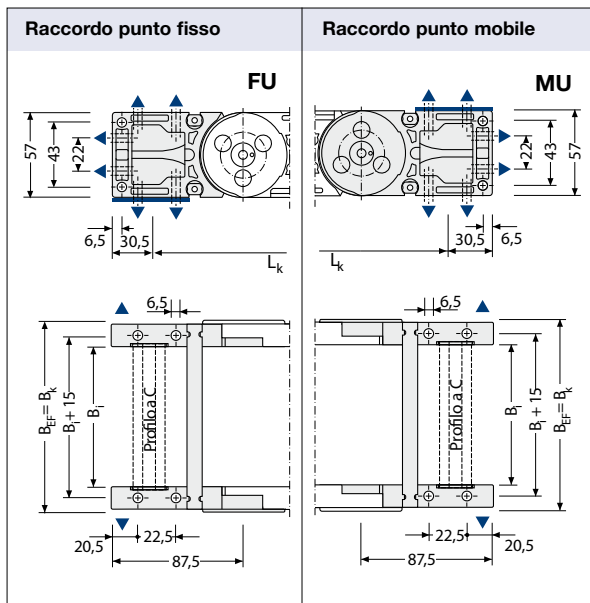

Per tutte le larghezze B_i delle catene
Tipo MC0650 è possibile ordinare la
 serie di raccordi terminali universali.

Per **Serie** di raccordi si intende un raccordo al punto fisso più un raccordo al punto mobile.

Il codice della **serie** di raccordi terminali FU-MU per la **variante del traversino RST** è:

ZRMU65S... (sostituire i puntini di sospensione con il B_i della catena. **Esempio:** per B_i 53 mm ZRMU65S053)

È possibile ordinare separatamente il solo raccordo al punto fisso o il solo raccordo al punto mobile.

Il codice del **raccordo FU per la variante RST** è:

W465UFS... (sostituire i puntini di sospensione con il B_i della catena. **Esempio:** per B_i 53 mm W465UFS053)

Il codice del **raccordo MU per la variante RST** è:

W465UMS... (sostituire i puntini di sospensione con il B_i della catena. **Esempio:** per B_i 53 mm W465UMS053)

In opzione con Profilo a C adatto a tutti i fermacavi commerciali e ai fermacavi KABELSCHLEPP tipo SZL e LineFix (Vedi Accessori pag. 20.100). Il profilo si incastra in apposite sedi presenti nei raccordi.

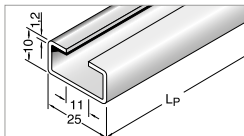

Descrizione	Codice	U.M.
Profilo a C	3931	metri

Disposizioni possibili dei raccordi terminali universali

Per ordinare catene già assemblate
 vedi Esempio a pag. 12.021

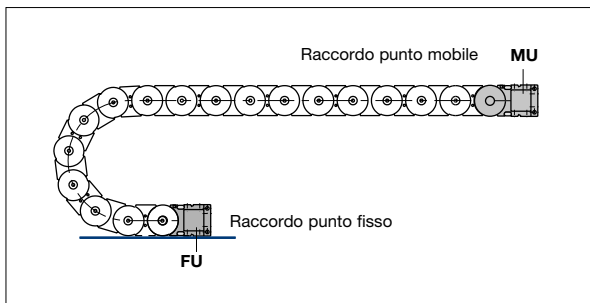

Tipo MC 0650

Raccordi terminali universali

Raccordi terminali universali
per varianti di traversino RST

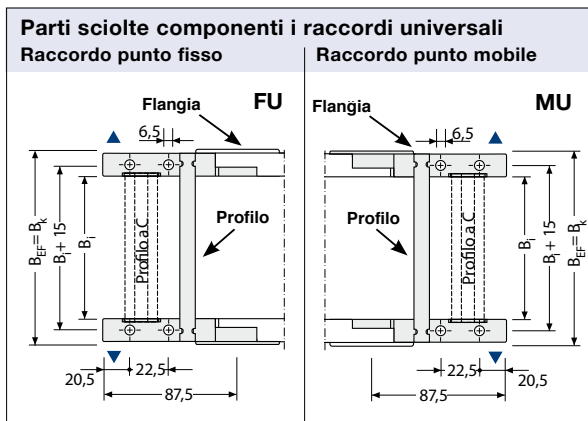

Raccordi universali FU

I raccordi universali al **punto fisso FU** sono composti da una flangia maschio e una flangia femmina, due profili per traversino a telaio a scatto e da due perni di fissaggio

Raccordi universali MU

I raccordi universali al **punto mobile MU** sono composti da una flangia maschio e una flangia femmina, due profili per traversino a telaio a scatto e da due perni di fissaggio.

Tipo Traversino	Codice Profilo*	Costante
RST	W065SN0...	28

Catena Tipo	Flangia Femmina Codice	Flangia Maschio Codice	Perno di fissaggio Codice
MC 0650	72195	72197	71410

* Per ottenere il **codice d'ordine** completo per il profilo sommare alla quota B_i la costante e sostituire i puntini di sospensione con il numero ottenuto.



Nella congiunzione fra raccordo universale maschio e maglia devono essere installati 3 inserti KR

Esempio:

Tipo traversino RST = MC0650 B_i 53 mm

Codice d'ordine profilo = W065SN0081

Descrizione	Codice	U.M.
Inserto KR 075	71106	Pz
Inserto KR 095	71107	Pz
Inserto KR 115	71108	Pz
Inserto KR 145	71109	Pz
Inserto KR 175	71110	Pz
Inserto KR 220	71111	Pz
Inserto KR 300	71112	Pz
Inserto RKR 300	71113	Pz



Usare viti cilindriche ISO 4762 - M6 - 8.8 serrate con 11 Nm.

Tipo MC 0650

Raccordi terminali standard

Mezze maglie in poliammide con raccordi terminali in acciaio per variante traversino RST

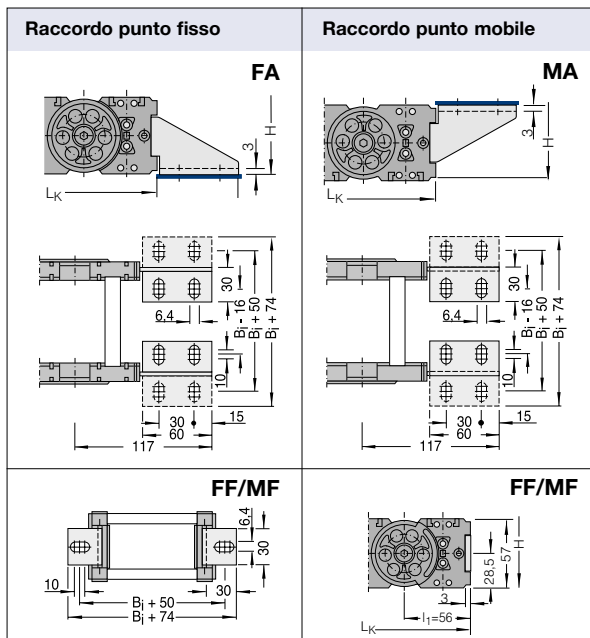

Per tutte le larghezze B_i delle guaine Tipo MC0650 è possibile ordinare la serie di raccordi terminali composta da mezze maglie in poliammide e raccordi in acciaio o da mezze maglie in poliammide e angolari frontali in acciaio.

Per Serie di raccordi si intende un raccordo al punto fisso più un raccordo al punto mobile.

Il codice della serie di raccordi terminali **FA-MA per la variante di traversino RST è: ZRMA65S...** (sostituire i puntini di sospensione con il B_i della catena. **Esempio:** per B_i 53 mm ZRMA65S053)

E' possibile ordinare separatamente il solo raccordo al punto fisso o il solo raccordo al punto mobile. Il codice del **raccordo FA è: W465AFS...** Il codice del raccordo **MA è: W465AMS...** (sostituire i puntini di sospensione con il B_i della catena. **Esempio:** per B_i 53 mm W465AFS053; W465AMS053)

Il codice della serie di raccordi frontali **FF-MF per la variante di traversino RST è: ZRMF65S...** (sostituire i puntini di sospensione con il B_i della catena. **Esempio:** per B_i 53 mm ZRMF65S053)

E' possibile ordinare separatamente il solo raccordo al punto fisso o il solo raccordo al punto mobile. Il codice del raccordo **FF è: W465FFS...** Il codice del raccordo **MF è: W465FMS...** (sostituire i puntini di sospensione con il B_i della catena. **Esempio:** per B_i 53 mm W465FFS053; W465FMS053)

Disposizioni possibili dei raccordi terminali standard

Per ordinare catene già assemblate vedi Esempio a pag. 12.021

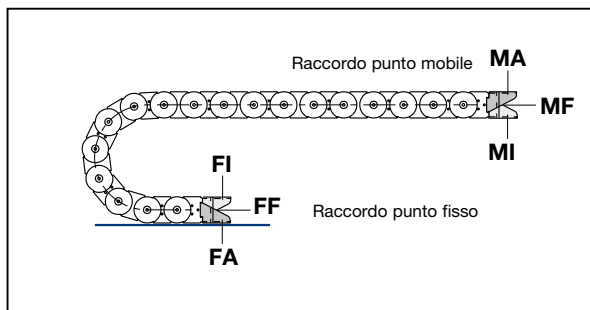

Tipo MC 0650

Raccordi terminali standard

Mezze maglie in poliammide con raccordi terminali in acciaio

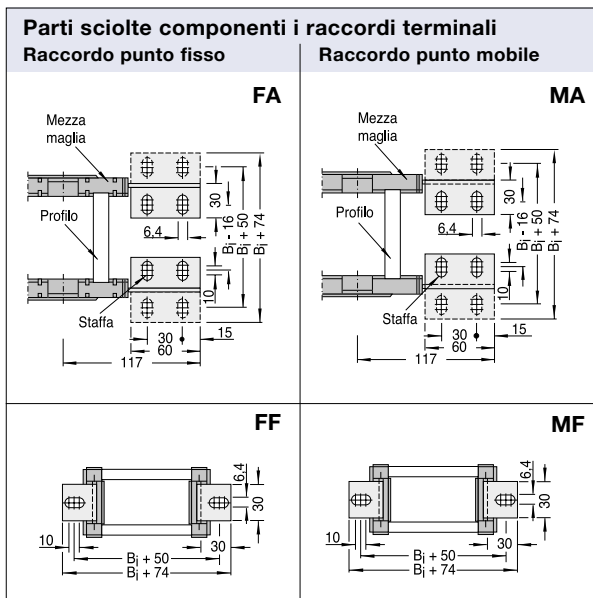

Raccordi terminali FA

I raccordi terminali al **punto fisso FA** sono composti da una staffa destra e una mezza maglia femmina, da una staffa sinistra e una mezza maglia maschio, da due profili per traversino a telaio a scatto, da due perni di fissaggio, da sei viti testa esagonale M4*10 e sei dadi esagonali M4.

Raccordi terminali MA

I raccordi terminali al **punto mobile MA** sono composti da una staffa destra e una mezza maglia femmina, da una staffa sinistra e una mezza maglia maschio, da due profili per traversino a telaio a scatto, da due perni di fissaggio, da sei viti testa esagonale M4*10 e sei dadi esagonali M4.

Catena Tipo	Staffa destra Codice	Staffa sinistra Codice	Angolare* fissaggio Codice	Mezza maglia femmina Codice	Mezza maglia maschio Codice	Perno di fissaggio Codice	Vite M4*10 Codice	Dado M4 Codice
MC 0650	71045	71042	71047	71039	71040	71410	P03M410VRA	P0300M4DGR

*Raccordi frontali FF/MF

Per ordinare i raccordi frontali FF/MF sostituire il codice della staffa destra e sinistra con il codice dell'angolare frontale.

Tipo Traversino	Codice Profilo**	Costante
RST	W065SN0...	28

** Per ottenere il **codice d'ordine** completo per il profilo sommare alla quota **B₁** la costante e sostituire i puntini di sospensione con il numero ottenuto.

Esempio:

Tipo traversino RST = MC0650 B₁ 53 mm

Codice d'ordine profilo = W065SN0081

Tipo MC 0650



Versione MCL

Le catene MC possono essere prodotte in versione silenziosa MCL. Le emissioni acustiche sono completamente eliminate con:



- la sostituzione delle battute interne con inserti soft

Descrizione	Codice	U.M.
Inserto KR 075 soft	71200	Pz
Inserto KR 095 soft	71201	Pz
Inserto KR 115 soft	71202	Pz
Inserto KR 145 soft	71203	Pz
Inserto KR 175 soft	71204	Pz
Inserto KR 220 soft	71205	Pz
Inserto KR 300 soft	71206	Pz



- appositi ammortizzatori inferiori

Descrizione	Codice	U.M.
Ammortizzatore	72698	Pz

In funzione dello specifico utilizzo i nostri tecnici Vi consiglieranno se utilizzare gli inserti soft e gli ammortizzatori congiuntamente o separatamente.

Tipo MC 0650

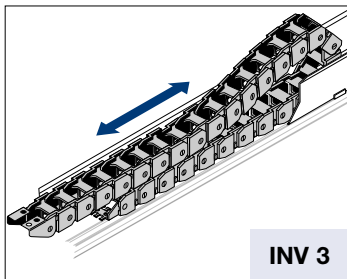

INV 3

$$L_k \approx \frac{L_S}{2} + L_B + KR + 114$$

$$H = H_{\min} \text{ standard}$$

$$L_B = \text{standard}$$

Generalmente è la fase di ritorno (quando la catena viene spinta) che determina la scelta del tipo di installazione e quindi la scelta dell'altezza di montaggio H.

In molti casi, a causa delle forze in gioco, è necessario ridurre l'altezza di montaggio H. Per ridurre l'altezza di montaggio standard possono essere impiegati due metodi. Introduzione di maglie con raggio contrario al punto mobile, denominata "**Versione RKR**" e utilizzo della flessione propria, denominata "**Versione flessione**".

$$L_k \approx \frac{L_S}{2} + L_B + 114$$

$$H' = \text{vedi tabelle}$$

$$L_B = \text{vedi tabelle}$$

In ogni caso Vi preghiamo contattare il nostro ufficio tecnico.

Corse lunghe

Le direttive generali per l'applicazione di catene con corsa lunga sono riportate alla pagina 3.038, ove viene trattata la disposizione INV 3.

In generale, per il corretto funzionamento di queste installazioni è imprescindibile:

- l'applicazione del canale di guida con soprizzo (salvo applicazioni speciali)
- la corretta determinazione dell'altezza di montaggio H.

Installazione con altezza di montaggio standard

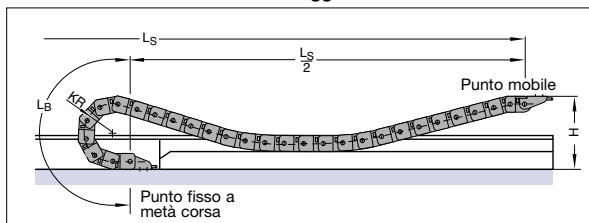

Versione RKR

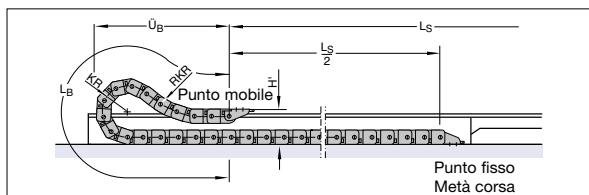

Versione Flessione

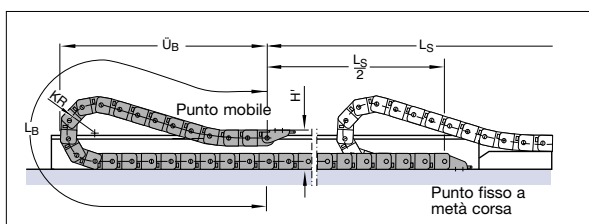

Versione GO-Modul				
Catena	KR	H'	L _B	Ü _B
MC0650	145	170	1625	691
	175	170	1690	718
	220	170	1950	810
	275	170	2405	973
	300	170	2535	1014
	350	170	2925	1152

Versione RKR				
Catena	KR	H'	L _B	Ü _B
MC0650	95	170	1035	487
	115	170	1221	559
	145	170	1344	592
	175	170	1486	624
	220	170	1912	766
	275	170	2297	940
	300	170	2506	1018
	350	170	2919	1176

Versione flessione				
Catena	KR	H'	L _B	Ü _B
MC0650	95	170	1583	765
	115	170	1956	940
	145	170	2340	1115
	175	170	2675	1265
	220	170	3227	1515
	275	170	3610	1675
	300	170	4019	1865
	350	170	5077	2365

Come ordinare catene già assemblate

Esempio d'ordine

MC0650.078 . RST . 115 . 1414 . FU/MU . TS1A/m4

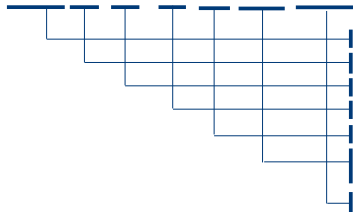

Catena portacavi Tipo MC0650, larghezza interna Bi 078 mm, traversini a scatto su ogni maglia, raggio di curvatura KR 115 mm, lunghezza Lk= 1414 mm e raccordi universali

- Tipo Catena
- Larghezza interna Bi in mm (traversino a telaio)
- Variante del traversino
- Raggio di curvatura KR in mm
- Lunghezza catena Lk in mm (senza raccordi)
- Raccordo universale punto fisso
- Raccordo universale punto mobile
- Sistema di separatori TS 1A con n.4 separatori già montati

Esempio d'ordine

MC0650.RMA1.130 . 228 . 220 . 2389 . FA/MA

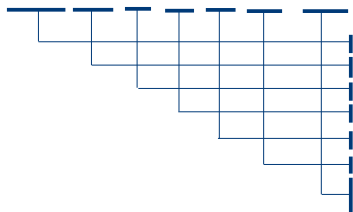

Catena portacavi Tipo MC0650, altezza interna Hi2 130 mm, larghezza interna Bi 228 mm, traversini RMA1, raggio di curvatura KR 220 mm, lunghezza Lk= 2389 mm e raccordi

- Tipo Catena
- Variante del traversino RMA1 (standard)
- Altezza interna Hi2 in mm
- Larghezza interna Bi in mm
- Raggio di curvatura KR in mm
- Lunghezza catena Lk in mm (senza raccordi)
- Raccordo punto fisso (foratura esterna)
- Raccordo punto mobile (foratura esterna)

Esempio d'ordine

MC0650.200 . LG . 115 . 2714 . FF/MF - Pat

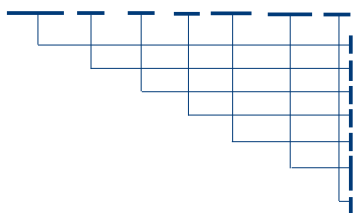

Catena portacavi Tipo MC0650, larghezza interna Bst 200 mm, traversini forato in silumin, raggio di curvatura KR 115 mm, lunghezza Lk= 2714 mm e raccordi frontali

- Tipo Catena
- Larghezza interna Bst in mm (traversino forato)
- Variante del traversino
- Raggio di curvatura KR in mm
- Lunghezza catena Lk in mm (senza raccordi)
- Raccordo frontale punto fisso
- Raccordo frontale punto mobile
- Pattini di scorrimento

Canaline pag. 20.002

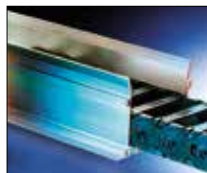

Fermacavi pag. 20.100



Cavi TRAXLINE pag. 19.001



Tipo MC 0950

Layout della catena portacavi

Passo t = 95 mm
 Altezza guaina h_G = 80 mm (h_G' 83,5)
 Altezza montaggio H_{min} = 2 KR + 80 mm
 Lunghezza l1 = vedi dimensioni raccordi

Per il funzionamento della catena portacavi è necessaria una superficie uniforme. Se tale condizione non sussiste è indispensabile l'applicazione di una canalina di scorrimento.

Dimensioni costruttive
in funzione del raggio di curvatura

Diagramma dell'autoportanza



Lunghezza autoportante L_f e Corsa L_S

in funzione del peso aggiunto
(Vedi Informazioni Costruttive)

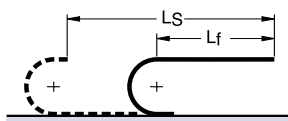

Lunghezza catena:

$$L_k \approx \left(\frac{L_S}{2} + L_B \right) * 169 \quad \text{* Multiplo del passo 95 mm}$$



Lunghezza con flessione ammissibile L_D e Corsa L_S

in funzione del peso aggiunto
(Vedi Informazioni Costruttive)

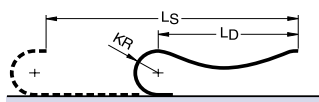

Lunghezza Catena:

$$L_k \approx \left(\frac{L_S + KR}{2} + L_B \right) * 169 \quad \text{* Multiplo del passo 95 mm}$$

Corse di traslazione elevate

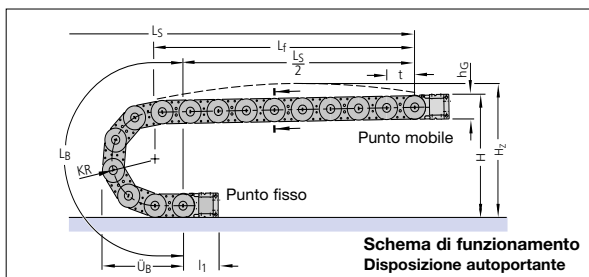

Schema di funzionamento
Disposizione autoportante

Raggio di curvatura KR	140 mm	170 mm	200 mm	260 mm	290 mm	320 mm	380 mm
Lunghezza arco L _B	630	725	819	1007	1102	1196	1384
Ingombro arco Ü _B	275	305	335	395	425	455	515
Altezza H _{min}	360	420	480	600	660	720	840
Altezza H _z	405	465	525	645	705	765	885

A richiesta KR: 460, 580, 650, 730, 830 e 1750

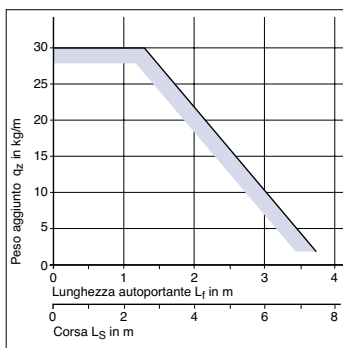

Opzione maglie neutre:
KR140/RKR280

Il diagramma dell'autoportanza considera un peso proprio catena q_k di 4,5 kg/m.

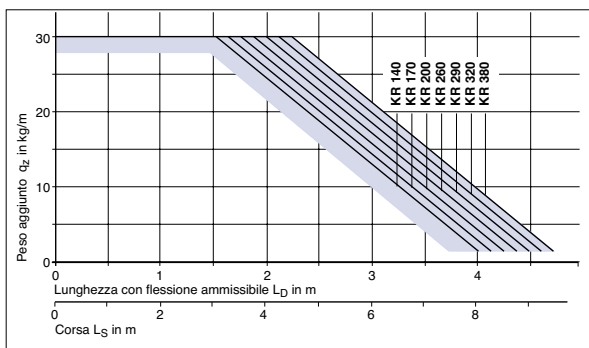

Per corse molto lunghe la catena portacavi viene installato in un canale di guida.

Layout → vedi Informazioni Costruttive

Canale di guida → vedi Accessori paragrafo 20

La progettazione di un'installazione viene eseguita dai nostri tecnici previa esplicita richiesta.

Tipo MC 0950

Sezione della catena

Vista in sezione come da schema di funzionamento

Variante del traversino RST

Traversino a telaio - esecuzione standard

Profili in alluminio apribili a scatto sul lato inferiore e superiore

Profili asportabili con rotazione a 90°

Montaggio traversini:



Variante RST - Standard
Montaggio traversini su ogni maglia

Possibile il montaggio dei traversini ogni due maglie: **Variante RS**

Larghezze Standard / Peso

Dimensioni in mm

Larghezza Catena:

$$B_k = B_i + 39 \text{ mm}$$

Larghezza Catena

con raccordi universali:

$$B_{EF} = B_k + 41 \text{ mm}$$

Lunghezza profilo:

$$B_{ST} = B_i + 32 \text{ mm}$$

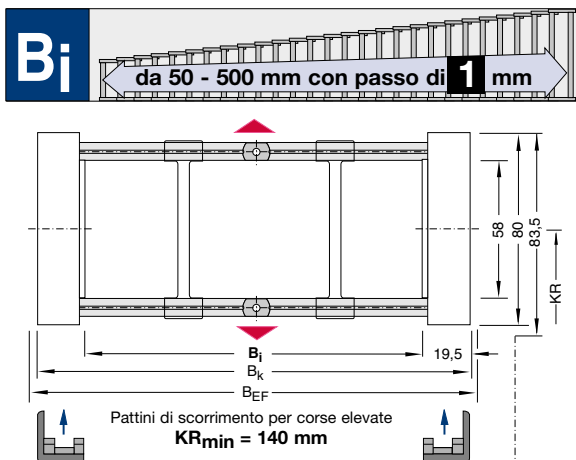

Articolo Nr.	Larghezza interna B_i	Larghezza catena B_k	Peso kg/m
MC0950.050.RST.Raggio	50	89	2,28
MC0950.062.RST.Raggio	62	101	2,50
MC0950.074.RST.Raggio	74	113	2,74
MC0950.081.RST.Raggio	81	120	2,84
MC0950.093.RST.Raggio	93	132	2,94
MC0950.100.RST.Raggio	100	139	3,06
MC0950.106.RST.Raggio	106	145	3,11
MC0950.118.RST.Raggio	118	157	3,25
MC0950.131.RST.Raggio	131	170	3,40
MC0950.143.RST.Raggio	143	182	3,54
MC0950.156.RST.Raggio	156	195	3,69
MC0950.168.RST.Raggio	168	207	3,83
MC0950.181.RST.Raggio	181	220	3,98
MC0950.206.RST.Raggio	206	245	4,27
MC0950.231.RST.Raggio	231	270	4,57
MC0950.248.RST.Raggio	248	287	4,75
MC0950.250.RST.Raggio	250	289	4,79
MC0950.256.RST.Raggio	256	295	4,86
MC0950.281.RST.Raggio	281	320	5,15
MC0950.306.RST.Raggio	306	345	5,44
MC0950.350.RST.Raggio	350	389	5,91
MC0950.358.RST.Raggio	358	397	5,98
MC0950.408.RST.Raggio	408	447	6,57
MC0950.428.RST.Raggio	428	467	6,83
MC0950.461.RST.Raggio	461	500	7,21
MC0950.500.RST.Raggio	500	539	7,52

Completare l'Articolo con il raggio di curvatura desiderato. Es. MC0950.062.RST.140

Raggi di curvatura KR (mm) disponibili

140 170 200 260 290 320 380

Tipo MC 0950

I separatori sono mobili all'interno del traversino.
I separatori vengono montati generalmente ogni 2 maglie.

Sistema di separatori per variante RS / RST

Sistema di separatori TS 0

Senza divisori orizzontali

s_T	4 mm
W_f	14 mm
$a_{T \min}$	4,5 mm
$a_{x \min}$	14 mm

Per ordinare catene già assemblate indicare TS 0 / $n_T \times$. TS 0 indica solo separatori verticali, n_T il numero dei separatori per traversa. Quindi sostituire con x la quantità desiderata.

Esempio: TS 0 / $n_T 4$

Vedi pag. 12.043

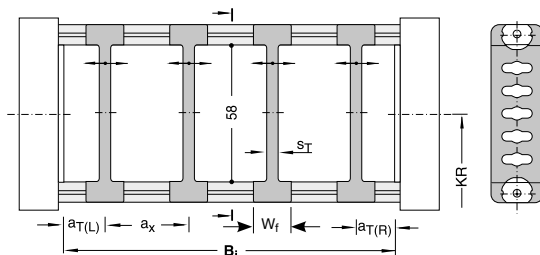

Descrizione	Codice	U.M.
Separatore	K029000SEP	Pz

Sistema di separatori TS 1

Con divisione orizzontale continua per tutta la lunghezza del B_i eseguita con: profilo in alluminio 9x2 mm

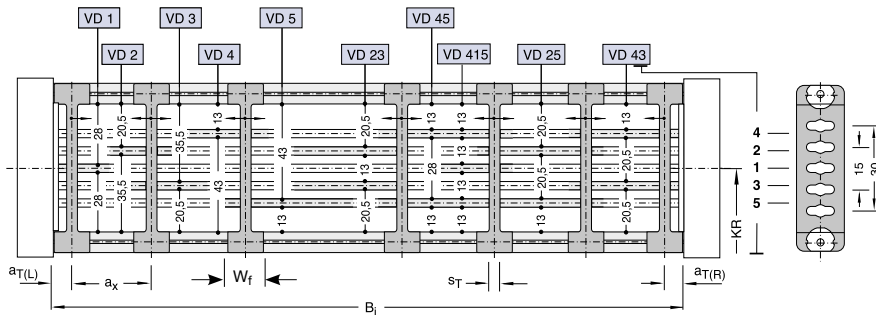

s_T	4 mm
W_f	14 mm
$a_{T \min}$	7 mm
$a_{T \max}$	15 mm
$a_{x \min}$	14 mm
$a_{x \max}$	70 mm

Per ordinare catene già assemblate indicare TS1 - VDy/ $n_T \times$.

TS1 indica la presenza del divisore orizzontale continuo in AL 9x2, n_T il numero dei separatori per traversa. Quindi sostituire x con il numero di separatori per traversa (minimo 2) e la/le y con la posizione del/dei divisore/i.

Esempio: TS1-VD1/ $n_T 5$

Vedi pag. 12.043

Descrizione	Codice	U.M.
Separatore	K029000SEP	Pz
Profilo All 9x2	6240	Mt



Descrizione	Codice	U.M.
Separatore cieco	K029003SEP	Pz

Tipo MC 0950

Sistema di separatori TS 1B

Con divisione orizzontale continua per tutta la lunghezza del Bi eseguita con:
divisore rotante in acciaio Inox d=4.

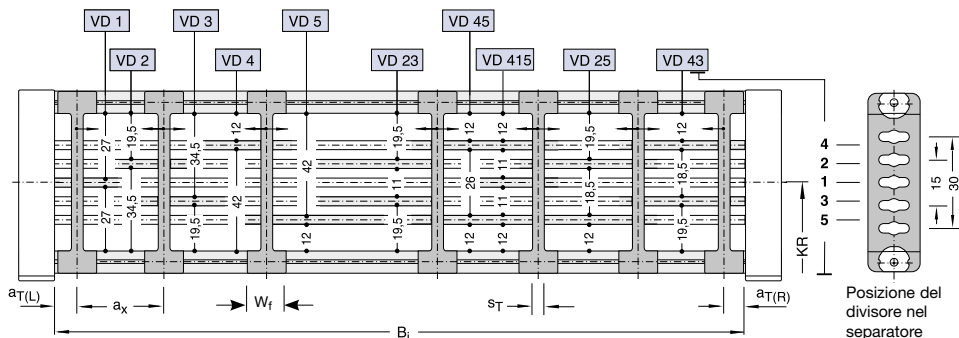

s_T	4 mm
W_f	14 mm
$a_{T \min}$	7 mm
$a_{T \max}$	15 mm
$a_{x \min}$	14 mm
$a_{x \max}$	70 mm

Descrizione	Codice	U.M.
Separatore	K029000SEP	Pz
Tondo Inox d=4	K04SO0000B	Mt

Per ordinare catene già assemblate indicare TS1B - VDy/n_Tx.

TS1B indica la presenza del divisore orizzontale continuo d=4, n_T il numero dei separatori per traversa. Quindi sostituire x con il numero di separatori per traversa (minimo 2) e la/le y con la posizione del/ dei divisore/i.

Esempio: TS1B-VD1/n_T5

Vedi pag. 12.043



Descrizione	Codice	U.M.
Separatore cieco	K029003SEP	Pz

Tipo MC 0950

Sistema di separatori per variante RS / RST

Sistema di separatori TS 1A

Con divisione orizzontale continua per tutta la lunghezza del B_i eseguita con: **profilo in alluminio 11 x 4 mm**

s_T	4 mm
W_f	14 mm
S_H	4 mm
$a_{TL} / a_{TR} \text{ min}$	4,5 mm
$a_{TL} / a_{TR} \text{ max}$	25 mm
$a_x \text{ min}$	14 mm

Per ordinare catene già assemblate indicare TS1A - VD y / $n_T \times$. TS1A indica la presenza del divisore orizzontale continuo in AL 11x4, n_T il numero dei separatori per traversa. Quindi sostituire x con la quantità desiderata di separatori per traversa (minimo 2) e la/le y con la posizione del/dei divisori.

Esempio: TS 1A - VD1 / $n_T 5$

Vedi pag. 12.043

I separatori sono mobili all'interno del traversino.
I separatori vengono montati generalmente ogni 2 maglie.

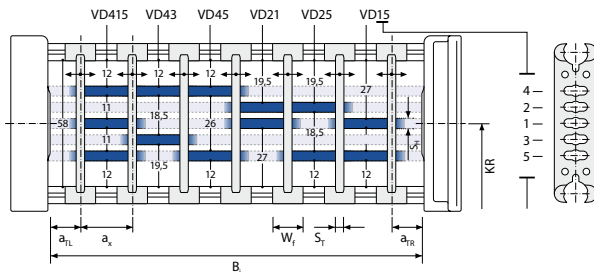

Descrizione	Codice	U.M.
Separatore	51970	Pz
Profilo All 11x4	5803	Mt

Sistema di separatori TS 2

Con divisione orizzontale parziale del B_i eseguita con: **profilo in alluminio 11 x 4 mm**

s_T	4 mm
W_f	14 mm
S_H	4 mm
$a_T \text{ min}$	4,5 mm
$a_x \text{ min}$	23 mm
$a_c \text{ min}$	19 mm

Per ordinare catene già assemblate indicare TS 2 - VR y / $n_T \times$. TS1 indica la presenza del divisore orizzontale parziale in AL 11x4, n_T il numero dei separatori per traversa. Quindi sostituire x con la quantità desiderata di separatori per traversa (minimo 2) e la/le y con la posizione del/dei divisori.

Esempio: TS 2 - VR1 / $n_T 5$

Vedi pag. 12.043

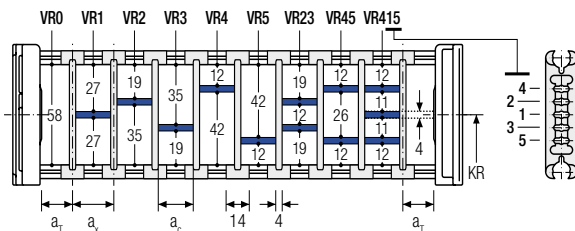

Descrizione	Codice	U.M.
Separatore	51971	Pz
Profilo All 11x4	5803	Mt

Boccole rotanti

Nei montaggi ove è necessario ridurre al minimo l'attrito fra i conduttori ed il traversino, è possibile installare le boccole rotanti.



Boccola rotante D= 15 mm Sp. 2 mm		
Lungh. in mm	Codice	U.M.
6	K021506TUB	Pz
8	K021508TUB	Pz
20	K021520TUB	Pz

Distanziali

Nei montaggi con catena girata di 90° per evitare che i separatori sotto l'azione del peso dei cavi non rispettino la posizione assegnata, è possibile installare appositi distanziali.

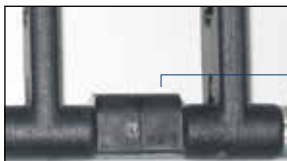

Distanziale		
Lungh. in mm	Codice	U.M.
6	K029006DIS	Pz
8	K029008DIS	Pz
20	K029020DIS	Pz

Pattini di scorrimento

Pattini di scorrimento intercambiabili, prodotti in materiale plastico altamente scorrevole garantiscono un ottimale rapporto attrito-usura della catena. Per applicazioni con velocità di traslazione >2,5 m/s vengono utilizzati pattini in materiale ad alta resistenza (in PA).

I nuovi pattini OFFROAD per la M 0950 vengono prodotti anche in **materiale altamente antiabrasivo** e possiedono l'80% in più di volume antiusura rispetto ai nostri pattini standard. L'uso di questi pattini **aumenta la longevità di tutta la catena.**

Esempio: Pat
Vedi pag. 12.043



Descrizione	Codice	U.M.
Pattino	72648	Pz
Pattino in PA	72649	Pz
Pattino OFFROAD	72659	Pz

Altezza catena con pattini
 $hG' = hG + 3,5 \text{ mm} = 83,5 \text{ mm}$
Raggio min. di curvatura per l'impiego dei pattini:
 $KR_{\min} = 140 \text{ mm}$

Tipo MC 0950

Sezione della catena

Vista in sezione come da schema di funzionamento

Variante del traversino RV

Traversino a telaio - esecuzione rinforzata con adattatori in poliammide

Profili in alluminio apribili sul lato inferiore e superiore

Assenza di viti!

Profili asportabili con rotazione di 90°

Nella variante del traversino RV **deve** sempre esserci minimo 1 separatore per traversino

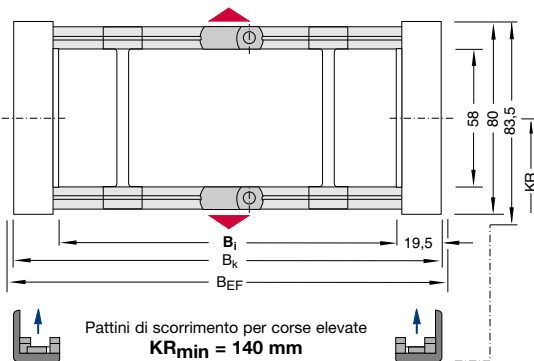
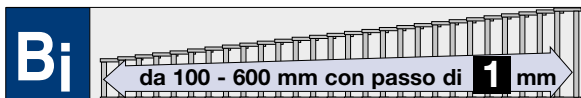

Montaggio traversini:

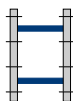

Variante RV - Standard

Montaggio traversini ogni 2 maglie

Larghezze Standard / Peso

Dimensioni in mm

Larghezza Catena:

$$B_k = B_i + 39 \text{ mm}$$

Larghezza Catena con raccordi universali:

$$B_{EF} = B_k + 41 \text{ mm}$$

Lunghezza profilo:

$$B_{ST} = B_i + 5 \text{ mm}$$

Articolo Nr.	Larghezza interna B_i	Larghezza catena B_k	Peso kg/m
MC0950.100.RV.Raggio	100	139	3,20
MC0950.125.RV.Raggio	125	164	3,30
MC0950.150.RV.Raggio	150	189	3,40
MC0950.175.RV.Raggio	175	214	3,50
MC0950.200.RV.Raggio	200	239	3,60
MC0950.250.RV.Raggio	250	289	3,80
MC0950.300.RV.Raggio	300	339	4,00
MC0950.350.RV.Raggio	350	389	4,20
MC0950.400.RV.Raggio	400	439	4,70
MC0950.450.RV.Raggio	450	489	5,11
MC0950.500.RV.Raggio	500	539	5,52
MC0950.550.RV.Raggio	550	589	6,02
MC0950.600.RV.Raggio	600	639	6,35

Completare l'Articolo con il raggio di curvatura desiderato. Es. MC0950.125.RV.290

Raggi di curvatura KR (mm) disponibili

140 170 200 260 290 320 380

Tipo MC 0950

Sezione della catena

Vista in sezione come da schema di funzionamento

Variante del traversino RVT

Traversino a telaio - esecuzione rinforzata con adattatori in poliammide

Profili in alluminio apribili sul lato inferiore e superiore

Assenza di viti!

Profili asportabili con rotazione di 90°

Nella variante del traversino RVT **deve** sempre esserci minimo 1 separatore per traversino

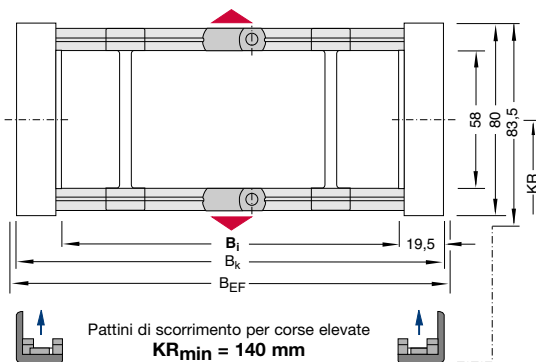
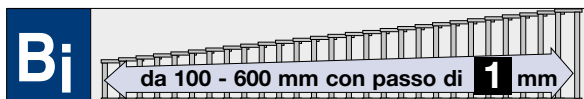

Montaggio traversini:



Variante RVT - Standard

Montaggio traversini ogni maglia

Larghezze Standard / Peso

Dimensioni in mm

Larghezza Catena:

$$B_k = B_i + 39 \text{ mm}$$

Larghezza Catena con raccordi universali:

$$B_{EF} = B_k + 41 \text{ mm}$$

Articolo Nr.	Larghezza interna B_i	Larghezza catena B_k	Peso kg/m
MC0950.100.RVT.Raggio	100	139	3,67
MC0950.125.RVT.Raggio	125	164	3,87
MC0950.150.RVT.Raggio	150	189	4,07
MC0950.175.RVT.Raggio	175	214	4,26
MC0950.200.RVT.Raggio	200	239	4,46
MC0950.250.RVT.Raggio	250	289	4,86
MC0950.300.RVT.Raggio	300	339	5,25
MC0950.350.RVT.Raggio	350	389	5,65
MC0950.400.RVT.Raggio	400	439	6,34
MC0950.450.RVT.Raggio	450	489	6,95
MC0950.500.RVT.Raggio	500	539	7,55
MC0950.550.RVT.Raggio	550	589	8,25
MC0950.600.RVT.Raggio	600	639	8,77

Completare l'Articolo con il raggio di curvatura desiderato. Es. MC0950.150.RVT.260

Raggi di curvatura KR (mm) disponibili

140 170 200 260 290 320 380

Tipo MC 0950

I separatori sono mobili all'interno del traversino.
I separatori vengono montati generalmente ogni 2 maglie.

Sistema di separatori per variante RV / RVT

Sistema di separatori TS 0

Senza divisori orizzontali

s_T	6 mm
W_f	16 mm
a_T min	4,5 mm
a_x min	14 mm
n_T min	2

Per ordinare catene già assemblate indicare TS 0 / $n_T \times$. TS 0 indica solo separatori verticali, n_T il numero dei separatori per traversa. Quindi sostituire con x la quantità desiderata.

Esempio: TS 0 / $n_T 3$

Vedi pag. 12.043

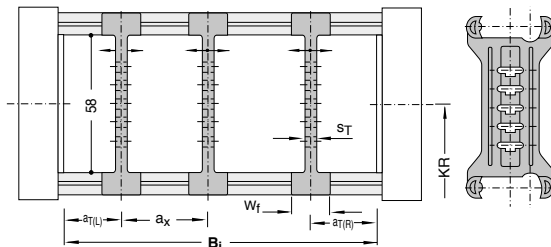

Descrizione	Codice	U.M.
Separatore	71300	Pz

Sistema di separatori TS 1

Con suddivisione orizzontale continua per tutta la lunghezza del B_i eseguita con: **profilo in alluminio 9x2 mm**

Varianti consigliate: VD 1, VD 2 e VD 3

I separatori sono mobili all'interno del traversino!

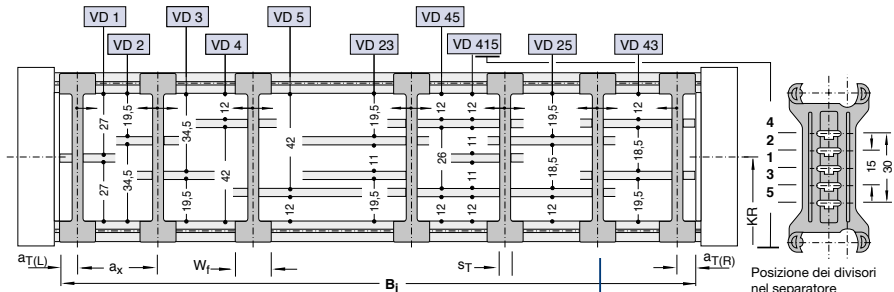

s_T	6 mm
W_f	16 mm
a_T min	5,5 mm
a_T max	20 mm
a_x min	16 mm
n_T min	2

Descrizione	Codice	U.M.
Separatore apribile	71549	Pz
$s_T = 4$ mm		
$W_f = 13$ mm		

Descrizione	Codice	U.M.
Separatore	71300	Pz
Profilo AL 9x2	6240	Mt

Sistema di separatori TS 1 A

Con suddivisione orizzontale continua per tutta la lunghezza del B_i eseguita con: **profilo in alluminio 11x4 mm**

Per ordinare catene già assemblate indicare TS1-VDy/ $n_T \times$. TS1 indica la presenza del divisore orizzontale continuo, VDy la sua posizione, n_T il numero di separatori per traversa. Quindi sostituire x con la quantità desiderata di separatori per traversa (minimo 2) e la/le y con la posizione del/dei divisore/i.

Esempio: TS1-VD23/ $n_T 7$

Vedi pag. 12.043

s_T	4 mm
W_f	14 mm
a_T max	25 mm
a_x max	100 mm

Descrizione	Codice	U.M.
Separatore	71301	Pz
Profilo AL 11x4	5803	Mt

Tipo MC 0950

I separatori sono mobili all'interno del traversino.
I separatori vengono montati generalmente ogni 2 maglie.

Sistema di separatori per variante RV/RVT

Sistema di separatori TS 3

Varianti consigliate: VR 0, VR 1, VR 2 e VR 3

Suddivisione eseguita con **divisori in poliammide** spessore 4 mm

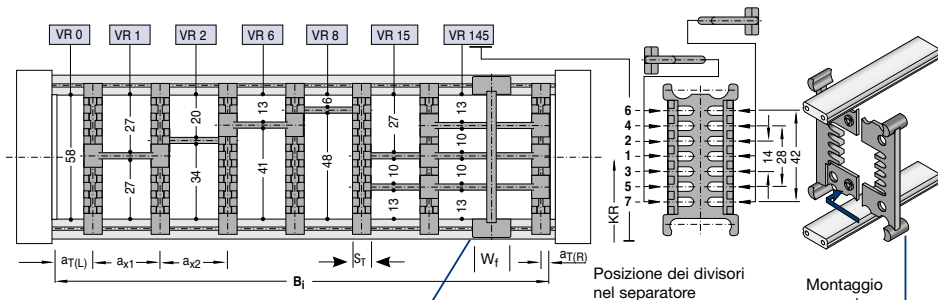

Descrizione	Codice	U.M.
Separatore apribile	71549	Pz

Descrizione	Codice	U.M.
Separatore	71512	Pz

s_T	8 mm
W_f	8 mm
$a_{T \text{ min}}$	4 mm
$a_{x \text{ min}}$	16 mm (con suddivisione)
$a_{x \text{ passo}}$	vedi tabella a_x
$n_{T \text{ min}}$	2

Per l'impiego di divisori con $a_x > 112$ mm deve essere previsto un sostegno supplementare centrale da effettuarsi con separatore apribile.

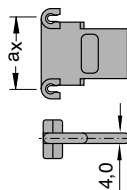

Separatori apribili adatti per montaggio in catene già assemblate

s_T	3 mm
W_f	13 mm

Per ordinare catene già assemblate indicare TS3 e per ogni camera (K) la variante VR di posizionamento dei divisori e le distanze a_T e a_x in mm.

Supponendo che quanto raffigurato abbia $B_f = 250$ mm, $a_{T(L)} = 20$ mm, la prima (da sinistra) $a_x = 38$ mm, la seconda $a_x = 23$ mm, la terza $a_x = 32$ mm, la quarta $a_x = 28$ mm, la quinta $a_x = 43$ mm e la sesta $a_x = 64$ mm la descrizione è:

TS3/K1-VR0/20/K2-VR1/38/K3-VR2/23/
K4-VR6/32/K5-VR8/28/K6-VR15/43/
K7-VR145/64/nT1

In alternativa indicare solo TS3 e fornire schema con i codici dei componenti e loro posizioni di montaggio.

Codice dei Divisori

a_x mm	Codice Divisore	a_x mm	Codice Divisore
16	71514	78	52589
18	52580	80	71518
23	52581	88	52590
28	52582	96	71519
33	52583	112	71520
38	52584	128	71521
43	52585	144	71522
48	52586	160	71523
58	52587	176	71524
64	71517	192	71525
68	52588	208	71526

Tipo MC 0950

Sezione della catena

Vista in sezione come da schema di funzionamento

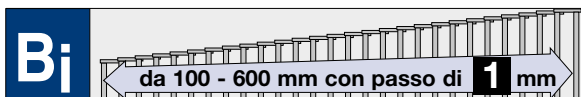

Variante del traversino RM

Traversino a telaio - esecuzione Massiv
Profili in alluminio superiori ed inferiori fissati con 4 viti.

Montaggio dei traversini standard ogni 2 maglie.

Possibile il montaggio ogni maglia.

(Variante RMT)

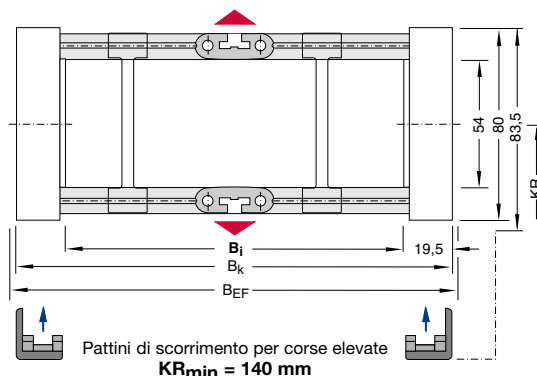

Larghezze Standard / Peso

Dimensioni in mm

Larghezza Catena:

$$B_k = B_i + 39 \text{ mm}$$

Larghezza Catena con raccordi universali:

$$B_{EF} = B_k + 41 \text{ mm}$$

Lunghezza profilo:

$$B_{St} = B_i + 5 \text{ mm}$$

Articolo Nr.	Larghezza interna B_i	Larghezza catena B_k	Peso kg/m
MC0950.300.RM.Raggio	300	339	4,80
MC0950.350.RM.Raggio	350	389	5,10
MC0950.400.RM.Raggio	400	439	5,40
MC0950.450.RM.Raggio	450	489	5,70
MC0950.500.RM.Raggio	500	539	6,00
MC0950.550.RM.Raggio	550	589	6,30
MC0950.600.RM.Raggio	600	639	6,60
MC0950.650.RM.Raggio	650	689	6,90
MC0950.700.RM.Raggio	700	739	7,20

Completare l'Articolo con il raggio di curvatura desiderato. Es. MC0950.350.RM.200

Raggi di curvatura KR (mm) disponibili

140	170	200	260	290	320	380
-----	-----	-----	-----	-----	-----	-----

Tipo MC 0950

Sistema di separatori per variante RM

Sistema di separatori TS 0

Senza divisori orizzontali

s_T	4 mm
W_f	14 mm
$a_{T \text{ min}}$	7 mm
$a_{x \text{ min}}$	14 mm

Per ordinare catene già assemblate indicare TS 0 / $n_T \times$. TS 0 indica solo separatori verticali, n_T il numero dei separatori per traversa. Quindi sostituire con x la quantità desiderata.

Esempio: TS 0 / $n_T 3$

Vedi pag. 12.043

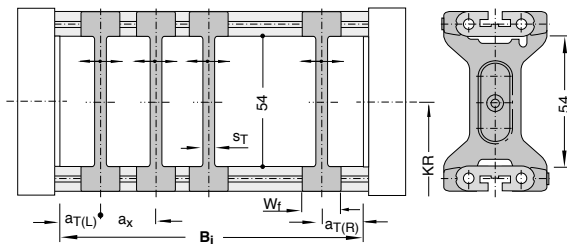

Descrizione	Codice	U.M.
Separatore	71310	Pz

Tipo MC 0950

Sezione della catena

Vista in sezione come da schema di funzionamento

Variante del traversino RMA

Variante del traversino RMA per tubi di grosse dimensioni

Materiale dei profili: **Legh di alluminio**

Materiale dei separatori: **Poliammide**

Il portacavi si deve appoggiare sulle bande della catena e non sui traversini.

Profili apribili asportabili con rotazione di 90°

Negli spazi B_1 e B_3 è possibile inserire dei separatori (St=6, vedi applicazioni. Sistema di separatori pag. 12.030)

RMA1 (standard)

Montaggio dei traversini interni al raggio di curvatura

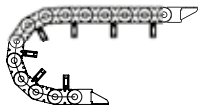

RMA1

- la catena deve essere tassativamente autoportante (vedi diagramma dell'autoportanza a pag. 12.022)
- per $h_2 = 130$ Kr minimo = 170
per $h_2 = 160$ Kr minimo = 200
per $h_2 = 200$ Kr minimo = 260

RMA2 (a richiesta)

Montaggio dei traversini esterni al raggio di curvatura

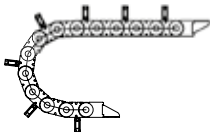

RMA2

- per l'ordinazione di questi traversini sostituire nel codice la sigla RMA1 con RMA2
- questo tipo di applicazione necessita dell'ausilio di una canalina di supporto (vedi schema disposizione del traversino RMA2)

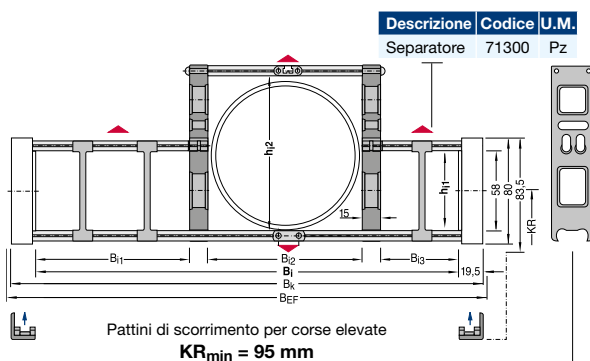
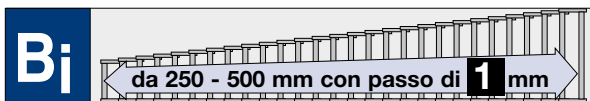

Peso catena:
come variante LG
foratura al 40%.
Vedi pagina 12.036.

Descrizione	Codice	U.M.
Spalletta L=130	50004	Pz
Spalletta L=160	50005	Pz
Spalletta L=200	50006	Pz

Larghezza Catena:

$$B_k = B_i + 39 \text{ mm}$$

Articolo Nr.	B_1	B_2	B_3	B_i	h_1	h_2
MC0950.RMA1.130.250.Raggio	37,5	130	52,5	250	58	130
MC0950.RMA1.130.275.Raggio	37,5	130	77,5	275	58	130
MC0950.RMA1.130.300.Raggio	37,5	130	102,5	300	58	130
MC0950.RMA1.130.350.Raggio	37,5	130	152,5	350	58	130
MC0950.RMA1.130.400.Raggio	37,5	130	202,5	400	58	130
MC0950.RMA1.130.450.Raggio	37,5	130	252,5	450	58	130
MC0950.RMA1.130.500.Raggio	37,5	130	302,5	500	58	130
MC0950.RMA1.160.300.Raggio	37,5	180	52,5	300	58	160
MC0950.RMA1.160.350.Raggio	37,5	180	102,5	350	58	160
MC0950.RMA1.160.400.Raggio	37,5	180	152,5	400	58	160
MC0950.RMA1.160.450.Raggio	37,5	180	202,5	450	58	160
MC0950.RMA1.160.500.Raggio	37,5	180	252,5	500	58	160
MC0950.RMA1.200.350.Raggio	37,5	230	52,5	350	58	200
MC0950.RMA1.200.400.Raggio	37,5	230	102,5	400	58	200
MC0950.RMA1.200.450.Raggio	37,5	230	152,5	450	58	200
MC0950.RMA1.200.500.Raggio	37,5	230	202,5	500	58	200

Completare l'Articolo con il raggio di curvatura desiderato e la variante RMA.
Es. MC0950.RMA1.130.300.170

Raggi di curvatura KR (mm) disponibili

140	170	200	260	1290	320	380
-----	-----	-----	-----	------	-----	-----

Tipo MC 0950

Sezione della catena

Vista in sezione come da schema di funzionamento

Variante del traversino RMR

Traversino a rulli per applicazioni ove vengono impiegati cavi/tubi di grosse dimensioni, con raggi di curvatura minimi. Profili in alluminio con sistema di traversini a rulli in Delrin.

Rulli verticali oltre che orizzontali per la divisione dei conduttori e si possono combinare con separatori verticali mobili

d_R	10 mm
a_T	4 mm
$a_{T \text{ min}}$	6,5 mm
$a_{x \text{ min}}$	13 mm

Montaggio dei traversini standard ogni 2 maglie. Possibile il montaggio ogni maglia.

Larghezza Catena:

$$B_k = B_i + 39 \text{ mm}$$

Larghezza Catena con raccordi universali:

$$B_{EF} = B_i + 41 \text{ mm}$$

Le esecuzioni della catena MC con variante traversino RMR sono individuali e vengono elaborate in base al caso specifico d'impiego.

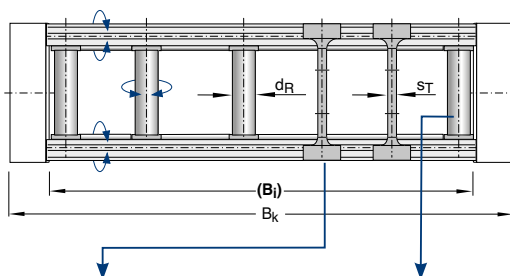
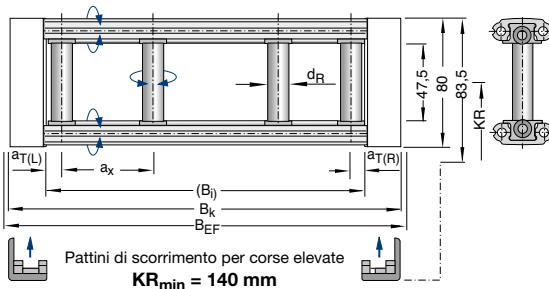
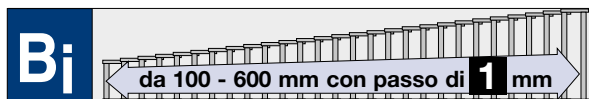

Descrizione	Codice	U.M.	Descrizione	Codice	U.M.
Separatore	71310	Pz	Profilo Delrin	5831	Mt

Raggi di curvatura KR (mm) disponibili

140	170	200	260	290	320	380
-----	-----	-----	-----	-----	-----	-----

Tipo MC 0950

Sezione della catena

Vista in sezione come da schema di funzionamento

Variante del traversino LG

Traversino forato - esecuzione in due metà (Standard)

Montaggio traversini:

Variante LG

Montaggio dei traversini ogni 2 maglie

Variante LGT

Montaggio dei traversini ogni maglia

D_{max}	53 mm
$a_0 \text{ min}$	12 mm
c_{min}	4 mm

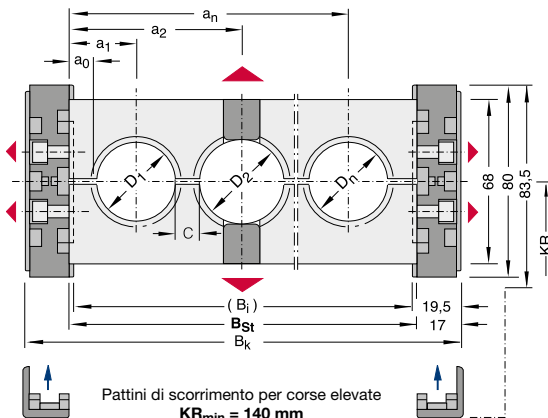
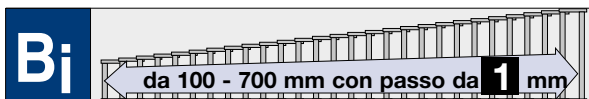

Larghezza Catena:

$$B_k = B_{ST} + 34 \text{ mm}$$

Larghezza Catena con raccordi universali:

$$B_{EF} = B_i + 41 \text{ mm}$$

Calcolo del B_{ST} :

$$B_{ST} = \sum D + \sum c + 2 a_0$$

Per il raccordo della catena:

$$B_i = B_{ST} - 5 \text{ mm}$$

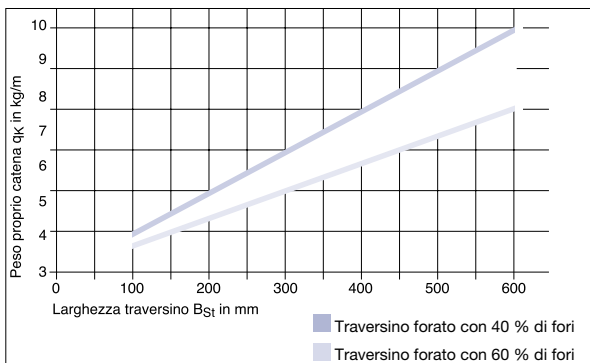

Peso proprio della catena in funzione della larghezza del traversino B_{St}

Nessuna larghezza standard!

Esecuzione della foratura del traversino a disegno.

Raggi di curvatura KR (mm) disponibili

140 170 200 260 290 320 380

Tipo MC 0950

Raccordi terminali universali

Raccordi terminali universali
per varianti di traversino RST, RV / RVT

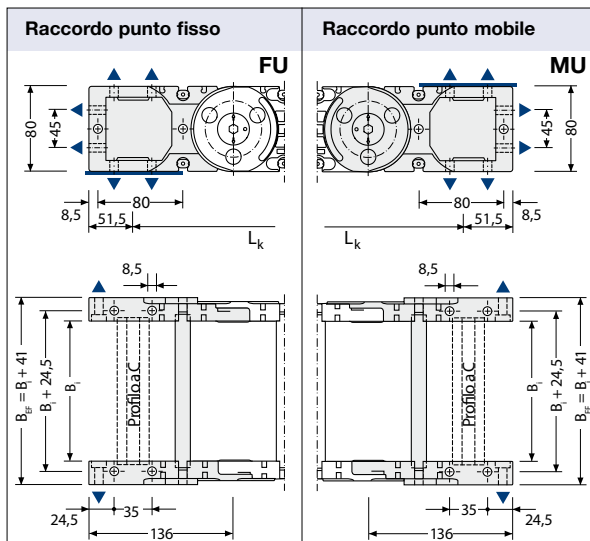

Per tutte le larghezze B_i delle catene Tipo MC0950 è possibile ordinare la serie di raccordi terminali universali.

Per Serie di raccordi si intende un raccordo al punto fisso più un raccordo al punto mobile.

Il codice della serie di raccordi terminali FU-MU per la variante di traversino RST è:

ZRMU95S... (sostituire i puntini di sospensione con il B_i della catena. **Esempio:** per B_i 62 mm ZRMU95S062)

E' possibile ordinare separatamente il solo raccordo al punto fisso o il solo raccordo al punto mobile.

Il codice del **raccordo FU per la variante RST** è:

W495UFS... (sostituire i puntini di sospensione con il B_i della catena. **Esempio:** per B_i 62 mm W495UFS062)

Il codice del **raccordo MU per la variante RST** è:

W495UMS... (sostituire i puntini di sospensione con il B_i della catena. **Esempio:** per B_i 62 mm W495UMS062)

Il codice della serie di raccordi terminali FU-MU per la variante di traversino RV/RVT è:

ZRMU95V... (sostituire i puntini di sospensione con il B_i della catena. **Esempio:** per B_i 125 mm ZRMU95V125)

E' possibile ordinare separatamente il solo raccordo al punto fisso o il solo raccordo al punto mobile.

Il codice del **raccordo FU per la variante RV/RVT** è:

W495UFV... (sostituire i puntini di sospensione con il B_i della catena. **Esempio:** per B_i 125 mm W495UFV125)

Il codice del **raccordo MU per la variante RV/RVT** è:

W495UMV... (sostituire i puntini di sospensione con il B_i della catena. **Esempio:** per B_i 125 mm W495UMV125)

In opzione con Profilo a C in alluminio, adatto a tutti i fermacavi commerciali e ai fermacavi KABELSCHLEPP Tipo SZL e LineFix. (Vedi Accessori pag. 20.100). Il profilo si incastra in apposite sedi presenti nei raccordi

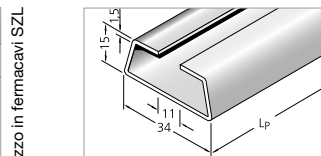
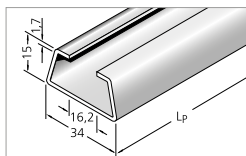

Descrizione	Codice	U.M.
Profilo a C	3932*	Mt

Descrizione	Codice	U.M.
Profilo a C	3935*	Mt

* per utilizzo in fermacavi SZL

* per utilizzo in fermacavi LineFix

Disposizioni possibili dei raccordi terminali universali

Per ordinare catene già assemblate vedi Esempio a pag. 12.043

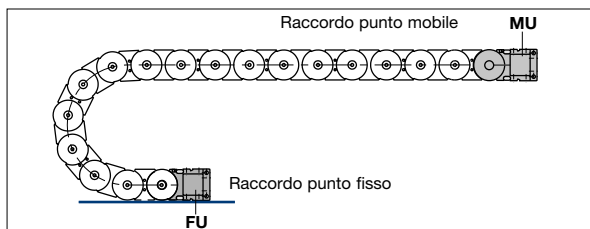

Tipo MC 0950

Raccordi terminali universali

Raccordi terminali universali

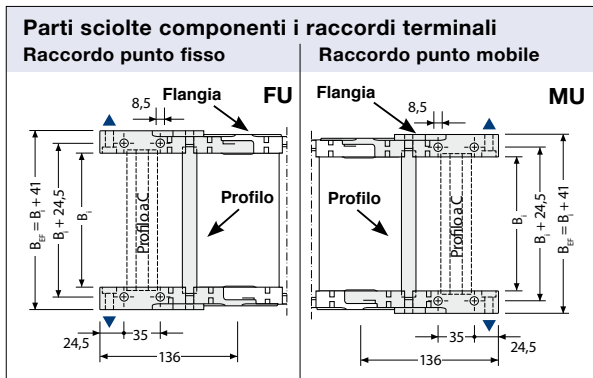

Raccordi universali FU

I raccordi universali al **punto fisso FU** sono composti da una flangia maschio e una flangia femmina, due profili per traversino a telaio e da due perni di fissaggio.

Raccordi universali MU

I raccordi universali al **punto mobile MU** sono composti da una flangia maschio e una flangia femmina, due profili per traversino a telaio e da due perni di fissaggio.

Catena Tipo	Flangia femmina Codice	Flangia maschio Codice	Perno di fissaggio Codice
MC 0950	72199	72201	71411

Tipo Traversino	Codice Profilo*	Costante
RST	W095SN0...	32
RV/RVT	W095RV0...	5

* Per ottenere il **codice d'ordine** completo per il profilo sommare alla quota B_1 la costante e sostituire i puntini di sospensione con il numero ottenuto.



Nella congiunzione fra raccordo universale maschio e maglia devono essere installati 3 inserti KR

Descrizione	Codice	U.M.
Inserto KR 140	72640	Pz
Inserto KR 170	72641	Pz
Inserto KR 200	72642	Pz
Inserto KR 260	72643	Pz
Inserto KR 290	72644	Pz
Inserto KR 320	72645	Pz
Inserto KR 380	72646	Pz
Inserto RKR 500	72647	Pz



Usare viti cilindriche ISO 4762 - M8 - 8.8 serrate con 27 Nm.

Esempio:

Tipo traversino RST = MC0950 B_1 62 mm
Codice d'ordine profilo = W095SN0094

Tipo traversino RV/RVT = MC0950 B_1 125 mm
Codice d'ordine profilo = W095RV0130

Tipo MC 0950

Raccordi terminali standard

Mezze maglie in poliammide con raccordi terminali in acciaio per varianti di traversino RST, RV / RVT, RM

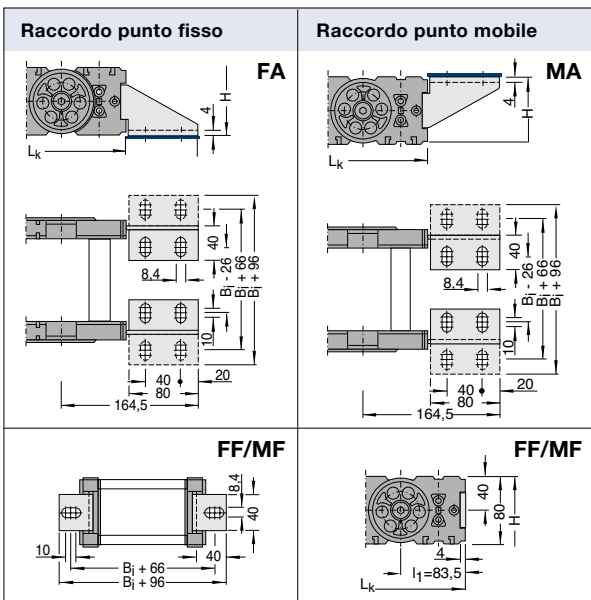

Per tutte le larghezze B_i delle catene Tipo MC0950 è possibile ordinare la serie di raccordi terminali composta da mezza maglie in poliammide e raccordi in acciaio o da mezza maglie in poliammide e angolari frontali in acciaio.

Per Serie di raccordi si intende un raccordo al punto fisso più un raccordo al punto mobile.

Il codice della serie di raccordi terminali FA-MA per la variante di traversino RST è: ZRMA95S...

Il codice del raccordo FA è: W495AFS... Il codice del raccordo MA è: W495AMS... (sostituire i puntini di sospensione con il B_i della catena. Esempio: per B_i 62 mm ZRMA95S062; W495AFS062; W495AMS062)

Il codice della serie di raccordi terminali FA-MA per la variante di traversino RV/RVT è: ZRMA95V...

Il codice del raccordo FA è: W495AFV... Il codice del raccordo MA è: W495AMV... (sostituire i puntini di sospensione con il B_i della catena. Esempio: per B_i 125 mm ZRMA95V125; W495AFV125; W495AMV125)

Il codice della serie di raccordi terminali FA-MA per la variante di traversino RM è: ZRMA95M...

Il codice del raccordo FA è: W495AFM... Il codice del raccordo MA è: W495AMM... (sostituire i puntini di sospensione con il B_i della catena. Esempio: per B_i 300 mm ZRMA95M300; W495AFM300; W495AMM300)

Il codice della serie di raccordi frontali FF-MF per la variante di traversino RST è: ZRMF95S...

Il codice del raccordo frontale FF è: W495FFS... Il codice del raccordo frontale MF è: W495FMS... (sostituire i puntini di sospensione con il B_i della catena. Esempio: per B_i 62 mm ZRMF95S062; W495FFS062; W495FMS062)

Il codice della serie di raccordi frontali FF-MF per la variante di traversino RV/RVT è: ZRMF95V...

Il codice del raccordo frontale FF è: W495FFV... Il codice del raccordo frontale MF è: W495FMV... (sostituire i puntini di sospensione con il B_i della catena. Esempio: per B_i 125 mm ZRMF95V125; W495FFV125; W495FMV125)

Il codice della serie di raccordi frontali FF-MF per la variante di traversino RM è: ZRMF95M...

Il codice del raccordo frontale FF è: W495FFM... Il codice del raccordo frontale MF è: W495FMM... (sostituire i puntini di sospensione con il B_i della catena. Esempio: per B_i 300 mm ZRMF95M300; W495FFM300; W495FMM300)

Disposizioni possibili dei raccordi terminali standard

Per ordinare catene già assemblate vedi Esempio a pag. 12.043

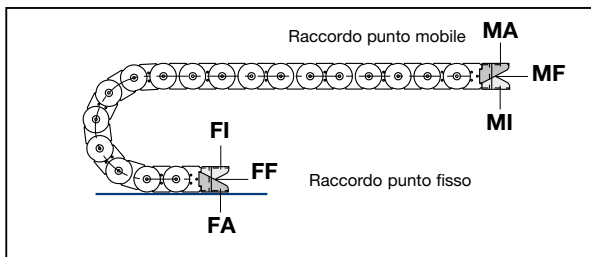

Tipo MC 0950

Raccordi terminali standard

Mezze maglie in poliammide con raccordi terminali in acciaio

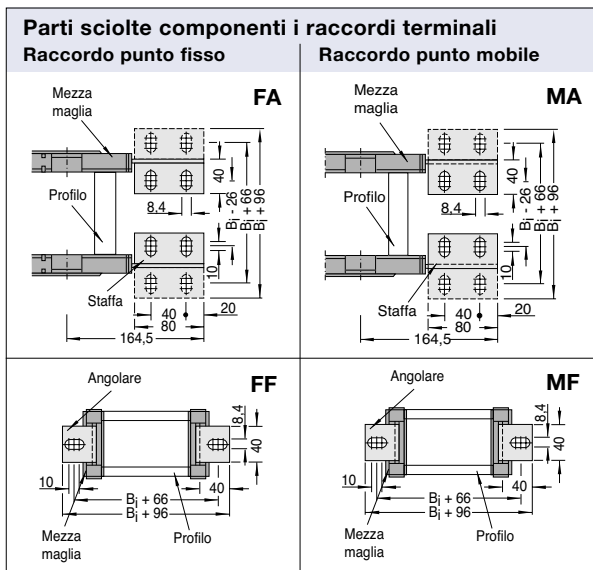

Raccordi terminali FA

I raccordi terminali al **punto fisso FA** sono composti da una staffa destra e una mezza maglia femmina, da una staffa sinistra e una mezza maglia maschio, da due profili per traversino, da due perni di fissaggio, da sei viti testa esagonale M6*14 e sei dadi esagonali M6.

Raccordi terminali MA

I raccordi terminali al **punto mobile MA** sono composti da una staffa destra e una mezza maglia femmina, da una staffa sinistra e una mezza maglia maschio, da due profili per traversino, da due perni di fissaggio, da sei viti testa esagonale M6*14 e sei dadi esagonali M6.

Catena Tipo	Staffa destra Codice	Staffa sinistra Codice	Staffa* Frontale Codice	Mezza maglia femmina Codice	Mezza maglia maschio Codice	Perno di fissaggio Codice	Vite M6*14 Codice	Dado M6 Codice
MC 0950	71240	71239	71248	72637	72636	71411	P03M614VRA	P0300M6DGR

*Raccordi frontali FF/MF

Per ordinare i raccordi frontali FF/MF sostituire il codice della staffa destra e sinistra con il codice dell'angolare frontale.

Tipo Traversino	Codice Profilo**	Costante
RST	W095SN0...	32
RV/RVT	W095RV0...	5
RM	W095VR0...	5

** Per ottenere il **codice d'ordine** completo per il profilo sommare alla quota **B_i** la costante e sostituire i puntini di sospensione con il numero ottenuto.

Esempio:

Tipo traversino **RST** = MC0950 B_i 62 mm
Codice d'ordine profilo = W095SN0094

Tipo traversino **RM** = MC0950 B_i 300 mm
Codice d'ordine profilo = W095VR0305

Tipo traversino **RV/RVT** = MC0950 B_i 125 mm
Codice d'ordine profilo = W095RV0130

Tipo MC 0950



Versione MCL

Le catene MC possono essere prodotte in versione silenziosa MCL. Le emissioni acustiche sono completamente eliminate con:



- la sostituzione delle battute interne con inserti soft

Descrizione	Codice	U.M.
Inserto KR 140 soft	71210	Pz
Inserto KR 170 soft	71211	Pz
Inserto KR 200 soft	71212	Pz
Inserto KR 260 soft	71213	Pz
Inserto KR 290 soft	71214	Pz
Inserto KR 320 soft	71215	Pz
Inserto KR 380 soft	71216	Pz



- appositi ammortizzatori inferiori

Descrizione	Codice	U.M.
Ammortizzatore	72699	Pz

In funzione dello specifico utilizzo i nostri tecnici Vi consiglieranno se utilizzare gli inserti soft e gli ammortizzatori congiuntamente o separatamente.

Tipo MC 0950

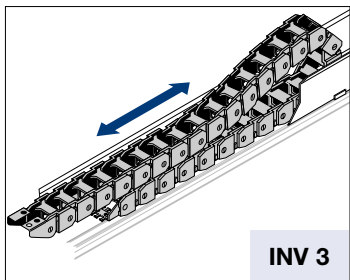

INV 3

$$L_k \approx \frac{L_S}{2} + L_B + KR + 169$$

$$H = H_{\min} \text{ standard}$$

$$L_B = \text{standard}$$

Generalmente è la fase di ritorno (quando la catena viene spinta) che determina la scelta del tipo di installazione e quindi la scelta dell'altezza di montaggio H.

In molti casi, a causa delle forze in gioco, è necessario ridurre l'altezza di montaggio H. Per ridurre l'altezza di montaggio standard possono essere impiegati due metodi. Introduzione di maglie con raggio contrario al punto mobile, denominata "**Versione RKR**" e utilizzo della flessione propria, denominata "**Versione flessione**".

$$L_k \approx \frac{L_S}{2} + L_B + 169$$

$$H' = \text{vedi tabelle}$$

$$L_B = \text{vedi tabelle}$$

In ogni caso Vi preghiamo contattare il nostro ufficio tecnico.

Versione GO-Modul				
Catena	KR	H'	L _B	Ü _B
MC 0950	170	240	1710	773
	200	240	1995	888
	260	240	2565	1114
	290	240	2755	1183
	320	240	3040	1296
	380	240	3610	1523

Corse lunghe

Le direttive generali per l'applicazione di catene con corsa lunga sono riportate alla pagina 3.038 ove viene trattata la disposizione INV 3. In generale, per il corretto funzionamento di queste installazioni è imprescindibile:

- l'applicazione del canale di guida con sopralzo (salvo applicazioni speciali)
- la corretta determinazione dell'altezza di montaggio H.

Installazione con altezza di montaggio standard

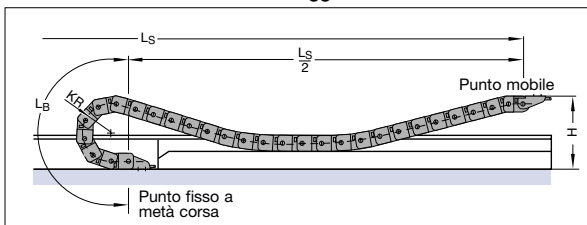

Versione RKR

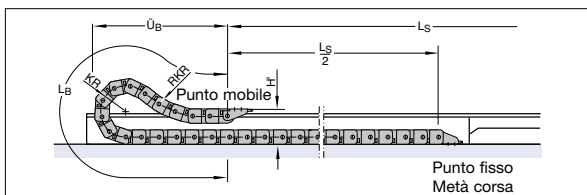

Versione Flessione

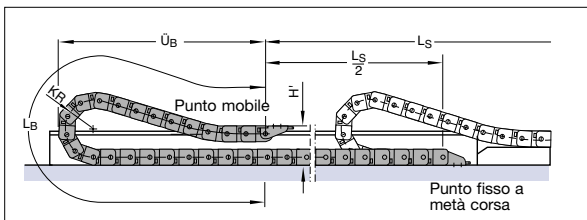

Versione RKR				
Catena	KR	H'	L _B	Ü _B
MC 0950	140	240	1265	578
	170	240	1530	683
	200	240	1762	768
	260	240	2296	980
	290	240	2563	1087
	320	240	2830	1191
380	240	3187	1296	

Versione flessione				
Catena	KR	H'	L _B	Ü _B
MC 0950	140	240	2572	1245
	170	240	2806	1345
	200	240	3301	1575
	260	240	4110	1945
	290	240	4345	2045
	320	240	4879	2295
380	240	5348	2495	

Come ordinare catene già assemblate

Esempio d'ordine

MC0950.118 . RST . 140 . 1784 . FU/MU . TS1B/nt2

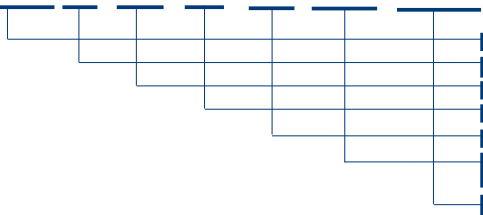

Catena portacavi Tipo MC0950, larghezza interna Bi 118 mm, traversini a scatto su ogni maglia, raggio di curvatura KR 140 mm, lunghezza Lk= 1784 mm e raccordi universali

- Tipo Catena
- Larghezza interna Bi in mm (traversino a telaio)
- Varianti del traversino
- Raggio di curvatura KR in mm
- Lunghezza catena Lk in mm (senza raccordi)
- Raccordo universale punto fisso
- Raccordo universale punto mobile
- Sistema di separatori TS 1B con n.2 separatori già montati

Esempio d'ordine

MC0950.RMA1.130 . 300 . 200 . 2639 . FA/MA

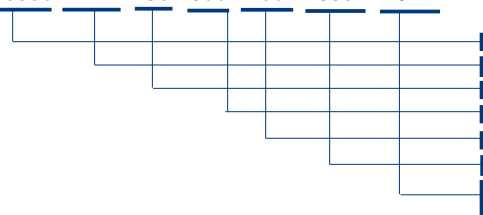

Catena portacavi Tipo MC0950, altezza interna Hi2 130 mm, larghezza interna Bi 300 mm, traversini RMA1, raggio di curvatura KR 200 mm, lunghezza Lk= 2639 mm e raccordi

- Tipo Catena
- Varianti del traversino RMA1 (standard)
- Altezza interna Hi2 in mm
- Larghezza interna Bi in mm
- Raggio di curvatura KR in mm
- Lunghezza catena Lk in mm (senza raccordi)
- Raccordo punto fisso (foratura esterna)
- Raccordo punto mobile (foratura esterna)

Esempio d'ordine

MC0950.300 . RM . 200 . 4159 . FF/MF . Pat

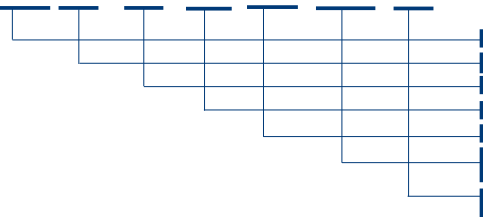

Catena portacavi Tipo MC0950, larghezza interna Bi 300 mm, traversino a telaio Massiv, raggio di curvatura KR 200 mm, lunghezza Lk= 4159 mm e raccordi frontali

- Tipo Catena
- Larghezza interna Bi in mm
- Varianti del traversino
- Raggio di curvatura KR in mm
- Lunghezza catena Lk in mm (senza raccordi)
- Raccordo frontale punto fisso
- Raccordo frontale punto mobile
- Pattini di scorrimento

Canaline pag. 20.002

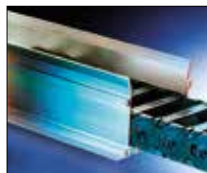

Fermacavi pag. 20.100



Cavi TRAXLINE pag. 19.001



Tipo MC 1250

Layout della catena portacavi

- Passo t = 125 mm
- Altezza guaina h_G = 96 mm (h_G' 99,5)
- Altezza montaggio H_{min} = 2 KR + 96 mm
- Lunghezza l₁ = vedi dimensioni raccordi

Per il funzionamento della catena portacavi è necessaria una superficie uniforme. Se tale condizione non sussiste è indispensabile l'applicazione di una canalina di scorrimento.

Dimensioni costruttive

in funzione del raggio di curvatura

Diagramma dell'autoportanza



Lunghezza autoportante L_f e Corsa L_s

in funzione del peso aggiunto (Vedi Informazioni Costruttive)

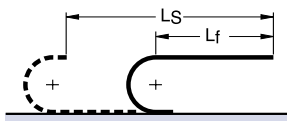

Lunghezza catena:

$$L_k \approx \left(\frac{L_s}{2} + L_B \right) * 224 \quad * \text{ Multiplo del passo 125 mm}$$



Lunghezza con flessione ammissibile L_D e Corsa L_s

in funzione del peso aggiunto (Vedi Informazioni Costruttive)

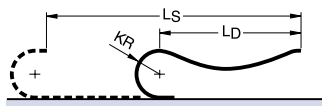

Lunghezza Catena:

$$L_k \approx \left(\frac{L_s + KR}{2} + L_B \right) * 224 \quad * \text{ Multiplo del passo 125 mm}$$

Corse di traslazione elevate

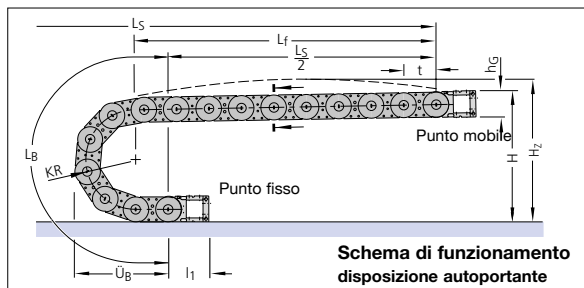

Schema di funzionamento disposizione autoportante

Raggio di curvatura KR	180 mm	220 mm	260 mm	300 mm	340 mm	380 mm	500 mm
Lunghezza arco L _B	816	942	1067	1193	1319	1444	1821
Ingombro arco Ü _B	353	393	433	473	513	553	673
Altezza H _{min}	456	536	616	696	776	856	1096
Altezza H ₂	506	586	666	746	826	906	1146

A richiesta KR: 565,600,690,930,1150,1320 e 1500

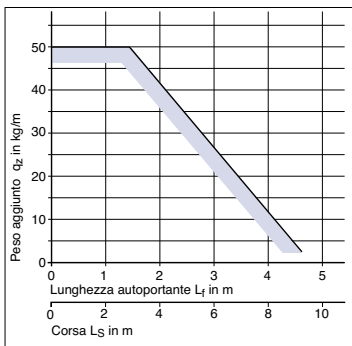

Opzione maglie neutre: KR 180 / RKR 350

Il diagramma dell'autoportanza considera un peso proprio catena qk di 5,0 kg/m.

Per movimenti circolari disponibili combinazioni KR/RKR.

In questi casi contattateci!

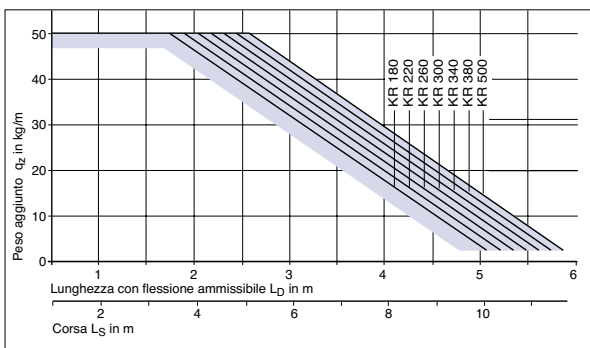

Per corse molto lunghe la catena portacavi viene installato in un canale di guida.

Layout → vedi Informazioni Costruttive

Canale di guida → vedi Accessori paragrafo 20

La progettazione di un'installazione viene eseguita dai nostri tecnici previa esplicita richiesta.

Tipo MC 1250

Sezione della catena

Vista in sezione come da schema di funzionamento

Variante del traversino RST

Traversino a telaio - esecuzione standard

Profili in alluminio apribili a scatto sul lato inferiore e superiore

Profili asportabili con rotazione a 90°

Montaggio traversini:



Variante RST - Standard
Montaggio traversini su ogni maglia

Larghezze Standard / Peso

Dimensioni in mm

Larghezza Catena:

$$B_k = B_i + 45 \text{ mm}$$

Larghezza Catena con raccordi universali:

$$B_{EF} = B_i + 48 \text{ mm}$$

Lunghezza profilo:

$$B_{ST} = B_i + 32 \text{ mm}$$

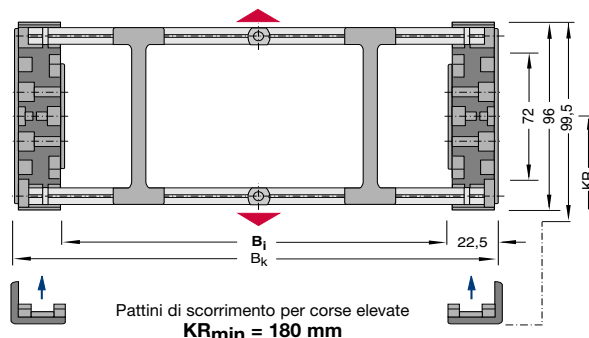
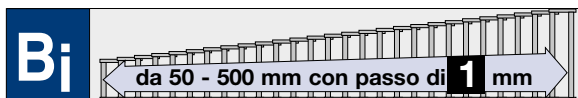

Articolo Nr.	Larghezza interna B_i	Larghezza catena B_k	Peso kg/m
MC1250.050.RST.Raggio	50	95	4,38
MC1250.062.RST.Raggio	62	107	4,50
MC1250.074.RST.Raggio	74	119	4,74
MC1250.081.RST.Raggio	81	126	4,84
MC1250.093.RST.Raggio	93	138	4,94
MC1250.100.RST.Raggio	100	145	5,05
MC1250.106.RST.Raggio	106	151	5,11
MC1250.118.RST.Raggio	118	163	5,25
MC1250.131.RST.Raggio	131	176	5,40
MC1250.143.RST.Raggio	143	188	5,54
MC1250.156.RST.Raggio	156	201	5,69
MC1250.168.RST.Raggio	168	213	5,83
MC1250.181.RST.Raggio	181	226	5,98
MC1250.206.RST.Raggio	206	251	6,27
MC1250.231.RST.Raggio	231	276	6,57
MC1250.248.RST.Raggio	248	293	6,79
MC1250.250.RST.Raggio	250	295	6,81
MC1250.256.RST.Raggio	256	301	6,86
MC1250.281.RST.Raggio	281	326	6,15
MC1250.306.RST.Raggio	306	351	7,44
MC1250.350.RST.Raggio	350	395	7,89
MC1250.358.RST.Raggio	358	403	7,98
MC1250.408.RST.Raggio	408	453	8,57
MC1250.428.RST.Raggio	428	473	8,83
MC1250.461.RST.Raggio	461	506	9,21
MC1250.500.RST.Raggio	500	545	9,52

Completare l'Articolo con il raggio di curvatura desiderato. Es. MC1250.206.RST.300

Raggi di curvatura KR (mm) disponibili

180 220 260 300 340 380 500

Tipo MC 1250

I separatori sono mobili all'interno del traversino.
I separatori vengono montati generalmente ogni 2 maglie.

Sistema di separatori per variante RS / RST

Sistema di separatori TS 0

Senza divisori orizzontali

s_T	5 mm
W_f	15 mm
$a_{T \text{ min}}$	8 mm
$a_{x \text{ min}}$	16 mm

Per ordinare catene già assemblate indicare TS 0 / $n_T \times$. TS 0 indica solo separatori verticali, n_T il numero dei separatori per traversa. Quindi sostituire con x la quantità desiderata.

Esempio: TS 0 / $n_T 4$

Vedi pag. 12.063

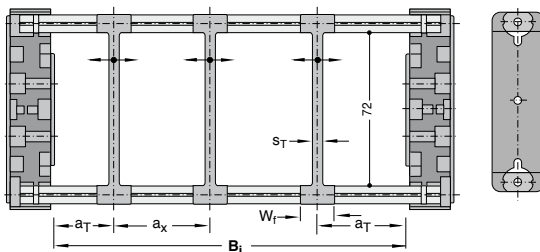

Descrizione	Codice	U.M.
Separatore	42900	Pz

Sistema di separatori TS 1A

Con divisione orizzontale continua centrale per tutta la lunghezza del B_1 eseguita con: **divisore rotante in acciaio Inox d=3**

s_T	5 mm
W_f	15 mm
$a_{T \text{ min}}$	8 mm
$a_{T \text{ max}}$	15 mm
$a_{x \text{ min}}$	16 mm
$a_{x \text{ max}}$	40 mm

Per ordinare catene già assemblate indicare TS1A/ $n_T \times$. TS1 indica solo separatori verticali, A indica la presenza del divisore orizzontale d=3, n_T il numero dei separatori per traversa. Quindi sostituire x con la quantità desiderata di separatori per traversa (minimo 2).

Esempio: TS1A/ $n_T 4$

Vedi pag. 12.063

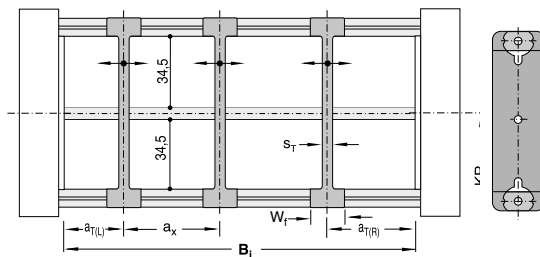

Descrizione	Codice	U.M.
Separatore	42900	Pz
Tondo Inox d=3	K03SO0000B	Mt

Tipo MC 1250

Sistema di separatori per variante RS / RST

Sistema di separatori TS 1B

Con divisione orizzontale continua centrale per tutta la lunghezza del Bi eseguita con: **divisore rotante in acciaio Inox d=4**

s_T	5 mm
W_f	15 mm
$a_{T \min}$	8 mm
$a_{T \max}$	15 mm
$a_{x \min}$	16 mm
$a_{x \max}$	70 mm

Per ordinare catene già assemblate indicare TS1B/ $n_{T \times}$. TS1 indica solo separatori verticali, B indica la presenza del divisore orizzontale $d=4$, n_T il numero dei separatori per traversa. Quindi sostituire x con la quantità desiderata di separatori per traversa (min.2)

Esempio: TS 1B/ n_T 4
Vedi pag.12.063

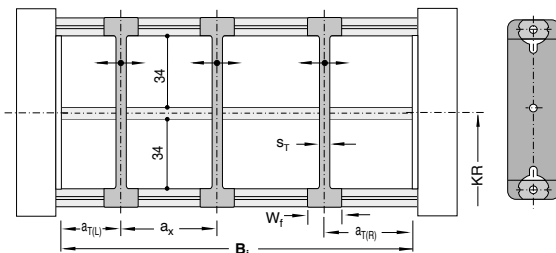

Descrizione	Codice	U.M.
Separatore	42900	Pz
Tondo Inox d=4	K04SO0000B	Mt

Boccole rotanti

Nei montaggi ove è necessario ridurre al minimo l'attrito fra i conduttori ed il traversino, è possibile installare le boccole rotanti.



Boccola rotante D= 15 mm Sp.2 mm		
Lungh. in mm	Codice	U.M.
6	K021506TUB	Pz
8	K021508TUB	Pz
20	K021520TUB	Pz

Distanziali

Nei montaggi con catena girata di 90° per evitare che i separatori sotto l'azione del peso dei cavi non rispettino la posizione assegnata, è possibile installare appositi distanziali.



Distanziale		
Lungh. in mm	Codice	U.M.
6	K029006DIS	Pz
8	K029008DIS	Pz
20	K029020DIS	Pz

Pattini di scorrimento

Pattini di scorrimento intercambiabili, prodotti in materiale plastico altamente scorrevole garantiscono un ottimale rapporto attrito-usura della guaina. Per applicazioni con velocità di traslazione >2,5 m/s vengono utilizzati pattini in materiale ad alta resistenza (in PA).

I nuovi pattini OFFROAD per la M 1250 vengono prodotti anche in **materiale altamente antiabrasivo** e possiedono l'80% in più di volume antiusura rispetto ai nostri pattini standard. L'uso di questi pattini **aumenta la longevità di tutta la catena.**

Esempio: Pat
Vedi pag.12.063



Descrizione	Codice	U.M.
Pattino	71506	Pz
Pattino in PA	71507	Pz
Pattino OFFROAD	71508	Pz
Pattino OFFROAD multiplo	71509	Pz

Altezza catena con pattini
MC1250: $hG' = hG + 3,5 \text{ mm} = 99,5 \text{ mm}$

Raggio min.di curvatura per l'impiego dei pattini:
MC1250: $KR_{\min} = 180 \text{ mm}$

Tipo MC 1250

Sezione della catena

Vista in sezione come da schema di funzionamento

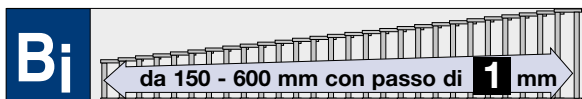

Variante del traversino RV

Traversino a telaio - esecuzione rinforzata con adattatori in poliammide

Profili in alluminio apribili sul lato inferiore e superiore

Assenza di viti!

Profili asportabili con rotazione di 90°

Nella variante del traversino RV **deve** sempre esserci minimo 1 separatore per traversino

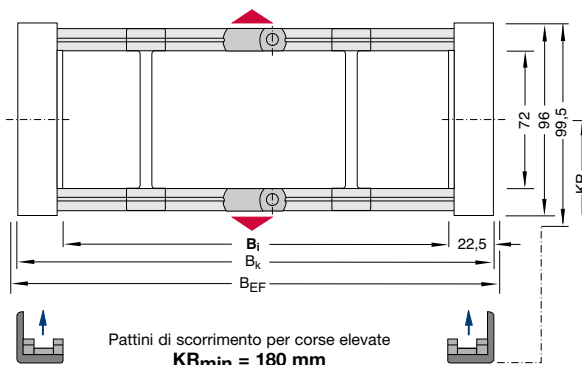

Montaggio traversini:

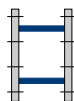

Variante RV - Standard

Montaggio traversini ogni 2 maglie

Larghezze Standard / Peso

Dimensioni in mm

Larghezza Catena:

$$B_k = B_i + 45 \text{ mm}$$

Larghezza Catena con raccordi universali:

$$B_{EF} = B_i + 48 \text{ mm}$$

Lunghezza profilo:

$$B_{ST} = B_i + 5 \text{ mm}$$

Articolo Nr.	Larghezza interna B_i	Larghezza catena B_k	Peso kg/m
MC1250.150.RV.Raggio	150	195	4,50
MC1250.175.RV.Raggio	175	220	4,60
MC1250.200.RV.Raggio	200	245	4,70
MC1250.225.RV.Raggio	225	270	4,80
MC1250.250.RV.Raggio	250	295	4,90
MC1250.275.RV.Raggio	275	320	5,00
MC1250.300.RV.Raggio	300	345	5,05
MC1250.350.RV.Raggio	350	395	5,20
MC1250.400.RV.Raggio	400	445	5,40
MC1250.450.RV.Raggio	450	495	5,60
MC1250.500.RV.Raggio	500	545	5,80
MC1250.550.RV.Raggio	550	595	6,10
MC1250.600.RV.Raggio	600	645	6,30

Completare l'Articolo con il raggio di curvatura desiderato. Es. MC1250.150.RV.260

Raggi di curvatura KR (mm) disponibili

180	220	260	300	340	380	500
-----	-----	-----	-----	-----	-----	-----

Tipo MC 1250

Sezione della catena

Vista in sezione come da schema di funzionamento

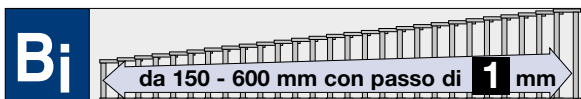

Variante del traversino RVT

Traversino a telaio - esecuzione rinforzata con adattatori in poliammide

Profili in alluminio apribili sul lato inferiore e superiore

Assenza di viti!

Profili asportabili con rotazione di 90°

Nella variante del traversino RVT **deve** sempre esserci minimo 1 separatore per traversino

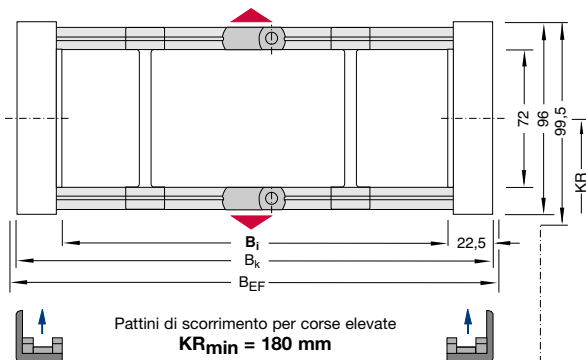

Montaggio traversini:



Variante RVT - Standard
Montaggio traversini ogni maglia

Larghezze Standard / Peso

Dimensioni in mm

Larghezza Catena:

$$B_k = B_i + 45 \text{ mm}$$

Larghezza Catena con raccordi universali:

$$B_{EF} = B_i + 48 \text{ mm}$$

Articolo Nr.	Larghezza interna B_i	Larghezza catena B_k	Peso kg/m
MC 1250.150.RVT.Raggio	150	195	5,03
MC 1250.175.RVT.Raggio	175	220	5,21
MC 1250.200.RVT.Raggio	200	245	5,39
MC 1250.225.RVT.Raggio	225	270	5,57
MC 1250.250.RVT.Raggio	250	295	5,74
MC 1250.275.RVT.Raggio	275	320	5,92
MC 1250.300.RVT.Raggio	300	345	6,05
MC 1250.350.RVT.Raggio	350	395	6,36
MC 1250.400.RVT.Raggio	400	445	6,71
MC 1250.450.RVT.Raggio	450	495	7,07
MC 1250.500.RVT.Raggio	500	545	7,42
MC 1250.550.RVT.Raggio	550	595	7,88
MC 1250.600.RVT.Raggio	600	645	8,24

Completare l'Articolo con il raggio di curvatura desiderato. Es. MC1250.225.RVT.220

Raggi di curvatura KR (mm) disponibili

180 220 260 300 340 380 500

Tipo MC 1250

I separatori sono mobili all'interno del traversino.
I separatori vengono montati generalmente ogni 2 maglie.

Sistema di separatori per variante RV / RVT

Sistema di separatori TS 0

Senza divisori orizzontali

s_T	6 mm
W_f	16 mm
$a_{T \text{ min}}$	8 mm
$a_x \text{ min}$	16 mm
$n_T \text{ min}$	2

Per ordinare catene già assemblate indicare TS0/ n_T x. TS0 indica solo separatori verticali, n_T il numero dei separatori per traversa. Quindi sostituire con x la quantità desiderata.

Esempio: TS 0 / n_T 3

Vedi pag. 12.063

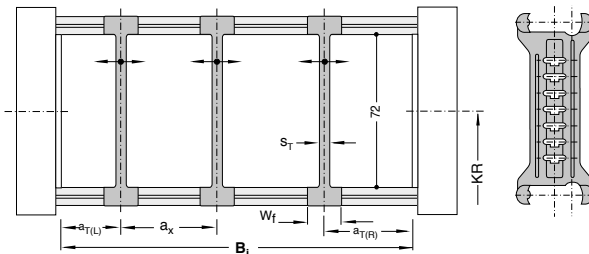

Descrizione	Codice	U.M.
Separatore	71480	Pz

Sistema di separatori TS 1

Varianti consigliate: VD 1, VD 2 e VD 3

I separatori sono mobili all'interno del traversino!

Con suddivisione orizzontale continua per tutta la lunghezza del B_i eseguita con: **profilo in alluminio 9x2 mm**

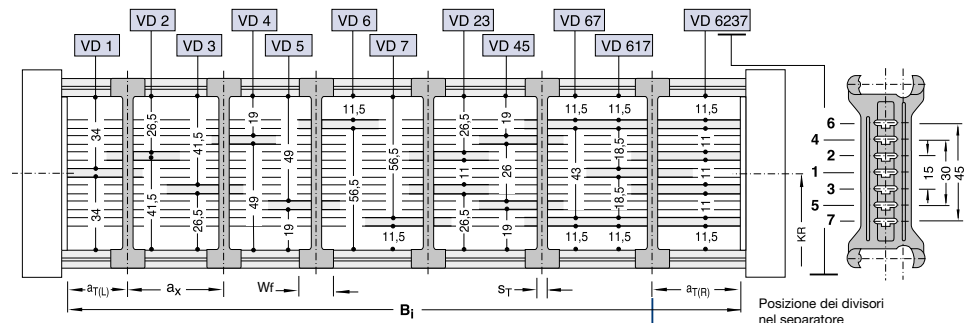

s_T	6 mm
W_f	16 mm
$a_{T \text{ min}}$	8 mm
$a_{T \text{ max}}$	25 mm
$a_x \text{ min}$	16 mm
$a_x \text{ max}$	40 mm
$n_T \text{ min}$	2

Descrizione	Codice	U.M.
Separatore apribile	71557	Pz

$s_T = 4 \text{ mm}$
 $W_f = 13 \text{ mm}$

Descrizione	Codice	U.M.
Separatore	71480	Pz
Profilo AL 9x2	6240	Mt

Sistema di separatori TS 1A

Con suddivisione orizzontale continua per tutta la lunghezza del B_i eseguita con: **profilo in alluminio 11x4 mm**

s_T	6 mm
W_f	16 mm
$a_{T \text{ max}}$	25 mm
$a_x \text{ max}$	100 mm

Per ordinare catene già assemblate indicare TS1-VDy/ n_T x. TS1 indica la presenza del divisore orizzontale continuo, VDy la sua posizione, n_T il numero di separatori per traversa. Quindi sostituire x con la quantità desiderata di separatori per traversa (minimo 2) e la/le y con la posizione del/dei divisore/i.

Esempio: TS1-VD23/ n_T 6

Vedi pag. 12.063

Descrizione	Codice	U.M.
Separatore	71481	Pz
Profilo AL 11x4	5803	Mt

Tipo MC 1250

I separatori sono mobili all'interno del traversino.
I separatori vengono montati generalmente ogni 2 maglie.

Sistema di separatori per variante RV/RVT

Sistema di separatori TS 3

Varianti consigliate: VR 0, VR 1, VR 2 e VR 3

Suddivisione eseguita con **divisori in poliammide** spessore 4 mm

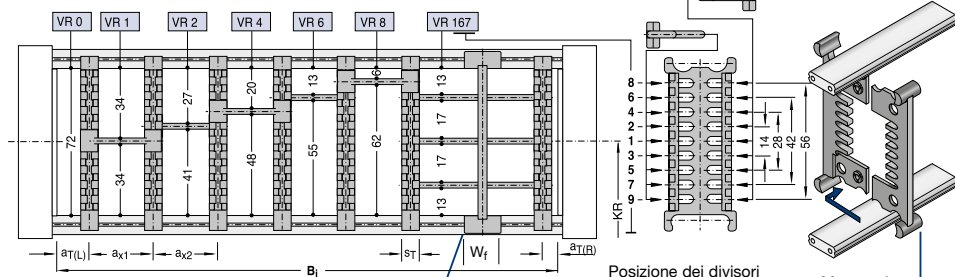

Descrizione	Codice	U.M.
Separatore apribile	71557	Pz

Descrizione	Codice	U.M.
Separatore	71513	Pz

s_T	8 mm
W_f	8 mm
a_T min	4 mm
a_x min	16 mm (con suddivisione)
a_x passo	vedi tabella a_x
n_T min	2

Per l'impiego di divisori con $a_x > 112$ mm deve essere previsto un sostegno supplementare centrale da effettuarsi con separatore apribile.

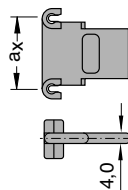

Separatori apribili adatti per montaggio in catene già assemblate

s_T	4 mm
W_f	13 mm

Per ordinare catene già assemblate indicare TS3 e per ogni camera (K) la variante VR di posizionamento dei divisori e le distanze a_T e a_x in mm.

Supponendo che quanto raffigurato abbia $B_1 = 250$ mm, $a_{TL} = 18$ mm, la prima (da sinistra) $a_x = 38$ mm, la seconda $a_x = 23$ mm, la terza $a_x = 32$ mm, la quarta $a_x = 28$ mm, la quinta $a_x = 43$ mm e la sesta $a_x = 64$ mm la descrizione è:

TS3/K1-VR0/18/K2-VR1/38/K3-VR2/23/
K4-VR4/32/K5-VR6/28/K6-VR8/43/
K7-VR145/64/n_T1

In alternativa indicare solo TS3 e fornire schema con i codici dei componenti e loro posizioni di montaggio.

Codice dei Divisori

a_x mm	Codice Divisore	a_x mm	Codice Divisore
16	71514	78	52589
18	52580	80	71518
23	52581	88	52590
28	52582	96	71519
32	71515	112	71520
38	52584	128	71521
43	52585	144	71522
48	52586	160	71523
58	52587	176	71524
64	71517	192	71525
68	52588	208	71526

Tipo MC 1250

Sezione della catena

Vista in sezione come da schema di funzionamento

Variante del traversino RM

Traversino a telaio - esecuzione Massiv
Profili in alluminio superiori ed inferiori fissati con 4 viti.

Montaggio dei traversini standard ogni 2 maglie.

Possibile il montaggio ogni maglia.

(Variante RMT)

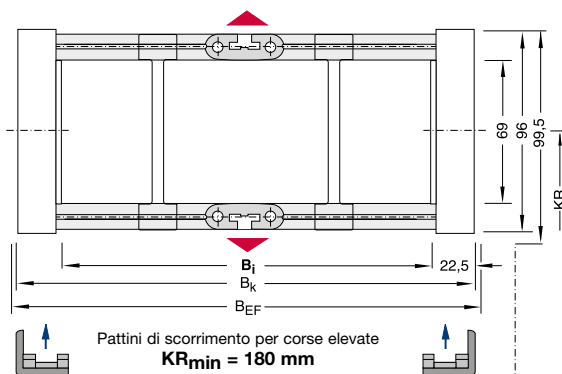
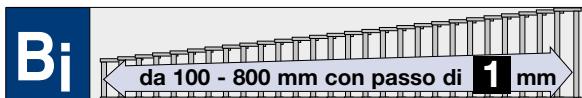

Larghezze Standard / Peso

Dimensioni in mm

Larghezza Catena:

$$B_k = B_i + 45 \text{ mm}$$

Larghezza Catena con raccordi universali:

$$B_{EF} = B_i + 48 \text{ mm}$$

Lunghezza profilo:

$$B_{st} = B_i + 5 \text{ mm}$$

Raggi di curvatura KR (mm) disponibili

180	220	260	300
340	380	500	-

Articolo Nr.	Larghezza interna B_i	Larghezza catena B_k	Peso kg/m
MC1250.105.RM.Raggio	105	150	4,46
MC1250.120.RM.Raggio	120	165	4,51
MC1250.162.RM.Raggio	162	207	4,64
MC1250.187.RM.Raggio	187	232	4,71
MC1250.210.RM.Raggio	210	255	4,78
MC1250.229.RM.Raggio	229	274	4,84
MC1250.260.RM.Raggio	260	305	4,93
MC1250.287.RM.Raggio	287	332	5,01
MC1250.300.RM.Raggio	300	345	5,05
MC1250.336.RM.Raggio	336	381	5,16
MC1250.350.RM.Raggio	350	395	5,20
MC1250.387.RM.Raggio	387	432	5,31
MC1250.400.RM.Raggio	400	445	5,40
MC1250.435.RM.Raggio	435	480	5,54
MC1250.450.RM.Raggio	450	495	5,60
MC1250.479.RM.Raggio	479	524	5,72
MC1250.500.RM.Raggio	500	545	5,80
MC1250.531.RM.Raggio	531	576	5,98
MC1250.550.RM.Raggio	550	595	6,10
MC1250.571.RM.Raggio	571	616	6,18
MC1250.600.RM.Raggio	600	645	6,30
MC1250.626.RM.Raggio	626	671	6,56
MC1250.650.RM.Raggio	650	695	6,80
MC1250.679.RM.Raggio	679	724	7,03
MC1250.700.RM.Raggio	700	745	7,20
MC1250.731.RM.Raggio	731	776	7,45
MC1250.750.RM.Raggio	750	795	7,60
MC1250.800.RM.Raggio	800	845	8,00
MC1250.860.RM.Raggio	860	905	8,48

→ Completare l'Articolo con il raggio di curvatura desiderato. Es. MC1250.350.RM.300

Tipo MC 1250

Sistema di separatori per variante RM

Sistema di separatori TS 0

Senza divisori orizzontali

s_T	5 mm
W_f	20 mm
a_T min	10 mm
a_x min	20 mm

Per ordinare catene già assemblate indicare TS 0 / $n_T \times$. TS 0 indica solo separatori verticali, n_T il numero dei separatori per traversa. Quindi sostituire con x la quantità desiderata.

Esempio: TS 0 / $n_T 4$

Vedi pag. 12.063

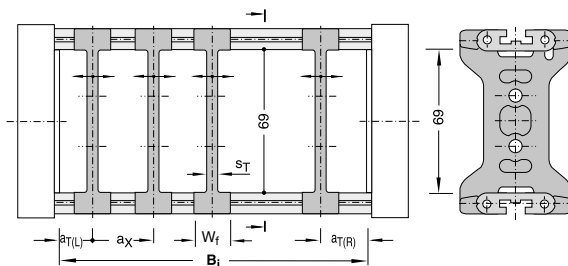

Descrizione	Codice	U.M.
Separatore	42880	Pz

Sistema di separatori TS 1B

Con divisione orizzontale continua per tutta la lunghezza del B_i eseguita con: **divisore rotante in acciaio Inox d=3 mm**

s_T	5 mm
W_f	20 mm
a_T min	10 mm
a_x min	20 mm

Per ordinare catene già assemblate indicare TS 1B - VD y / $n_T \times$. TS1 indica la presenza del divisore orizzontale continuo, VDy la sua posizione, n_T il numero dei separatori per traversa. Quindi sostituire x con la quantità desiderata di separatori per traversa (min. 2) e la/le y con la posizione del/dei divisori.

Esempio: TS 1B-VD2/ $n_T 4$

Vedi pag.12.063

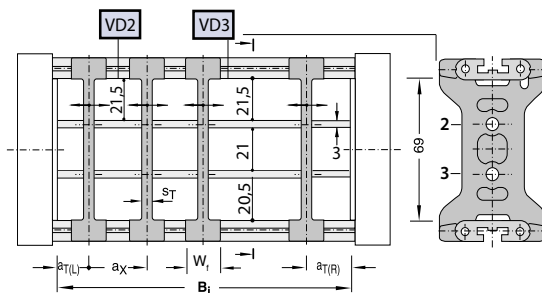

Descrizione	Codice	U.M.
Separatore	42880	Pz
Tondo Inox d=3 mm	K03SO0000B	Mt

Tipo MC 1250

Sezione della catena

Vista in sezione come da schema di funzionamento

Variante del traversino RMA

Variante del traversino RMA per tubi di grosse dimensioni

Materiale dei profili: **Legg di alluminio**

Materiale dei separatori: **Poliammide**

Il portacavi si deve appoggiare sulle bande della catena e sui traversini.

Profili apribili asportabili con rotazione di 90°

Negli spazi B₁ e B₃ è possibile inserire dei separatori (St=6, vedi applicazioni. Sistema di separatori pag. 12.050)

RMA1 (standard)

Montaggio dei traversini interni al raggio di curvatura

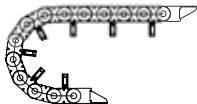

RMA1

- la catena deve essere tassativamente autoportante (vedi diagramma dell'autoportanza a pag. 12.044)
- per h₂ = 130 Kr minimo = 180
per h₂ = 160 Kr minimo = 180
per h₂ = 200 Kr minimo = 220

RMA2 (a richiesta)

Montaggio dei traversini esterni al raggio di curvatura

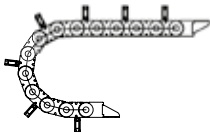

RMA2

- per l'ordinazione di questi traversini sostituire nel codice la sigla RMA1 con RMA2
- questo tipo di applicazione necessita dell'ausilio di una canalina di supporto (vedi schema disposizione del traversino RMA2)

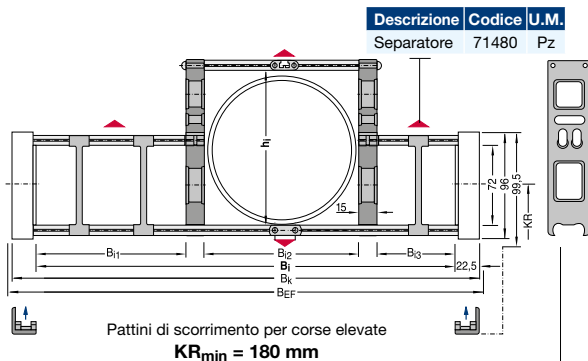
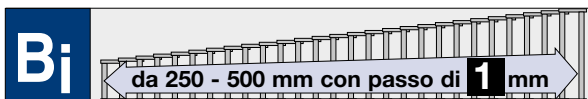

Peso catena:
come variante LG
foratura al 40%.
Vedi pagina 12.056

Descrizione	Codice	U.M.
Spalletta L=130	50007	Pz
Spalletta L=160	50008	Pz
Spalletta L=200	50009	Pz

Larghezza Catena:

$$B_k = B_i + 45 \text{ mm}$$

Articolo Nr.	B ₁	B ₂	B ₃	B _i	h ₁	h ₂
MC1250.130.250.Raggio	37,5	130	52,5	250	72	130
MC1250.130.275.Raggio	37,5	130	77,5	275	72	130
MC1250.130.300.Raggio	37,5	130	102,5	300	72	130
MC1250.130.350.Raggio	37,5	130	152,5	350	72	130
MC1250.130.400.Raggio	37,5	130	202,5	400	72	130
MC1250.130.450.Raggio	37,5	130	252,5	450	72	130
MC1250.130.500.Raggio	37,5	130	302,5	500	72	130
MC1250.160.300.Raggio	37,5	180	52,5	300	72	160
MC1250.160.350.Raggio	37,5	180	102,5	350	72	160
MC1250.160.400.Raggio	37,5	180	152,5	400	72	160
MC1250.160.450.Raggio	37,5	180	202,5	450	72	160
MC1250.160.500.Raggio	37,5	180	252,5	500	72	160
MC1250.200.350.Raggio	37,5	230	52,5	350	72	200
MC1250.200.400.Raggio	37,5	230	102,5	400	72	200
MC1250.200.450.Raggio	37,5	230	152,5	450	72	200
MC1250.200.500.Raggio	37,5	230	202,5	500	72	200

Completare l'Articolo con il raggio di curvatura desiderato e la variante RMA
Es. MC1250.RMA1.130.350.180

Raggi di curvatura KR (mm) disponibili						
180	220	260	300	340	380	500

Tipo MC 1250

Sezione della catena

Vista in sezione come da schema di funzionamento

Variante del traversino RMR

Traversino a rulli per applicazioni ove vengono impiegati cavi/tubi di grosse dimensioni, con raggi di curvatura minimi. Profili in alluminio con sistema di traversini a rulli in Delrin.

Rulli verticali oltre che orizzontali per la divisione dei conduttori e si possono combinare con separatori verticali mobili

d_R	10 mm
s_T	6 mm
$a_{T \text{ min}}$	6,5 mm
$a_{x \text{ min}}$	13 mm

Montaggio dei traversini standard ogni 2 maglie. Possibile il montaggio ogni maglia.

Larghezza Catena:

$$B_k = B_i + 45 \text{ mm}$$

Larghezza Catena con raccordi universali:

$$B_{EF} = B_i + 48 \text{ mm}$$

Le esecuzioni della catena MC con variante traversino RMR sono individuali e vengono elaborate in base al caso specifico d'impiego.

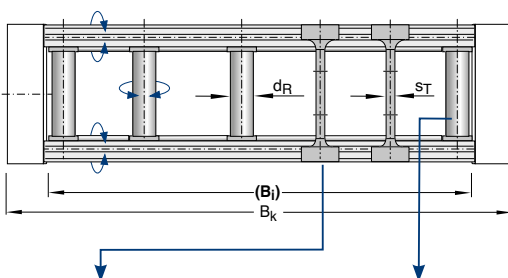
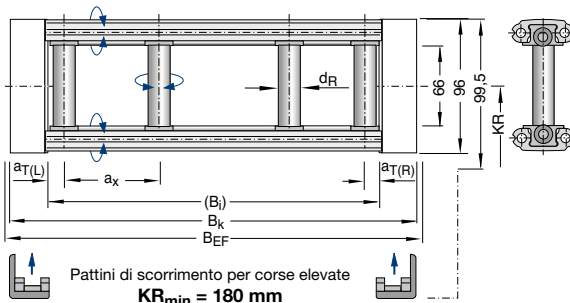
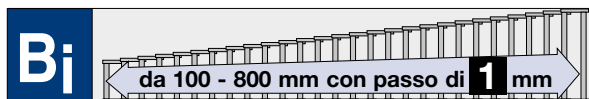

Descrizione	Codice	U.M.
Separatore	42880	Pz

Descrizione	Codice	U.M.
Profilo Delrin	5831	Mt

Raggi di curvatura KR (mm) disponibili

180	220	260	300	340	380	500
-----	-----	-----	-----	-----	-----	-----

Tipo MC 1250

Sezione della catena

Vista in sezione come da schema di funzionamento

Variante del traversino LG

Traversino forato - esecuzione in due metà (Standard)

Montaggio traversini:

Variante LG

Montaggio dei traversini ogni 2 maglie

Variante LGT

Montaggio dei traversini ogni maglia

D_{max}	74 mm
$a_0 \text{ min}$	12 mm
c_{min}	4 mm

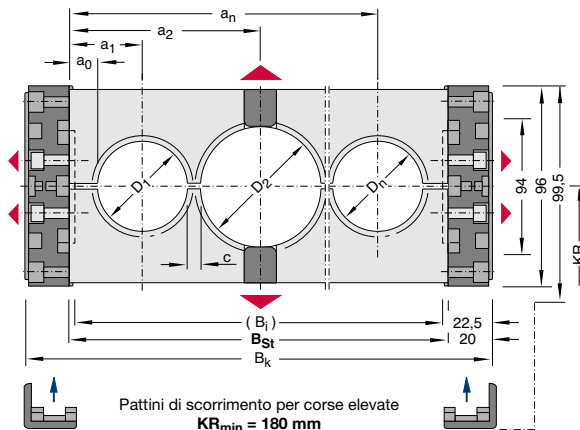
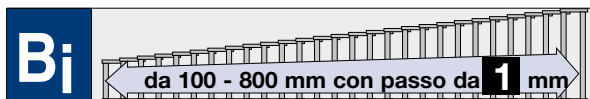

Larghezza Catena:

$$B_k = B_{ST} + 40 \text{ mm}$$

Larghezza Catena con raccordi universali:

$$B_{EF} = B_i + 48 \text{ mm}$$

Calcolo del B_{ST} :

$$B_{ST} = \sum D + \sum c + 2 a_0$$

Per il raccordo della catena:

$$B_i = B_{ST} - 5 \text{ mm}$$

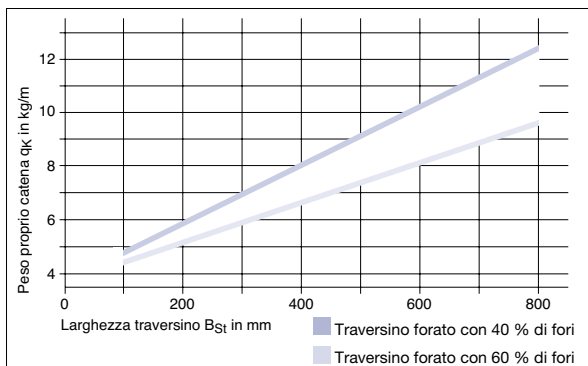

Peso proprio della catena in funzione della larghezza del traversino B_{St}

Nessuna larghezza standard!

Esecuzione della foratura del traversino a disegno.

Tipo MC 1250

Raccordi terminali universali

Raccordi terminali universali
per varianti di traversino RST, RV / RVT

Per tutte le larghezze B_i delle catene
Tipo MC1250 è possibile ordinare la
serie di raccordi terminali universali.

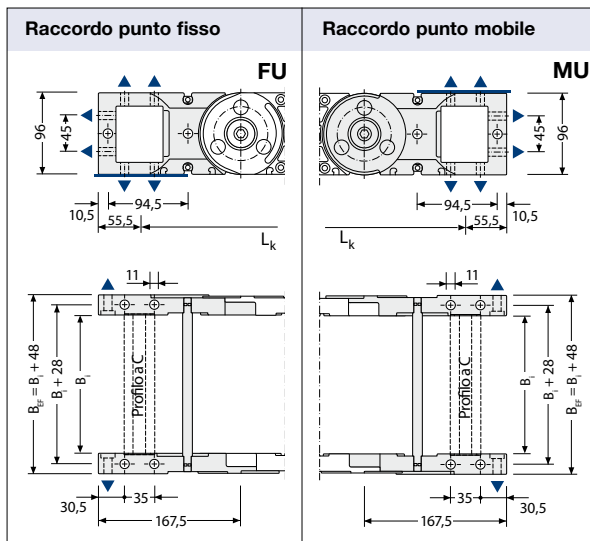

Per **Serie** di raccordi si intende un raccordo al punto fisso più un raccordo al punto mobile.

Il codice della **serie** di raccordi terminali FU-MU per la variante di traversino RST è:

ZRMU25S... (sostituire i puntini di sospensione con il B_i della catena. **Esempio:** per B_i 62 mm ZRMU25S062)

E' possibile ordinare separatamente il solo raccordo al punto fisso o il solo raccordo al punto mobile.

Il codice del **raccordo FU per la variante RST** è:

W425UFS... (sostituire i puntini di sospensione con il B_i della catena. **Esempio:** per B_i 62 mm W425UFS062)

Il codice del **raccordo MU per la variante RST** è:

W425UMS... (sostituire i puntini di sospensione con il B_i della catena. **Esempio:** per B_i 62 mm W425UMS062)

Il codice della **serie** di raccordi terminali FU-MU per la variante di traversino RV/RVT è:

ZRMU25V... (sostituire i puntini di sospensione con il B_i della catena. **Esempio:** per B_i 150 mm ZRMU25V150)

E' possibile ordinare separatamente il solo raccordo al punto fisso o il solo raccordo al punto mobile.

Il codice del **raccordo FU per la variante RV/RVT** è:

W425UFV... (sostituire i puntini di sospensione con il B_i della catena. **Esempio:** per B_i 150 mm W425UFV150)

Il codice del **raccordo MU per la variante RV/RVT** è:

W425UMV... (sostituire i puntini di sospensione con il B_i della catena. **Esempio:** per B_i 150 mm W425UMV150)

In opzione con Profilo a C in alluminio,
adatto a tutti i fermacavi commerciali e
ai fermacavi KABELSCHLEPP Tipo SZL
e LineFix. (Vedi Accessori pag. 20.100). Il
profilo si incastra in apposite sedi presenti
nei raccordi

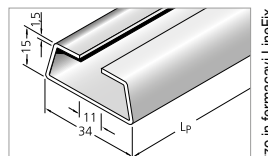
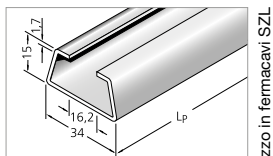

Descrizione	Codice	U.M.
Profilo a C	3932*	Mt

Descrizione	Codice	U.M.
Profilo a C	3935*	Mt

* per utilizzo in fermacavi SZL

* per utilizzo in fermacavi LineFix

Disposizioni possibili dei raccordi terminali universali

Per ordinare catene già assemblate
vedi Esempio a pag. 12.063

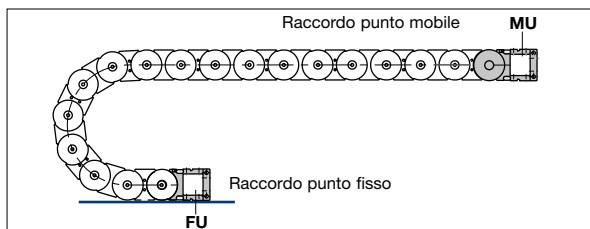

Tipo MC 1250

Raccordi terminali universali

Raccordi terminali universali

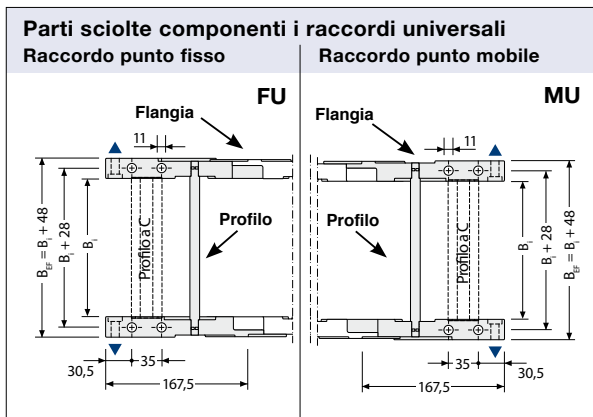

Raccordi universali FU

I raccordi universali al **punto fisso FU** sono composti da una flangia maschio e una flangia femmina, due profili per traversino a telaio e da due perni di fissaggio.

Raccordi universali MU

I raccordi universali al **punto mobile MU** sono composti da una flangia maschio e una flangia femmina, due profili per traversino a telaio e da due perni di fissaggio.

Catena Tipo	Flangia femmina Codice	Flangia maschio Codice	Perno di fissaggio Codice
MC 1250	72203	72205	71412

Tipo Traversino	Codice Profilo*	Costante
RST	W095SN0...	32
RV/RVT	W025RV0...	5

* Per ottenere il **codice d'ordine** completo per il profilo sommare alla quota B_j la costante e sostituire i puntini di sospensione con il numero ottenuto.



Nella congiunzione fra raccordo universale maschio e maglia devono essere installati 3 inserti KR

Descrizione	Codice	U.M.
Inserto KR 180	71498	Pz
Inserto KR 220	71499	Pz
Inserto KR 260	71500	Pz
Inserto KR 300	71501	Pz
Inserto KR 340	71502	Pz
Inserto KR 380	71503	Pz
Inserto KR 500	71504	Pz
Inserto RKR 600	71505	Pz



Usare viti cilindriche ISO 4762 - M10 - 8.8 serrate con 54 Nm.

Esempio:

Tipo traversino RST = MC1250 B_j 62 mm
Codice d'ordine profilo = W095SN0094

Tipo traversino RV/RVT = MC1250 B_j 150 mm
Codice d'ordine profilo = W025RV0155

Tipo MC 1250

Raccordi terminali standard

Mezze maglie in poliammide con raccordi terminali in acciaio per varianti di traversino RST, RV / RVT, RM

Per tutte le larghezze B_i delle catene Tipo MC1250 è possibile ordinare la serie di raccordi terminali composta da mezze maglie in poliammide e raccordi in acciaio o da mezze maglie in poliammide e angolari frontali in acciaio.

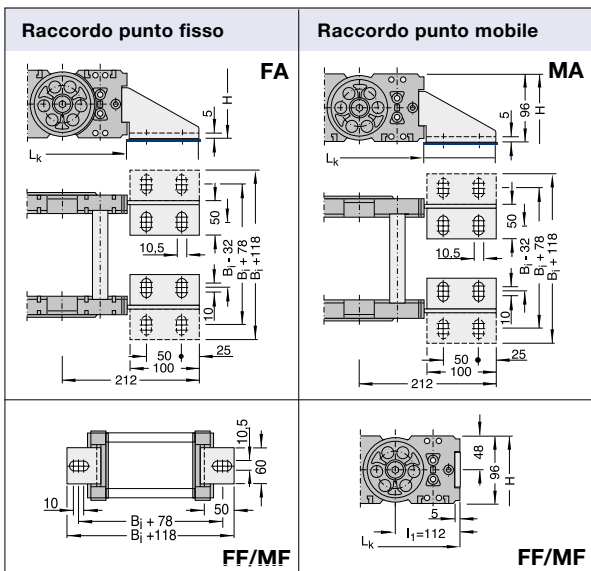

Per **Serie** di raccordi si intende un raccordo al punto fisso più un raccordo al punto mobile.

Il codice della **serie** di raccordi terminali **FA-MA** per la variante di traversino RST è: **ZRMA25S...**

Il codice del **raccordo FA** è: **W425AFS...** Il codice del **raccordo MA** è: **W425AMS...** (sostituire i puntini di sospensione con il B_i della catena. **Esempio:** per B_i 62 mm ZRMA25S062; W425AFS062; W425AMS062)

Il codice della **serie** di raccordi terminali **FA-MA** per la variante di traversino RV/RVT è: **ZRMA25V...**

Il codice del **raccordo FA** è: **W425AFV...** Il codice del **raccordo MA** è: **W425AMV...** (sostituire i puntini di sospensione con il B_i della catena. **Esempio:** per B_i 150 mm ZRMA25V150; W425AFV150; W425AMV150)

Il codice della **serie** di raccordi terminali **FA-MA** per la variante di traversino RM è: **ZRMA25M...**

Il codice del **raccordo FA** è: **W425AFM...** Il codice del **raccordo MA** è: **W425AMM...** (sostituire i puntini di sospensione con il B_i della catena. **Esempio:** per B_i 300 mm ZRMA25M300; W425AFM300; W425AMM300)

Il codice della **serie** di raccordi frontali **FF-MF** per la variante di traversino RST è: **ZRMF25S...**

Il codice del **raccordo frontale FF** è: **W425FFS...** Il codice del **raccordo frontale MF** è: **W425FMS...** (sostituire i puntini di sospensione con il B_i della catena. **Esempio:** per B_i 62 mm ZRMF25S062; W425FFS062; W425FMS062)

Il codice della **serie** di raccordi frontali **FF-MF** per la variante di traversino RV/RVT è: **ZRMF25V...**

Il codice del **raccordo frontale FF** è: **W425FFV...** Il codice del **raccordo frontale MF** è: **W425FMV...** (sostituire i puntini di sospensione con il B_i della catena. **Esempio:** per B_i 150 mm ZRMF25V150; W425FFV150; W425FMV150)

Il codice della **serie** di raccordi frontali **FF-MF** per la variante di traversino RM è: **ZRMF25M...**

Il codice del **raccordo frontale FF** è: **W425FFM...** Il codice del **raccordo frontale MF** è: **W425FMM...** (sostituire i puntini di sospensione con il B_i della catena. **Esempio:** per B_i 300 mm ZRMF25M300; W425FFM300; W425FMM300)

Disposizioni possibili dei raccordi terminali standard

Per ordinare catene già assemblate vedi Esempio a pag. 12.063

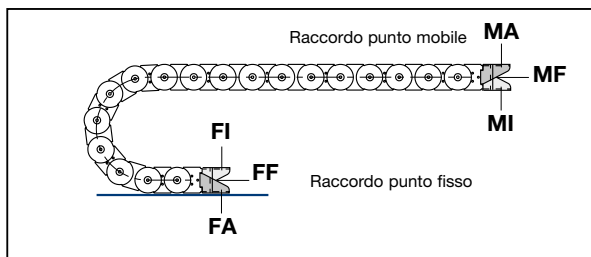

Tipo MC 1250

Raccordi terminali standard

Mezze maglie in poliammide con raccordi terminali in acciaio

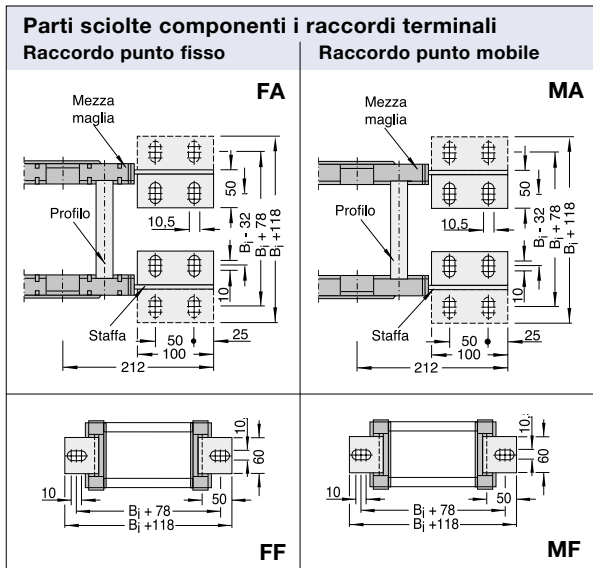

Raccordi terminali FA

I raccordi terminali al **punto fisso FA** sono composti da una staffa destra e una mezza maglia femmina, da una staffa sinistra e una mezza maglia maschio, da due profili per traversino a telaio, da due perni di fissaggio, da sei viti testa esagonale M6*14 e sei dadi esagonali M6.

Raccordi terminali MA

I raccordi terminali al **punto mobile MA** sono composti da una staffa destra e una mezza maglia femmina, da una staffa sinistra e una mezza maglia maschio, da due profili per traversino a telaio, da due perni di fissaggio, da sei viti testa esagonale M6*14 e sei dadi esagonali M6.

Catena Tipo	Staffa destra Codice	Staffa sinistra Codice	Staffa* Frontale Codice	Mezza maglia femmina Codice	Mezza maglia maschio Codice	Perno di fissaggio Codice	Vite M6*14 Codice	Dado M6 Codice
MC 1250	72711	72710	71448	71464	71474	71412	P03M614VRA	P0300M6DGR

*Raccordi frontali FF/MF

Per ordinare i raccordi frontali FF/MF sostituire il codice della staffa destra e sinistra con il codice dell'angolare frontale.

Tipo Traversino	Codice Profilo**	Costante
RST	W095SN0...	32
RV/RVT	W025RV0...	5
RM	W025VR0...	5

** Per ottenere il **codice d'ordine** completo per il profilo sommare alla quota B_1 la costante e sostituire i puntini di sospensione con il numero ottenuto.

Esempio:

Tipo traversino RST = MC1250 B_1 62 mm
Codice d'ordine profilo = W095SN0094

Tipo traversino RM = MC1250 B_1 300 mm
Codice d'ordine profilo = W025VR0305

Tipo traversino RV/RVT = MC1250 B_1 150 mm
Codice d'ordine profilo = W025RV0155

Tipo MC 1250



Versione MCL

Le catene MC possono essere prodotte in versione silenziosa MCL. Le emissioni acustiche sono completamente eliminate con:



- la sostituzione delle battute interne con inserti soft

Descrizione	Codice	U.M.
Inserto KR 180 soft	71260	Pz
Inserto KR 220 soft	71261	Pz
Inserto KR 260 soft	71262	Pz
Inserto KR 300 soft	71263	Pz
Inserto KR 340 soft	71264	Pz
Inserto KR 380 soft	71265	Pz
Inserto KR 500 soft	71266	Pz



- appositi ammortizzatori inferiori

Descrizione	Codice	U.M.
Ammortizzatore	72697	Pz

In funzione dello specifico utilizzo i nostri tecnici Vi consiglieranno se utilizzare gli inserti soft e gli ammortizzatori congiuntamente o separatamente.

Tipo MC 1250

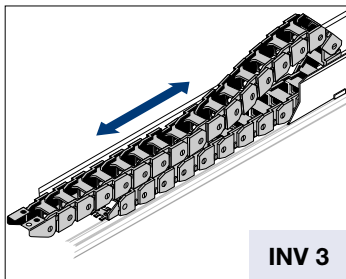

INV 3

$$L_k \approx \frac{L_S}{2} + L_B + KR + 224$$

$$H = H_{\min} \text{ standard}$$

$$L_B = \text{standard}$$

Generalmente è la fase di ritorno (quando la catena viene spinta) che determina la scelta del tipo di installazione e quindi la scelta dell'altezza di montaggio H.

In molti casi, a causa delle forze in gioco, è necessario ridurre l'altezza di montaggio H. Per ridurre l'altezza di montaggio standard possono essere impiegati due metodi. Introduzione di maglie con raggio contrario al punto mobile, denominata **"Versione RKR"** e utilizzo della flessione propria, denominata **"Versione flessione"**.

$$L_k \approx \frac{L_S}{2} + L_B + 224$$

$$H' = \text{vedi tabelle}$$

$$L_B = \text{vedi tabelle}$$

In ogni caso Vi preghiamo contattare il nostro ufficio tecnico.

Versione GO-Modul		Catena	KR	H'	L _B	Ü _B
MC 1250	220	288	2500	1088		
	260	288	2625	1140		
	300	288	2750	1177		
	340	288	3125	1318		
	380	288	3375	1403		
	500	288	4375	1770		

Corse lunghe

Le direttive generali per l'applicazione di catene con corsa lunga sono riportate alla pagina 3.038, ove viene trattata la disposizione INV 3.

In generale, per il corretto funzionamento di queste installazioni è imprescindibile:

- l'applicazione del canale di guida con soprizzo (salvo applicazioni speciali)
- la corretta determinazione dell'altezza di montaggio H.

Installazione con altezza di montaggio standard

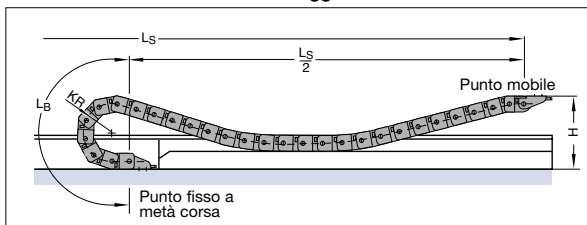

Versione RKR

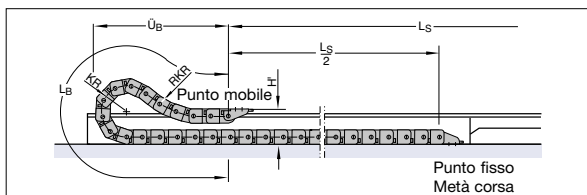

Versione Flessione

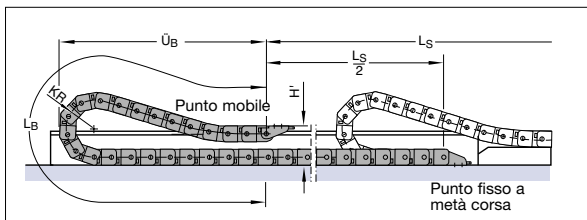

Versione RKR		Catena	KR	H'	L _B	Ü _B
MC 1250	180	288	1468	754		
	220	288	1848	807		
	260	288	2177	934		
	300	288	2488	1039		
	340	288	2802	1156		
	500	288	4049	1609		

Versione flessione		Catena	KR	H'	L _B	Ü _B
MC 1250	180	288	2462	1175		
	220	288	3008	1425		
	260	288	3454	1625		
	300	288	3900	1825		
	340	288	4146	1925		
	500	288	5631	2575		

Come ordinare catene già assemblate

Esempio d'ordine

MC1250.118 . RST . 220 . 6349 . FA/MA . TS0/nT4

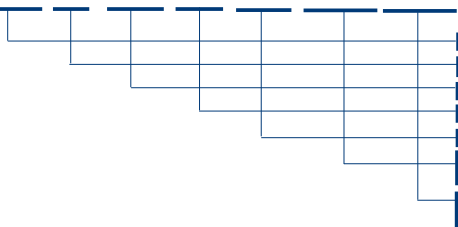

Catena portacavi Tipo MC1250, larghezza interna Bi 118 mm, traversino a scatto su tutte le maglie, raggio di curvatura KR 220 mm, lunghezza Lk= 6349 mm e raccordi
 Tipo Catena
 Larghezza interna Bi in mm
 Variante del traversino
 Raggio di curvatura KR in mm
 Lunghezza catena Lk in mm (senza raccordi)
 Raccordo punto fisso (foratura esterna)
 Raccordo punto mobile (foratura esterna)
 Sistema di separatori TS0 con n. 4 separatori già montati

Esempio d'ordine

MC1250. RMA1 . 130 . 250 . 300 . 3224 . FA/MA

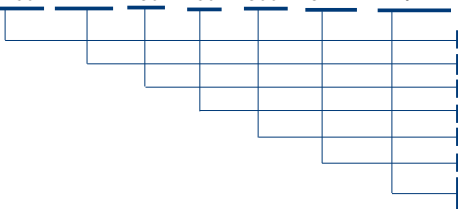

Catena portacavi Tipo MC1250, altezza interna Hi2 130 mm, larghezza interna Bi 250 mm, traversini RMA1, raggio di curvatura KR 300 mm, lunghezza Lk= 3224 mm e raccordi
 Tipo Catena
 Variante del traversino RMA1 (standard)
 Altezza interna Hi2 in mm
 Larghezza interna Bi in mm
 Raggio di curvatura KR in mm
 Lunghezza catena Lk in mm (senza raccordi)
 Raccordo punto fisso (foratura esterna)
 Raccordo punto mobile (foratura esterna)

Esempio d'ordine

MC1250.300 . RM . 300 . 4599 . FF/MF . Pat

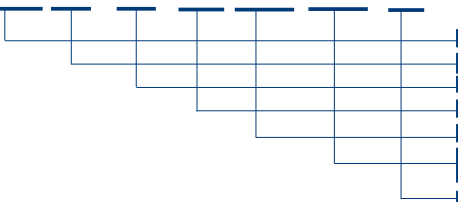

Catena portacavi Tipo MC1250, larghezza interna Bi 300 mm, traversino a telaio Massiv, raggio di curvatura KR 300 mm, lunghezza Lk= 4599 mm e raccordi frontali
 Tipo Catena
 Larghezza interna Bi in mm
 Variante del traversino
 Raggio di curvatura KR in mm
 Lunghezza catena Lk in mm (senza raccordi)
 Raccordo frontale punto fisso
 Raccordo frontale punto mobile
 Pattini di scorrimento

Canaline pag. 20.002

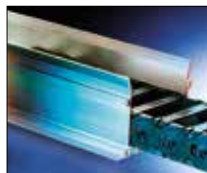

Fermacavi pag. 20.100



Cavi TRAXLINE pag. 19.001



Tipo MC 1300

Layout della catena portacavi

Passo t = 130 mm
 Altezza maglia h_G = 120 mm
 ($h_G' = 127,5$ mm)
 Altezza montaggio H_{min} = $2 KR + 180$ mm
 Lunghezza l_1 = 158 mm
 (vedi dimensioni raccordi)

Per il funzionamento della catena è necessaria una superficie uniforme. Se tale condizione non sussiste è indispensabile l'applicazione di una canalina di scorrimento.

Dimensioni costruttive in funzione del raggio di curvatura

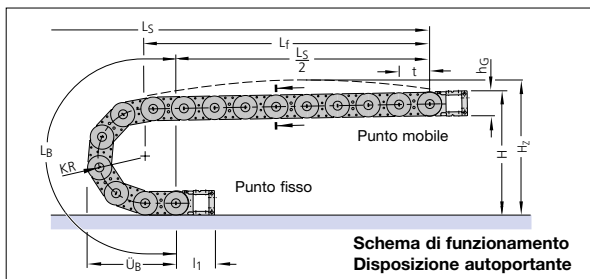

Raggio di curvatura KR	150 mm	195 mm	240 mm	280 mm	320 mm	360 mm	400 mm	500 mm
Lunghezza arco L_B	732	873	1014	1140	1266	1391	1517	1831
Ingombro arco U_B	340	385	430	470	510	550	590	690
Altezza H_{min}	480	570	660	740	820	900	980	1180
Altezza H_Z	540	630	720	800	880	960	1040	1240

Diagramma dell'autoportanza



**Lunghezza autoportante L_f
e Corsa L_S**
in funzione del peso aggiunto
(Vedi Informazioni Costruttive)

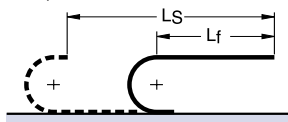

Lunghezza catena:

$$L_K \approx \frac{L_S}{2} + L_B \quad \text{Multiplo del passo 130 mm}$$

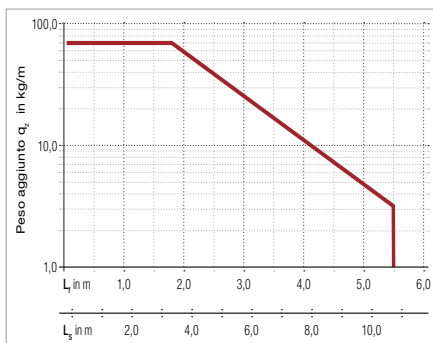

Il diagramma dell'autoportanza considera un peso proprio catena q_k di 8 kg/m

Corse di traslazione elevate

Per corse molto lunghe la catena portacavi viene installato in un canale di guida.

Layout → vedi Informazioni Costruttive

Canale di guida → vedi Accessori paragrafo 20

La progettazione di un'installazione viene eseguita dai nostri tecnici previa esplicita richiesta.



Tipo MC 1300

Sezione della catena

Vista in sezione come da schema di funzionamento

Variante del traversino RM/RMT

Traversino a telaio - esecuzione Massiv

Profili in alluminio superiori ed inferiori fissati con 4 viti



Montaggio traversini:

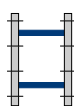

Variante RM - Standard

Montaggio traversini ogni 2 maglie

Possibile il montaggio ogni maglia **Variante RMT**

Larghezze Standard / Peso

Dimensioni in mm

Larghezza Catena:

$$B_k = B_i + 50 \text{ mm}$$

Larghezza Catena con raccordi universali:

$$B_{EF} = B_i + 50 \text{ mm}$$

Lunghezza profilo:

$$B_{st} = B_i$$

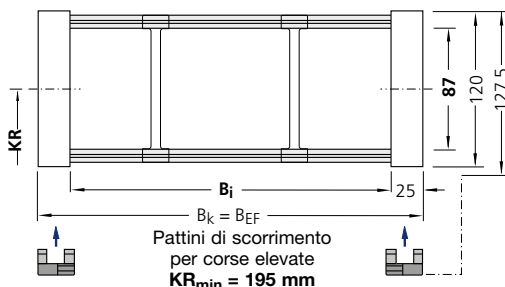
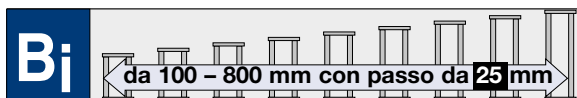

Articolo Nr.	Larghezza interna B_i	Larghezza catena B_k	Peso kg/m
MC1300.100.RM.Raggio	100	150	6,36
MC1300.125.RM.Raggio	125	175	6,48
MC1300.157.RM.Raggio	157	207	6,63
MC1300.182.RM.Raggio	182	232	6,75
MC1300.205.RM.Raggio	205	255	6,86
MC1300.224.RM.Raggio	224	274	6,95
MC1300.255.RM.Raggio	255	305	7,10
MC1300.282.RM.Raggio	282	332	7,23
MC1300.305.RM.Raggio	305	355	7,34
MC1300.331.RM.Raggio	331	381	7,47
MC1300.355.RM.Raggio	355	405	7,59
MC1300.382.RM.Raggio	382	432	7,72
MC1300.405.RM.Raggio	405	455	7,83
MC1300.430.RM.Raggio	430	480	7,96
MC1300.455.RM.Raggio	455	505	8,08
MC1300.474.RM.Raggio	474	524	8,17
MC1300.505.RM.Raggio	505	555	8,32
MC1300.526.RM.Raggio	526	576	8,47
MC1300.555.RM.Raggio	555	605	8,60
MC1300.566.RM.Raggio	566	616	8,63
MC1300.605.RM.Raggio	605	655	8,72
MC1300.621.RM.Raggio	621	671	8,80
MC1300.655.RM.Raggio	655	705	8,88
MC1300.705.RM.Raggio	705	755	9,12
MC1300.755.RM.Raggio	755	805	9,36
MC1300.805.RM.Raggio	805	855	9,60

Completare l'Articolo con il raggio di curvatura desiderato. Es. MC1300.305.RM.280

Raggi di curvatura KR (mm) disponibili

150 195 240 280 320 360 400 500

Tipo MC 1300

Sistema di separatori per variante RM/RMT

Sistema di separatori TS 0

Senza divisori orizzontali

s_T	5 mm
W_f	15 mm
$a_{T \min}$	7,5 mm
$a_x \min$	15 mm
$a_c \min$	10 mm

Per ordinare catene già assemblate indicare TS0/n_Tx. TS0 indica solo separatori verticali, n_T il numero dei separatori per traversa. Quindi sostituire con x la quantità desiderata.

Sistema di separatori TS 1

Con divisione orizzontale continua per tutta la lunghezza del B_i eseguita con: **Profilo in alluminio 11 x 4 mm**

s_T	5 mm
W_f	15 mm
$a_{T \min}$	7,5 mm
$a_{T \max}$	25 mm
$a_x \min$	15 mm
$a_c \min$	10 mm
$n_T \min$	2
S_H	4 mm

Per ordinare catene già assemblate indicare TS1-VDy/n_Tx. TS1 indica la presenza del divisore orizzontale continuo, VDy la sua posizione, n_T il numero di separatori per traversa. Quindi sostituire x con la quantità desiderata di separatori per traversa (min. 2) e la/le y con la posizione del/dei divisore/i.

Esempio: TS 1 - VD 1/n_T 6

Sistema di separatori TS 1B

Con suddivisione orizzontale continua per tutta la lunghezza del B_i eseguita con: **divisore rotante in acciaio Inox d=6**

s_T	5 mm
W_f	15 mm
$a_{T \min}$	7,5 mm
$a_{T \max}$	25 mm
$a_x \min$	15 mm
$a_c \min$	10 mm
$n_T \min$	2
S_H	6 mm

I separatori sono mobili all'interno del traversino.
I separatori vengono montati generalmente ogni 2 maglie.

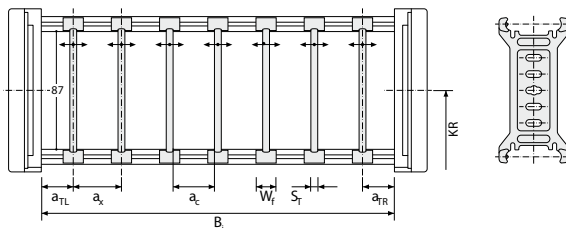

Esempio: TS 0/n_T 4
Vedi pag.12.075

Descrizione	Codice	U.M.
Separatore	55100	Pz

Varianti consigliate: VD 1, VD 2 e VD 3

I separatori sono mobili all'interno del traversino!

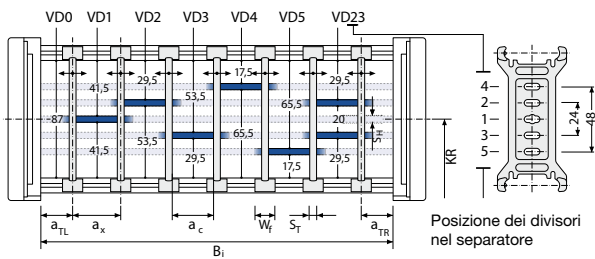

Descrizione	Codice	U.M.
Separatore	55100	Pz
Profilo AL 11x4	5803	Mt

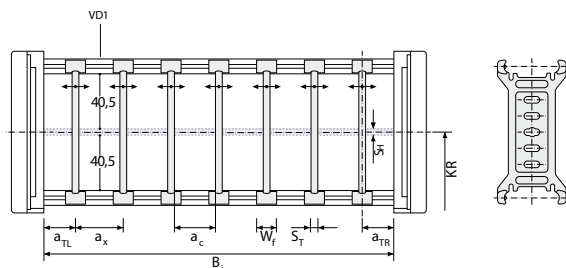

Descrizione	Codice	U.M.
Separatore	55100	Pz
Tondo Inox d=6	K06O0000B	Mt

Per ordinare catene già assemblate indicare TS1B/n_Tx. TS1 indica la presenza del divisore orizzontale d=6, n_T il numero dei separatori verticali per traversa. Quindi sostituire x con la quantità desiderata.

Esempio: TS 1B/n_T 4 **Vedi pag. 12.075**

Sistema di separatori TS 3

Suddivisione eseguita con **divisori in poliammide** spessore 4 mm

s_T	8 mm
W_f	15 mm
W_f	14 mm (separatori apribili)
$a_{T \min}$	7,5 mm
$a_x \min$	16 mm (con suddivisione)
$a_c \min$	8 mm
$a_x \text{ passo}$	vedi tabella a_x
$n_T \min$	2
S_H	4 mm

Per l'impiego di divisori con $a_x > 112$ mm deve essere previsto un sostegno supplementare centrale da effettuarsi con separatore apribile.

Separatori apribili adatti per montaggio in catene già assemblate.

s_T	5
-------	---

Per ordinare catene già assemblate indicare TS3 e per ogni camera (K) la variante VR di posizionamento dei divisori e le distanze a_T e a_x in mm.

Varianti consigliate: VR 0, VR 1, VR 2 e VR 3

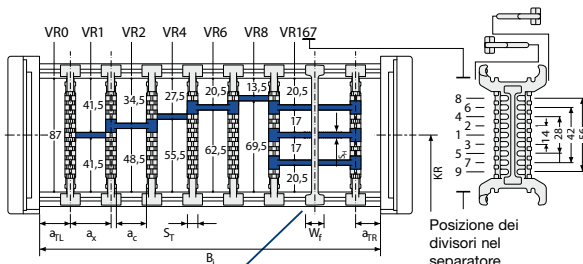

Descrizione	Codice	U.M.	Descrizione	Codice	U.M.
Separatore apribile	55114	Pz	Separatore	55101	Pz

Codice dei Divisori

a_x mm	Codice Divisore	a_x mm	Codice Divisore
16	71514	78	52589
18	52580	80	71518
23	52581	88	52590
28	52582	96	71519
32	71515	112	71520
38	52584	128	71521
43	52585	144	71522
48	71516	160	71523
58	52587	176	71524
64	71517	192	71525
68	52588	208	71526

Pattini di scorrimento per RM/RMT

Pattini di scorrimento intercambiabili per disposizioni scorrevoli. Prodotti in materiale plastico altamente scorrevole garantiscono un ottimale rapporto attrito-usura della catena.

Altezza catena con pattini
MC1300: $h_G' = h_G + 7,5 \text{ mm} = 127,5 \text{ mm}$

Esempio: Pat
 Vedi pag. 12.075



Raggio minimo di curvatura per l'impiego dei pattini:
MC1300: $KR_{\min} = 195 \text{ mm}$

Descrizione	Codice	U.M.
Pattino destro	55107	Pz
Pattino sinistro	55106	Pz

Per velocità $> 2 \text{ m/sec}$

Descrizione	Codice	U.M.
Pattino destro	55214	Pz
Pattino sinistro	55213	Pz

Tipo MC 1300

Sezione della catena

Vista in sezione come da schema di funzionamento

Variante del traversino RV/RVT

Traversino a telaio - esecuzione rinforzata con giunti a sfera.

Profili in alluminio con giunti a sfera si aprono e chiudono in modo rapido e sicuro.



Montaggio traversini:

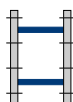

Variante RV - Standard

Montaggio traversini ogni 2 maglie

Possibile il montaggio ogni maglia **Variante RVT**

Larghezze Standard / Peso

Dimensioni in mm

Larghezza Catena:

$$B_k = B_i + 50 \text{ mm}$$

Larghezza Catena con raccordi universali:

$$B_{EF} = B_i + 50 \text{ mm}$$

Lunghezza profilo:

$$B_{st} = B_i + 10 \text{ mm}$$

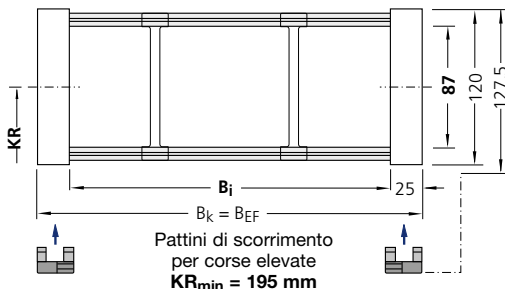
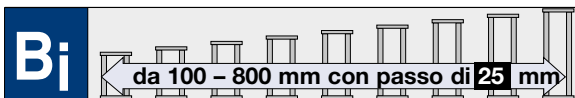

Articolo Nr.	Larghezza interna B_i	Larghezza catena B_k	Peso kg/mt
MC1300.100.RV.Raggio	100	150	6,31
MC1300.125.RV.Raggio	125	175	6,43
MC1300.150.RV.Raggio	150	200	6,55
MC1300.175.RV.Raggio	175	225	6,67
MC1300.200.RV.Raggio	200	250	6,79
MC1300.225.RV.Raggio	225	275	6,91
MC1300.250.RV.Raggio	250	300	7,03
MC1300.275.RV.Raggio	275	325	7,15
MC1300.300.RV.Raggio	300	350	7,26
MC1300.325.RV.Raggio	325	375	7,39
MC1300.350.RV.Raggio	350	400	7,50
MC1300.375.RV.Raggio	375	425	7,62
MC1300.400.RV.Raggio	400	450	7,74
MC1300.425.RV.Raggio	425	475	7,86
MC1300.450.RV.Raggio	450	500	7,98
MC1300.475.RV.Raggio	475	525	8,10
MC1300.500.RV.Raggio	500	550	8,22
MC1300.550.RV.Raggio	550	600	8,34
MC1300.600.RV.Raggio	600	650	8,46
MC1300.650.RV.Raggio	650	700	8,93
MC1300.700.RV.Raggio	700	750	9,17
MC1300.750.RV.Raggio	750	800	9,41
MC1300.800.RV.Raggio	800	850	9,65

Completare l'Articolo con il raggio di curvatura desiderato. Es. MC1300.250.RV.240

Raggi di curvatura KR (mm) disponibili

150 195 240 280 320 360 400 500

Tipo MC 1300

Sistema di separatori per variante RV/RVT

Sistema di separatori TS 0

Senza divisori orizzontali

s_T	5 mm
W_f	15 mm
$a_{T \min}$	15,5 mm
$a_x \min$	15 mm
$a_c \min$	10 mm

Per ordinare catene già assemblate indicare TS0/n_Tx. TS0 indica solo separatori verticali, n_T il numero dei separatori per traversa. Quindi sostituire con x la quantità desiderata.

Sistema di separatori TS 1

Con divisione orizzontale continua per tutta la lunghezza del B_i eseguita con:

Profilo in alluminio 11 x 4 mm

s_T	5 mm
W_f	15 mm
$a_{T \min}$	15,5 mm
$a_{T \max}$	25 mm
$a_x \min$	15 mm
$a_c \min$	10 mm
$n_{T \min}$	2
S_H	4 mm

Per ordinare catene già assemblate indicare TS1-VDy/n_Tx. TS1 indica la presenza del divisore orizzontale continuo, VDy la sua posizione, n_T il numero di separatori per traversa. Quindi sostituire x con la quantità desiderata di separatori per traversa (min. 2) e la/le y con la posizione del/dei divisore/i.

Esempio: TS 1 - VD 1/n_T 6

Sistema di separatori TS 1B

Con suddivisione orizzontale continua per tutta la lunghezza del B_i eseguita con: **divisore rotante in acciaio Inox d=6**

s_T	5 mm
W_f	15 mm
$a_{T \min}$	15,5 mm
$a_{T \max}$	25 mm
$a_x \min$	15 mm
$a_c \min$	10 mm
$n_{T \min}$	2
S_H	6 mm

I separatori sono mobili all'interno del traversino.
I separatori vengono montati generalmente ogni 2 maglie.

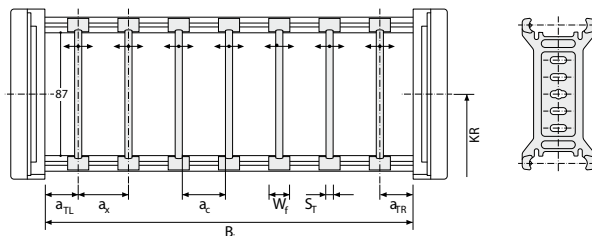

Descrizione	Codice	U.M.
Separatore	55117	Pz

I separatori mobili (Variante A) o fissi (Variante B) sono identici.
Vedi pag.12.070

Esempio: TS 0/n_T 4
Vedi pag.12.075

Varianti consigliate: VD 1, VD 2 e VD 3

I separatori sono mobili all'interno del traversino!

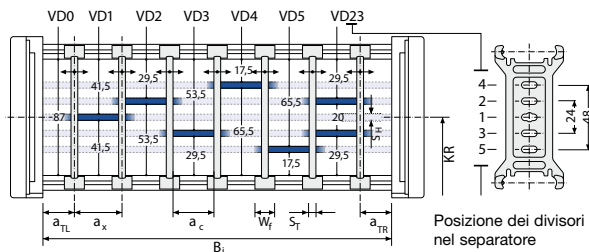

Posizione dei divisori nel separatore

Descrizione	Codice	U.M.
Separatore	55117	Pz
Profilo AL 11x4	5803	Mt

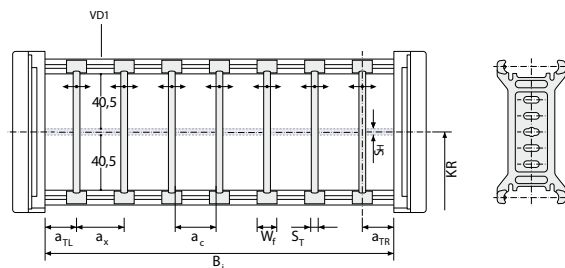

Descrizione	Codice	U.M.
Separatore	55117	Pz
Tondo Inox d=6	K06O0000B	Mt

Per ordinare catene già assemblate indicare TS1B/n_Tx. TS1 indica la presenza del divisore orizzontale d=6, n_T il numero dei separatori verticali per traversa. Quindi sostituire x con la quantità desiderata.

Esempio: TS 1B/n_T 4 **Vedi pag. 12.075**

Sistema di separatori TS 3

Suddivisione eseguita con **divisori in poliammide** spessore 4 mm

s_T	8 mm
W_f	15 mm
W_f	14 mm (separatori apribili)
a_T min	15,5 mm
a_x min	16 mm (con suddivisione)
a_c min	8 mm
a_x passo	vedi tabella a_x
n_T min	2
S_H	4 mm

Per l'impiego di divisori con $a_x > 112$ mm deve essere previsto un sostegno supplementare centrale da effettuarsi con separatore apribile.

Separatori apribili adatti per montaggio in catene già assemblate

s_T	5 mm
-------	------

Per ordinare catene già assemblate indicare TS3 e per ogni camera (K) la variante VR di posizionamento dei divisori e le distanze a_T e a_x in mm.

Varianti consigliate: VR 0, VR 1, VR 2 e VR 3

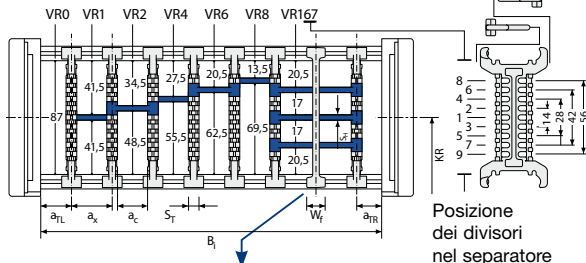

Descrizione	Codice	U.M.	Descrizione	Codice	U.M.
Separatore apribile	55114	Pz	Separatore	55118	Pz

Codice dei Divisori

a_x mm	Codice Divisore	a_x mm	Codice Divisore
16	71514	78	52589
18	52580	80	71518
23	52581	88	52590
28	52582	96	71519
32	71515	112	71520
38	52584	128	71521
43	52585	144	71522
48	52586	160	71523
58	52587	176	71524
64	71517	192	71525
68	52588	208	71526

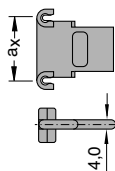

Tipo MC 1300

Sistema di separatori fissi versione B

Nei sistemi di separatori TS 0 è possibile fissare i separatori verticali.

I separatori sono fissi e vengono montati con passo di 4 mm con appositi profili di fissaggio.

Sistema di separatori TS0 - Variante B

s_T	5 mm
a_T min	18,5 mm
a_x min	15 mm
a_c min	10 mm
a_x passo	5 mm



Descrizione	Codice	U.M.
Profilo fiss. L150mm	55105	Pz



● Fissaggio sicuro dei separatori con passo di 4 mm.

Per ordinare catene già assemblate con separatori fissi indicare TS0/B/nTx.

Esempio: TS0/B/nTx3

Pattini di scorrimento per RV/RVT - LG/LGT

Pattini di scorrimento intercambiabili per disposizioni scorrevoli. Prodotti in materiale plastico altamente scorrevole garantiscono un ottimale rapporto attrito-usura della catena.

Altezza catena con pattini MC1300: $hG' = hG + 7,5 \text{ mm} = 127,5 \text{ mm}$

Esempio: Pat



Raggio minimo di curvatura per l'impiego dei pattini: MC1300: $KR \text{ min} = 195 \text{ mm}$

Pattini per RV/RVT

Descrizione	Codice	U.M.
Pattino destro	55107	Pz
Pattino sinistro	55106	Pz

Pattini per LG/LGT

Descrizione	Codice	U.M.
Pattino destro	55214	Pz
Pattino sinistro	55213	Pz

Tipo MC 1300

Sezione della catena

Vista in sezione come da schema di funzionamento

Variante del traversino LG

Traversino forato - esecuzione in due metà (Standard)

Montaggio traversini:

Variante LG

Montaggio dei traversini ogni 2 maglie

Variante LGT

Montaggio dei traversini ogni maglia

D_{max}	92 mm
$a_0 \text{ min}$	13 mm
$a_c \text{ min}$	12 mm
c_{min}	4 mm

Larghezza Catena:

$$B_k = B_{ST} + 50 \text{ mm}$$

Larghezza Catena con raccordi universali:

$$B_{EF} = B_k$$

Calcolo del B_{ST} :

$$B_{ST} = \sum D + \sum c + 2 a_0$$

Per il raccordo della catena:

$$B_i = B_{ST}$$

Nessuna larghezza standard!

Esecuzione della foratura del traversino a disegno.

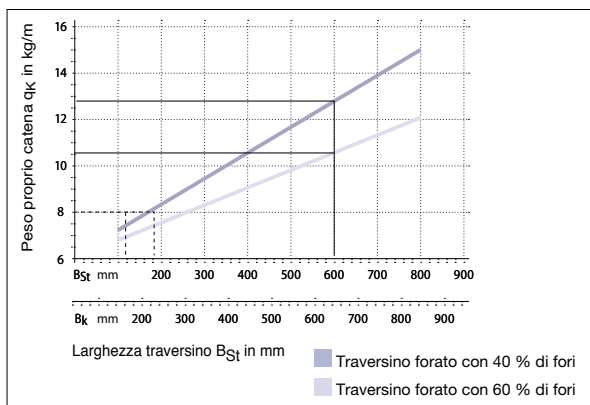
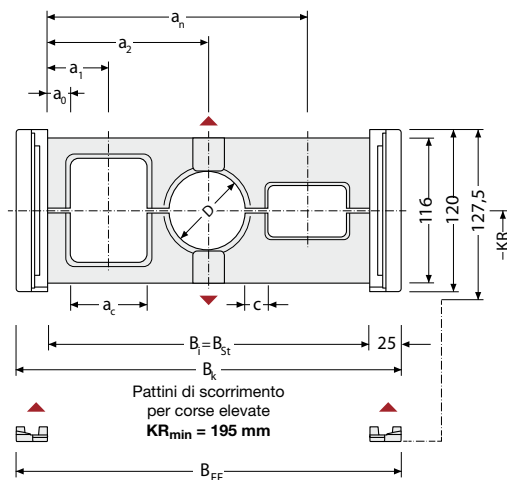
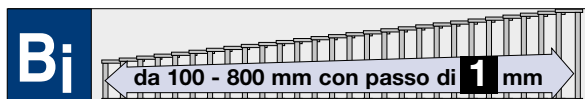

Peso proprio della catena in funzione della larghezza del traversino B_{ST}

Raggi di curvatura KR (mm) disponibili

150 195 240 280 320 360 400 500

Tipo MC 1300

Raccordi terminali universali

Raccordi terminali universali per varianti di traversino RM/RMT, RV/RVT



Per tutte le larghezze B_i delle catene Tipo MC 1300 è possibile ordinare la serie di raccordi terminali universali in poliammide.

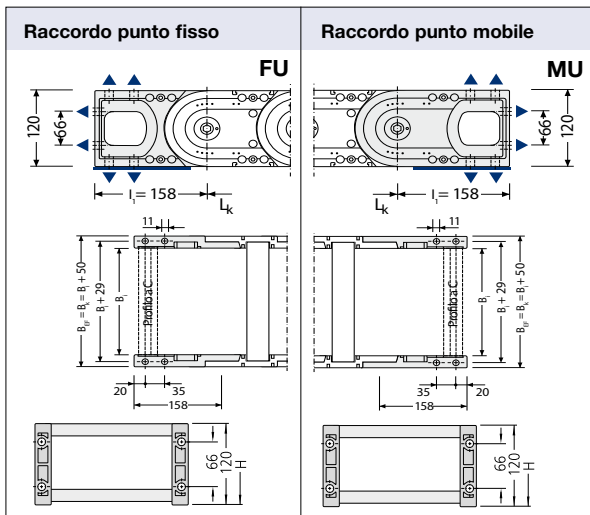

Il codice della Serie di raccordi terminali FU-MU per la variante di traversino RM/RMT è:

ZRMU30M... (sostituire i puntini di sospensione con il B_i della catena. **Esempio:** per B_i 100 mm ZRMU30M100)

E' possibile ordinare separatamente il solo raccordo al punto fisso o il solo raccordo al punto mobile.

Il codice del **raccordo FU per la variante RM/RMT** è:

W430UFB... (sostituire i puntini di sospensione con il B_i della catena. **Esempio:** per B_i 100 mm W430UFB100)

Il codice del **raccordo MU per la variante RM/RMT** è:

W430UMB..... (sostituire i puntini di sospensione con il B_i della catena. **Esempio:** per B_i 100 mm W430UMB100)

E' possibile ordinare separatamente il solo raccordo al punto fisso o il solo raccordo al punto mobile.

Per serie di raccordi si intende un raccordo al punto fisso più un raccordo al punto mobile.

Il codice della serie di raccordi terminali FU-MU per la variante di traversino RV/RVT è:

ZRMU30V... (sostituire i puntini di sospensione con il B_i della catena. **Esempio:** per B_i 100 mm ZRMU30V100)

E' possibile ordinare separatamente il solo raccordo al punto fisso o il solo raccordo al punto mobile.

Il codice del **raccordo FU per la variante RV/RVT** è:

W430UFV... (sostituire i puntini di sospensione con il B_i della catena. **Esempio:** per B_i 100 mm W430UFV100)

Il codice del **raccordo MU per la variante RV/RVT** è:

W430UMV... (sostituire i puntini di sospensione con il B_i della catena. **Esempio:** per B_i 100 mm W430UMV100)

In opzione con Profilo a C in alluminio, adatto a tutti i fermacavi commerciali e ai fermacavi KABELSCHLEPP Tipo SZL e LineFix. (Vedi Accessori pag. 20.100). Il profilo si incastra in apposite sedi presenti nei raccordi

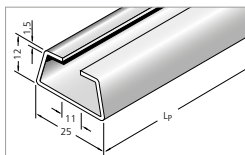

Descrizione	Codice	U.M.
Profilo a C	3934*	Mt

* per utilizzo in fermacavi SZL

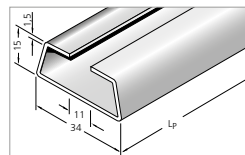

Descrizione	Codice	U.M.
Profilo a C	3935*	Mt

* per utilizzo in fermacavi LineFix

Disposizioni possibili dei raccordi terminali universali

Per ordinare catene già assemblate vedi Esempio a pag. 12.075

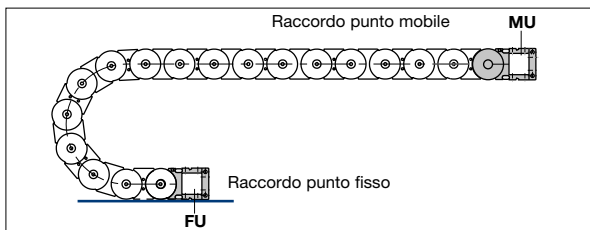

Tipo MC 1300

Raccordi terminali universali

Raccordi terminali universali in poliammide

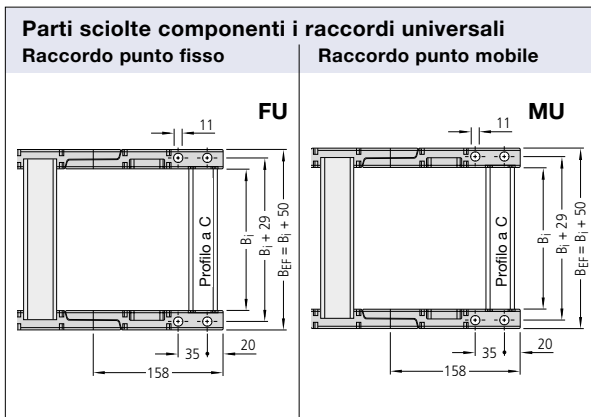

Raccordi universali FU

I raccordi universali in poliammide al **punto fisso FU** sono composti da un raccordo destro e un raccordo sinistro, due profili per traversino a telaio e da quattro viti di fissaggio.

Raccordi universali MU

I raccordi universali in poliammide al **punto mobile MU** sono composti da due flange identiche (sia per banda destra che sinistra), due profili per traversino a telaio e da quattro viti di fissaggio.

Codici d'ordine per Variante traversino RM/RMT:

Catena Tipo	Flangia FU DX Codice	Flangia FU SX Codice	Flangia MU DX/SX Codice
MC 1300	55108	55102	55103

Codici d'ordine per Variante traversino RV/RVT:

Catena Tipo	Flangia FU DX Codice	Flangia FU SX Codice	Flangia MU DX/SX Codice
MC 1300	55281	55280	55282

Tipo Traversino	Codice Profilo*	Costante
RM/RMT	W025VR...	0
RV/RVT	W030RV...	10

* Per ottenere il **codice d'ordine** completo per il profilo sommare alla quota B_1 la costante e sostituire i puntini di sospensione con il numero ottenuto.

Esempio:

Tipo traversino **RM/RMT** = MC1300 B_1 100 mm
Codice d'ordine profilo = W025VR100

Tipo traversino **RV/RVT** = MC1300 B_1 100 mm
Codice d'ordine profilo = W030RV110

Tipo MC 1300

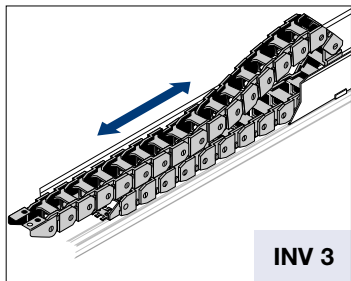

INV 3

$$L_k \approx \frac{L_S}{2} + L_B + KR$$

$$H = H_{\min} \text{ standard}$$

$$L_B = \text{standard}$$

Generalmente è la fase di ritorno (quando la catena viene spinta) che determina la scelta del tipo di installazione e quindi la scelta dell'altezza di montaggio H.

In molti casi, a causa delle forze in gioco, è necessario ridurre l'altezza di montaggio H. Per ridurre l'altezza di montaggio standard possono essere impiegati due metodi. Introduzione di maglie con raggio contrario al punto mobile, denominata "Versione RKR" e utilizzo della flessione propria, denominata "Versione flessione".

$$L_k \approx \frac{L_S}{2} + L_B$$

$$H' = \text{vedi tabelle}$$

$$L_B = \text{vedi tabelle}$$

In ogni caso Vi preghiamo contattare il nostro ufficio tecnico.

Versione GO-Modul				
Catena	KR	H'	L _B	Ü _B
MC 1300	240	360	2730	1180
	320	360	2880	1240
	360	360	3140	1331
	500	360	4310	1756

Corse lunghe

Le direttive generali per l'applicazione di catene con corsa lunga sono riportate alla pagina 3.038, ove viene trattata la disposizione INV 3.

In generale, per il corretto funzionamento di queste installazioni è imprescindibile:

- l'applicazione del canale di guida con soprizzo (salvo applicazioni speciali)
- la corretta determinazione dell'altezza di montaggio H.

Installazione con altezza di montaggio standard

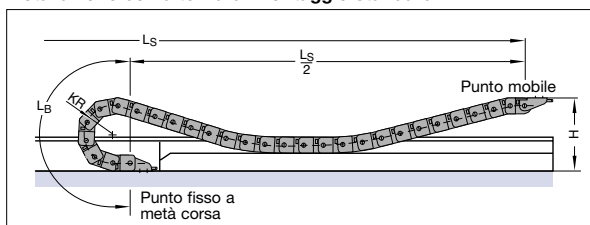

Versione RKR

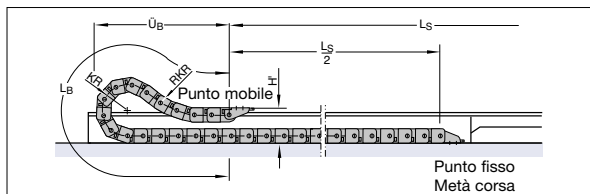

Versione Flessione

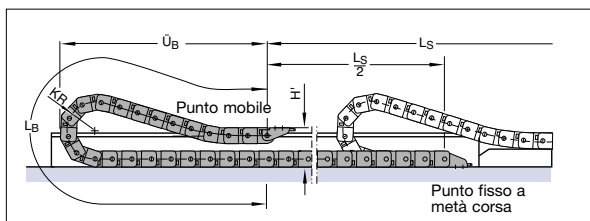

Versione RKR				
Catena	KR	H'	L _B	Ü _B
MC 1300	150	360	1510	680
	195	360	1745	745
	240*	360	2130	910
	280	360	2460	1010
	320*	360	2790	1150
	360*	360	3170	1300
	400	360	3785	1565
	500*	360	4750	1990

Versione flessione

Per la "Versione flessione" i dati vengono calcolati per ogni singola applicazione.

* Per questi Kr sono disponibili maglie senza precarica.

Come ordinare catene già assemblate

Esempio d'ordine

MC1300.600 . RM . 360 . 2600 . FU/MU . TSO/nt7

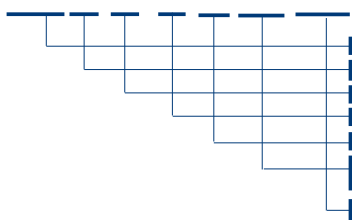

Catena portacavi Tipo MC 1300, larghezza interna Bi 600 mm, traversini Massiv RM ogni due maglie, raggio di curvatura KR 360 mm, lunghezza Lk= 2600 mm e raccordi universali

Tipo Catena

Larghezza interna Bi in mm (traversino a telaio)

Variante del traversino

Raggio di curvatura KR in mm

Lunghezza catena Lk in mm (senza raccordi)

Raccordo universale punto fisso

Raccordo universale punto mobile

Sistema di separatori TS 0 con n.7 separatori già montati

Esempio d'ordine

MC1300.500 . RMT . 195 . 3900 . FU/MU . TSO/nt4

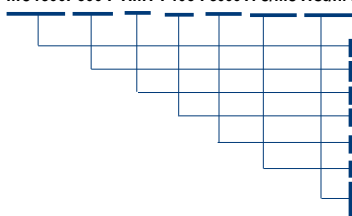

Catena portacavi Tipo MC 1300, larghezza interna Bi 500 mm, traversini Massiv RMT ogni maglia, raggio di curvatura KR 195 mm, lunghezza Lk= 3900 mm e raccordi universali

Tipo Catena

Larghezza interna Bi in mm (traversino a telaio)

Variante del traversino

Raggio di curvatura KR in mm

Lunghezza catena Lk in mm (senza raccordi)

Raccordo universale punto fisso

Raccordo universale punto mobile

Sistema di separatori TS 0 con n.4 separatori già montati

Esempio d'ordine

MC1300.300 . RV . 240 . 2860 . FU/MU . TSO/nt7

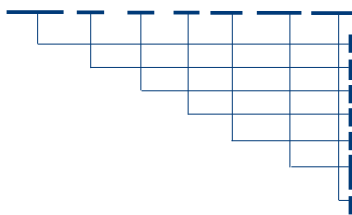

Catena portacavi Tipo MC 1300, larghezza interna Bi 300 mm, traversini Massiv RV ogni due maglie, raggio di curvatura KR 240 mm, lunghezza Lk= 2860 mm e raccordi universali

Tipo Catena

Larghezza interna Bi in mm (traversino a telaio)

Variante del traversino

Raggio di curvatura KR in mm

Lunghezza catena Lk in mm (senza raccordi)

Raccordo universale punto fisso

Raccordo universale punto mobile

Sistema di separatori TS 0 con n.7 separatori già montati

Canaline pag. 20.002

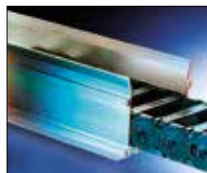

Fermacavi pag. 20.100



Cavi TRAXLINE pag. 19.001



Istruzioni di montaggio Serie MC

Per le istruzioni di montaggio complete consultare il nostro ufficio tecnico.

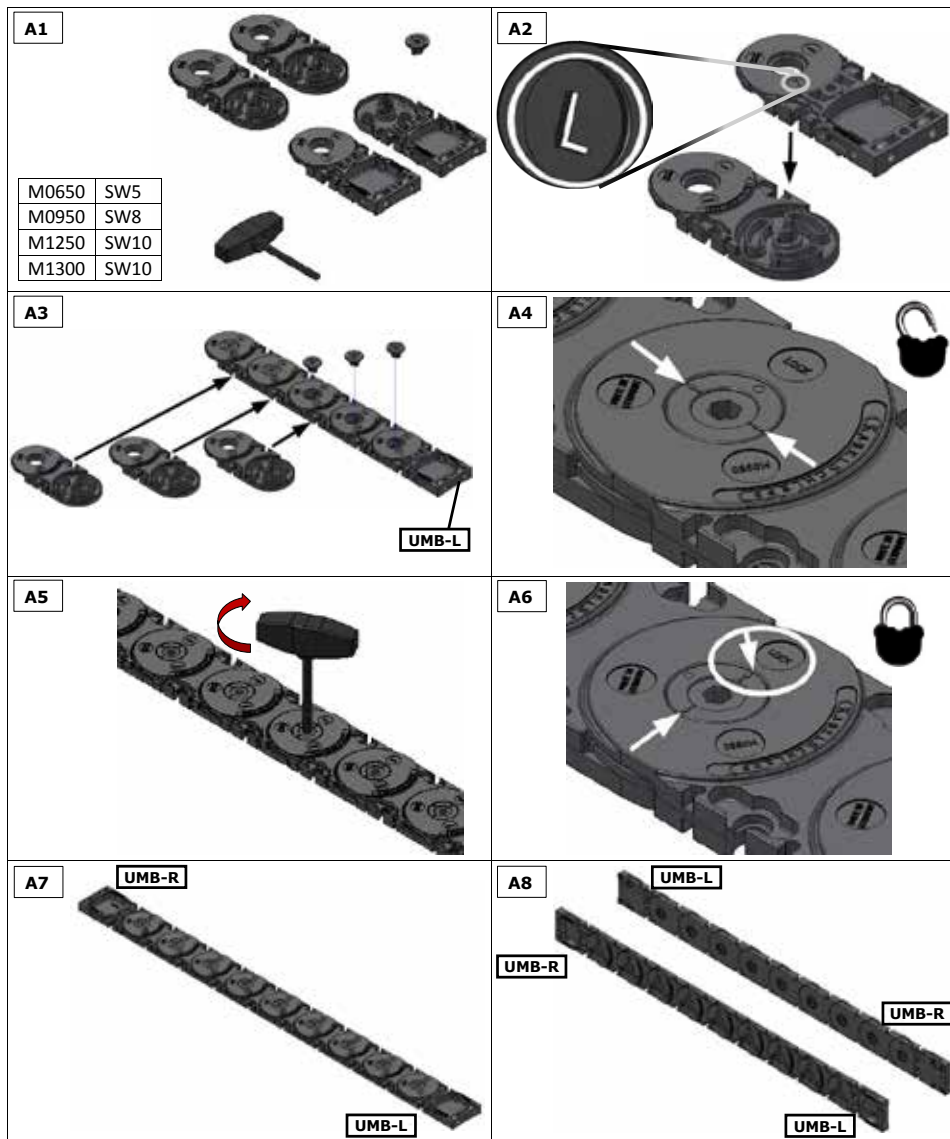

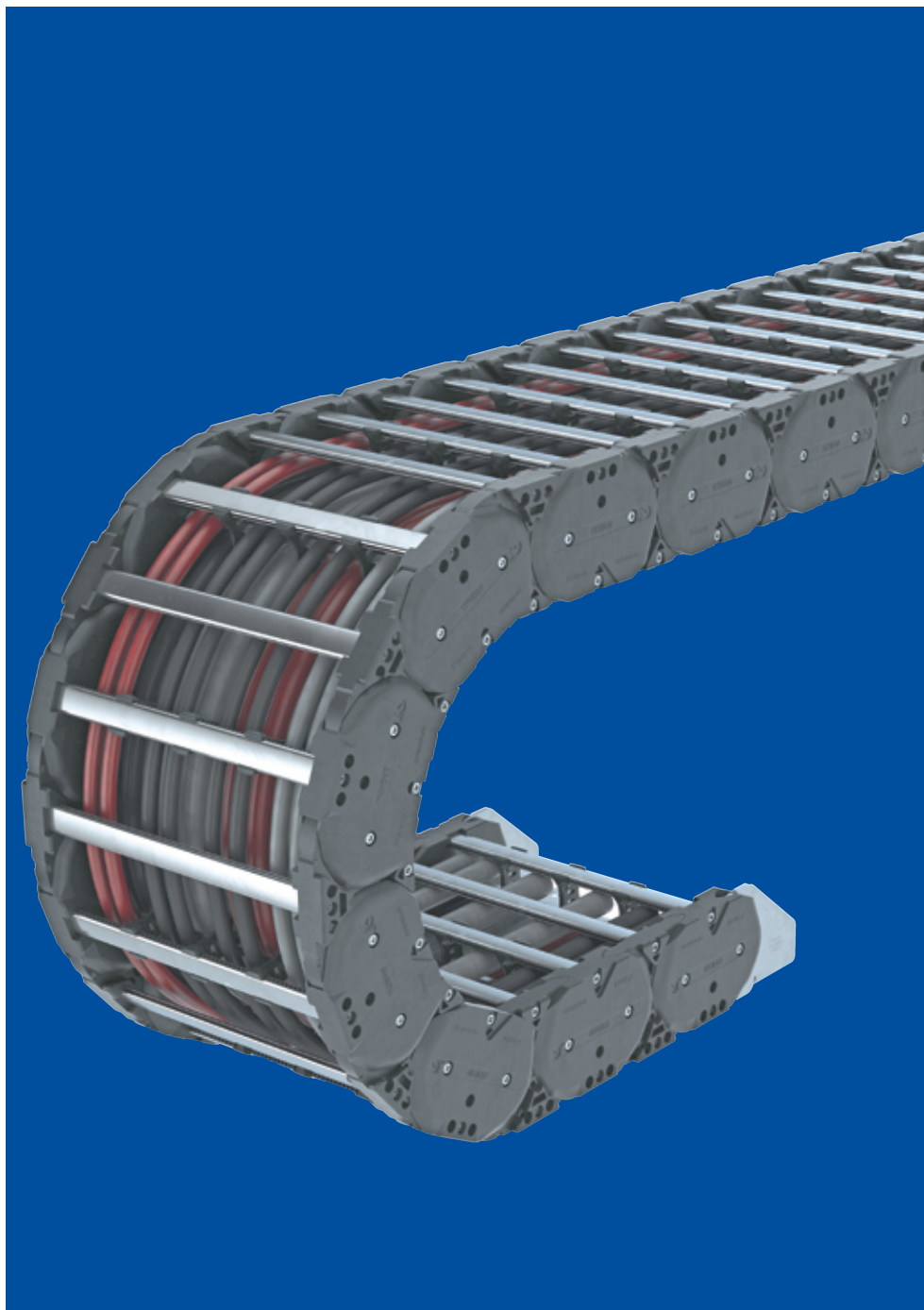



Presentazione

Catena portacavi TKHD 90

- Bande laterali massive grazie alla struttura robusta delle maglie a doppia forcella
- Sistema di battuta incapsulato, massivo, anti-intrusione polveri
- Semplice assemblaggio delle bande
- Giunzione rinforzata perno foro
- Ammortizzatori integrati
- Apertura rapida interna o esterna per una facile installazione dei cavi
- Bordi esterni anti-intrusione polveri
- Facile sostituzione dei componenti
- Manutenzione minima
- Distribuzione simmetrica della forza sulle bande di catena
- Funzionamento silenzioso e a bassa usura tramite effetto poligonale e raggi ottimizzati
- Riduzione della potenza di trasmissione grazie ad un minor attrito

Varianti del traversino:

RMF - esecuzione a telaio Massiv

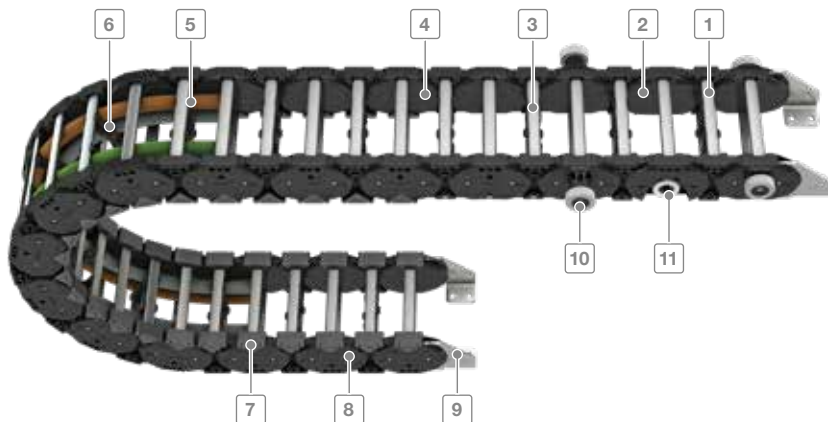

- | | | | |
|---|---|--|---|
| <p>1 Traversini in alluminio variabili con passo di 1 mm</p> <p>2 Maglie in poliammide</p> <p>3 Apribili lato inferiore e superiore per una rapida installazione dei cavi</p> | <p>4 Ingombro interno privo di interferenze per una completa protezione dei cavi</p> <p>5 Separatori fissi o mobili</p> <p>6 Separatori e divisori per la separazione dei cavi</p> | <p>7 I pattini intercambiabili aumentano la vita della catena in applicazioni scorrevoli</p> <p>8 Sistema robusto e a battuta multipla</p> <p>9 Raccordi terminali in acciaio</p> | <p>10 Esecuzione RSC con rulli esterni</p> <p>11 Con rulli integrati per canali di guida standard</p> |
|---|---|--|---|

Tipo	Larghezza interna		Larghezza esterna		Altezza interna h_i in mm	Passo t	Dati tecnici da pag.
	B_i min mm	B_i max mm	B_K max mm	B_K max mm			
TKHD90	100	800	170	870	87	90	12.080
TKHD90-R	100	800	170	870	87	90	12.087

Tipo TKHD 90

Layout della catena portacavi

Passo t	=	90 mm
Altezza maglia h_G	=	117 mm
Altezza montaggio H_{min}	=	2KR + 180 mm
Lunghezza l1	=	110 mm (vedi dimensioni raccordi)

Per il funzionamento della catena è necessaria una superficie uniforme. Se tale condizione non sussiste è indispensabile l'applicazione di una canalina di scorrimento.

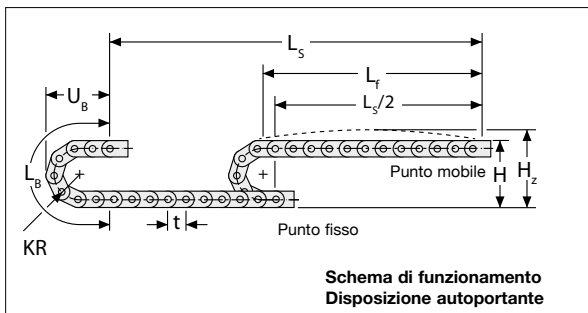

Dimensioni costruttive in funzione del raggio di curvatura

Raggio di curvatura KR	250 mm	310 mm	360 mm	500 mm
Lunghezza arco L_B	965	1154	1311	1751
Ingombro arco U_B	510	570	620	680
Altezza H_{min}	680	800	900	1180
Altezza H_z	860	980	1080	1360

Diagramma dell'autoportanza



**Lunghezza autoportante L_f
e Corsa L_S**
in funzione del peso aggiunto
(Vedi Informazioni Costruttive)

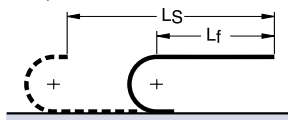

Lunghezza catena:

$$L_K \approx \frac{L_S}{2} + L_B \quad \text{Multiplo del passo 90 mm}$$

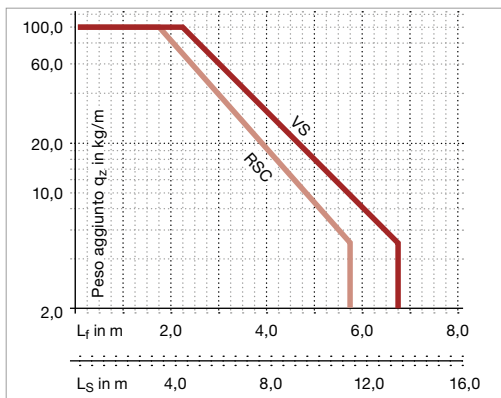

Il diagramma dell'autoportanza considera un peso proprio catena q_k di 10 kg/m. Per altre larghezze interne, varia il peso aggiunto massimo.

- Precarica della catena per disposizioni autoportanti, dimensione H_z massima.
- Precarica della catena ridotta per applicazione RSC (con rulli), dimensione H_z ridotta.

Corse di traslazione elevate



Per corse molto lunghe la catena portacavi viene installato in un canale di guida.

Layout → vedi Informazioni Costruttive

Canale di guida → vedi Accessori paragrafo 20

La progettazione di un'installazione viene eseguita dai nostri tecnici previa esplicita richiesta.

Tipo TKHD90

Sezione della catena

Vista in sezione come da schema di funzionamento

Variante del traversino RMF

Traversino a telaio - esecuzione Massiv

Profili in alluminio superiori ed inferiori fissati con viti

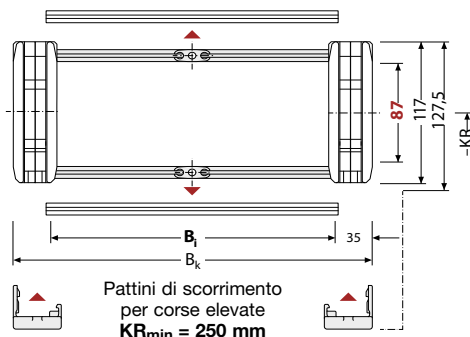
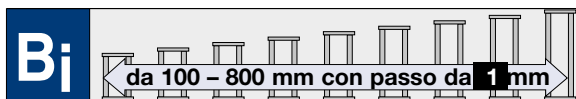

Descrizione	Codice	U.M.
Pattino TKHD90	32612	Pz

Montaggio traversini:



Variante RMF Standard
Montaggio traversini ogni maglia

Larghezze Standard / Peso

Dimensioni in mm

Larghezza Catena:

$$B_k = B_i + 70 \text{ mm}$$

Lunghezza profilo:

$$B_{st} = B_i + 15 \text{ mm}$$

Articolo Nr.	Larghezza interna B_i	Larghezza catena B_k	Peso kg/m
TKHD90.100.RMF.Raggio	100	170	10,37
TKHD90.150.RMF.Raggio	150	220	10,88
TKHD90.200.RMF.Raggio	200	270	11,38
TKHD90.250.RMF.Raggio	250	320	11,89
TKHD90.300.RMF.Raggio	300	370	12,40
TKHD90.350.RMF.Raggio	350	420	12,90
TKHD90.400.RMF.Raggio	400	470	13,41
TKHD90.450.RMF.Raggio	450	520	13,92
TKHD90.500.RMF.Raggio	500	570	14,43
TKHD90.550.RMF.Raggio	550	620	14,93
TKHD90.600.RMF.Raggio	600	670	15,44
TKHD90.650.RMF.Raggio	650	720	15,95
TKHD90.700.RMF.Raggio	700	770	16,45
TKHD90.750.RMF.Raggio	750	820	16,96
TKHD90.800.RMF.Raggio	800	870	17,47

Completare l'Articolo con il raggio di curvatura desiderato.

Es. TKHD90.100.RMF.250

Raggi di curvatura KR (mm) disponibili			
250	310	360	500

Tipo TKHD90

Sistema di separatori per variante RMF

Sistema di separatori TS 0

Senza divisori orizzontali

	Versione A	Versione B
s_T	5 mm	5 mm
w_f	20 mm	20 mm
$a_{T \text{ min}}$	10 mm	12,5 mm
$a_x \text{ min}$	20 mm	20 mm
$a_x \text{ passo}$	--	5 mm
$a_c \text{ min}$	15 mm	15 mm

Per ordinare catene già assemblate indicare TS0-s/ n_T x. TS0 indica solo separatori verticali, n_T il numero dei separatori per traversa. Quindi sostituire con x la quantità desiderata, indicando inoltre (al posto di s) la versione del separatore richiesta.

Sistema di separatori TS 1

Con divisione orizzontale continua per tutta la lunghezza del B_1 eseguita con: **Profilo in alluminio 11 x 4 mm**

	Versione A	Versione B
s_T	5 mm	5 mm
w_f	20 mm	20 mm
$a_{T \text{ min}}$	10 mm	12,5 mm
$a_x \text{ min}$	20 mm	20 mm
$a_x \text{ passo}$	--	5 mm
$a_c \text{ min}$	15 mm	15 mm
$n_T \text{ min}$	2	2

Per ordinare catene già assemblate indicare TS1-s-VDy/ n_T x. TS1 indica la presenza del divisore orizzontale continuo, VDy la sua posizione, n_T il numero di separatori per traversa. Quindi sostituire x con la quantità desiderata di separatori per traversa (min. 2) e la/le y con la posizione del/dei divisore/i, indicando inoltre (al posto di s) la versione del separatore richiesta.

Esempio: TS1-B - VD 1/ n_T 6

Sistema di separatori fissi versione B con profilo di fissaggio

I separatori sono mobili all'interno del traversino (**Versione A**).
I separatori vengono montati generalmente ogni 2 maglie.

Per applicazioni con accelerazioni laterali e disposte su un lato, è possibile fissare i separatori verticali **con apposito profilo di fissaggio** (**Versione B**)

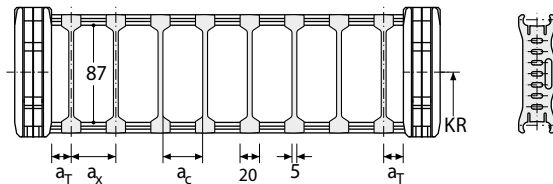

Descrizione	Codice	U.M.
Separatore	32611	Pz

Esempio: TS0-A/ n_T 4
Vedi pag.12.084

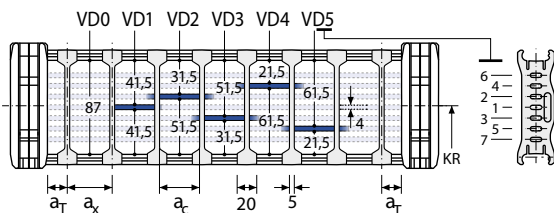

Posizione dei divisori nel separatore

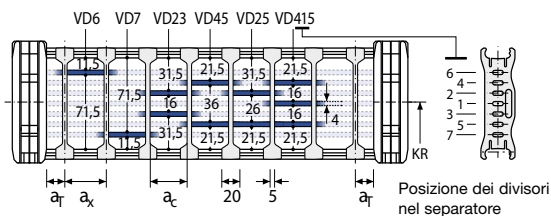

Posizione dei divisori nel separatore

Descrizione	Codice	U.M.
Separatore	32611	Pz
Profilo AL 11x4	5803	Mt



Descrizione	Codice	U.M.
Profilo fiss. L150mm	55105	Pz

Tipo TKHD90

Raccordi terminali in acciaio corti

Per tutte le larghezze B_i delle catene Tipo TKHD90 è possibile ordinare la serie di raccordi terminali in acciaio.

Il codice della serie di raccordi identifica quattro raccordi terminali in acciaio.

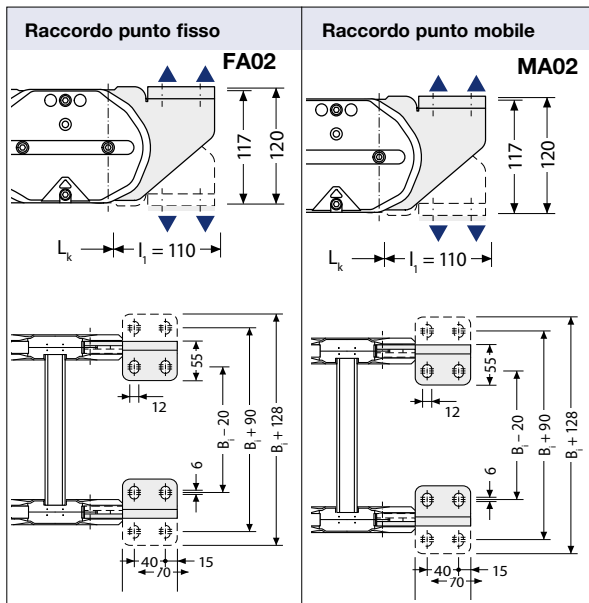

Catena	Serie Raccordi corti
Tipo	Articolo nr.
TKHD90	32619

Disposizioni possibili dei raccordi terminali in acciaio

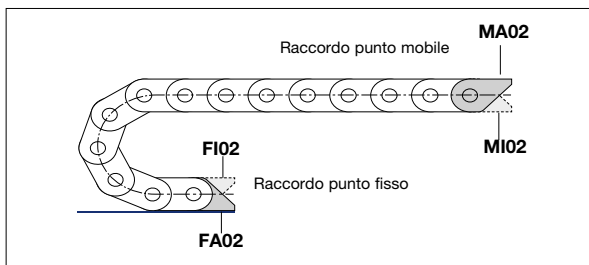

Tipo TKHD90

Raccordi terminali in acciaio LF lunghi

Per tutte le larghezze B_i delle catene Tipo TKHD90 è possibile ordinare la serie di raccordi terminali in acciaio.

Il codice della serie di raccordi identifica quattro raccordi terminali in acciaio.

 Utilizzare solo con profilo a C 25 x 10 mm

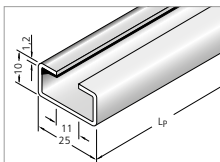

Descrizione	Codice	U.M.
Profilo a C	3931	Mt

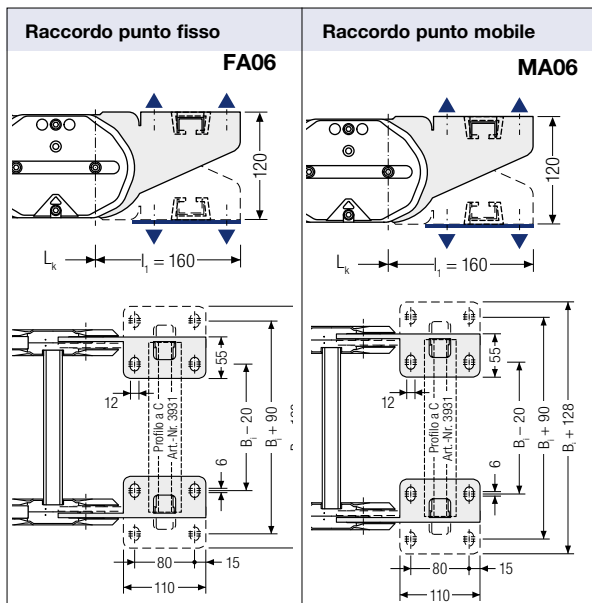

Catena	Serie Raccordi lunghi
Tipo	Articolo nr.
TKHD90	32682

Disposizioni possibili dei raccordi terminali in acciaio LF

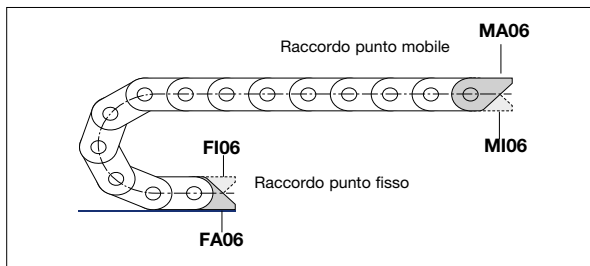

Esempio d'ordine

TKHD90.400.RMF .310.2700.FA02/MA02 .TSO-A/n/4

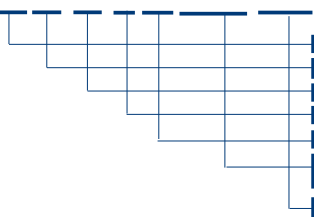

Catena portacavi Tipo TKHD90, larghezza interna B_i 400 mm, traversini RMF su tutte le maglie, raggio di curvatura KR 310 mm, lunghezza $L_k = 2700$ mm e raccordi terminali.

Tipo Catena

Larghezza interna B_i in mm

Variante del traversino

Raggio di curvatura KR in mm

Lunghezza catena L_k in mm (senza raccordi)

Raccordo terminale in acciaio corti punto fisso

Raccordo terminale in acciaio corti punto mobile

Sistema di separatori TS 0-A con n.4 separatori già montati

Tipo TKHD90

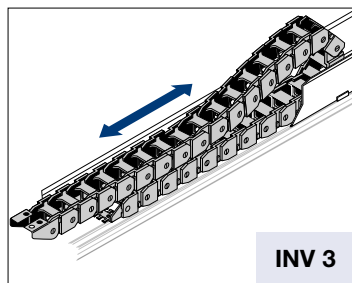

INV 3

$$L_k \approx \frac{L_S}{2} + L_B + KR$$

$$H = H_{\min} \text{ standard}$$

$$L_B = \text{standard}$$

Generalmente è la fase di ritorno (quando la catena viene spinta) che determina la scelta del tipo di installazione e quindi la scelta dell'altezza di montaggio H.

In molti casi, a causa delle forze in gioco, è necessario ridurre l'altezza di montaggio H. Per ridurre l'altezza di montaggio standard possono essere impiegati due metodi. Introduzione di maglie con raggio contrario al punto mobile, denominata "**Versione RKR**" e utilizzo della flessione propria, denominata "**Versione flessione**".

$$L_k \approx \frac{L_S}{2} + L_B$$

$$H' = \text{vedi tabelle}$$

$$L_B = \text{vedi tabelle}$$

In ogni caso Vi preghiamo contattare il nostro ufficio tecnico.

Corse lunghe

Le direttive generali per l'applicazione di catene con corsa lunga sono riportate alla pagina 3.038, ove viene trattata la disposizione INV 3.

In generale, per il corretto funzionamento di queste installazioni è imprescindibile:

- l'applicazione del canale di guida con soprizzo (salvo applicazioni speciali)
- la corretta determinazione dell'altezza di montaggio H.

Installazione con altezza di montaggio standard

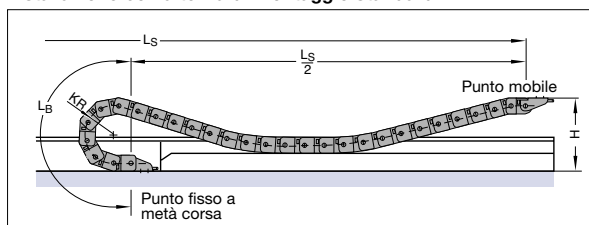

Versione RKR

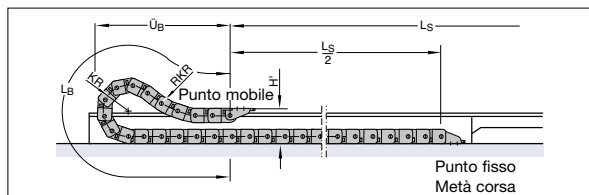

Versione Flessione

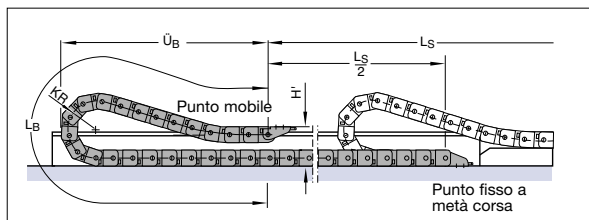

Versione GO-Modul

Catena	KR	H'	L _B	Ü _B
TKHD90	250	351	2420	1090
	310	351	2780	1208
	360	351	3230	1380
	500	351	4400	1820

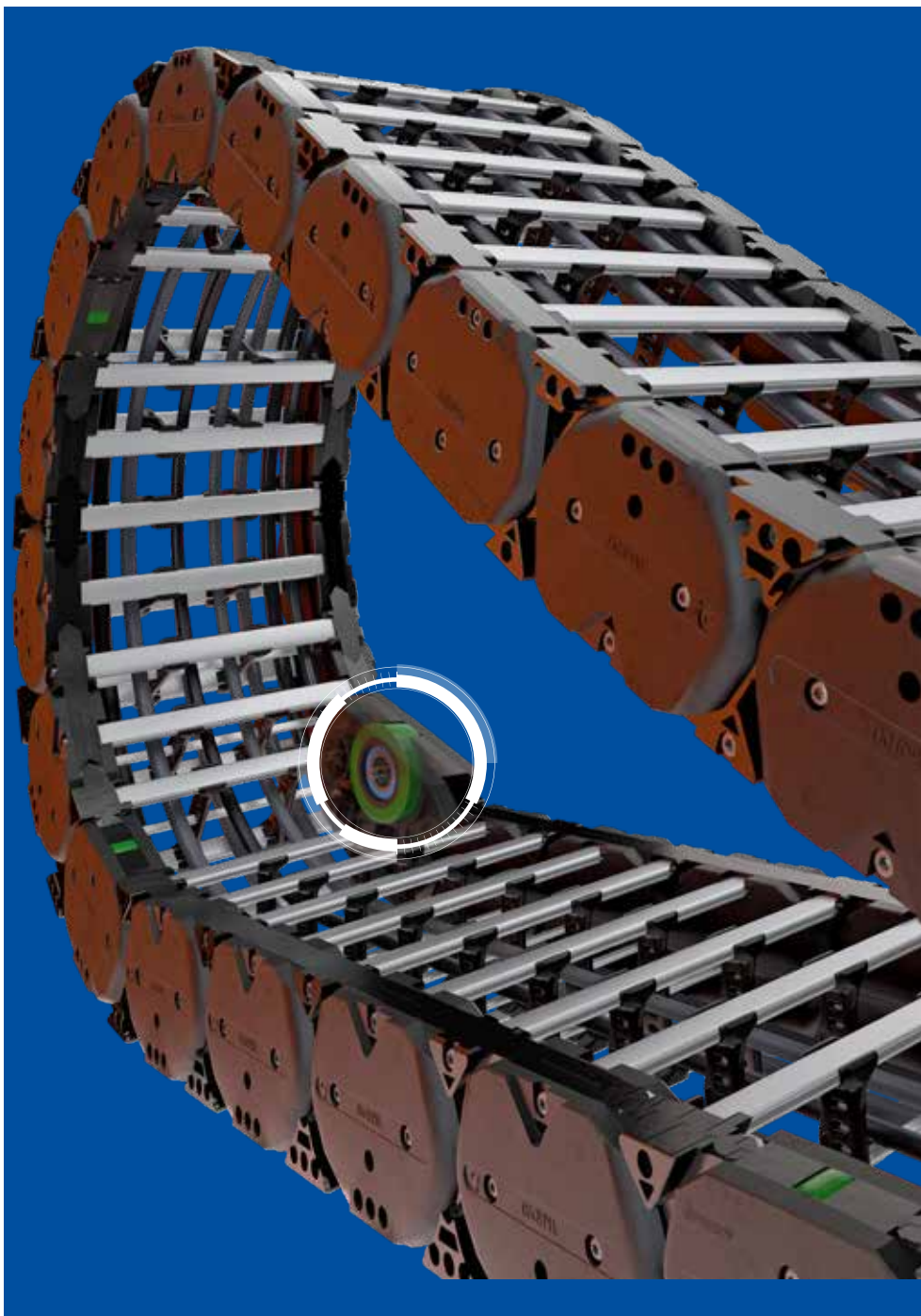



Presentazione

Catena portacavi TKHD 90-R

Catena portacavi Heavy Duty con rulli integrati

- Bande a trascinamento centrale equilibrato
- Adatta a tutte le applicazioni a corsa lunga
- Facile accesso ai rulli
- Scorrimento silenzioso e a basse vibrazioni
- Salva spazio e costi ottimizzati
- Lunga durata e manutenzione ridotta
- Carichi minimi sulla catena e sui cavi
- Forze di trazione e spinta ridotte
- Elevate velocità di spostamento e accelerazione
- Possibili pesi aggiunti elevati
- Catene portacavi standard
- Retrofit di impianti esistenti
- Integrazione di canali di guida esistenti

Varianti del traversino:

RMF – esecuzione a telaio Massiv



Rulli integrati per
corse sino a 800 metri

Tipo	Larghezza interna		Larghezza esterna		Altezza interna h_i in mm	Passo t	Dati tecnici da pag.
	B_i min mm	B_i max mm	B_K max mm	B_K max mm			
TKHD90-R	100	800	170	870	87	90	12.088

Tipo TKHD90-R

Catena portacavi con rulli integrati

Per il funzionamento della catena portacavi scorrevole con rulli integrati è indispensabile l'applicazione di un canale di guida e la corretta determinazione dell'altezza di montaggio H.

Lunghezza catena:

$$L_K \approx \frac{L_S}{2} + L_B$$

Multiplo del passo 90 mm

H' = vedi tabella

L_B = vedi tabella

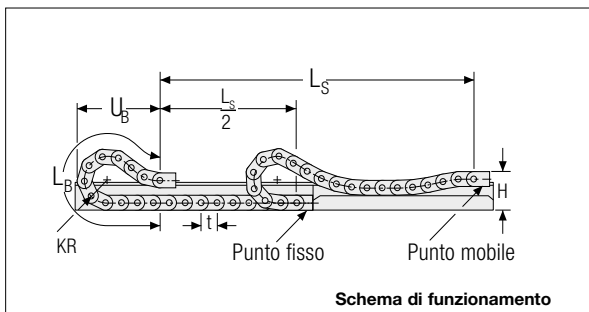

Versione GO-Modul

Catena	KR	H'	L _B	Ü _B
TKHD90-R	250	351	2420	1090
	310	351	2780	1208
	360	351	3230	1380
	500	351	4400	1820



Velocità
sino a 10 m/s



Accelerazione
sino a 50 m/s²



Corsa
sino a 800 m



Peso aggiunto
sino a 100 Kg/m



La progettazione di un'installazione viene eseguita dai nostri tecnici previa esplicita richiesta.

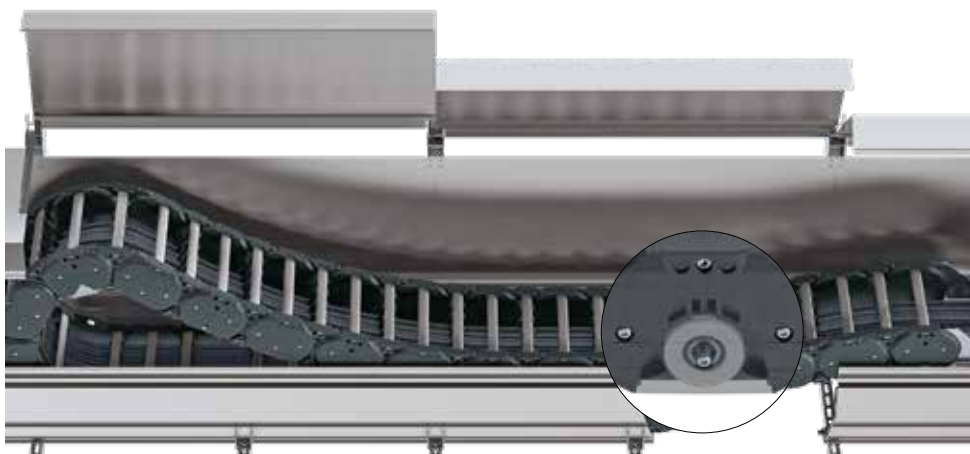

Tipo TKHD90-R

Sezione della catena

Vista in sezione come da schema di funzionamento

Variante del traversino RMF

Traversino a telaio - esecuzione Massiv

Profili in alluminio superiori ed inferiori fissati con viti

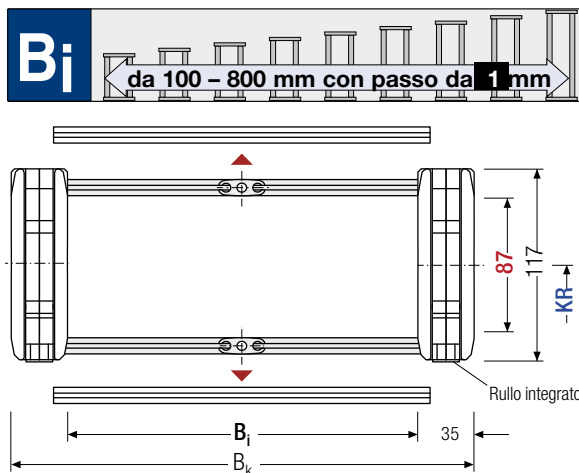

Montaggio traversini:



Variante RMF Standard
Montaggio traversini ogni maglia

Larghezze Standard / Peso

Dimensioni in mm

Larghezza Catena:

$$B_k = B_i + 70 \text{ mm}$$

Lunghezza profilo:

$$B_{st} = B_i + 15 \text{ mm}$$

Articolo Nr.	Larghezza interna B_i	Larghezza catena B_k	Peso kg/m
TKHD90.100.RMF.Raggio	100	170	10,37
TKHD90.150.RMF.Raggio	150	220	10,88
TKHD90.200.RMF.Raggio	200	270	11,38
TKHD90.250.RMF.Raggio	250	320	11,89
TKHD90.300.RMF.Raggio	300	370	12,40
TKHD90.350.RMF.Raggio	350	420	12,90
TKHD90.400.RMF.Raggio	400	470	13,41
TKHD90.450.RMF.Raggio	450	520	13,92
TKHD90.500.RMF.Raggio	500	570	14,43
TKHD90.550.RMF.Raggio	550	620	14,93
TKHD90.600.RMF.Raggio	600	670	15,44
TKHD90.650.RMF.Raggio	650	720	15,95
TKHD90.700.RMF.Raggio	700	770	16,45
TKHD90.750.RMF.Raggio	750	820	16,96
TKHD90.800.RMF.Raggio	800	870	17,47

Completare l'Articolo con il raggio di curvatura desiderato.

Es. TKHD90.100.RMF.250

Raggi di curvatura KR (mm) disponibili			
250	310	360	500*

* in caso di utilizzo di questo KR contattare i nostro tecnici

Tipo TKHD90-R

Sistema di separatori per variante RMF

Sistema di separatori TS 0

Senza divisori orizzontali

	Versione A	Versione B
s_T	5 mm	5 mm
w_f	20 mm	20 mm
a_T min	10 mm	12,5 mm
a_x min	20 mm	20 mm
a_x passo	--	5 mm
a_c min	15 mm	15 mm

Per ordinare catene già assemblate indicare TS0-s/ n_T x. TS0 indica solo separatori verticali, n_T il numero dei separatori per traversa. Quindi sostituire con x la quantità desiderata, indicando inoltre (al posto di s) la versione del separatore richiesta.

Esempio: TS0-A/ n_T 4

Sistema di separatori TS 1

Con divisione orizzontale continua per tutta la lunghezza del B_i eseguita con: **Profilo in alluminio 11 x 4 mm**

	Versione A	Versione B
s_T	5 mm	5 mm
w_f	20 mm	20 mm
a_T min	10 mm	12,5 mm
a_x min	20 mm	20 mm
a_x passo	--	5 mm
a_c min	15 mm	15 mm
n_T min	2	2

Per ordinare catene già assemblate indicare TS1-s-VDy/ n_T x. TS1 indica la presenza del divisore orizzontale continuo, VDy la sua posizione, n_T il numero di separatori per traversa. Quindi sostituire x con la quantità desiderata di separatori per traversa (min. 2) e la/le y con la posizione del/dei divisore/i, indicando inoltre (al posto di s) la versione del separatore richiesta.

Esempio: TS1-B - VD 1/ n_T 6

Sistema di separatori fissi versione B con profilo di fissaggio

I separatori sono mobili all'interno del traversino (**Versione A**).
I separatori vengono montati generalmente ogni 2 maglie.

Per applicazioni con accelerazioni laterali e disposte su un lato, è possibile fissare i separatori verticali **con apposito profilo di fissaggio (Versione B)**

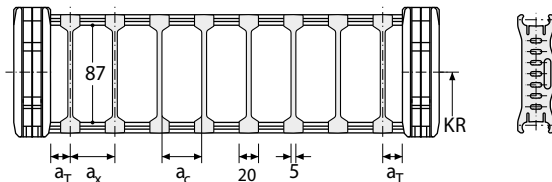

Descrizione	Codice	U.M.
Separatore	32611	Pz

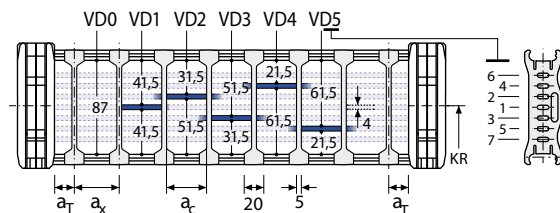

Posizione dei divisori nel separatore

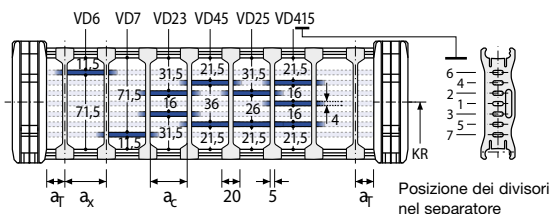

Posizione dei divisori nel separatore

Descrizione	Codice	U.M.
Separatore	32611	Pz
Profilo AL 11x4	5803	Mt



Descrizione	Codice	U.M.
Profilo fiss. L150mm	55105	Pz

Tipo TKHD90-R

Raccordi terminali in acciaio corti

Per tutte le larghezze B_i delle catene Tipo TKHD90-R è possibile ordinare la serie di raccordi terminali in acciaio.

Il codice della serie di raccordi identifica quattro raccordi terminali in acciaio.

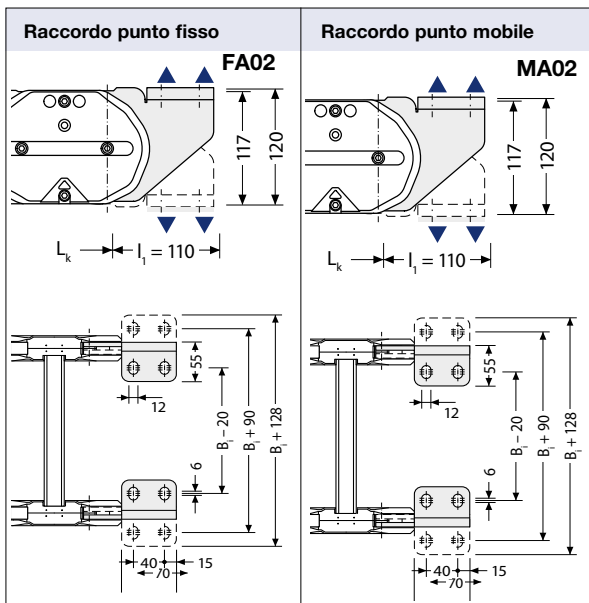

Catena	Serie Raccordi corti
Tipo	Articolo nr.
TKHD90-R	32619

Disposizioni possibili dei raccordi terminali in acciaio

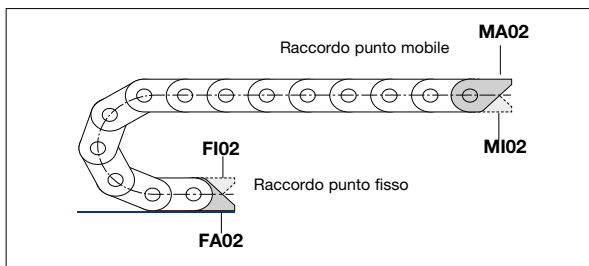

Tipo TKHD90-R

Raccordi terminali in acciaio LF lunghi

Per tutte le larghezze B_i delle catene Tipo TKHD90 è possibile ordinare la serie di raccordi terminali in acciaio.

Il codice della serie di raccordi identifica quattro raccordi terminali in acciaio.

 Utilizzare solo con profilo a C 25 x 10 mm

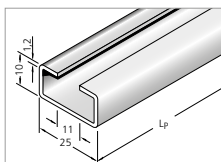

Descrizione	Codice	U.M.
Profilo a C	3931	Mt

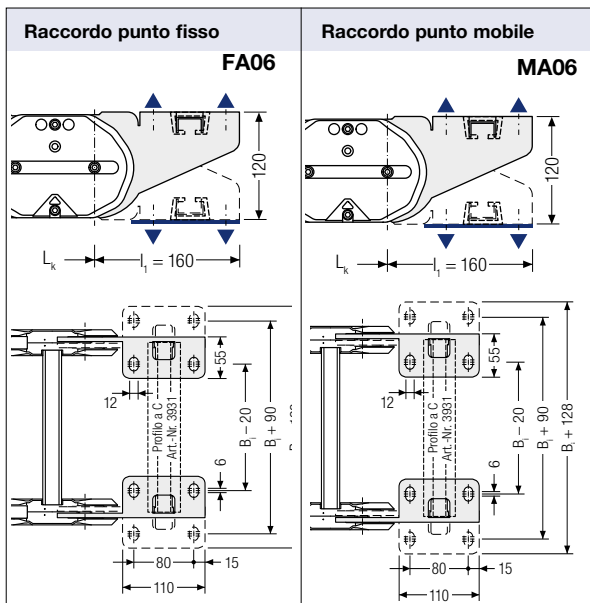

Catena	Serie Raccordi lunghi
Tipo	Articolo nr.
TKHD90-R	32682

Disposizioni possibili dei raccordi terminali in acciaio LF

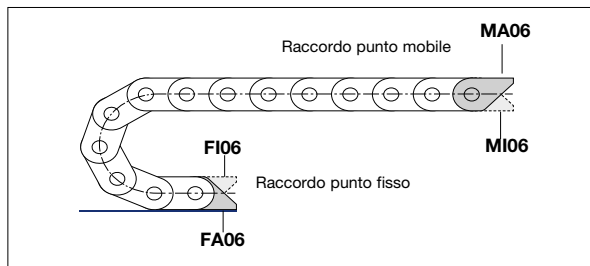

Esempio d'ordine

TKHD90-R.400.RMF .310.2700.FA06/MA06 .TSO-A/nr4

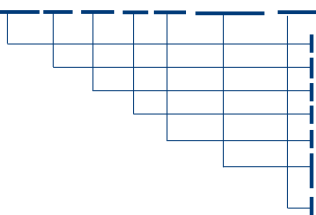

Catena portacavi Tipo TKHD90-R, larghezza interna B_i 400 mm, traversini RMF su tutte le maglie, raggio di curvatura KR 310 mm, lunghezza $L_k = 2700$ mm e raccordi terminali.

Tipo Catena

Larghezza interna B_i in mm

Variante del traversino

Raggio di curvatura KR in mm

Lunghezza catena L_k in mm (senza raccordi)

Raccordo terminale in acciaio lunghi con profilo a C punto fisso

Raccordo terminale in acciaio lunghi con profilo a C punto mobile

Sistema di separatori TS 0-A con n.4 separatori già montati

Istruzioni di montaggio TKHD

Per le istruzioni di montaggio complete consultare il nostro ufficio tecnico.

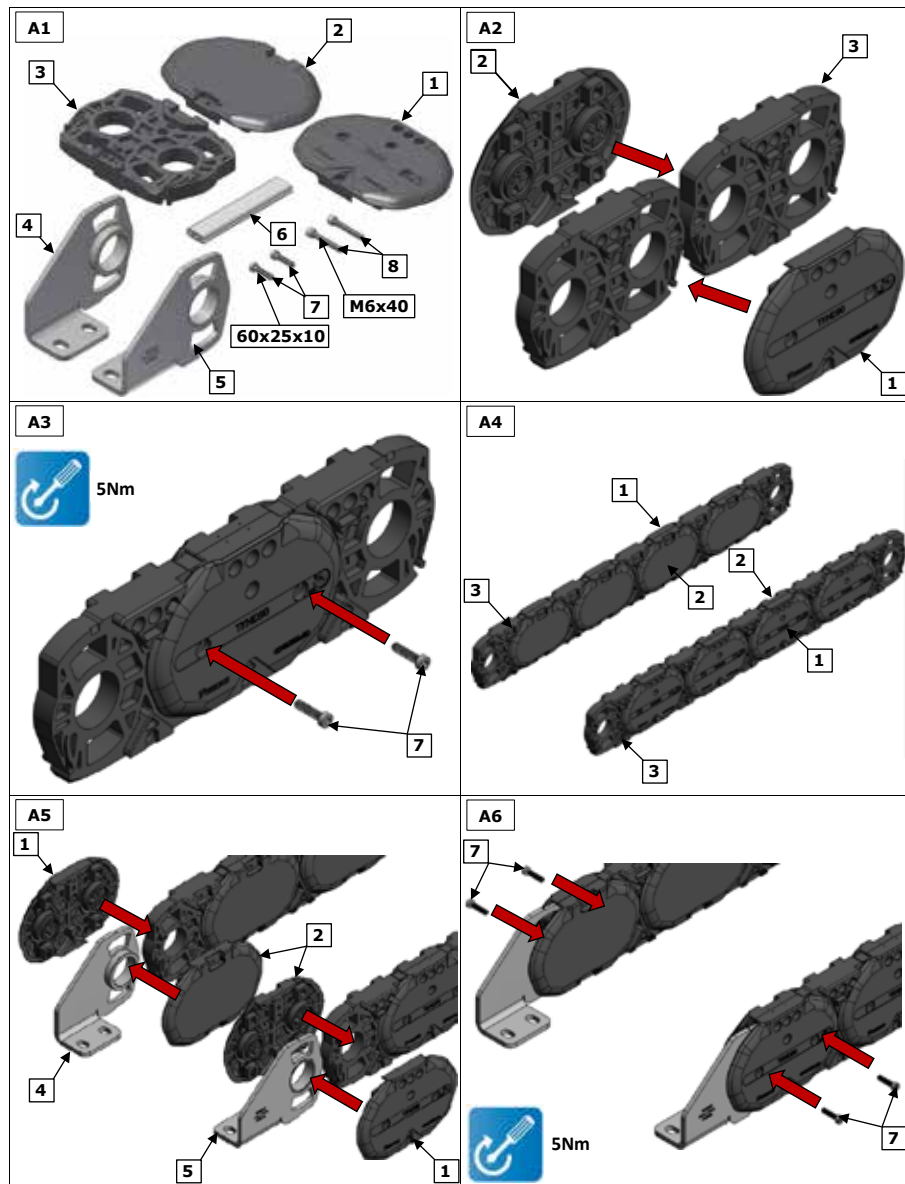





Presentazione

Catene portacavi con traversini in alluminio Tipo XLC

- Extra large
- Assoluta variabilità nella larghezza con passo di 1 mm
- Una robustezza eccezionale
- Massima stabilità e affidabilità
- Portata elevata, peso proprio esiguo
- Bande di maglia in poliammide con traversini in alluminio
- Apribile da entrambi i lati
- Ampia scelta nelle varianti di traversino e nei sistemi di separatori
- Tutti i tipi di fissaggio disponibili con fermacavi antivibrazione

Varianti del traversino:

RM – Esecuzione massiv

RMR – Traversini a rulli

LG – Esecuzione in due metà

Materiale delle bande: K 7422

Materiale dei coperchi: lega di alluminio

**Disponibili
7 raggi di curvatura!**

→ vedi **Informazioni tecniche**
pag. 3.018

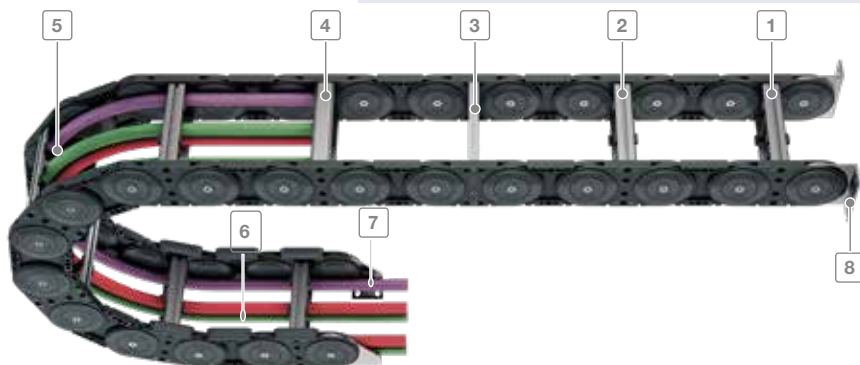

- | | | |
|--|--|---|
| <p>1 Traversini in alluminio variabili con passo di 1 mm</p> <p>2 Traversini in alluminio con 4 viti di fissaggio per carichi estremi</p> | <p>3 Traversini forati</p> <p>4 Traversini con rulli</p> <p>5 Apribile lato esterno e interno</p> <p>6 Pattini intercambiabili</p> | <p>7 Raccordi terminali in acciaio</p> <p>8 Angolari frontali</p> |
|--|--|---|

Tipo	Larghezza interna		Larghezza esterna		Altezza interna h_i in mm	Varianti Traversino	Passo t in mm	Dati tecnici pag.
	B_i min mm	B_i max mm	B_e max mm	B_e max mm				
XLC1650	200	1000	198	1068	108	RM	165	12.097
XLC1650	200	1000	268	1068	106	RMR	165	12.100
XLC1650	150	1000	218	1068	-	LG	165	12.101

Tipo XLC 1650

Layout della catena portacavi

Passo t = 165 mm
 Altezza maglia h_G = 140 mm (h_G'=147 mm)
 Altezza montaggio H_{min} = 2 KR + 140 mm
 Lunghezza l₁ = vedi dimensioni raccordi

Per il funzionamento della catena portacavi è necessaria una superficie uniforme. Se tale condizione non sussiste è indispensabile l'applicazione di una canalina di scorrimento.

Dimensioni costruttive

in funzione del raggio di curvatura

Diagramma dell'autoportanza



Lunghezza autoportante L_f e Corsa L_S

in funzione del peso aggiunto
(Vedi Informazioni Costruttive)

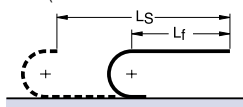

Lunghezza Catena:

$$L_k = \frac{L_S}{2} + L_B$$

La lunghezza della catena L_k deve sempre essere multiplo del passo e le maglie devono essere dispari.



Lunghezza con flessione ammissibile L_D e Corsa L_S

in funzione del peso aggiunto
(Vedi Informazioni Costruttive)

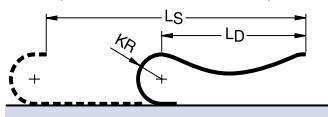

Lunghezza Catena:

$$L_k \approx \frac{L_S + KR}{2} + L_B$$

La lunghezza della catena L_k deve sempre essere multiplo del passo e le maglie devono essere dispari.

Corse di traslazione elevate

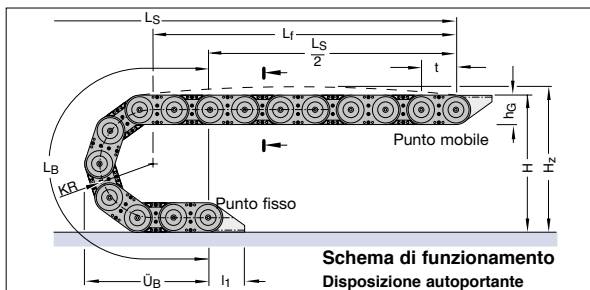

Raggio di curvatura KR	250 mm	300 mm	350 mm	400 mm	450 mm	500 mm	550 mm
Lunghezza arco L _B	950	1107	1264	1421	1578	1735	1892
Ingombro arco Ü _B	403	453	503	553	603	653	703
Altezza H _{min}	640	740	840	940	1040	1140	1240
Altezza H _z	740	840	940	1040	1140	1240	1340

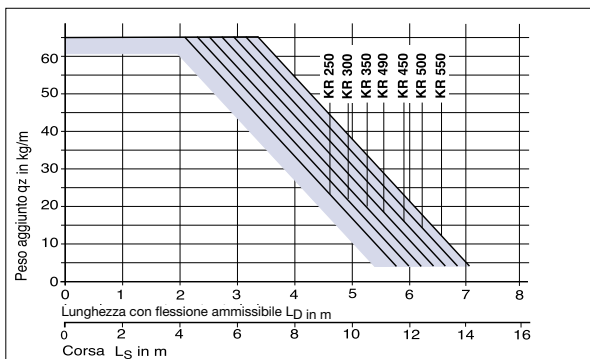
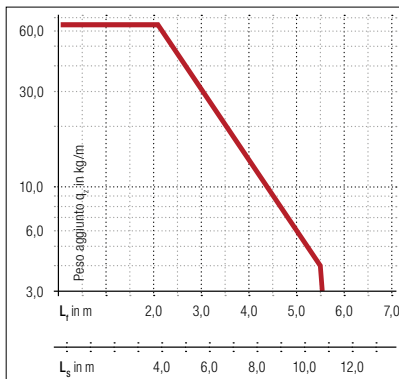

Per corse molto lunghe la guaina portacavi viene installato in un canale di guida.

Layout → vedi Informazioni Costruttive

Canale di guida → vedi Accessori paragrafo 20

La progettazione di un'installazione viene eseguita dai nostri tecnici previa esplicita richiesta.

Tipo XLC 1650

Sezione della catena

Vista in sezione come da schema di funzionamento

Variante del traversino RM

Traversino a telaio - esecuzione Massiv

Profili in alluminio superiori ed inferiori fissati con 4 viti.

Montaggio dei traversini standard ogni 2 maglie.

Possibile il montaggio ogni maglia.

(Variante RMT)

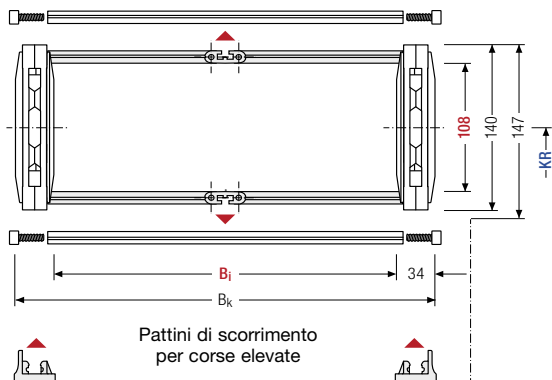
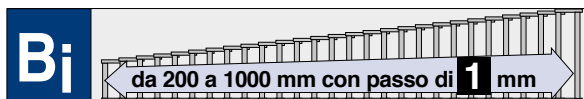

Larghezza Catena:

Lunghezza profilo :

Larghezze Standard / Peso

$$B_k = B_i + 68 \text{ mm}$$

$$B_{st} = B_i + 14 \text{ mm}$$

Dimensioni in mm

Articolo Nr.	Larghezza interna B_i	Larghezza catena B_k	Peso kg/m	Articolo Nr.	Larghezza interna B_i	Larghezza catena B_k	Peso kg/m
XLC1650.207.RM.Raggio	207	275	10,53	XLC1650.462.RM.Raggio	462	530	12,07
XLC1650.213.RM.Raggio	213	281	10,58	XLC1650.492.RM.Raggio	492	560	12,25
XLC1650.218.RM.Raggio	218	286	10,61	XLC1650.510.RM.Raggio	510	578	12,36
XLC1650.241.RM.Raggio	241	309	10,75	XLC1650.532.RM.Raggio	532	600	12,49
XLC1650.257.RM.Raggio	257	325	10,84	XLC1650.541.RM.Raggio	541	609	12,55
XLC1650.262.RM.Raggio	262	330	10,87	XLC1650.557.RM.Raggio	557	625	12,64
XLC1650.267.RM.Raggio	267	335	10,90	XLC1650.582.RM.Raggio	582	650	12,79
XLC1650.273.RM.Raggio	273	341	10,94	XLC1650.591.RM.Raggio	591	659	12,85
XLC1650.291.RM.Raggio	291	359	11,05	XLC1650.612.RM.Raggio	612	680	12,97
XLC1650.303.RM.Raggio	303	371	11,10	XLC1650.632.RM.Raggio	632	700	13,09
XLC1650.307.RM.Raggio	307	375	11,12	XLC1650.641.RM.Raggio	641	709	13,15
XLC1650.317.RM.Raggio	317	385	11,20	XLC1650.660.RM.Raggio	660	728	13,26
XLC1650.327.RM.Raggio	327	395	11,26	XLC1650.672.RM.Raggio	672	740	13,33
XLC1650.342.RM.Raggio	342	410	11,35	XLC1650.687.RM.Raggio	687	755	13,42
XLC1650.357.RM.Raggio	357	425	11,44	XLC1650.712.RM.Raggio	712	780	13,57
XLC1650.368.RM.Raggio	368	436	11,51	XLC1650.720.RM.Raggio	720	788	13,62
XLC1650.377.RM.Raggio	377	445	11,56	XLC1650.741.RM.Raggio	741	809	13,75
XLC1650.391.RM.Raggio	391	459	11,65	XLC1650.755.RM.Raggio	755	823	13,83
XLC1650.412.RM.Raggio	412	480	11,77	XLC1650.777.RM.Raggio	777	845	13,96
XLC1650.422.RM.Raggio	422	490	11,83	XLC1650.791.RM.Raggio	791	859	14,05
XLC1650.441.RM.Raggio	441	509	11,95	XLC1650.805.RM.Raggio	805	873	14,13
XLC1650.452.RM.Raggio	452	520	12,01	XLC1650.841.RM.Raggio	841	909	14,35

Completare l'Articolo con il raggio di curvatura desiderato.
Es. XLC1650.441.RM.350

Raggi di curvatura KR (mm) disponibili

250 300 350 400 450 500 550

Tipo XLC 1650

I separatori sono mobili all'interno del traversino.
I separatori vengono montati generalmente ogni 2 maglie.

Sistema di separatori per variante RM

Sistema di separatori TS 0

Senza divisori orizzontali

s_T	8 mm
$a_{T \text{ min}}$	6 mm
$a_x \text{ min}$	25 mm
$a_c \text{ min}$	17 mm

Per ordinare catene già assemblate indicare TS 0 / $n_T x$. TS 0 indica solo separatori verticali, n_T il numero dei separatori per traversa. Quindi sostituire con x la quantità desiderata.

Esempio: TS 0 / $n_T 4$

Vedi pag. 12.104

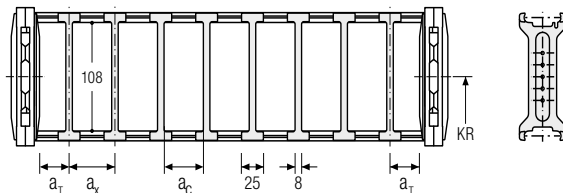

Descrizione	Codice	U.M.
Separatore	43810	Pz

Tipo XLC 1650

Pattini di scorrimento

Pattini di scorrimento intercambiabili, prodotti in materiale plastico altamente scorrevole garantiscono un ottimale rapporto attrito-usura della guaina.

Per applicazioni con velocità di traslazione >2,5 m/s vengono utilizzati pattini in materiale ad alta resistenza (in PA).

Altezza maglia catena con pattini XLC1650: $hG^1 = 147$ mm.

Esempio: Pat

Vedi pag. 12.104



Descrizione	Codice	U.M.
Pattino in PA	72246	Pz

Tipo XLC 1650

I separatori sono fissi all'interno del traversino.
I separatori vengono montati generalmente ogni 2 maglie.

Sistema di separatori per variante RM

Sistema di separatori TS 3

Varianti consigliate: da VR 0 a VR 7

Suddivisione eseguita con **divisori in poliammide**

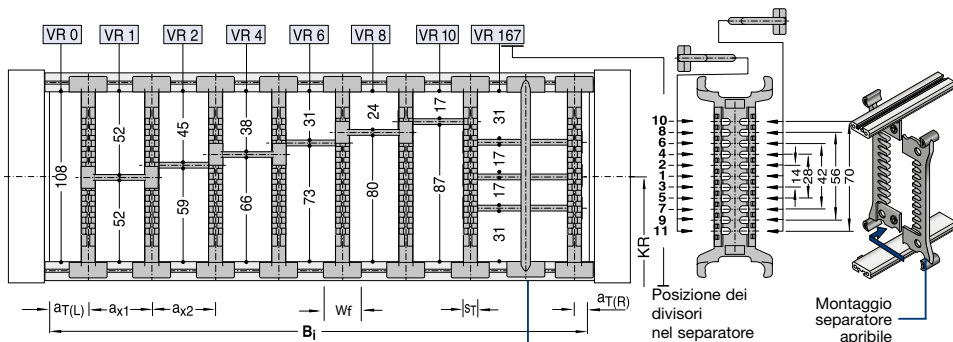

Descrizione	Codice	U.M.	Descrizione	Codice	U.M.
Separatore apribile	71555	Pz	Separatore	71527	Pz

s_T	8 mm
a_T min	1 mm
a_x min	16 mm (con suddivisione)
a_c min	8 mm
a_x passo	vedi tabella a_x
W_f	15 mm
n_T min	2

Per l'impiego di divisori con $a_x > 112$ mm deve essere previsto un sostegno supplementare centrale da effettuarsi con separatore apribile.

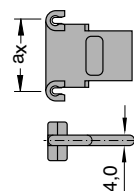

Separatori apribili adatti per montaggio in catene già assemblate

s_T	5 mm
-------	------

Codice dei Divisori

Per ordinare catene già assemblate indicare TS3 e per ogni camera (K) la variante VR di posizionamento dei divisori e le distanze a_T e a_x in mm.

Supponendo che quanto raffigurato abbia $B_1 = 327$ mm, $a_{T_L} = 22$ mm, la prima (da sinistra) $a_x = 32$ mm, la seconda $a_x = 16$ mm, la terza $a_x = 48$ mm, la quarta $a_x = 32$ mm, la quinta $a_x = 32$ mm e la sesta $a_x = 64$ mm e la settima $a_{T_R} = 80$ mm la descrizione è:

Esempio:

TS3/K1-VR0/22/K2-VR1/32/K3-VR2/16/K4-VR4/48/K5-VR6/32/K6-VR8/32/K7-VR10/64/K8-VR167/80/n_T1

In alternativa indicare solo TS3 e fornire schema con i codici dei componenti e loro posizioni di montaggio.

XLC

a_x mm	Codice Divisore	a_x mm	Codice Divisore
16	71514	78	52589
18	52580	80	71518
23	52581	88	52590
28	52582	96	71519
32	71515	112	71520
38	52584	128	71521
43	52585	144	71522
48	52586	160	71523
58	52587	176	71524
64	71517	192	71525
68	52588	208	71526

Tipo XLC 1650

Sezione della catena

Vista in sezione come da schema di funzionamento

Variante del traversino RMR

Traversino a rulli per applicazioni ove vengono impiegati cavi/tubi di grosse dimensioni, con raggi di curvatura minimi. Profili in alluminio con sistema di traversini a rulli in Delrin.

Rulli verticali oltre che orizzontali per la divisione dei conduttori e si possono combinare con separatori verticali mobili.



d_R	10 mm
s_T	8 mm
$a_{T \min}$	6,5 mm
$a_{x \min}$	50 mm

Larghezza Catena:

$$B_k = B_i + 68 \text{ mm}$$

Le esecuzioni della catena XLC con variante traversino RMR sono individuali e vengono elaborate in base al caso specifico d'impiego.

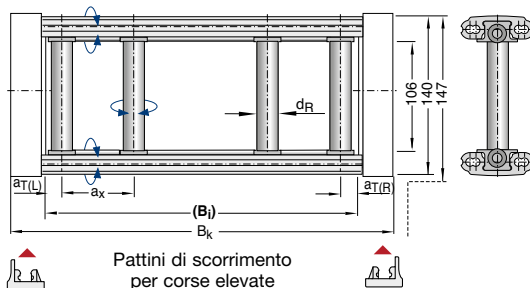
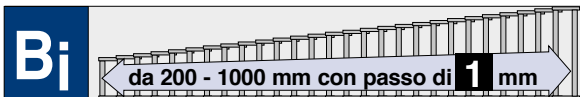

Montaggio dei traversini standard ogni 2 maglie.
Possibile il montaggio ogni maglia.

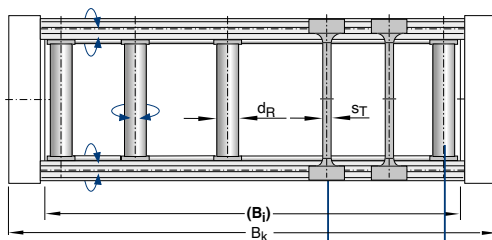

Descrizione	Codice	U.M.
Separatore	71527	Pz

Descrizione	Codice	U.M.
Profilo Delrin	5831	Mt

Raggi di curvatura KR (mm) disponibili

250	300	350	400	450	500	550
-----	-----	-----	-----	-----	-----	-----

Tipo XLC 1650

Sezione della catena

Vista in sezione come da schema di funzionamento

Variante del traversino LG

Traversino forato - esecuzione in due metà (Standard)

Montaggio traversini:

Variante LG

Montaggio dei traversini ogni 2 maglie

Variante LGT

Montaggio dei traversini ogni maglia.



D_{max}	110 mm
a_0_{min}	13,5 mm
c_{min}	4 mm

Larghezza interna B_i :

$$B_i = B_{St} - 14 \text{ mm}$$

Larghezza Catena:

$$B_k = B_{St} + 54 \text{ mm}$$

Nessuna larghezza standard!

Esecuzione della foratura del traversino a disegno.

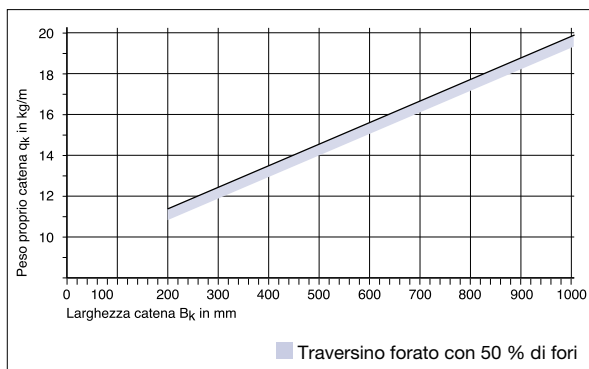
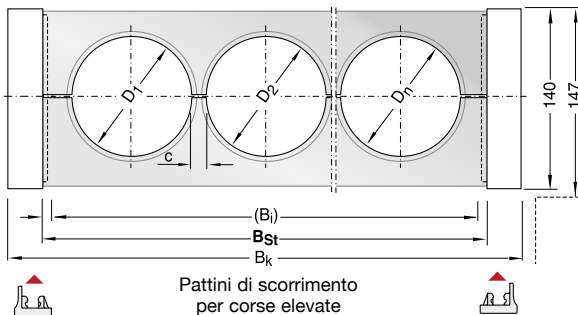
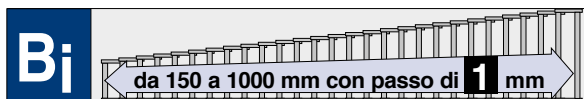

Peso proprio della catena in funzione della larghezza del traversino B_{St}

Raggi di curvatura KR (mm) disponibili

250 300 350 400 450 500 550

Tipo XLC 1650

Raccordi terminali

Raccordi terminali in acciaio e angolari frontali in acciaio

Per tutte le larghezze B_i delle catene Tipo XLC1650 è possibile ordinare la Serie di raccordi terminali composta da raccordi in acciaio o angolari frontali in acciaio.

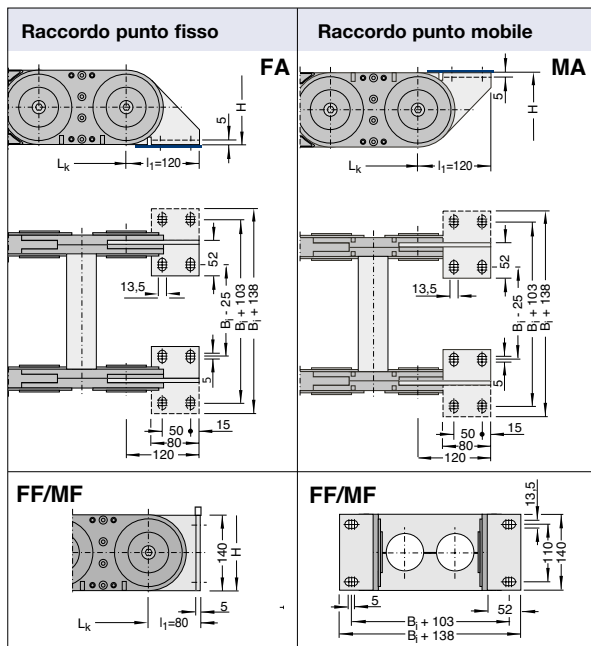

Per serie di raccordi si intende un raccordo al punto fisso più un raccordo al punto mobile.

Catena Tipo	Articolo Nr.	Raccordo punto fisso Codice	Raccordo punto mobile Codice
XLC1650	ZRXL160000	W416FA00XL	W416MI00XL

La serie può essere composta anche da angolari frontali. Vedi tabella qui a fianco.

Catena Tipo	Articolo Nr.	Raccordo punto fisso Codice	Raccordo punto mobile Codice
XLC1650	ZRXL16000F	W416FF00XL	W416MF00XL

Disposizioni possibili dei raccordi terminali standard

Per ordinare catene già assemblate vedi Esempio a pag. 12.104

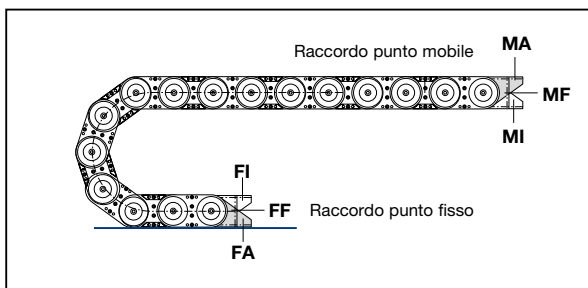

Tipo XLC 1650

Raccordi terminali

Raccordi terminali in acciaio e angolari frontali in acciaio

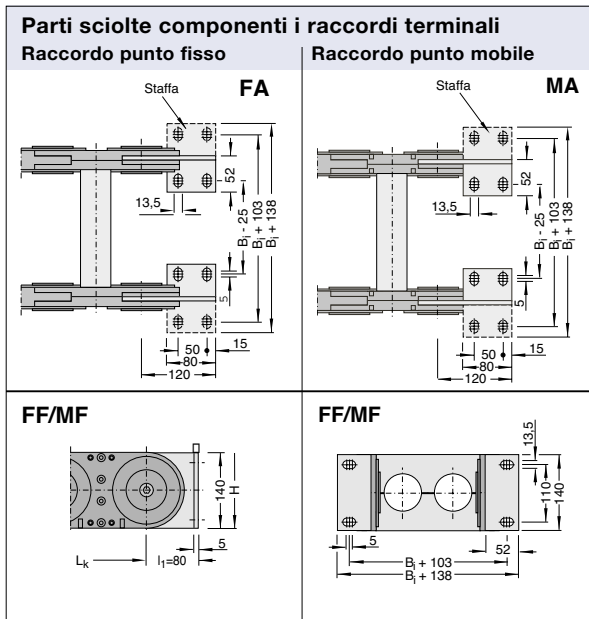

Raccordi terminali FA/FI

I raccordi terminali al **punto fisso FA/FI** sono composti da due staffe terminali, da due distanziali, quattro viti M10*16 e dadi M10.

Raccordi terminali MA/MI

I raccordi terminali al **punto mobile MA/MI** sono composti da due staffe terminali, da due distanziali, quattro viti M10*16 e dadi M10.

Catena Tipo	Staffa sinistra FA/MA	Staffa destra FA/MA	Staffa sinistra FI/MI	Staffa destra FI/MI	Angolare * sinistra FF	Angolare * destra MF	Distanziale Codice	Vite M10*16 Codice	Dado M10 Codice
XLC1650	73510	73500	73530	73520	73550	73540	73600	P03M016VMA	P030M10DGR

* Raccordi frontali FF/MF

Per ordinare i raccordi frontali FF/MF sostituire il codice della staffa destra e sinistra con il codice dell'angolare frontale.

Come ordinare catene già assemblate**Esempio d'ordine****XLC1650.441 . RM . 350 . 5610 . FI/MI . TSO/mt2**

Catena portacavi Tipo XLC1650, larghezza interna Bi 441 mm, traversini massivi, raggio di curvatura KR 350 mm, lunghezza Lk= 5610 mm e raccordi

- Tipo Catena
- Larghezza interna Bi in mm (traversino a telaio)
- Variante del traversino
- Raggio di curvatura KR in mm
- Lunghezza catena Lk in mm (senza raccordi)
- Raccordo punto fisso (foratura interna)
- Raccordo punto mobile (foratura interna)
- Sistema di separatori TS 0 con n.2 separatori già montati

Esempio d'ordine**XLC1650.830 . LG . 350 . 4785 . FA/MA . Pat**

Catena portacavi Tipo XLC1650, larghezza interna Bi 830 mm, traversini in silumin, raggio di curvatura KR350 mm, lunghezza Lk= 4785 mm e raccordi

- Tipo Catena
- Larghezza interna Bi in mm (traversino a telaio)
- Variante del traversino
- Raggio di curvatura KR in mm
- Lunghezza catena Lk in mm (senza raccordi)
- Raccordo punto fisso (foratura esterna)
- Raccordo punto mobile (foratura esterna)
- Pattini

Esempio d'ordine**XLC1650.462 . RMR . 300 . 8085 . FI/MI . Pat**

Catena portacavi Tipo XLC1650, larghezza interna Bi 462 mm, traversini a rulli, raggio di curvatura KR 300 mm, lunghezza Lk= 8085 mm e raccordi

- Tipo Catena
- Larghezza interna Bi in mm (traversino a telaio)
- Variante del traversino
- Raggio di curvatura KR in mm
- Lunghezza catena Lk in mm (senza raccordi)
- Raccordo punto fisso (foratura interna)
- Raccordo punto mobile (foratura interna)
- Pattini

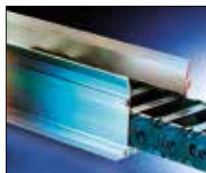
Canaline pag. 20.002**Fermacavi pag.20.100****Cavi TRAXLINE pag. 19.001**

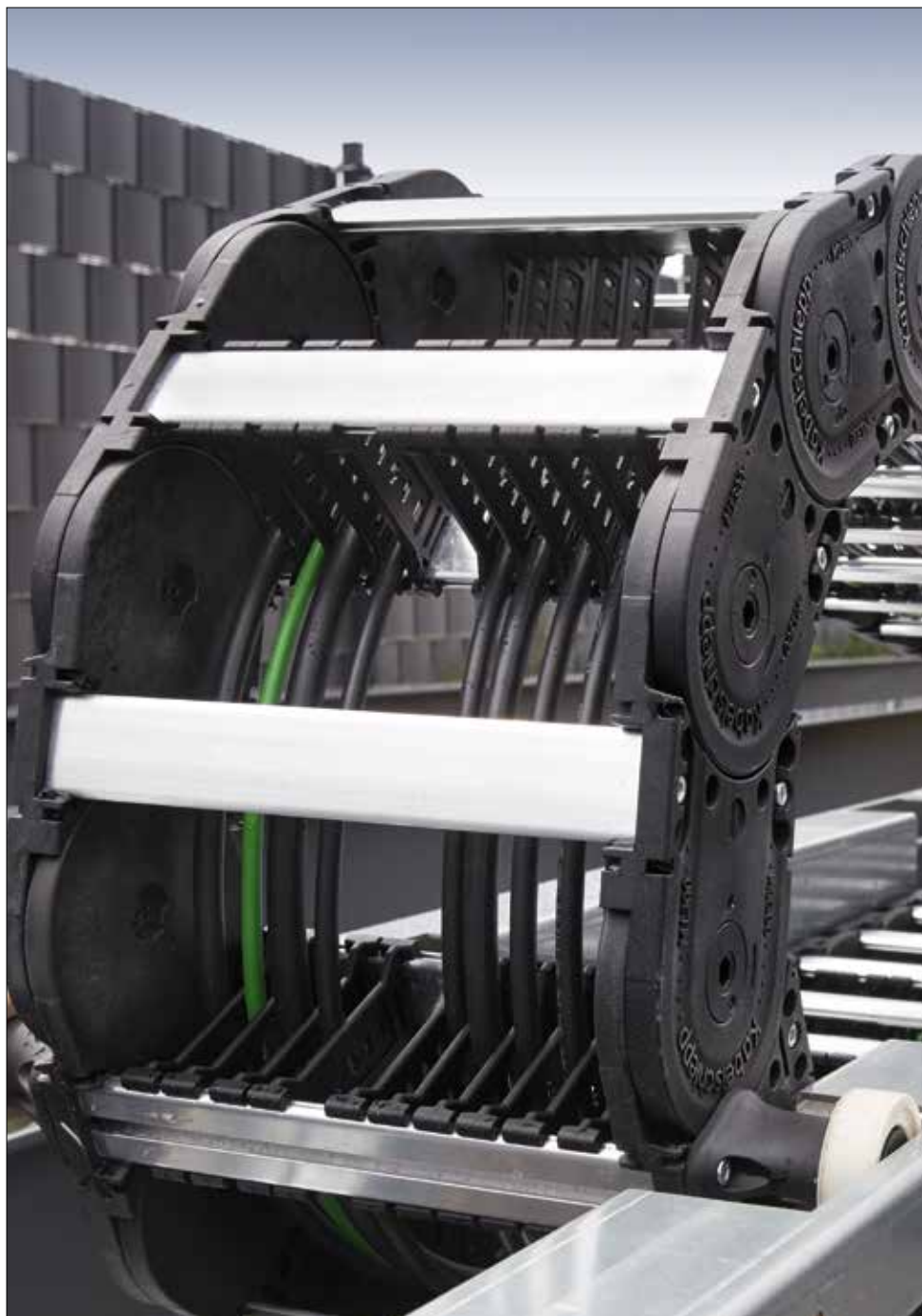





Presentazione

Catene portacavi Tipo MK 0475

- Portacavi costituiti da bande di maglia in poliammide e profili in poliammide.
- I traversini della catena sono apribili sul lato inferiore e sul lato superiore. A richiesta realizzabili con profili apribili in entrambi i sensi e con profilo opposto asportabile.
- Ottimo design, superficie delle bande laterali uniforme, non intaccabile dalla polvere.
- Facile accessibilità alla struttura interna della catena per una maggior facilità di installazione dei conduttori.
- Sistema di separatori con possibile suddivisione ottimale della sezione della catena in verticale e orizzontale.
- A scelta separatori mobili o fissi.
- Raccordi terminali universali che permettono di realizzare qualsiasi variante di raccordo. In opzione con fermacavi.
- Possono essere applicati pattini di scorrimento in materiale altamente resistente all'abrasione in caso di corse molto elevate.

Varianti del traversino:

RDT – Traversino a telaio con giunti

Materiale delle bande:	K 7422
Materiale dei coperchi:	Poliammide speciale a fibra lunga
Disponibili 8 raggi di curvatura standard!	Disponibili raggi di curvatura contrari → vedi Informazioni tecniche pag. 3.018

Passo della catena t: 47,5 mm

Altezza interna h_i: 28 mm

Grazie al sistema brevettato d'esecuzione dei traversini vasta gamma di larghezze.

33 Larghezze di catena con passo di 8 mm

- **B_i min = 24 mm** → B_k min = 41 mm

- **B_i max = 192 mm** → B_k max = 209 mm

**Catene portacavi Tipo ME 0320 e
catene portacavi Tipo MK0650, MK0950, MK1250:
la documentazione tecnica completa relativa a questi
portacavi viene fornita a richiesta.**

Tipo MK 0475

Layout della catena portacavi

- Passo t = 47,5 mm
- Altezza maglia h_G = 39 mm ($h_G' = 41,5$ mm)
- Altezza montaggio H_{min} = 2 KR + 39 mm
- Lunghezza l_1 = vedi dimensioni raccordi

Per il funzionamento della catena è necessaria una superficie uniforme. Se tale condizione non sussiste è indispensabile l'applicazione di una canalina di scorrimento.

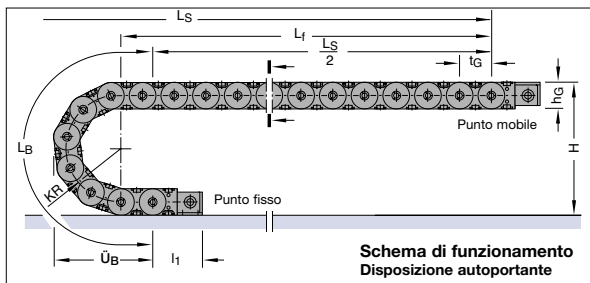

Schema di funzionamento
Disposizione autoportante

Dimensioni costruttive

in funzione del raggio di curvatura

Raggio di curvatura KR	055 mm	075 mm	100 mm	130 mm	160 mm	200 mm	250 mm	300 mm
Lunghezza arco L_B	268	331	410	504	598	724	881	1038
Ingombro arco \dot{U}_B	122	142	167	197	227	267	317	367
Altezza H_{min}	149	189	239	299	359	439	539	639
Altezza H_z	174	214	264	324	384	464	564	664

Diagramma dell'autoportanza



Lunghezza autoportante L_f e Corsa L_S

in funzione del peso aggiunto
(Vedi Informazioni Costruttive)

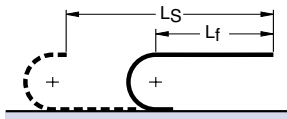

Lunghezza Catena:

$$L_k \approx \left(\frac{L_S}{2} + L_B \right) * 110 \quad \text{* Multiplo del passo 47,5 mm}$$

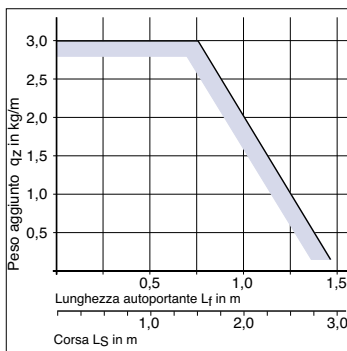

Opzione maglie neutre
KR 55 / RKR 55

Il diagramma dell'autoportanza considera un peso proprio catena qk di 1,7 kg/m.

Per movimenti circolari disponibili combinazioni KR/RKR (55/355 - 75/75 - 75/200 - 100/100).

In questi casi contattateci!



Lunghezza con flessione ammissibile L_D e Corsa L_S

in funzione del peso aggiunto
(Vedi Informazioni Costruttive)

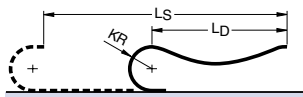

Lunghezza Catena:

$$L_k \approx \left(\frac{L_S + KR}{2} + L_B \right) * 110 \quad \text{* Multiplo del passo 47,5 mm}$$

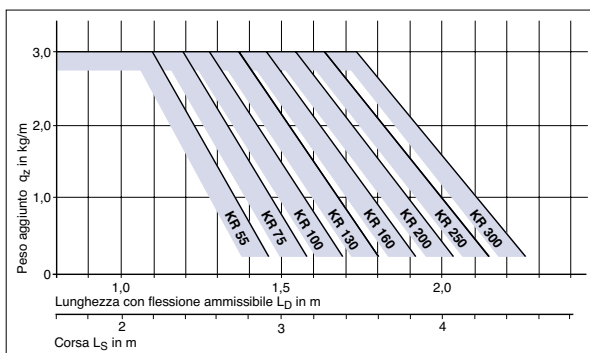

Corse di traslazione elevate

Per corse molto lunghe la catena portacavi viene installato in un canale di guida.

Layout → vedi Informazioni Costruttive

Canale di guida → vedi Accessori paragrafo 20

La progettazione di un'installazione viene eseguita dai nostri tecnici previa esplicita richiesta.



Tipo MK 0475

Sezione della catena

Vista in sezione come da schema di funzionamento

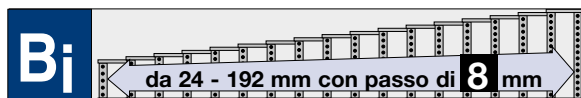

Variante RDT

Profilo apribile sul lato **superiore**

Profilo asportabile sul lato **inferiore**

Montaggio traversini:

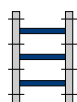

Variante RDT
Montaggio traversini
su ogni maglia

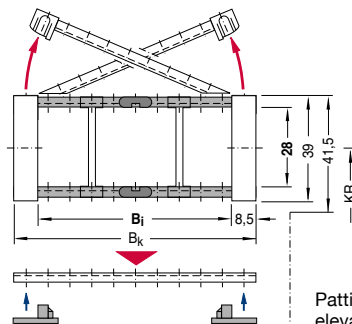

Pattini di scorrimento per corse elevate $KR_{min} = 100$ mm

Larghezza Catena:

$$B_k = B_i + 17 \text{ mm}$$

Lunghezza profilo:

$$B_{st} = B_i + 16 \text{ mm}$$

Larghezze Standard / Peso

Dimensioni in mm

Su richiesta possono essere prodotte guaine con B_i sino a **280 mm** con passo di **8 mm!**

Articolo Nr.	Larghezza interna B_i	Larghezza catena B_k	Peso kg/m
MK0475.024.RDT.Raggio	24	41	0,79
MK0475.040.RDT.Raggio	40	57	0,93
MK0475.056.RDT.Raggio	56	73	1,07
MK0475.080.RDT.Raggio	80	97	1,28
MK0475.104.RDT.Raggio	104	121	1,49
MK0475.128.RDT.Raggio	128	145	1,70
MK0475.152.RDT.Raggio	152	169	1,91
MK0475.192.RDT.Raggio	192	209	2,26

Completare l'Articolo con il raggio di curvatura desiderato. Es. MK0475.024.RDT.100

Raggi di curvatura KR (mm) disponibili

055 075 100 130 160 200 250 300

Tipo MK 0475

I separatori sono mobili nel traversino.
I separatori vengono montati generalmente ogni 2 maglie.

Sistema di separatori per variante RDT

Il sistema di separatori viene progettato dai nostri tecnici sulla base delle Vostre indicazioni relative al layout della catena.

Sistema di separatori TS 0

Senza divisori orizzontali

s_T	4,2 mm
$a_{T \text{ min}}$	12 mm
$a_{x \text{ min}}$	8 mm

Per ordinare catene già assemblate indicare TS 0 / $n_T \times$. TS 0 indica solo separatori verticali, n_T il numero dei separatori per traversa. Quindi sostituire con x la quantità desiderata.

Esempio: TS 0 / $n_T 4$
Vedi pag. 12.115

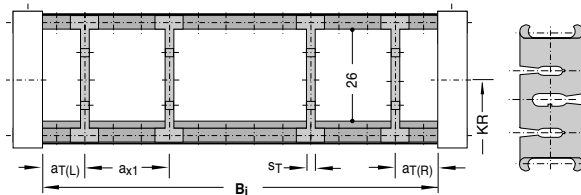

Descrizione	Codice	U.M.
Separatore	71602	Pz

Sistema di separatori TS 1

Con divisione orizzontale continua per tutta la lunghezza del B_i eseguita con: **Profilo in alluminio 6 x 2,4 mm**

s_T	4,2 mm
$a_{T \text{ min}}$	12 mm
$a_{T \text{ max}}$	20 mm
$a_{x \text{ min}}$	8 mm
$a_{x \text{ max}}$	40 mm
$n_{t \text{ min}}^*$	2

Per ordinare catene già assemblate indicare TS 1 - VD y / $n_T \times$. TS1 indica la presenza del divisore orizzontale continuo, VDy la sua posizione, n_T il numero dei separatori per traversa. Quindi sostituire x con la quantità desiderata di separatori per traversa (minimo 2) e la/le y con la posizione del/dei divisori.

Esempio: TS 1 - VD 1/ $n_T 4$
Vedi pag.12.115

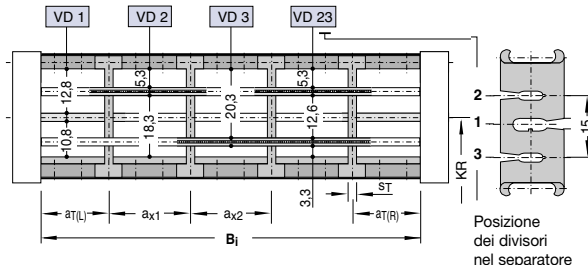

Descrizione	Codice	U.M.
Separatore	71602	Pz
AL-Profilo 6x2,4	5801	Mt

Variante consigliata: VD 1

*) nella variante VD 1 l'uso dei separatori non è obbligatorio con $a_{x \text{ max}} = 40$ mm!

Tipo MK 0475

Sistema di separatori per Variante RDT

Sistema di separatori TS 2

Suddivisione eseguita con **divisori in alluminio Profilo 6 x 2,4 mm**

s_T	4,2 mm
$a_{T \text{ min}}$	12 mm
$a_x \text{ min}$	8 mm
$a_x \text{ max}$	40 mm

Per ordinare catene già assemblate indicare TS2 e per ogni camera (K) la variante VR di posizionamento dei divisori e le distanze a_T e a_x in mm.

Esempio:

TS2/K1-VR0/20/K2-VR23/40/K3-VR1/72/K4-VR3/40/K5-VR0/20/h_T1

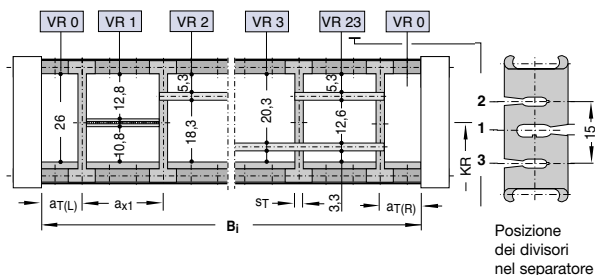

Posizione dei divisori nel separatore

Descrizione	Codice	U.M.
Separatore	71602	Pz

Varianti consigliate: VR 0 e VR 1

Sistema di separatori TS 0/1/2

Senza divisori orizzontali

	Versione A	Versione B
s_T	2,8 mm	2,8 mm
$a_{T \text{ min}}$	12 mm	12 mm
$a_{T \text{ max}}$	20 mm	20 mm
$a_x \text{ min}$	7,8 mm	8 mm
$a_x \text{ passo}$	continuo	8 mm

Nella versione B la distanza a_x deve essere multiplo di 8 mm!

Per ordinare catene già assemblate indicare TS0 - S /n_Tx. TS0 indica solo separatori verticali, n_T il numero dei separatori per traversa. Quindi sostituire x con la quantità desiderata, indicando inoltre (al posto di S) la versione del separatore richiesta.

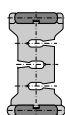

Versione A
Inserto nel profilo verso l'interno (Standard)
 Separatori mobili nel traversino

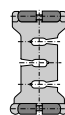

Versione B
Inserto nel profilo verso l'esterno
 Separatori fissi nel traversino (a_x -passo di 8 mm)

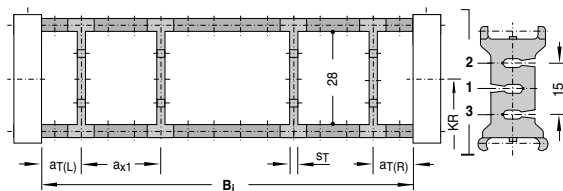

Descrizione	Codice	U.M.
Separatore	71625	Pz

Pattini di scorrimento

Pattini di scorrimento intercambiabili, prodotti in materiale plastico altamente scorrevole garantiscono un ottimale rapporto attrito-usura della guaina. Per applicazioni con velocità di traslazione >2,5 m/s vengono utilizzati pattini in materiale ad alta resistenza (in PA).



Descrizione	Codice	U.M.
Pattino	71622	Pz
Pattino in PA	71623	Pz

Esempio: Pat
Vedi pag. 12.115

Tipo MK 0475

Raccordi terminali standard

Angolari in acciaio

Per tutte le larghezze B_i delle catene Tipo MK0475 è possibile ordinare la serie di raccordi terminali composta da mezza maglie in poliammide e angolari in acciaio.

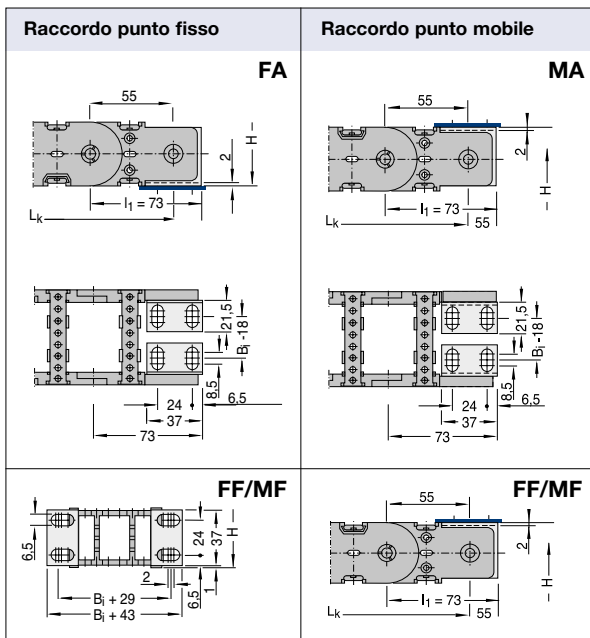

È possibile ordinare separatamente il solo raccordo al punto fisso FA o il solo raccordo al punto mobile MA.

Catena Tipo	Serie raccordi articolo	B_i mm	B_k mm	Raccordo punto fisso Codice	Raccordo punto mobile Codice
MK 0475	ZRMK47A024	24	41	W447AFD024	W447AMD024
	ZRMK47A040	40	57	W447AFD040	W447AMD040
	ZRMK47A056	56	73	W447AFD056	W447AMD056
	ZRMK47A080	80	97	W447AFD080	W447AMD080
	ZRMK47A104	104	121	W447AFD104	W447AMD104
	ZRMK47A128	128	145	W447AFD128	W447AMD128
	ZRMK47A152	152	169	W447AFD152	W447AMD152
	ZRMK47A192	192	209	W447AFD192	W447AMD192

Disposizioni possibili dei raccordi terminali

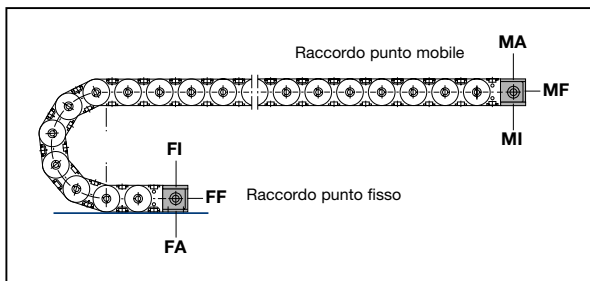

Per ordinare catene già assemblate vedi Esempio a pag. 12.115

Tipo MK 0475

Raccordi terminali standard

Angolari in acciaio

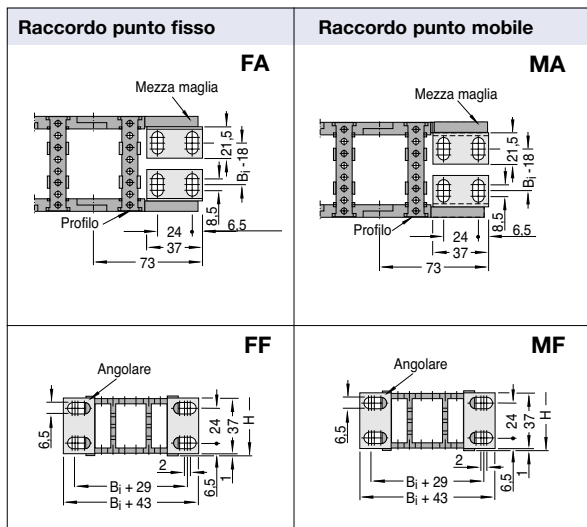

Raccordi terminali FA

I raccordi terminali al **punto fisso FA** sono composti da un angolare e una mezza maglia femmina, da un angolare e una mezza maglia maschio, da due profili per traversino e due rivetti.

Raccordi terminali MA

I raccordi terminali al **punto mobile MA** sono composti da un angolare e una mezza maglia femmina, da un angolare e una mezza maglia maschio, da due profili per traversino e due rivetti.

Catena Tipo	Angolare Codice	Mezza maglia femmina Codice	Mezza maglia maschio Codice	Rivetto Codice
MK 0475	71670	71605	71610	29370

Catena Tipo	B _i mm	Profilo in PA Codice
MK 0475	024	71644
	040	71647
	056	71649
	080	71653
	104	71655
	128	71656
	152	71658
	192	71660

Catena Tipo	Inserto KR/RKR	Codice
MK 0475	55	71630
	75	71631
	100	71632
	130	71633
	160	71634
	200	71635
	250	71636
	300	71637
	55/420	71686
	75/200	71685
	100/100	71683
	100/120	71684

Tipo MK 0475

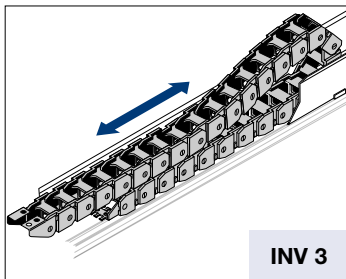

$$L_k \approx \frac{L_S}{2} + L_B + KR + 110$$

$$H = H_{\min} \text{ standard}$$

$$L_B = \text{standard}$$

Generalmente è la fase di ritorno (quando la catena viene spinta) che determina la scelta del tipo di installazione e quindi la scelta dell'altezza di montaggio H.

In molti casi, a causa delle forze in gioco, è necessario ridurre l'altezza di montaggio H. Per ridurre l'altezza di montaggio standard si utilizza la flessione propria della catena, denominata "Versione flessione".

$$L_k \approx \frac{L_S}{2} + L_B + 110$$

$$H' = \text{vedi tabelle}$$

$$L_B = \text{vedi tabelle}$$

In ogni caso Vi preghiamo contattare il nostro ufficio tecnico.

Corse lunghe

Le direttive generali per l'applicazione di catene con corsa lunga sono riportate alla pagina 3.038, ove viene trattata la disposizione INV 3. In generale, per il corretto funzionamento di queste installazioni è imprescindibile:

- l'applicazione del canale di guida con sopralzo (salvo applicazioni speciali)
- la corretta determinazione dell'altezza di montaggio H.

Installazione con altezza di montaggio standard

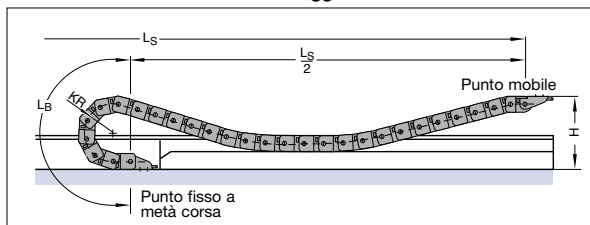

Versione Flessione

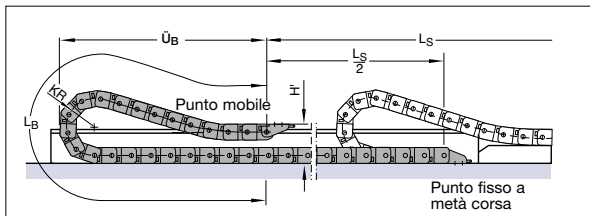

Versione flessione

Catena	KR	H'	L _B	Ü _B
MK 0475	75	120	1190	570
	100	120	1619	770
	130	120	1954	920
	160	120	2188	1020
	200	120	2734	1270
	250	120	3092	1420
	300	120	3650	1670

Come ordinare catene già assemblate

Esempio d'ordine

MK0475 . 80 . RDT . 100 . 1440 . FA/MA

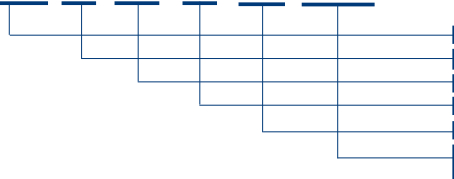

Catena portacavi Tipo MK0475, larghezza interna Bi 80 mm, profili apribili sul lato superiore, raggio di curvatura KR 100 mm, lunghezza Lk= 1440 mm e raccordi

- Tipo Catena
- Larghezza interna Bi in mm
- Raggio di curvatura KR in mm
- Variante traversino
- Lunghezza catena Lk in mm (senza raccordi)
- Raccordo punto fisso (foratura esterna)
- Raccordo punto mobile (foratura esterna)

Esempio d'ordine

MK0475 . 128 . RDT . 160 . 2200 . FI/MI . TS0-A/n₄

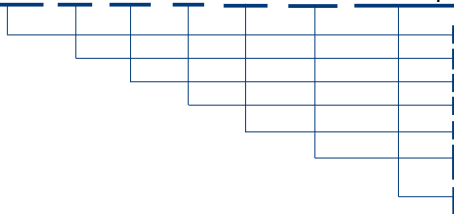

Catena portacavi Tipo MK0475, larghezza interna Bi 128 mm, profili apribili sul lato superiore, raggio di curvatura KR 160 mm, lunghezza Lk= 2200 mm e raccordi

- Tipo Catena
- Larghezza interna Bi in mm
- Variante traversino
- Raggio di curvatura KR in mm
- Lunghezza catena Lk in mm (senza raccordi)
- Raccordo punto fisso (foratura interna)
- Raccordo punto mobile (foratura interna)
- Sistema di separatori TS 0 con n.4 separatori mobili già montati

Esempio d'ordine

MK0475 . 104 . RDT . 100 . 1630 . FA/MA . Pat

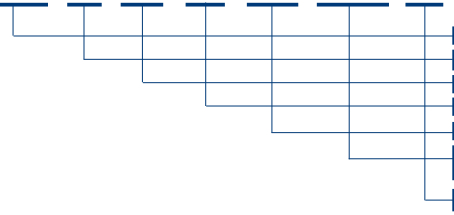

Catena portacavi Tipo MK0475, larghezza interna Bi 104 mm, profili apribili sul lato superiore, raggio di curvatura KR 100 mm, lunghezza Lk= 1630 mm e raccordi

- Tipo Catena
- Larghezza interna Bi in mm
- Variante traversino
- Raggio di curvatura KR in mm
- Lunghezza guaina Lk in mm (senza raccordi)
- Raccordo punto fisso (foratura esterna)
- Raccordo punto mobile (foratura esterna)
- Pattini

Canaline pag. 20.002

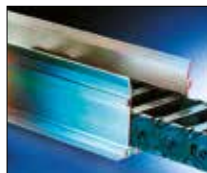

Fermacavi pag. 20.100



Cavi TRAXLINE pag. 19.001



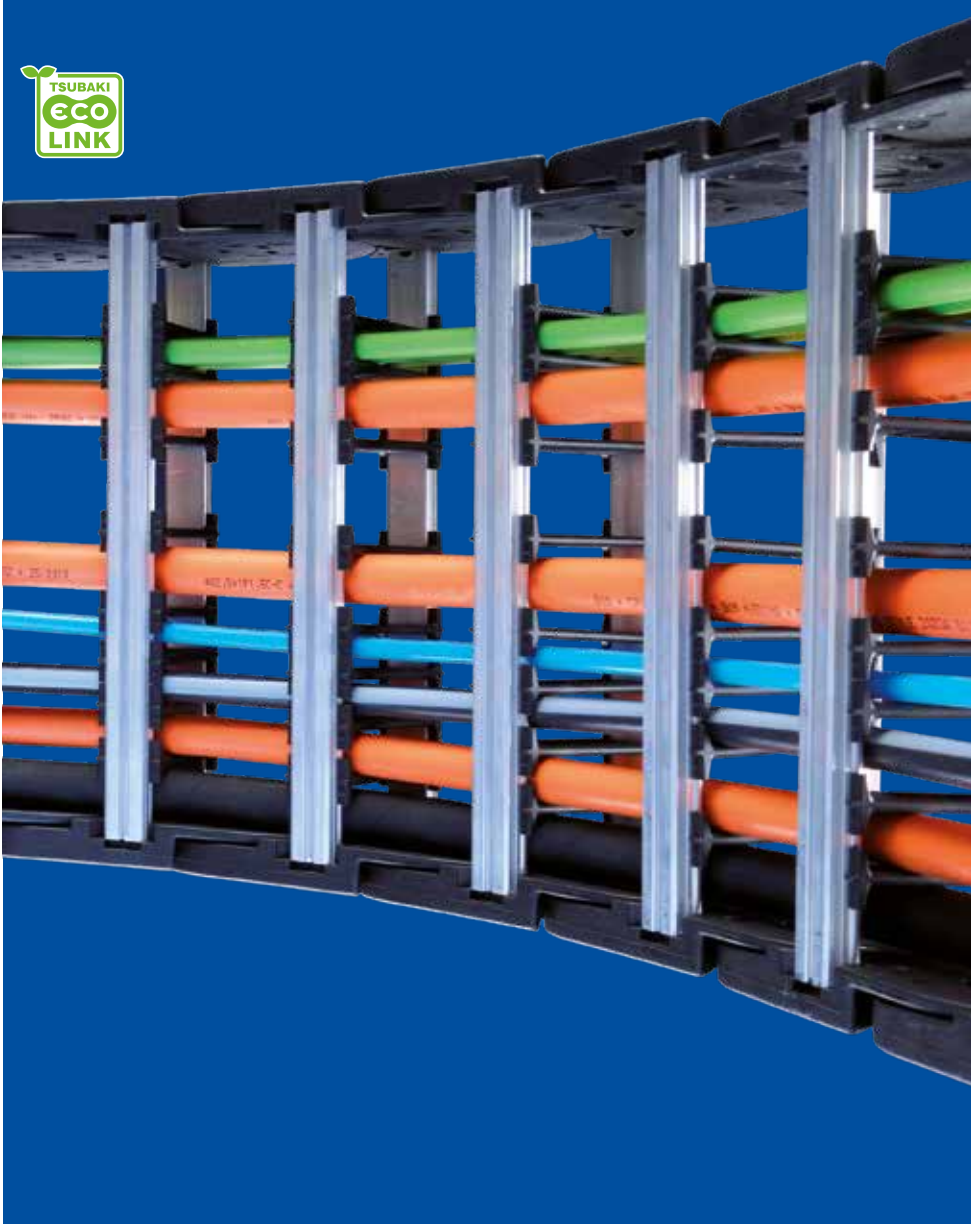



Presentazione

Catene portacavi Serie MASTER

- Stabilità elevata per pesi aggiunti elevati
- Larghezze con passo di 1 mm sino a 800 mm di larghezza interna
- Estremamente silenziose grazie al sistema interno di ammortizzatori per inserti di precarica e raggio di curvatura
- Peso proprio ridotto
- Rapporto favorevole fra larghezza interna ed esterna
- Precarica variabile per applicazioni diversificate
- Apribile in modo rapido sia lato interno che esterno per alloggio cavi
- Trasmissione di forze (di spinta e trazione) distribuita su un'ampia superficie grazie alla struttura ottimizzata delle giunzioni e al sistema "two life-extending discs"
- Molteplici possibilità di suddivisione intermedia
- A scelta raccordi terminali universali aperti o chiusi
- Raccordi terminali con sistemi fissacavi opzionali

Varianti del traversino:

- RE** - esecuzione a telaio in poliammide
RSH - esecuzione a telaio in alluminio

Materiale delle bande: K 7422
Materiale dei profili lega di alluminio (RSH) poliammide (RET)
Disponibili numerosi raggi di curvatura! Raggi intermedi a richiesta
 → vedi **Informazioni tecniche** pag. 3.018

Tipo	Larghezza interna		Larghezza esterna		Altezza interna h_i in mm	Varianti Traversino	Passo t in mm	Dati tecnici Pag.
	B_i min mm	B_i max mm	B_k max mm	B_k max mm				
HC 33	50	400	72	422	33	RSH	56	13.002
LC 60	85	250	113	278	60	RET	91	13.010
LC 60	75	600	103	628	60	RSH	91	13.014
LC 80	85	250	117	282	80	RET	111	13.021
LC 80	100	800	132	832	80	RSH	111	13.024



Meccanismo di snodo a trascinamento globale



Profilo a C integrato nei raccordi



Separatori fissi per catene girate di 90° e elevate accelerazioni



Molteplici opzioni di separatori

Tipo HC 33

Layout della catena portacavi

Passo t = 56 mm
 Altezza catena h_G = 51 mm
 Altezza montaggio H_{min} = 2 KR + 51 mm
 Lunghezza l₁ = vedi dimensioni raccordi

Per il funzionamento della catena portacavi è necessaria una superficie uniforme. Se tale condizione non sussiste è indispensabile l'applicazione di una canalina di scorrimento.

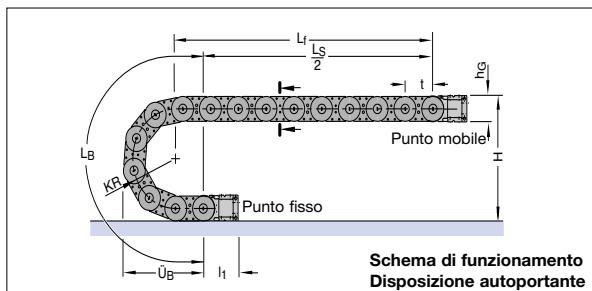

**Schema di funzionamento
Disposizione autoportante**

Diagramma dell'autoportanza



Lunghezza autoportante L_f e Corsa L_s
in funzione del peso aggiunto
(Vedi Informazioni Costruttive)

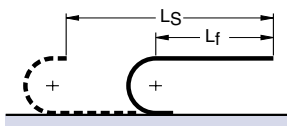

Lunghezza catena:

$$L_K \approx \frac{L_S}{2} + L_B \quad \text{Multiplo del passo 56 mm}$$



Lunghezza con flessione ammissibile L_D e Corsa L_s
in funzione del peso aggiunto
(Vedi Informazioni Costruttive)

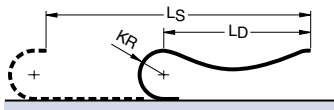

Lunghezza Catena:

$$L_k \approx \frac{L_s + KR}{2} + L_B \quad \text{Multiplo del passo 56 mm}$$

Raggio di curvatura KR	060 mm	075 mm	100 mm	125 mm	150 mm	175 mm	200 mm	220 mm	250 mm	300 mm
Lunghezza arco L _B	301	348	427	505	584	662	741	804	898	1055
Ingombro arco Ü _B	142	157	182	207	232	257	282	302	332	382
Altezza H _{min}	171	201	251	301	351	401	451	491	551	651
Altezza H _Z	211	241	291	341	391	441	491	531	591	691

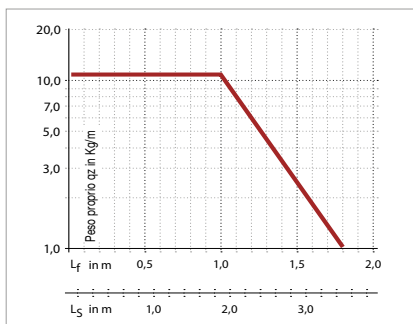

Il diagramma dell'autoportanza considera un peso proprio catena q_k di 2,08 kg/m.

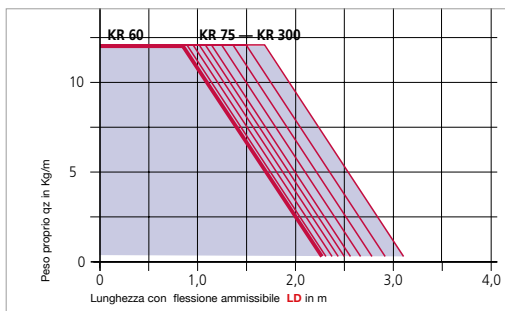

Corse di traslazione elevate



Per corse molto lunghe la catena portacavi viene installata in un canale di guida.

Layout → vedi Informazioni Costruttive

Canale di guida → vedi Accessori paragrafo 20

La progettazione di un'installazione viene eseguita dai nostri tecnici previa esplicita richiesta.

Tipo HC 33

Sezione della catena

Vista in sezione come da schema di funzionamento

Variante del traversino RSH

Traversini a telaio in alluminio apribili sul lato superiore e inferiore mediante la rotazione del profilo



Variante RSH - Standard

Montaggio dei traversini ogni maglia



Profili asportabili con rotazione di 15°



Larghezza Catena:

$$B_k = B_i + 22 \text{ mm}$$

Larghezze Standard con passo di 25 mm

Lunghezza profilo:

$$B_{st} = B_i + 11 \text{ mm}$$

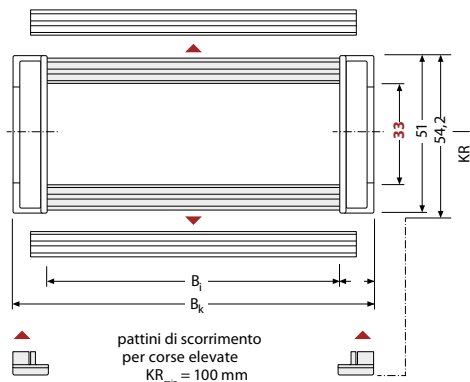
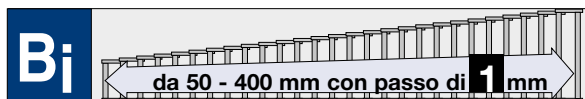

Dimensioni in mm

Articolo Nr.	Larghezza interna B_i	Larghezza catena B_k	Peso kg/m
HC33.050.RSH.Raggio	50	072	1,40
HC33.075.RSH.Raggio	75	097	1,59
HC33.100.RSH.Raggio	100	122	1,77
HC33.125.RSH.Raggio	125	147	1,96
HC33.150.RSH.Raggio	150	172	2,15
HC33.175.RSH.Raggio	175	197	2,34
HC33.200.RSH.Raggio	200	222	2,53
HC33.225.RSH.Raggio	225	247	2,72
HC33.250.RSH.Raggio	250	272	2,91
HC33.275.RSH.Raggio	275	297	3,10
HC33.300.RSH.Raggio	300	322	3,29
HC33.325.RSH.Raggio	325	347	3,48
HC33.350.RSH.Raggio	350	372	3,66
HC33.375.RSH.Raggio	375	397	3,85
HC33.400.RSH.Raggio	400	422	4,04

Completare l'Articolo con il raggio di curvatura desiderato. Es. HC33.175.RSH.100

Raggi di curvatura KR (mm) disponibili

060 075 100 125 150 175 200 220 250 300

Tipo HC 33

Sistema di separatori per variante RSH

Sistema di separatori TS 0

Senza divisori orizzontali

	Versione A	Versione B
s_T	3 mm	3 mm
a_T min	7 mm	7 mm
a_x min	13 mm	13 mm
a_c min	10 mm	10 mm
a_x passo	--	2 mm

Per ordinare catene già assemblate indicare TS 0-s/ n_T x. TS 0 indica solo separatori verticali, n_T il numero dei separatori per traversa. Quindi sostituire con x la quantità desiderata, indicando inoltre (al posto di s) la versione del separatore richiesta.

Esempio: TS0-A / n_T 3

Vedi pag. 13.029

Sistema di separatori TS 1

Con suddivisione orizzontale continua per tutta la lunghezza del Bi eseguita con profilo 11 x 4 mm

	Versione A	Versione B
s_T	3 mm	3 mm
a_T min	7 mm	7 mm
a_x min	13 mm	13 mm
a_c min	10 mm	10 mm
a_x passo	--	2 mm
n_T min	2	2

Per ordinare catene già assemblate indicare TS 1 -s/ VD y / n_T x. TS1 indica la presenza del divisore orizzontale continuo, VDy la sua posizione ed n_T il numero dei separatori. Quindi sostituire x con la quantità desiderata di separatori per traversa (minimo 2) e la/le y con la posizione del/dei separatore/i, indicando inoltre (al posto di s) la versione del separatore richiesta.

Esempio: TS 1-B/ VD 1/ n_T 4

Vedi pag.13.029

I separatori vengono montati generalmente ogni 2 maglie. I separatori, i divisori o il sistema di divisione intermedio sono mobili all'interno del traversino. **(Versione A).**

Per applicazioni con accelerazioni laterali o girate in costa, i separatori possono essere fissati in un profilo di fissaggio, disponibile come accessorio, che viene montato nel traversino RSH. **(Versione B)**

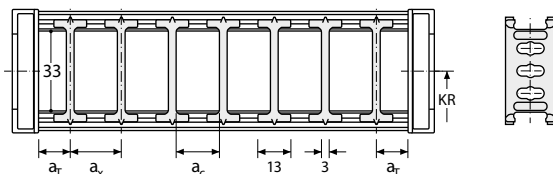

I separatori possono essere mobili nel traversino (Versione A) o fissi (Versione B)

Descrizione	Codice	U.M.
Separatore	76300	Pz

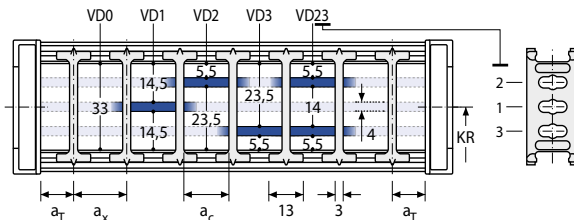

I separatori possono essere mobili nel traversino (Versione A) o fissi (Versione B)

Descrizione	Codice	U.M.
Separatore	76300	Pz
Profilo AL 11x4	5803	Mt

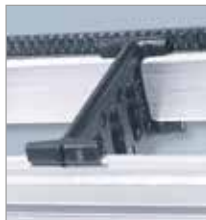

- Fissaggio con passo di 2 mm.



- Semplice inserimento del profilo di fissaggio nel traversino

Profilo di fissaggio per Versione B

Descrizione	Codice	U.M.
Profilo fiss.L100 mm	76301	Pz

Tipo HC 33

Sistema di separatori per variante RSH

Il separatore versione A viene generalmente utilizzato per la suddivisione in verticale del traversino nella catena portacavi. Il sistema di separatori completo rimane mobile all'interno del traversino.

Sistema di separatori TS 3

Suddivisione eseguita con **divisori in poliammide** spessore 4 mm

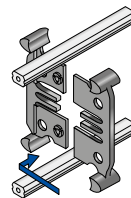
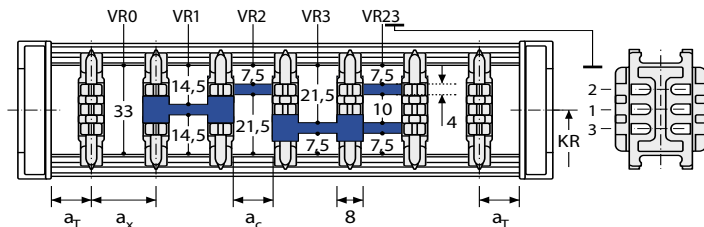

Montaggio separatore apribile

Versione A	
s_T	8 mm
a_T min	4 mm
a_x min	16 mm
a_c min	8 mm
n_T min	2



Descrizione	Codice	U.M.	Descrizione	Codice	U.M.
Separatore	76302	Pz	Separatore apribile	76311	Pz

Separatori apribili adatti per montaggio in catene già assemblate

Per l'impiego di divisori con $a_x > 112$ mm deve essere previsto un sostegno supplementare centrale da effettuarsi con separatore apribile.

$s_T = 3$ mm

Per ordinare catene già assemblate indicare TS3 e per ogni camera (K) la variante VR di posizionamento dei divisori e le distanze a_T e a_x in mm.

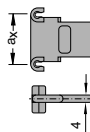

Vedi pag.13.029

Codice dei Divisori

a_x mm	Codice Divisore	a_x mm	Codice Divisore
16	71514	78	52589
18	52580	80	71518
23	52581	88	52590
28	52582	96	71519
33	52583	112	71520
38	52584	128	71521
43	52585	144	71522
48	71516	160	71523
58	52587	176	71524
64	71517	192	71525
68	52588	208	71526

Pattini di scorrimento

Per una maggior durata dei portacavi con applicazione scorrevole sono disponibili pattini intercambiabili in materiale altamente resistente all'abrasione. In caso di usura vengono sostituiti solo i singoli pattini e non la catena completa.

**Altezza catena con pattini:**

HC 33: $hG' = (51 + 3,2) \text{ mm} = 54,2 \text{ mm}$

Minimo raggio di curvatura con impiego di pattini:

HC 33: $KR_{\min} = 100 \text{ mm}$

Descrizione	Codice	U.M.
Pattino H33 dx	76313	Pz
Pattino H33 sx	76312	Pz

Codice d'ordine: Pat

Tipo HC 33

Raccordi terminali universali in poliammide

Le dimensioni per il raccordo al punto fisso e al punto mobile sono identiche.



● Fermacavi LineFix

Per tutte le larghezze B_i delle catene **Master HC 33** è possibile ordinare la serie di raccordi terminali universali in poliammide.

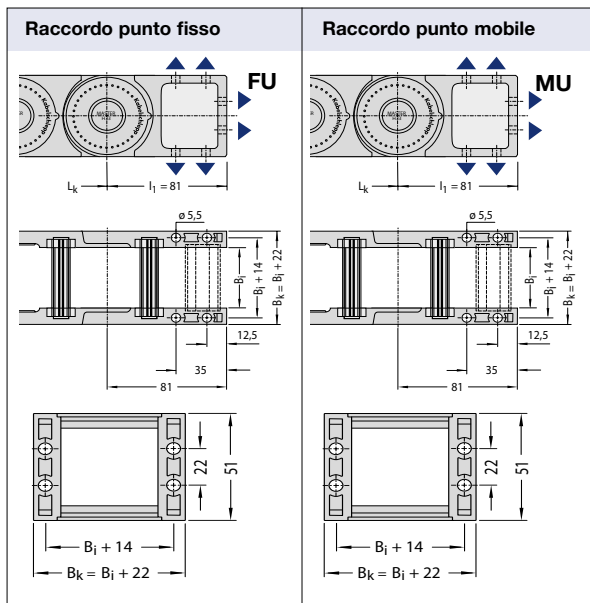

Per **Serie** di raccordi si intende un raccordo al punto fisso più un raccordo al punto mobile.

Il codice della **serie** di raccordi terminali FU-MU per la variante del traversino RSH è:

ZRMU33C... (sostituire i puntini di sospensione con il B_i della catena. **Esempio:** per B_i 530 mm ZRMU33C050)

È possibile ordinare separatamente il solo raccordo al punto fisso o il solo raccordo al punto mobile.

Il codice del **raccordo FU per la variante RSH** è:

W433UFC... (sostituire i puntini di sospensione con il B_i della catena. **Esempio:** per B_i 50 mm W433UFC050)

Il codice del **raccordo MU per la variante RSH** è:

W433UMC... (sostituire i puntini di sospensione con il B_i della catena. **Esempio:** per B_i 50 mm W433UMC050)

In opzione con Profilo a C adatto a tutti i fermacavi commerciali e ai fermacavi KABELSCHLEPP tipo SZL e LineFix (Vedi Accessori pag. 20.100). Il profilo si incastra in apposite sedi presenti nei raccordi.

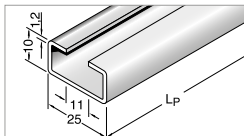

Descrizione	Codice	U.M.
Profilo a C	3931	Pz

Disposizioni possibili dei raccordi terminali universali

Per ordinare catene già assemblate vedi Esempio a pag. 13.029

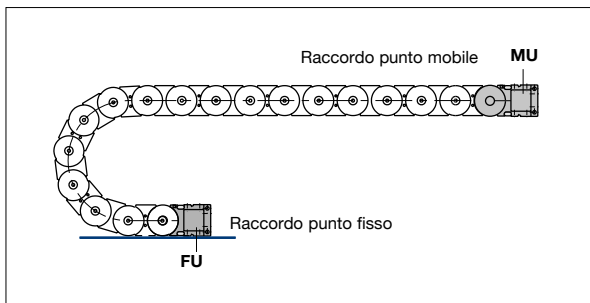

Tipo HC 33

Raccordi universali

Raccordi terminali universali in poliammide

Parti sciolte componenti i raccordi universali

Raccordo punto fisso

Raccordo punto mobile

FU

MU

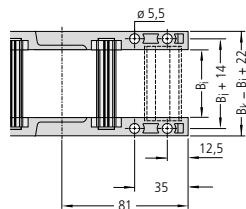
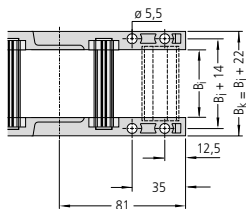

Raccordi universali FU

I raccordi universali in poliammide al **punto fisso FU** sono composti da una flangia destra e una flangia sinistra, due profili per traversino a telaio a scatto.

Raccordi universali MU

I raccordi universali in poliammide al **punto mobile MU** sono composti da una flangia destra e una flangia sinistra, due profili per traversino a telaio a scatto.

Catena Tipo	Raccordo FU basculante KR DX Codice	Raccordo FU basculante KR SX Codice	Raccordo MU basculante KR DX Codice	Raccordo MU basculante KR SX Codice
HC 33	76305	76306	76303	76304



Tipo LC 60

Layout della catena portacavi

Passo t = 91 mm
 Altezza catena+ h_G = 88 mm
 Altezza montaggio H_{min} = 2 KR + 88 mm
 Lunghezza l₁ = vedi dimensioni raccordi

Per il funzionamento della catena portacavi è necessaria una superficie uniforme. Se tale condizione non sussiste è indispensabile l'applicazione di una canalina di scorrimento.

Diagramma dell'autoportanza



Lunghezza autoportante L_f e Corsa L_s

in funzione del peso aggiunto
(Vedi Informazioni Costruttive)

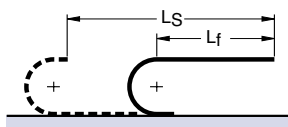

Lunghezza catena:

$$L_k \approx \frac{L_s}{2} + L_B \quad \text{Multiplo del passo 91 mm}$$



Lunghezza con flessione ammissibile L_D e Corsa L_s

in funzione del peso aggiunto
(Vedi Informazioni Costruttive)

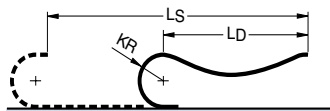

Lunghezza Catena:

$$L_k \approx \frac{L_s + KR}{2} + L_B \quad \text{Multiplo del passo 91 mm}$$

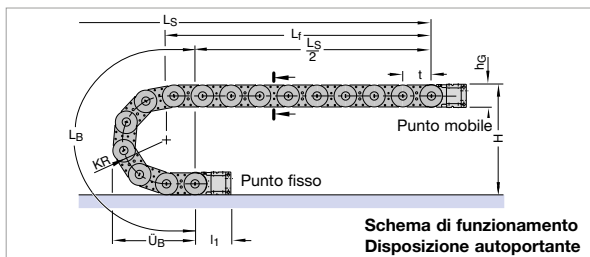

**Schema di funzionamento
Disposizione autoportante**

Raggio di curvatura KR	135 mm	150 mm	175 mm	200 mm	250 mm	300 mm	350 mm	400 mm	500 mm
Lunghezza arco L _B	607	654	732	811	968	1125	1282	1439	1753
Ingombro arco Ü _B	271	286	312	336	386	436	486	536	636
Altezza H _{min}	358	388	441	488	588	688	788	888	1088
Altezza H _Z	408	438	491	538	638	738	838	938	1138

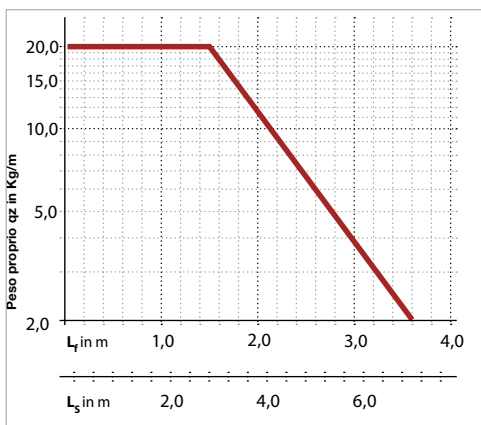

Il diagramma dell'autoportanza considera un peso proprio catena q_k di 3,6 kg/m.

Corse di traslazione elevate

Per corse molto lunghe la catena portacavi viene installata in un canale di guida.

Layout → vedi Informazioni Costruttive

Canale di guida → vedi Accessori paragrafo 20

La progettazione di un'installazione viene eseguita dai nostri tecnici previa esplicita richiesta.



Tipo LC 60

Sezione della catena

Vista in sezione come da schema di funzionamento

Variante del traversino RET

Traversini a telaio in poliammide apribile sul lato superiore e inferiore mediante la rotazione del profilo.

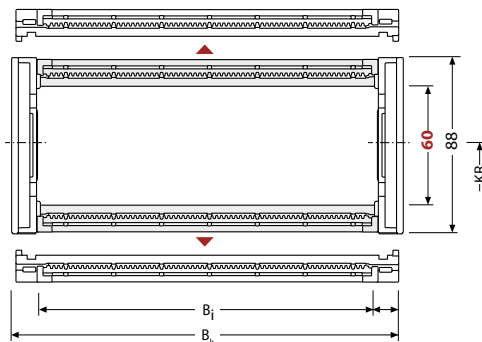
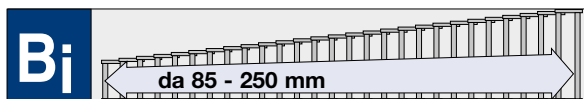

Variante RET

Montaggio dei traversini ogni maglia



Larghezza Catena:

$$B_k = B_i + 28 \text{ mm}$$

Dimensioni in mm

Articolo Nr.	Larghezza interna B_i	Larghezza catena B_k	Peso kg/m
LC60.085.RET.Raggio	085	113	3,00
LC60.125.RET.Raggio	125	153	3,30
LC60.138.RET.Raggio	138	166	3,39
LC60.150.RET.Raggio	150	178	3,47
LC60.180.RET.Raggio	180	208	3,70
LC60.196.RET.Raggio	196	224	3,80
LC60.225.RET.Raggio	225	253	4,00
LC60.250.RET.Raggio	250	278	4,20

Completare l'Articolo con il raggio di curvatura desiderato. Es. LC60.125.RET.150

Raggi di curvatura KR (mm) disponibili

135	150	175	200	250	300	350	400	500
-----	-----	-----	-----	-----	-----	-----	-----	-----

Tipo LC 60

Sistema di separatori per variante RET

Sistema di separatori TS 0

Senza divisori orizzontali

	Versione A	Versione B
s_T	4 mm	4 mm
a_T min	10 mm	10 mm
a_x min	13 mm	13 mm
a_c min	9 mm	9 mm
a_x passo	--	2,5 mm

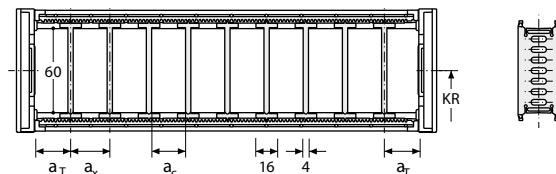

Per ordinare catene già assemblate indicare TS 0-s/ n_T x. TS 0 indica solo separatori verticali, n_T il numero dei separatori per traversa. Quindi sostituire con x la quantità desiderata, indicando inoltre (al posto di s) la versione del separatore richiesta.

Esempio: TS0-A / n_T 3

Vedi pag. 13.029

I separatori possono essere mobili nel traversino (Versione A) o fissi (Versione B)

Descrizione	Codice	U.M.
Separatore mobile	76230	Pz
Separatore fisso	76234	Pz

Sistema di separatori TS 1

Con suddivisione orizzontale continua per tutta la lunghezza del B_i eseguita con profilo 11 x 4 mm

	Versione A	Versione B
s_T	4 mm	4 mm
a_T min	10 mm	10 mm
a_x min	13 mm	13 mm
a_c min	9 mm	9 mm
a_x passo	--	2,5 mm
n_T min	2	2

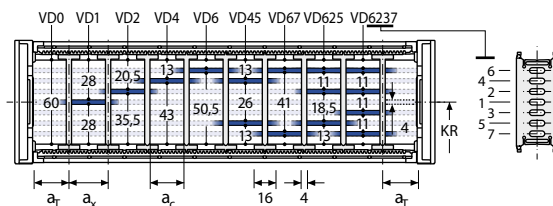

Per ordinare catene già assemblate indicare TS 1-s/ VD y / n_T x. TS1 indica la presenza del divisore orizzontale continuo, VDy la sua posizione ed n_T il numero dei separatori. Quindi sostituire x con la quantità desiderata di separatori per traversa (minimo 2) e la/le y con la posizione del/dei separatore/i, indicando inoltre (al posto di s) la versione del separatore richiesta.

Esempio: TS 1-B/ VD 1/ n_T 3

Vedi pag. 13.029

I separatori possono essere mobili nel traversino (Versione A) o fissi (Versione B)

Descrizione	Codice	U.M.
Separatore mobile	76230	Pz
Separatore fisso	76234	Pz
Profilo AL 11x4	5803	Mt

Tipo LC 60

Sistema di separatori TS3 per variante RET

Separatore apribile Versione A

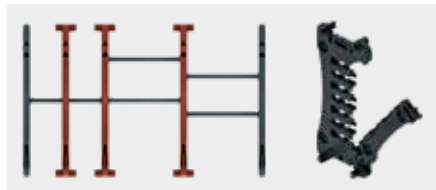

Separatore apribile laterale

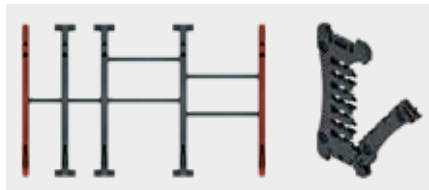

Sistema di separatori TS 3

Suddivisione eseguita con **divisori in poliammide** spessore 2,5 mm

Versione A	
s_T	4 mm
$a_T \text{ min}$	8 / 4*
$a_x \text{ min}$	14 mm
$a_c \text{ min}$	10 mm
$n_T \text{ min}$	2

* Per separatore apribile laterale

I separatori sono fissi nelle ripartizioni, il sistema completo è mobile all'interno della sezione.

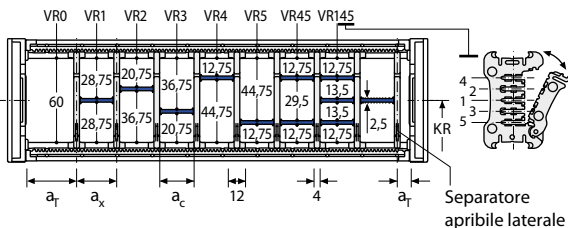

Descrizione	Codice	U.M.
Separatore apribile	52266	Pz
Separatore apribile laterale	52260	Pz

Per l'impiego di divisori con $a_x > 49$ mm deve essere previsto un sostegno supplementare centrale da effettuarsi con separatore apribile.

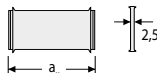

Per ordinare catene già assemblate indicare TS3 e per ogni camera (K) la variante VR di posizionamento dei divisori e le distanze a_T e a_x in mm.

Vedi pag. 13.029

Codice dei Divisori

a_x mm	Codice Divisore	a_x mm	Codice Divisore	a_x mm	Codice Divisore
14	52267	39	52278	74	52289
16	52268	43	52279	78	52290
19	52269	44	52280	79	52291
23	52270	48	52281	80	52292
24	52571	49	52282	84	52293
28	52272	54	52283	88	52294
29	52273	58	52284	89	52295
32	52274	59	52285	94	52296
33	52275	64	52286	96	52297
34	52276	68	52287	99	52298
38	52277	69	52288	112	52299

Tipo LC 60

Sezione della catena

Vista in sezione come da schema di funzionamento

Variante del traversino RSH

Traversini a telaio in alluminio apribili sul lato superiore e inferiore mediante la rotazione del profilo.

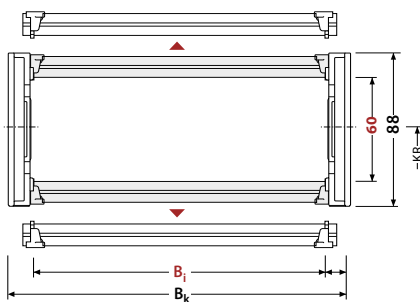
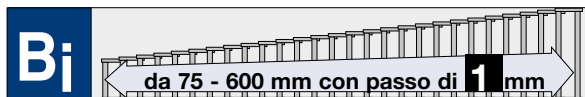

Dimensioni in mm

Variante RSH

Montaggio dei traversini ogni maglia

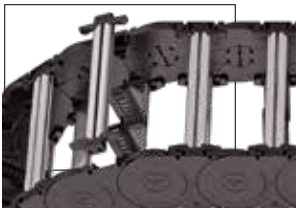

Larghezza Catena:

$$B_k = B_i + 28 \text{ mm}$$

Larghezza profilo (Alluminio):

$$B_{st} = B_i - 6 \text{ mm}$$

Larghezze Standard con passo di 25 mm

Articolo Nr.	Larghezza interna B_i	Larghezza catena B_k	Peso kg/m
LC60.075.RSH.Raggio	075	103	2,78
LC60.100.RSH.Raggio	100	128	2,98
LC60.125.RSH.Raggio	125	153	3,19
LC60.150.RSH.Raggio	150	178	3,39
LC60.175.RSH.Raggio	175	203	3,60
LC60.200.RSH.Raggio	200	228	3,80
LC60.225.RSH.Raggio	225	253	4,01
LC60.250.RSH.Raggio	250	278	4,22
LC60.275.RSH.Raggio	275	303	4,42
LC60.300.RSH.Raggio	300	328	4,63
LC60.325.RSH.Raggio	325	353	4,83
LC60.350.RSH.Raggio	350	378	5,04
LC60.375.RSH.Raggio	375	403	5,24
LC60.400.RSH.Raggio	400	428	5,45
LC60.425.RSH.Raggio	425	453	5,66
LC60.450.RSH.Raggio	450	478	5,87
LC60.475.RSH.Raggio	475	503	6,07
LC60.500.RSH.Raggio	500	528	6,27
LC60.525.RSH.Raggio	525	553	6,48
LC60.550.RSH.Raggio	550	578	6,68
LC60.575.RSH.Raggio	575	603	6,89
LC60.600.RSH.Raggio	600	628	7,10

Completare l'Articolo con il raggio di curvatura desiderato. Es. LC60.400.RSH.250

Il profilo in alluminio viene montato con due adattatori finali

Raggi di curvatura KR (mm) disponibili

135 150 175 200 250 300 350 400 500

Tipo LC 60

Sistema di separatori per variante RSH

Sistema di separatori TS 0

Senza divisori orizzontali

	Versione A	Versione B
s_T	4 mm	4 mm
$a_{T \text{ min}}$	10 mm	10 mm
$a_x \text{ min}$	13 mm	13 mm
$a_c \text{ min}$	9 mm	9 mm
$a_x \text{ passo}$	--	2 mm

Per ordinare catene già assemblate indicare TS 0-s/ n_T x. TS 0 indica solo separatori verticali, n_T il numero dei separatori per traversa. Quindi sostituire con x la quantità desiderata, indicando inoltre (al posto di s) la versione del separatore richiesta.

Esempio: TS0-A / n_T 3

Vedi pag. 13.029

Sistema di separatori TS 1

Con suddivisione orizzontale continua per tutta la lunghezza del B_i eseguita con profilo 11 x 4 mm

	Versione A	Versione B
s_T	4 mm	4 mm
$a_{T \text{ min}}$	10 mm	10 mm
$a_x \text{ min}$	13 mm	13 mm
$a_c \text{ min}$	9 mm	9 mm
$a_x \text{ passo}$	--	2 mm
$n_T \text{ min}$	2	2

Per ordinare catene già assemblate indicare TS 1 -s/ VD y / n_T x. TS1 indica la presenza del divisore orizzontale continuo, VDy la sua posizione ed n_T il numero dei separatori. Quindi sostituire x con la quantità desiderata di separatori per traversa (minimo 2) e la/le y con la posizione del/dei separatore/i, indicando inoltre (al posto di s) la versione del separatore richiesta.

Esempio: TS 1-B/ VD 1/ n_T 3

Vedi pag. 13.029

I separatori vengono montati generalmente ogni 2 maglie. I separatori, i divisori o il sistema completo di divisione intermedio sono mobili all'interno del traversino. (**Versione A**).

Per applicazioni con accelerazioni laterali o girate in costa, i separatori possono essere fissati in un profilo di fissaggio, disponibile come accessorio, che viene montato nel traversino RSH. (**Versione B**)

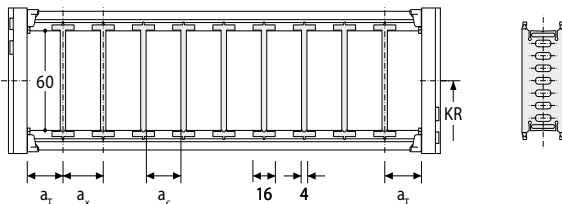

I separatori possono essere mobili nel traversino (Versione A) o fissi (Versione B)

Descrizione	Codice	U.M.
Separatore mobile	76230	Pz
Separatore fisso	76234	Pz

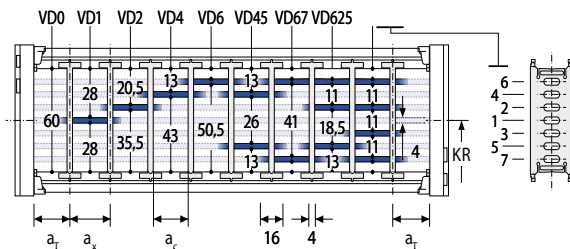

I separatori possono essere mobili nel traversino (Versione A) o fissi (Versione B)

Descrizione	Codice	U.M.
Separatore mobile	76230	Pz
Separatore fisso	76234	Pz
Profilo AL 11x4	5803	Mt

Profilo di fissaggio per la Versione B

Descrizione	Codice	U.M.
Profilo fiss. L = 60 mm	76019	Pz

Tipo LC 60

Sistema di separatori TS3 per variante RSH

Separatore apribile Versione A

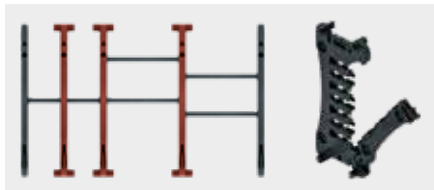

Separatore apribile laterale

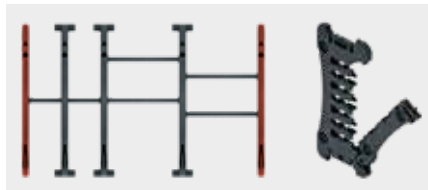

Sistema di separatori TS 3

Suddivisione eseguita con **divisori in poliammide** spessore 2,5 mm

Versione A	
s_T	4 mm
$a_T \text{ min}$	8 / 4* mm
$a_x \text{ min}$	14 mm
$a_c \text{ min}$	10 mm
$n_T \text{ min}$	2

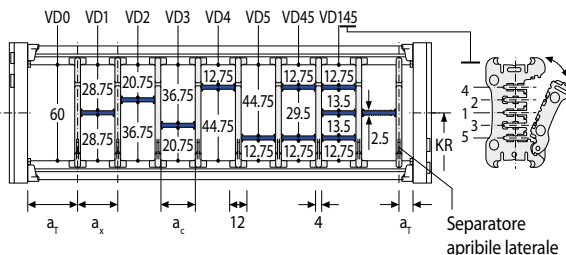

Descrizione	Codice	U.M.
Separatore apribile	52266	Pz
Separatore apribile laterale	52260	Pz

* Per separatore apribile laterale

I separatori sono fissi nelle ripartizioni, il sistema completo è mobile all'interno della sezione.

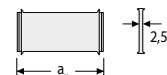

Per l'impiego di divisori con $a_x > 49$ mm deve essere previsto un sostegno supplementare centrale da effettuarsi con separatore apribile.

Per ordinare catene già assemblate indicare TS3 e per ogni camera (K) la variante VR di posizionamento dei divisori e le distanze a_T e a_x in mm.

Vedi pag. 13.029

Codice dei Divisori

a_x mm	Codice Divisore	a_x mm	Codice Divisore	a_x mm	Codice Divisore
14	52267	39	52278	74	52289
16	52268	43	52279	78	52290
19	52269	44	52280	79	52291
23	52270	48	52281	80	52292
24	52571	49	52282	84	52293
28	52272	54	52283	88	52294
29	52273	58	52284	89	52295
32	52274	59	52285	94	52296
33	52275	64	52286	96	52297
34	52276	68	52287	99	52298
38	52277	69	52288	112	52299

Tipo LC 60

Raccordi terminali universali

Raccordi terminali universali in poliammide RET, RSH

Le dimensioni di raccordo per il punto fisso e mobile sono identiche.

Per tutte le larghezze B_1 della catena **MASTER LC 60** è possibile ordinare la **Serie** di raccordi terminali universali. La serie di raccordi universali è composta da un raccordo universale al punto fisso FU e uno al punto mobile MU.

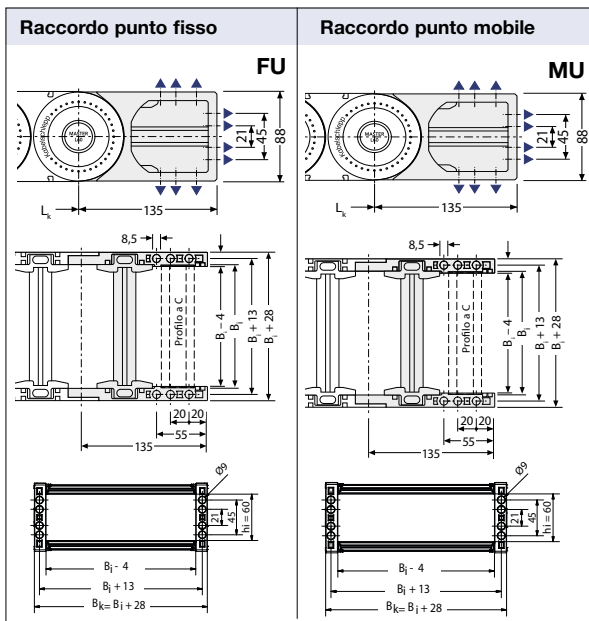

Per **Serie** di raccordi si intende un raccordo al punto fisso più un raccordo al punto mobile.

Il codice della serie di raccordi terminali FU-MU per la variante del traversino **RET** è:

ZRMU60E... (sostituire i puntini di sospensione con il B_1 della catena. **Esempio:** per B_1 125 mm ZRMU60E125)

E' possibile ordinare separatamente il solo raccordo al punto fisso o il solo raccordo al punto mobile.

Il codice del raccordo **FU per la variante RET** è:

W460UFE... (sostituire i puntini di sospensione con il B_1 della catena. **Esempio:** per B_1 125 mm W460UFE125)

Il codice del raccordo **MU per la variante RET** è:

W460UME... (sostituire i puntini di sospensione con il B_1 della catena. **Esempio:** per B_1 125 mm W460UME125)

Il codice della serie di raccordi terminali FU-MU per la variante del traversino **RSH** è:

ZRMU60C... (sostituire i puntini di sospensione con il B_1 della catena. **Esempio:** per B_1 400 mm ZRMU60C400)

E' possibile ordinare separatamente il solo raccordo al punto fisso o il solo raccordo al punto mobile.

Il codice del raccordo **FU per la variante RSH** è:

W460UFC... (sostituire i puntini di sospensione con il B_1 della catena. **Esempio:** per B_1 400 mm W460UFC400)

Il codice del raccordo **MU per la variante RSH** è:

W460UMC... (sostituire i puntini di sospensione con il B_1 della catena. **Esempio:** per B_1 400 mm W460UMC400)

Disposizioni possibili dei raccordi terminali universali

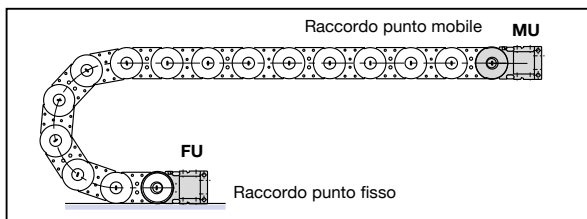

Per ordinare guaine già assemblate vedi Esempio a pag. 13.029

Tipo LC 60

Raccordi terminali universali

Raccordi terminali universali in poliammide RET, RSH

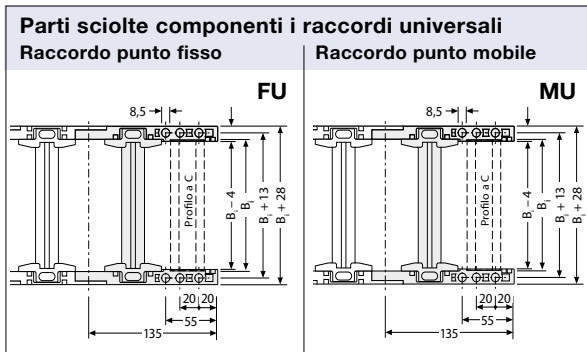

Raccordi universali FU

I raccordi universali in poliammide al **punto fisso FU** sono composti da una flangia destra e una flangia sinistra, due profili per traversino a telaio.

Raccordi universali MU

I raccordi universali in poliammide al **punto mobile MU** sono composti da una flangia destra e una flangia sinistra, due profili per traversino a telaio.

Catena Tipo	Raccordo FU basculante KR DX Codice	Raccordo FU basculante KR SX Codice	Raccordo MU basculante KR/RKR DX Codice	Raccordo MU basculante KR/RKR SX Codice
LC 60	76396	76396	76394	76395

In opzione con Profilo a C adatto a tutti i fermacavi commerciali e ai fermacavi KABELSCHLEPP tipo SZL e LineFix (Vedi Accessori pag. 20.100). Il profilo si incastra in apposite sedi presenti nei raccordi.

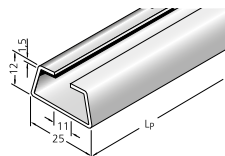
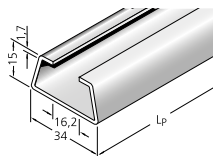

Descrizione	Codice	U.M.
Profilo a C	3932	Pz

Descrizione	Codice	U.M.
Profilo a C	3934	Pz

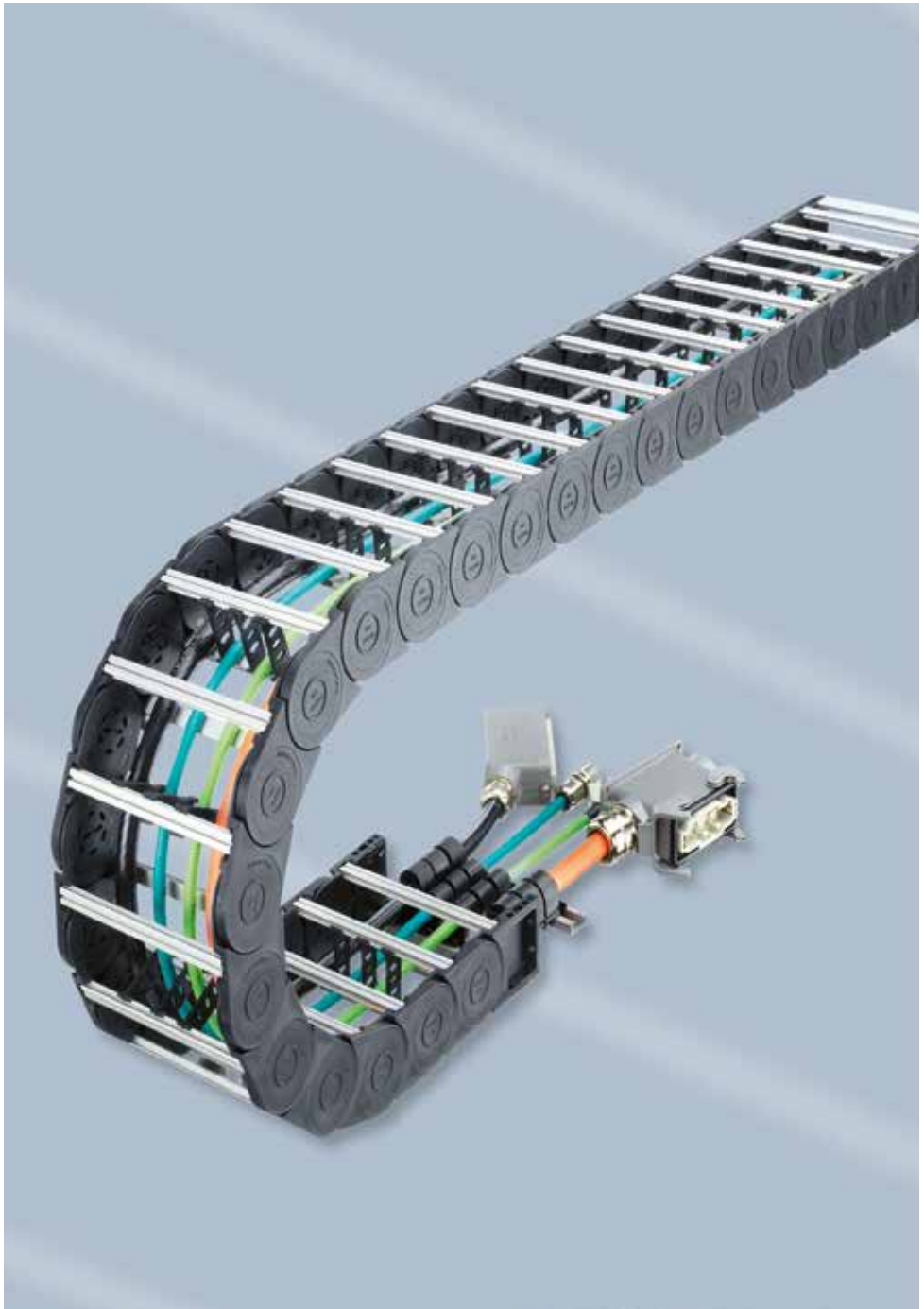

Tipo LC 80

Layout della catena portacavi

Passo t	= 111 mm
Altezza guaina h _G	= 110 mm
Altezza montaggio H _{min}	= 2 KR + 110 mm
Lunghezza l ₁	= vedi dimensioni raccordi

Per il funzionamento della catena portacavi è necessaria una superficie uniforme. Se tale condizione non sussiste è indispensabile l'applicazione di una canalina di scorrimento.

Diagramma dell'autoportanza



Lunghezza autoportante L_f e Corsa L_S

in funzione del peso aggiunto
(Vedi Informazioni Costruttive)

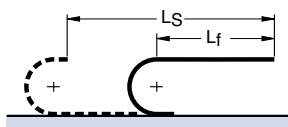

Lunghezza catena:

$$L_k \approx \frac{L_S}{2} + L_B \quad \text{Multiplo del passo 111 mm}$$



Lunghezza con flessione ammissibile L_D e Corsa L_S

in funzione del peso aggiunto
(Vedi Informazioni Costruttive)

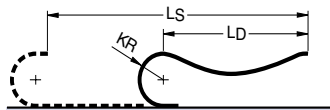

Lunghezza Catena:

$$L_k \approx \frac{L_S + KR}{2} + L_B \quad \text{Multiplo del passo 111 mm}$$

Corse di traslazione elevate

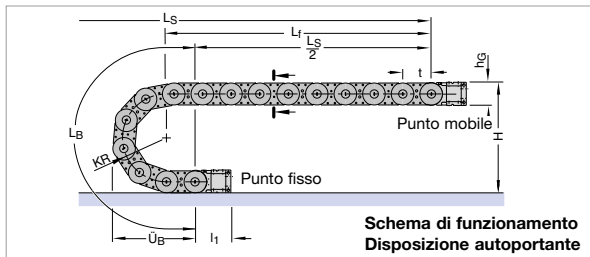

**Schema di funzionamento
Disposizione autoportante**

Raggio di curvatura KR	150 mm	200 mm	250 mm	300 mm	350 mm	400 mm	500 mm
Lunghezza arco L _B	694	851	1008	1165	1322	1479	1793
Ingombro arco Ü _B	316	366	416	466	516	566	666
Altezza H _{min}	410	510	610	710	810	910	1110
Altezza H _Z	470	570	670	770	870	970	1170

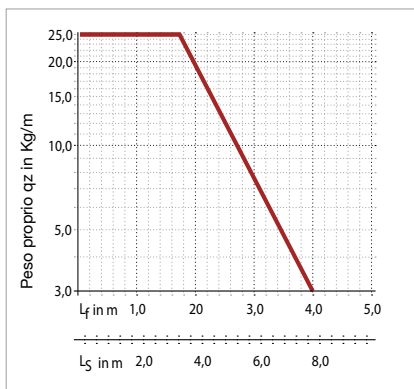

Il diagramma dell'autoportanza considera un peso proprio catena q_k di 5,63 kg/m.

Per corse molto lunghe la catena portacavi viene installata in un canale di guida.

Layout → vedi Informazioni Costruttive

Canale di guida → vedi Accessori paragrafo 20

La progettazione di un'installazione viene eseguita dai nostri tecnici previa esplicita richiesta.

Tipo LC 80

Sezione della catena

Vista in sezione come da schema di funzionamento

Variante del traversino RET

Traversini a telaio in poliammide apribile sul lato superiore e inferiore mediante la rotazione del profilo.

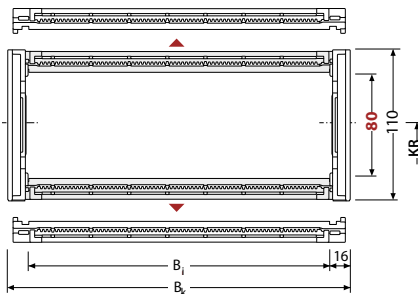
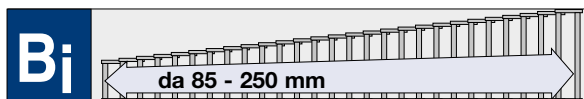

Variante RET

Montaggio dei traversini ogni maglia



Larghezza Catena:

$$B_k = B_i + 32 \text{ mm}$$

Dimensioni in mm

Articolo Nr.	Larghezza interna B_i	Larghezza catena B_k	Peso kg/m
LC80.085.RET.Raggio	085	117	3,84
LC80.125.RET.Raggio	125	157	4,09
LC80.138.RET.Raggio	138	170	4,16
LC80.150.RET.Raggio	150	182	4,23
LC80.180.RET.Raggio	180	212	4,69
LC80.196.RET.Raggio	196	228	4,80
LC80.225.RET.Raggio	225	257	4,66
LC80.250.RET.Raggio	250	282	4,83

Completare l'Articolo con il raggio di curvatura desiderato. Es. LC80.125.RET.150

Raggi di curvatura KR (mm) disponibili

150 200 300 350 400 500

Tipo LC 80

Sistema di separatori per variante RET

Sistema di separatori TS 0

Senza divisori orizzontali

	Versione A	Versione B
s_T	4 mm	4 mm
$a_{T \text{ min}}$	10 mm	10 mm
$a_x \text{ min}$	16 mm	16 mm
$a_c \text{ min}$	12 mm	12 mm
$a_x \text{ passo}$	--	2,5 mm

Per ordinare catene già assemblate indicare TS 0-s/ n_T x. TS 0 indica solo separatori verticali, n_T il numero dei separatori per traversa. Quindi sostituire con x la quantità desiderata, indicando inoltre (al posto di s) la versione del separatore richiesta.

Esempio: TS0-A / n_T 3

Vedi pag. 13.029

Sistema di separatori TS 1

Con suddivisione orizzontale continua per tutta la lunghezza del B_i eseguita con profilo 11 x 4 mm

	Versione A	Versione B
s_T	4 mm	4 mm
$a_{T \text{ min}}$	10 mm	10 mm
$a_x \text{ min}$	16 mm	16 mm
$a_c \text{ min}$	12 mm	12 mm
$a_x \text{ passo}$	--	2,5 mm
$n_T \text{ min}$	2	2

Per ordinare catene già assemblate indicare TS 1-s/VD y / n_T x. TS1 indica la presenza del divisore orizzontale continuo, VDy la sua posizione ed n_T il numero dei separatori. Quindi sostituire x con la quantità desiderata di separatori per traversa (minimo 2) e la/le y con la posizione del/dei separatore/i, indicando inoltre (al posto di s) la versione del separatore richiesta.

Esempio: TS 1-B/VD 1/ n_T 3

Vedi pag. 13.029

I separatori vengono montati generalmente ogni 2 maglie. I separatori, i divisori o il sistema di divisione intermedio sono mobili all'interno del traversino. **(Versione A).**

Per applicazioni con accelerazioni laterali o girate in costa, sono disponibili separatori con appositi arresti, che vengono posizionati nel profilo di fissaggio del traversino. **(Versione B).**

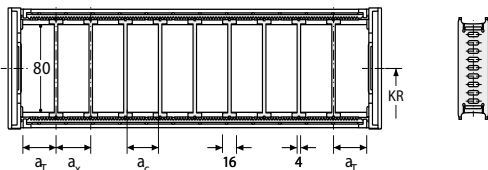

I separatori possono essere mobili nel traversino (Versione A) o fissi (Versione B)

Descrizione	Codice	U.M.
Separatore fisso	76000	Pz
Separatore mobile	52256	Pz

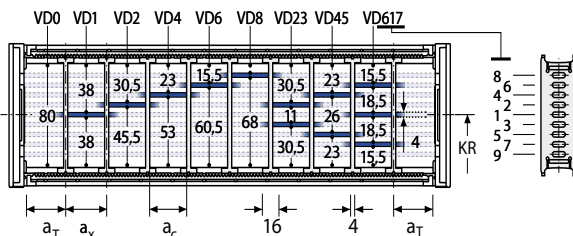

I separatori possono essere mobili nel traversino (Versione A) o fissi (Versione B)

Descrizione	Codice	U.M.
Separatore fisso	76000	Pz
Separatore mobile	52256	Pz
Profilo AL 11x4	5803	Mt

Tipo LC 80

Sistema di separatori TS3 per variante RET

Separatore apribile Versione A

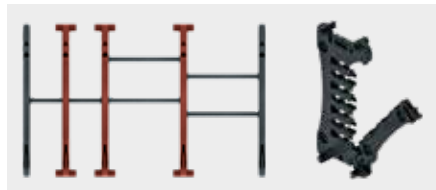

Separatore apribile laterale

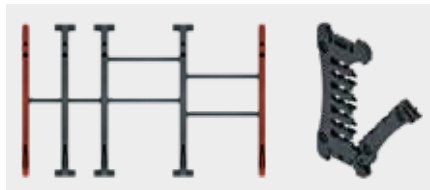

Sistema di separatori TS 3

Suddivisione eseguita con **divisori in poliammide** spessore 2,5 mm

Versione A	
s_T	4 mm
a_T min	8 / 4* mm
a_x min	14 mm
a_c min	10 mm
n_T min	2

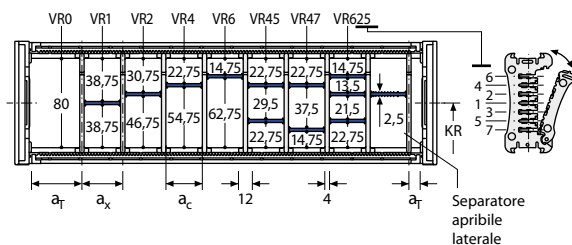

Descrizione	Codice	U.M.
Separatore apribile	52263	Pz
Separatore apribile laterale	52258	Pz

* Per separatore apribile laterale

I separatori sono fissi nelle ripartizioni, il sistema completo è mobile all'interno della sezione.

Per l'impiego di divisori con $a_x > 49$ mm deve essere previsto un sostegno supplementare centrale da effettuarsi con separatore apribile.

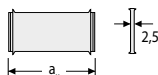

Per ordinare catene già assemblate indicare TS3 e per ogni camera (K) la variante VR di posizionamento dei divisori e le distanze a_T e a_x in mm.

Vedi pag. 13.029

Codice dei Divisori

a_x mm	Codice Divisore	a_x mm	Codice Divisore	a_x mm	Codice Divisore
14	52267	39	52278	74	52289
16	52268	43	52279	78	52290
19	52269	44	52280	79	52291
23	52270	48	52281	80	52292
24	52571	49	52282	84	52293
28	52272	54	52283	88	52294
29	52273	58	52284	89	52295
32	52274	59	52285	94	52296
33	52275	64	52286	96	52297
34	52276	68	52287	99	52298
38	52277	69	52288	112	52299

Tipo LC 80

Sezione della catena

Vista in sezione come da schema di funzionamento

Variante del traversino RSH

Traversini a telaio in alluminio apribili sul lato superiore e inferiore mediante la rotazione del profilo.



Variante RSH - Standard

Montaggio dei traversini ogni maglia



Profili asportabili con rotazione di 15°



Larghezza Catena:

$$B_k = B_i + 32 \text{ mm}$$

Larghezze Standard con passo di 25 mm

Larghezza profilo (Alluminio):

$$B_{st} = B_i - 6 \text{ mm}$$

Il profilo in alluminio viene montato con due adattatori finali

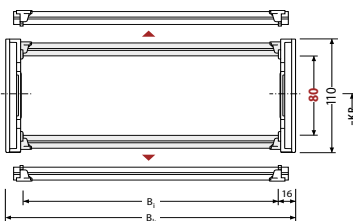
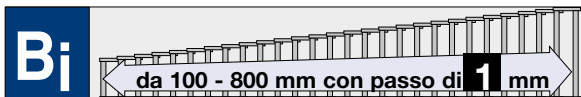

Dimensioni in mm

Articolo Nr.	Larghezza interna B_i	Larghezza catena B_k	Peso kg/m
LC80.100.RSH.Raggio	100	132	3,89
LC80.125.RSH.Raggio	125	157	3,98
LC80.150.RSH.Raggio	150	182	4,07
LC80.175.RSH.Raggio	175	207	4,25
LC80.200.RSH.Raggio	200	232	4,43
LC80.225.RSH.Raggio	225	257	4,61
LC80.250.RSH.Raggio	250	282	4,79
LC80.275.RSH.Raggio	275	307	4,97
LC80.300.RSH.Raggio	300	332	5,15
LC80.325.RSH.Raggio	325	357	5,33
LC80.350.RSH.Raggio	350	382	5,51
LC80.375.RSH.Raggio	375	407	5,69
LC80.400.RSH.Raggio	400	432	5,87
LC80.425.RSH.Raggio	425	457	6,05
LC80.450.RSH.Raggio	450	482	6,23
LC80.475.RSH.Raggio	475	507	6,41
LC80.500.RSH.Raggio	500	532	6,59
LC80.525.RSH.Raggio	525	557	6,77
LC80.550.RSH.Raggio	550	582	6,95
LC80.575.RSH.Raggio	575	607	7,13
LC80.600.RSH.Raggio	600	632	7,32
LC80.625.RSH.Raggio	625	657	7,50
LC80.650.RSH.Raggio	650	682	7,68
LC80.675.RSH.Raggio	675	707	7,86
LC80.700.RSH.Raggio	700	732	8,04
LC80.725.RSH.Raggio	725	757	8,22
LC80.750.RSH.Raggio	750	782	8,40
LC80.775.RSH.Raggio	775	807	8,58
LC80.800.RSH.Raggio	800	832	10,01

Completare l'Articolo con il raggio di curvatura desiderato. Es. LC80.100.RSH.150

Raggi di curvatura KR (mm) disponibili

150 200 250 300 350 400 500

Tipo LC 80

Sistema di separatori per variante RSH

Sistema di separatori TS 0

Senza divisori orizzontali

	Versione A	Versione B
s_T	4 mm	4 mm
a_T min	10 mm	10 mm
a_x min	16 mm	16 mm
a_c min	12 mm	12 mm
a_x passo	--	3 mm

Per ordinare catene già assemblate indicare TS 0-s/ n_T x. TS 0 indica solo separatori verticali, n_T il numero dei separatori per traversa. Quindi sostituire con x la quantità desiderata, indicando inoltre (al posto di s) la versione del separatore richiesta.

Esempio: TS0-A / n_T 3
Vedi pag. 13.029

Sistema di separatori TS 1

Con suddivisione orizzontale continua per tutta la lunghezza del B_i eseguita con profilo 11 x 4 mm

	Versione A	Versione B
s_T	4 mm	4 mm
a_T min	10 mm	10 mm
a_x min	16 mm	16 mm
a_c min	12 mm	12 mm
a_x passo	--	3 mm
n_T min	2	2

Per ordinare catene già assemblate indicare TS 1 -s/ VD y / n_T x. TS1 indica la presenza del divisore orizzontale continuo, VDy la sua posizione ed n_T il numero dei separatori. Quindi sostituire x con la quantità desiderata di separatori per traversa (minimo 2) e la/le y con la posizione del/divi separatore/i, indicando inoltre (al posto di s) la versione del separatore richiesta.

Esempio: TS 1-B/ VD 1/ n_T 3
Vedi pag. 13.029

I separatori vengono montati generalmente ogni 2 maglie. I separatori, i divisori o il sistema completo di divisione intermedio sono mobili all'interno del traversino. (**Versione A**).

Per applicazioni con accelerazioni laterali o girate in costa, i separatori possono essere fissati in un profilo di fissaggio, disponibile come accessorio, che viene montato nel traversino RSH. (**Versione B**)

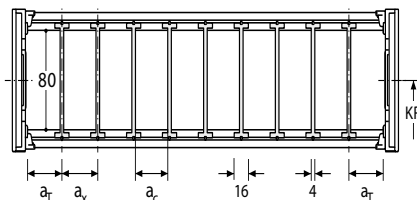

I separatori possono essere mobili nel traversino (Versione A) o fissi (Versione B)

Descrizione	Codice	U.M.
Separatore fisso	76000	Pz
Separatore mobile	52256	Pz

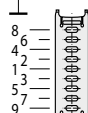
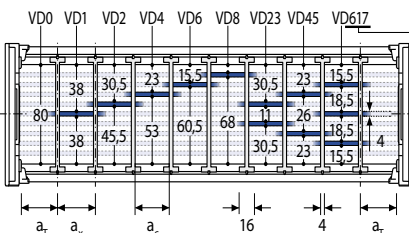

I separatori possono essere mobili nel traversino (Versione A) o fissi (Versione B)

Descrizione	Codice	U.M.
Separatore fisso	76000	Pz
Separatore mobile	52256	Pz
Profilo AL 11x4	5803	Mt



● Fissaggio con passo di 3 mm.



● Semplice inserimento del profilo di fissaggio nel traversino

Profilo di fissaggio per la Versione B

Descrizione	Codice	U.M.
Profilo fiss. L = 99 mm	76018	Pz

Tipo LC 80

Sistema di separatori TS3 per variante RSH

Separatore apribile Versione A

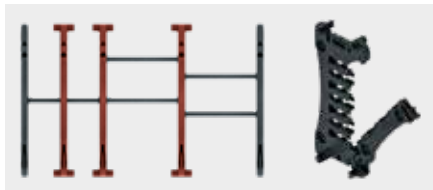

Il separatore **versione A** viene generalmente utilizzato per la suddivisione in verticale del traversino nella catena portacavi. Il sistema di separatori completo rimane mobile all'interno del traversino.

Separatore apribile laterale

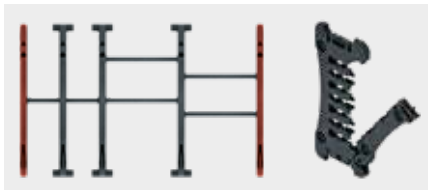

Sistema di separatori TS 3

Suddivisione eseguita con **divisori in poliammide** spessore 2,5 mm

	Versione A
s_T	4 mm
$a_{T \min}$	8 / 4* mm
$a_x \min$	14 mm
$a_c \min$	10 mm
$n_T \min$	2 mm

* Per separatore apribile laterale

I separatori sono fissi nelle ripartizioni, il sistema completo è mobile all'interno della sezione.

Per ordinare catene già assemblate indicare TS3 e per ogni camera (K) la variante VR di posizionamento dei divisori e le distanze a_T e a_x in mm.

Vedi pag. 13.029

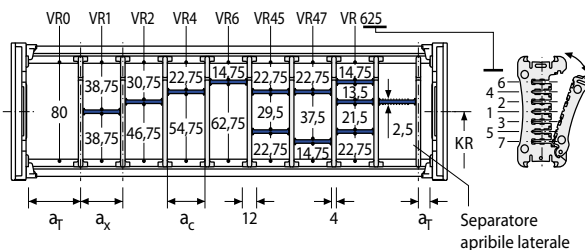

Descrizione	Codice	U.M.
Separatore apribile	52263	Pz
Separatore apribile laterale	52258	Pz

Per l'impiego di divisori con $a_x > 49$ mm deve essere previsto un sostegno supplementare centrale da effettuarsi con separatore apribile.

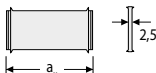

Codice dei Divisori

a_x mm	Codice Divisore	a_x mm	Codice Divisore	a_x mm	Codice Divisore
14	52267	39	52278	74	52289
16	52268	43	52279	78	52290
19	52269	44	52280	79	52291
23	52270	48	52281	80	52292
24	52571	49	52282	84	52293
28	52272	54	52283	88	52294
29	52273	58	52284	89	52295
32	52274	59	52285	94	52296
33	52275	64	52286	96	52297
34	52276	68	52287	99	52298
38	52277	69	52288	112	52299

Tipo LC 80

Raccordi terminali universali Raccordi terminali universali in poliammide RET, RSH

Le dimensioni di raccordo per il punto fisso e mobile sono identiche.
Per tutte le larghezze B_i della catena **MASTER LC 80** è possibile ordinare la **Serie** di raccordi terminali universali. La serie di raccordi universali è composta da un raccordo universale al punto fisso FU e uno al punto mobile MU.

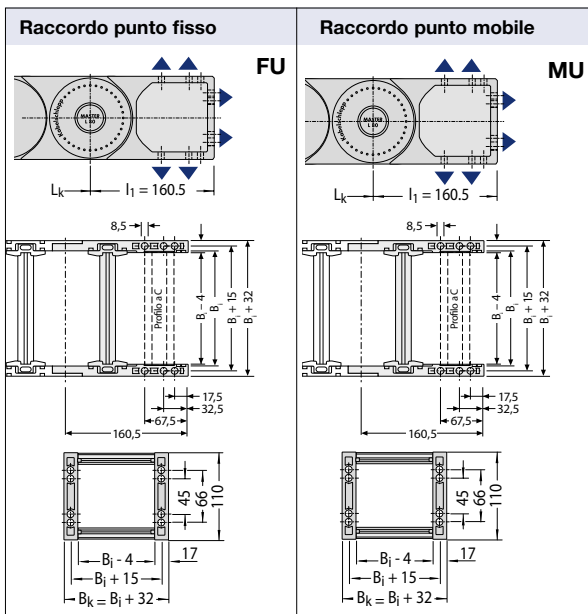

Per **Serie** di raccordi si intende un raccordo al punto fisso più un raccordo al punto mobile.

Il codice della serie di raccordi terminali FU-MU per la variante del traversino RET è:
ZRMU80E... (sostituire i puntini di sospensione con il B_i della catena. **Esempio:** per B_i 125 mm ZRMU80E125)

E' possibile ordinare separatamente il solo raccordo al punto fisso o il solo raccordo al punto mobile.

Il codice del raccordo **FU per la variante RET** è:
W480UFE... (sostituire i puntini di sospensione con il B_i della catena. **Esempio:** per B_i 125 mm W480UFE125)

Il codice del raccordo **MU per la variante RET** è:
W480UME... (sostituire i puntini di sospensione con il B_i della catena. **Esempio:** per B_i 125 mm W480UME125)

Il codice della serie di raccordi terminali FU-MU per la variante del traversino RSH è:
ZRMU80C... (sostituire i puntini di sospensione con il B_i della catena. **Esempio:** per B_i 100 mm ZRMU80C100)

E' possibile ordinare separatamente il solo raccordo al punto fisso o il solo raccordo al punto mobile.

Il codice del raccordo **FU per la variante RSH** è:
W480UFC... (sostituire i puntini di sospensione con il B_i della catena. **Esempio:** per B_i 100 mm W480UFC100)

Il codice del raccordo **MU per la variante RSH** è:
W480UMC... (sostituire i puntini di sospensione con il B_i della catena. **Esempio:** per B_i 100 mm W480UMC100)

Disposizioni possibili dei raccordi terminali universali

Per ordinare guaine già assemblate
vedi Esempio a pag. 13.029

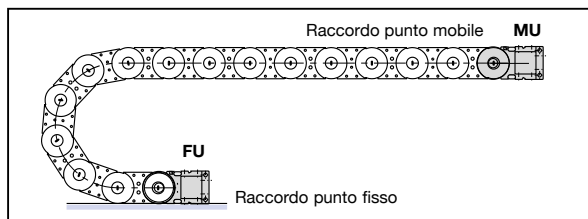

Tipo LC 80

Raccordi universali

Raccordi terminali universali in poliammide RET, RSH

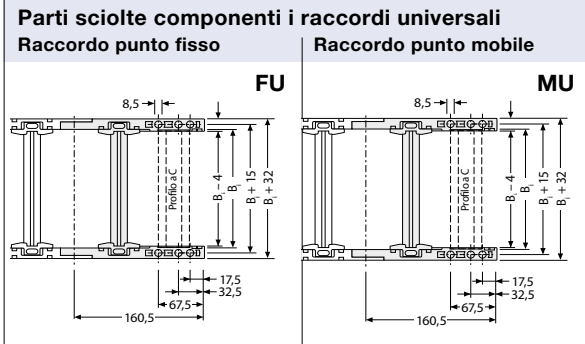

Raccordi universali FU

I raccordi universali in poliammide al **punto fisso FU** sono composti da una flangia destra e una flangia sinistra, due profili per traversino a telaio.

Raccordi universali MU

I raccordi universali in poliammide al **punto mobile MU** sono composti da una flangia destra e una flangia sinistra, due profili per traversino a telaio.

Catena Tipo	Raccordo FU basculante KR DX sino a KR 249 mm Codice	Raccordo FU basculante KR SX sino a KR 249 mm Codice	Raccordo MU basculante KR DX sino a KR 249 mm Codice	Raccordo MU basculante KR SX sino a KR 249 mm Codice
LC 80	76372	76372	76370	76371
Catena Tipo	Raccordo FU basculante KR DX da KR 250 mm Codice	Raccordo FU basculante KR SX da KR 250 mm Codice	Raccordo MU basculante KR DX da KR 250 mm Codice	Raccordo MU basculante KR SX da KR 250 mm Codice
LC 80	76375	76375	76373	76374

In opzione con Profilo a C adatto a tutti i fermacavi commerciali e ai fermacavi KABELSCHLEPP tipo SZL e LineFix (Vedi Accessori pag. 20.100). Il profilo si incastra in apposite sedi presenti nei raccordi.

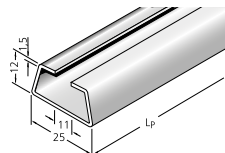
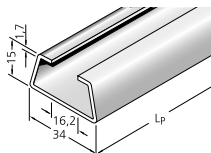

Descrizione	Codice	U.M.
Profilo a C	3932	Pz

Descrizione	Codice	U.M.
Profilo a C	3934	Pz

Come ordinare catene già assemblate

Esempio d'ordine

HC 33 . 125 . RSH . 075 . 2800 . FU/MU . TS0/B/nT3

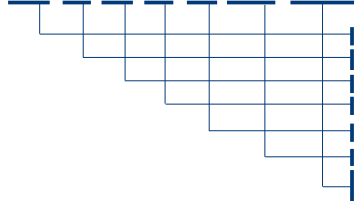

Catena portacavi Tipo HC 33, larghezza interna B_i 125 mm, traversini a scatto ogni maglia, raggio di curvatura KR 075 mm, lunghezza L_k= 2800 mm e raccordi universali

- Tipo Catena
- Larghezza interna B_i in mm (traversino a telaio)
- Variante del traversino
- Raggio di curvatura KR in mm
- Lunghezza catena L_k in mm (senza raccordi)
- Raccordo universale punto fisso
- Raccordo universale punto mobile
- Sistema di separatori TS 0 con n.3 separatori fissi già montati

Esempio d'ordine

LC 60 . 180 . RET . 250 . 2184 . FU/MU . TS1/A/nT4

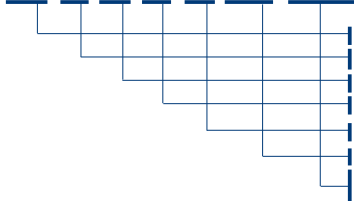

Catena portacavi Tipo LC 60, larghezza interna B_i 180 mm, traversini a scatto ogni maglia, raggio di curvatura KR 250 mm, lunghezza L_k= 2184 mm e raccordi universali

- Tipo Catena
- Larghezza interna B_i in mm (traversino a telaio)
- Variante del traversino
- Raggio di curvatura KR in mm
- Lunghezza catena L_k in mm (senza raccordi)
- Raccordo universale punto fisso
- Raccordo universale punto mobile
- Sistema di separatori TS 1 con n.4 separatori mobili già montati

Esempio d'ordine

LC 80 . 175 . RSH . 250 . 1776 . FU/MU.TS1/A/nT2

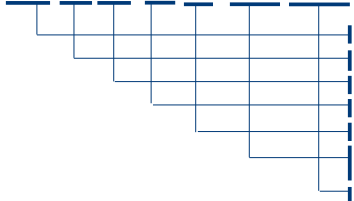

Catena portacavi Tipo LC 80, larghezza interna B_i 175 mm, traversini a scatto ogni maglia, raggio di curvatura KR 250 mm, lunghezza L_k= 1776 mm e raccordi universali

- Tipo Catena
- Larghezza interna B_i in mm (traversino a telaio)
- Variante del traversino
- Raggio di curvatura KR in mm
- Lunghezza catena L_k in mm (senza raccordi)
- Raccordo universale punto fisso
- Raccordo universale punto mobile
- Sistema di separatori TS1 con n.2 separatori mobili già montati

Canaline pag. 20.002

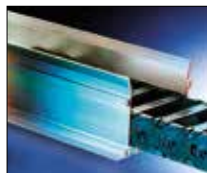

Fermacavi pag. 20.100



Cavi TRAXLINE pag. 19.001







Presentazione

Portacavi Serie MT completamente chiusi con coperchi in poliammide ad alta resistenza o in alluminio (variante RMD)

- Coperchi apribili su entrambi i lati
- Elevata capacità di carico
- Maglie con labirinti antiintrusione polveri
- Meccanismo di snodo con quattro perni e trascinamento globale
- Pattini di scorrimento asportabili ad elevata resistenza
- Suddivisioni interne verticali ed orizzontali
- Raccordi con arresto integrato e universali in alluminio
- Disponibilità immediata

Varianti del traversino:

RDD – Sistema di coperchi in poliammide ad alta resistenza

RMD – Sistema di coperchi in alluminio

Materiale delle bande:

K 7422

Materiale dei coperchi:

**standard in poliammide
opzione lega di alluminio**

**Elevata disponibilità di
di raggi di curvatura!**

Raggi intermedi a richiesta
disponibili raggi di curvatura
contrari

→ **vedi Informazioni tecniche
pag. 3.018**

Tipo	Larghezza interna		Larghezza esterna		Altezza interna h_i in mm	Passo t in mm	Dati tecnici pag.
	B_i min mm	B_i max mm	B_k max mm	B_k max mm			
MT 0475	24	280	41	297	26	47,5	14.002
MT 0650	50	500	84	534	38,5	65	14.011
MT 0950	77	600	116	639	54,5	95	14.022
MT 1250	103	800	148	845	68,5	125	14.034
MT 1300	100	800	150	850	87	130	14.046
XLT1650	200	1000	268	1068	105	165	14.056

Tipo MT 0475

Layout della guaina portacavi

Passo t	= 47,5 mm
Altezza guaina h _G	= 39 mm (h _{G'} =41,5 mm)
Altezza montaggio H _{min}	= 2 KR + 39 mm
Lunghezza l ₁	= vedi dimensioni raccordi

Per il funzionamento della guaina è necessaria una superficie uniforme. Se tale condizione non sussiste è indispensabile l'applicazione di una canalina di scorrimento.

Dimensioni costruttive

in funzione del raggio di curvatura

Diagramma dell'autoportanza



Lunghezza autoportante L_f e Corsa L_S

in funzione del peso aggiunto
(Vedi Informazioni Costruttive)

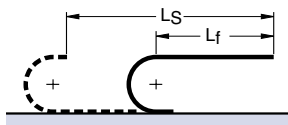

Lunghezza Guaina:

$$L_k \approx \left(\frac{L_S}{2} + L_B \right) * 110 \quad * \text{ Multiplo del passo 47,5 mm}$$



Lunghezza con flessione ammissibile L_D e Corsa L_S

in funzione del peso aggiunto
(Vedi Informazioni Costruttive)

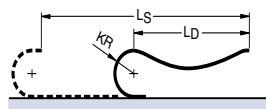

Lunghezza Guaina:

$$L_k \approx \left(\frac{L_S + KR}{2} + L_B \right) * 110 \quad * \text{ Multiplo del passo 47,5 mm}$$

Corse di traslazione elevate

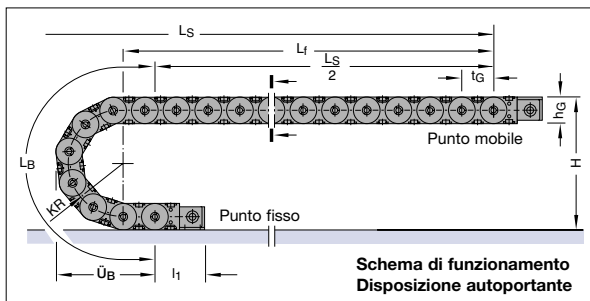

Raggio di curvatura KR	075 mm	100 mm	130 mm	160 mm	200 mm	250 mm	300 mm
Lunghezza arco L _B	331	410	504	598	724	881	1038
Ingombro arco Ü _B	142	167	197	227	267	317	367
Altezza H _{min}	189	239	299	359	439	539	639
Altezza H _Z	214	264	324	384	464	564	664

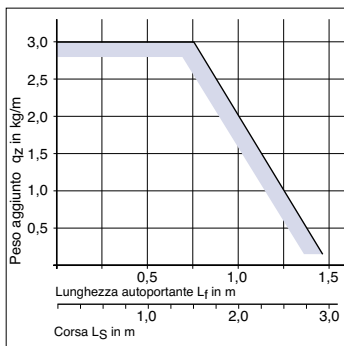

Il diagramma dell'autoportanza considera un peso proprio guaina q_k di 1,7 kg/m.

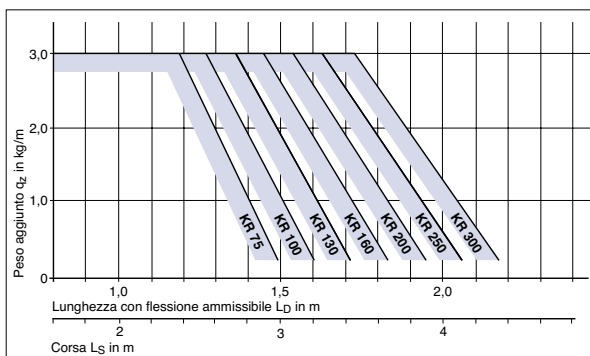

Per corse molto lunghe la guaina portacavi viene installato in un canale di guida.

Layout → vedi Informazioni Costruttive

Canale di guida → vedi Accessori paragrafo 20

La progettazione di un'installazione viene eseguita dai nostri tecnici previa esplicita richiesta.

Tipo MT 0475

Sezione della guaina

Vista in sezione come da schema di funzionamento

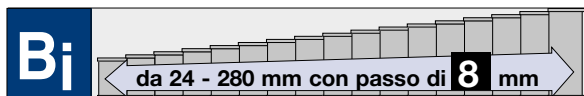

Variante RDD

Sistema di coperchi in poliammide

Variante di apertura 02: (standard)

Coperchi apribili sul lato superiore.
Coperchio inferiore asportabile con rotazione

Larghezza Guaina:

$$B_k = B_i + 17 \text{ mm}$$

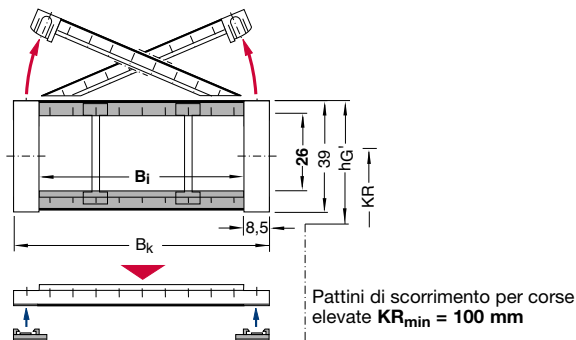

Larghezze Standard / Peso

Dimensioni in mm

Su richiesta possono essere prodotte guaine con B_i da 24 mm a 280 mm con passo di 8 mm!

Articolo Nr.	Larghezza interna B_i	Larghezza guaina B_k	Peso kg/m
MT0475.040.Raggio	40	57	1,12
MT0475.056.Raggio	56	73	1,34
MT0475.080.Raggio	80	97	1,67
MT0475.104.Raggio	104	121	2,00
MT0475.112.Raggio	112	129	2,11
MT0475.128.Raggio	128	145	2,33
MT0475.152.Raggio	152	169	2,66
MT0475.192.Raggio	192	209	3,21
MT0475.232.Raggio	232	249	3,76

Completare l'Articolo con il raggio di curvatura desiderato. Es. MT0475.040.100

Raggi di curvatura KR (mm) disponibili

075 100 130 160 200 250 300

Tipo MT 0475

Sistema di separatori per variante RDD

Variante di apertura 02

Il sistema di separatori viene progettato dai nostri tecnici sulla base delle Vostre indicazioni relative al layout della catena.

I separatori sono mobili nel traversino.
I separatori vengono montati generalmente ogni 2 maglie.

Sistema di separatori TS 0

Senza divisori orizzontali

s_T	4,2 mm
$a_{T \min}$	12 mm
$a_x \min$	8 mm

Per ordinare guaine già assemblate indicare TS 0 / $n_T \times$. TS 0 indica solo separatori verticali, n_T il numero dei separatori per traversa. Quindi sostituire con x la quantità desiderata.

Esempio: TS 0 / $n_T 4$

Vedi pag. 14.010

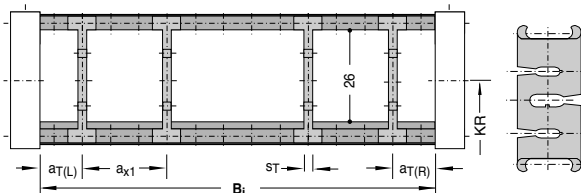

Descrizione	Codice	U.M.
Separatore	71602	Pz

Sistema di separatori TS 1

Con divisione orizzontale del B_i eseguita con:

profilo in alluminio 6 x 2,4 mm e profilo in poliammide 11x4 mm (ME0320)

s_T	4,2 mm
$a_{T \min}$	12 mm
$a_{T \max}$	20 mm
$a_x \min$	8 mm
$a_x \max$	40 mm
$n_{T \min}^*$	2

Per ordinare guaine già assemblate indicare TS 1 - VD y / $n_T \times$. TS1 indica la presenza del divisore orizzontale continuo, VDy la sua posizione, n_T il numero dei separatori per traversa. Quindi sostituire x con la quantità desiderata di separatori per traversa (minimo 2) e la/le y con la posizione del/dei divisori.

Esempio: TS 1 - VD 1/ $n_T 4$

Vedi pag.14.010

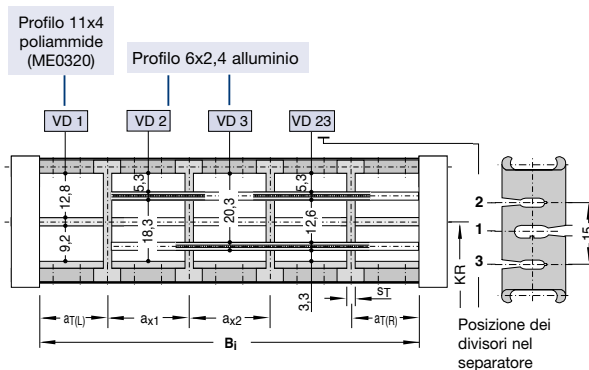

Descrizione	Codice	U.M.
Separatore	71602	Pz
AL-Profilo 6x2,4	5801	Mt

Variante consigliata: VD 1

*) nella variante VD 1 l'uso dei separatori non è obbligatorio con $a_x \max = 40$ mm!

Tipo MT 0475

Sistema di separatori per Variante RDD

Sistema di separatori TS 2

Suddivisione eseguita con **divisori in poliammide 11x4 mm (ME0320)**

s_T	4,2 mm
$a_{T \text{ min}}$	12 mm
$a_x \text{ min}$	8 mm
$a_x \text{ max}$	40 mm

Per ordinare guaine già assemblate indicare TS2 e per ogni camera (K) la variante VR di posizionamento dei divisori e le distanze a_T e a_x in mm.

Esempio:

TS2/K1-VR0/20/K2-VR23/40/K3-VR1/72/K4-VR3/40/K5-VR0/20/n_T1

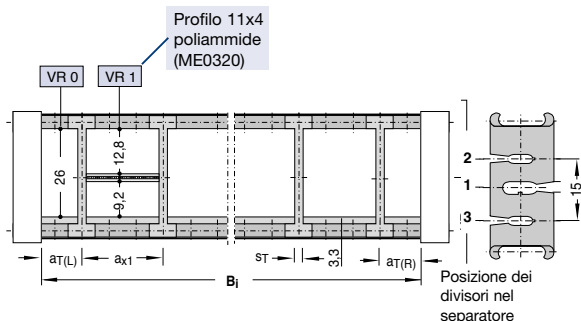

Varianti consigliate: VR 0 e VR 1

Descrizione	Codice	U.M.
Separatore	71602	Pz

Sistema di separatori TS 0/1/2

Senza divisori orizzontali

	Versione A	Versione B
s_T	2,8 mm	2,8 mm
$a_{T \text{ min}}$	12 mm	12 mm
$a_{T \text{ max}}$	20 mm	20 mm
$a_x \text{ min}$	7,8 mm	8 mm
$a_x \text{ passo}$	continuo	8 mm

Nella versione B la distanza a_x deve essere multiplo di 8 mm!

Per ordinare catene già assemblate indicare TS0 - S /n_TX. TS0 indica solo separatori verticali, n_T il numero dei separatori per traversa. Quindi sostituire x con la quantità desiderata, indicando inoltre (al posto di S) la versione del separatore richiesta.

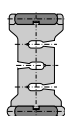

Versione A

Inserto nel profilo verso l'interno (Standard)

Separatori mobili nel traversino

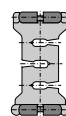

Versione B

Inserto nel profilo verso l'esterno

Separatori fissi nel traversino (a_x -passo di 8 mm)

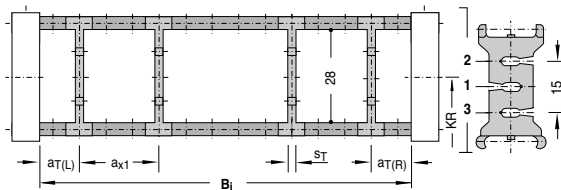

Descrizione	Codice	U.M.
Separatore	71625	Pz

Pattini di scorrimento

Pattini di scorrimento intercambiabili, prodotti in materiale plastico altamente scorrevole garantiscono un ottimale rapporto attrito-usura della guaina. Per applicazioni con velocità di traslazione >2,5 m/s vengono utilizzati pattini in materiale ad alta resistenza (in PA).

KR min. 100 mm per MT 0475 con pattini

Esempio: Pat

Vedi pag. 14.010



Descrizione	Codice	U.M.
Pattino	71620	Pz
Pattino in PA	71621	Pz

Tipo MT 0475

Sezione della guaina

Vista in sezione come da schema di funzionamento

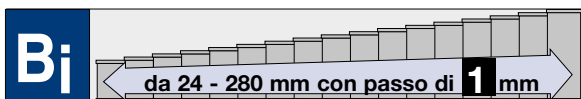

Variante RMD

Variante di apertura 02: (standard)

Sistema di coperchi in alluminio

Coperchi apribili sul lato **superiore** in entrambi i sensi

Coperchi apribili sul lato **inferiore** asportabili con rotazione di 90° gradi!

Larghezza Guaina:

$$B_k = B_i + 17 \text{ mm}$$



Separatori e divisori: vedi pag.14.004 non utilizzabile separatore Cod. 71625

Larghezze Standard / Peso

Dimensioni in mm

Disponibili larghezze speciali con passo di **1 mm!**

Articolo Nr.	Larghezza interna B_i	Larghezza guaina B_k	Peso kg/m
MT0475.040.RMD.Raggio	40	57	1,12
MT0475.056.RMD.Raggio	56	73	1,51
MT0475.080.RMD.Raggio	80	97	2,11
MT0475.104.RMD.Raggio	104	121	2,70
MT0475.112.RMD.Raggio	112	129	2,90
MT0475.128.RMD.Raggio	128	145	3,30
MT0475.152.RMD.Raggio	152	169	3,99
MT0475.192.RMD.Raggio	192	209	4,88
MT0475.232.RMD.Raggio	232	249	5,88

Completare l'Articolo con il raggio di curvatura desiderato. Es. MT0475.104.RMD.160

Raggi di curvatura KR (mm) disponibili

075 100 130 160 200 250 300

Tipo MT 0475

Raccordi terminali standard

Angolari in acciaio

Per tutte le larghezze B_i delle guaine Tipo MT0475 è possibile ordinare la serie di raccordi terminali composta da mezza maglie in poliammide e angolari in acciaio.

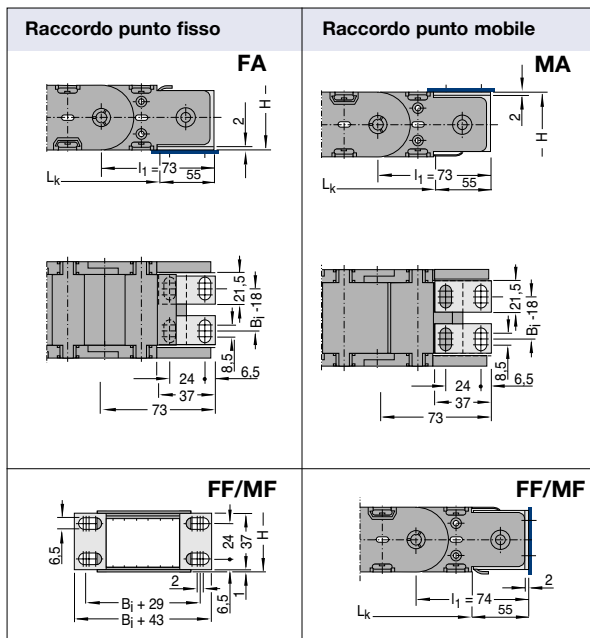

È possibile ordinare separatamente il solo raccordo al punto fisso FA o il solo raccordo al punto mobile MA.

Guaina Tipo	Serie raccordi articolo	B_i mm	B_k mm	Raccordo punto fisso Codice	Raccordo punto mobile Codice
MT 0475	ZRMT47A040	40	57	W447AFT040	W447AMT040
	ZRMT47A056	56	73	W447AFT056	W447AMT056
	ZRMT47A080	80	97	W447AFT080	W447AMT080
	ZRMT47A104	104	121	W447AFT104	W447AMT104
	ZRMT47A128	128	145	W447AFT128	W447AMT128
	ZRMT47A152	152	169	W447AFT152	W447AMT152
	ZRMT47A192	192	209	W447AFT192	W447AMT192
	ZRMT47A232	232	249	W447AFT232	W447AMT232

Disposizioni possibili dei raccordi terminali standard

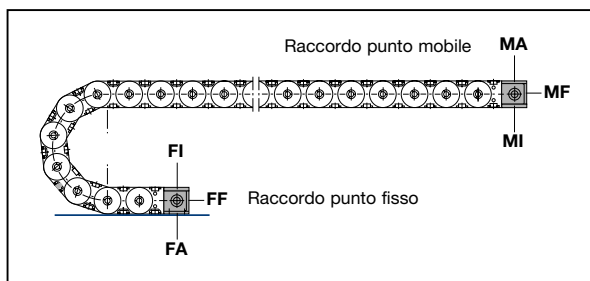

Per ordinare guaine già assemblate vedi Esempio a pag. 14.010

Tipo MT 0475

Raccordi terminali standard

Angolari in acciaio

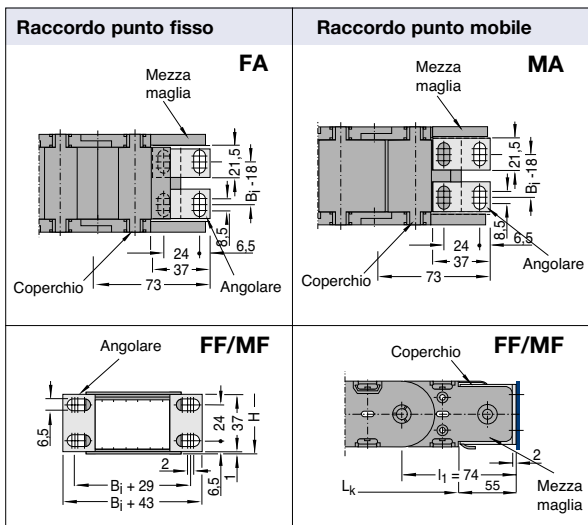

Raccordi terminali FA

I raccordi terminali al **punto fisso FA** sono composti da un angolare e una mezza maglia femmina, da un angolare e una mezza maglia maschio, da un coperchio superiore ed uno inferiore, da due inserti KR e due rivetti

Raccordi terminali MA

I raccordi terminali al **punto mobile MA** sono composti da un angolare e una mezza maglia femmina, da un angolare e una mezza maglia maschio, da un coperchio superiore ed uno inferiore, da due inserti KR e due rivetti.

Guaina Tipo	Angolare Codice	Mezza maglia femmina Codice	Mezza maglia maschio Codice	Rivetto Codice
MT 0475	71670	71605	71610	29370

Guaina Tipo	B _i mm	Coperchio superiore Codice	Coperchio inferiore Codice	Catena Tipo	Inserto KR mm	Inserto KR Codice
MT 0475	040	71902	71815	MT 0475	55	71630
	056	71904	71817		75	71631
	080	71907	71819		100	71632
	104	71910	71821		130	71633
	112	71911	71841		160	71634
	128	71913	71823		200	71635
	152	71916	71825		250	71636
	192	71921	71827		300	71637
232	71926	71829				

Tipo MT 0475

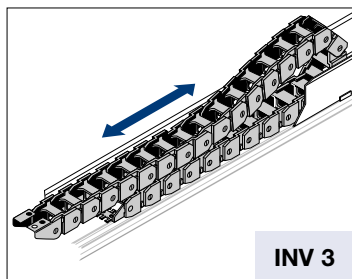

INV 3

$$L_k \approx \frac{L_S}{2} + L_B + KR + 110$$

$$H = H_{\min} \text{ standard}$$

$$L_B = \text{standard}$$

Generalmente è la fase di ritorno (quando la catena viene spinta) che determina la scelta del tipo di installazione e quindi la scelta dell'altezza di montaggio H.

In molti casi, a causa delle forze in gioco, è necessario ridurre l'altezza di montaggio H. Per ridurre l'altezza di montaggio standard si utilizza la flessione propria della catena, denominata **"Versione flessione"**

$$L_k \approx \frac{L_S}{2} + L_B + 110$$

$$H' = \text{vedi tabelle}$$

$$L_B = \text{vedi tabelle}$$

In ogni caso Vi preghiamo contattare il nostro ufficio tecnico

Corse lunghe

Le direttive generali per l'applicazione di catene con corsa lunga sono riportate alla pagina 3.038, ove viene trattata la disposizione INV 3.

In generale, per il corretto funzionamento di queste installazioni è imprescindibile:

- l'applicazione del canale di guida con sopralzo (salvo applicazioni speciali)
- la corretta determinazione dell'altezza di montaggio H.

Installazione con altezza di montaggio standard

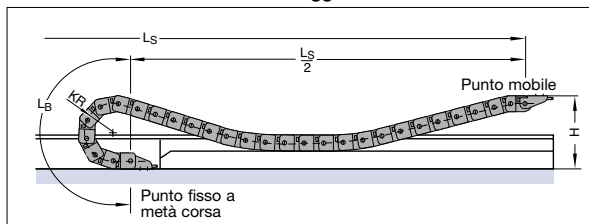

Versione Flessione

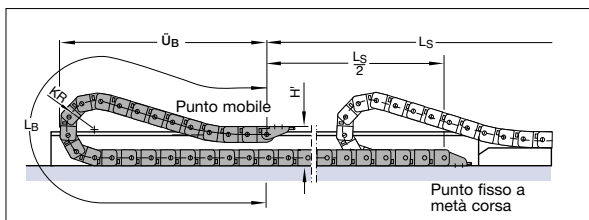

Versione flessione

Guaina	KR	H'	L _B	Ü _B
MT 0475	75	120	1190	570
	100	120	1619	770
	130	120	1954	920
	160	120	2188	1020
	200	120	2734	1270
	250	120	3092	1420
	300	120	3650	1670

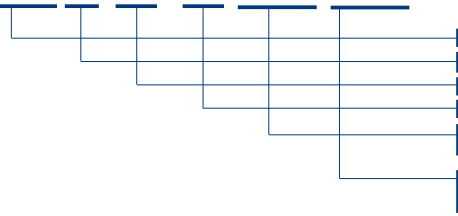
Come ordinare guaine già assemblate**Esempio d'ordine****MT0475.040 . 075 . 1725 . FA/MA . TS1/nt4**

Guaina portacavi Tipo MT0475, larghezza interna Bi 040 mm, coperchi in poliammide, raggio di curvatura KR 75 mm, lunghezza Lk= 1725 mm e raccordi

- Tipo Guaina
- Larghezza interna Bi in mm
- Raggio di curvatura KR in mm
- Lunghezza guaina Lk in mm (senza raccordi)
- Raccordo punto fisso (foratura esterna)
- Raccordo punto mobile (foratura esterna)
- Sistema di separatori TS 1 con n.4 separatori già montati

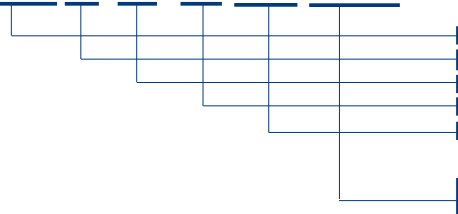
Esempio d'ordine**MT0475.128 . 160 . 2200 . FI/MI . TS2/nt5**

Guaina portacavi Tipo MT0475, larghezza interna Bi 128 mm, coperchi in poliammide, raggio di curvatura KR 160 mm, lunghezza Lk= 2200 mm e raccordi

- Tipo Guaina
- Larghezza interna Bi in mm
- Raggio di curvatura KR in mm
- Lunghezza guaina Lk in mm (senza raccordi)
- Raccordo punto fisso (foratura interna)
- Raccordo punto mobile (foratura interna)
- Sistema di separatori TS 2 con n.5 separatori già montati

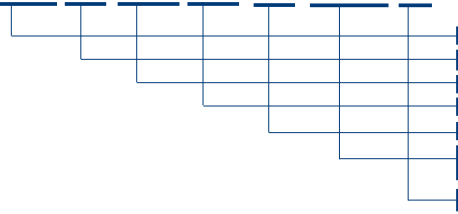
Esempio d'ordine**MT0475.104 . RMD . 100 . 1630 . FA/MA . Pat**

Guaina portacavi Tipo MT0475, larghezza interna Bi 104 mm, coperchi in alluminio, raggio di curvatura KR 100 mm, lunghezza Lk= 1630 mm e raccordi

- Tipo Guaina
- Larghezza interna Bi in mm
- Variante con coperchi in alluminio
- Raggio di curvatura KR in mm
- Lunghezza guaina Lk in mm (senza raccordi)
- Raccordo punto fisso (foratura esterna)
- Raccordo punto mobile (foratura esterna)
- Pattini

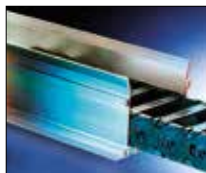
Canaline pag. 20.002**Fermacavi pag. 20.100****Cavi TRAXLINE pag. 19.001**

Tipo MT 0650

Layout della guaina portacavi

Passo t	= 65 mm
Altezza guaina h _G	= 57 mm (h _G '=60,6 mm)
Altezza montaggio H _{min}	= 2 KR + 57 mm
Lunghezza l1	= vedi dimensioni raccordi

Per il funzionamento della guaina è necessaria una superficie uniforme. Se tale condizione non sussiste è indispensabile l'applicazione di una canalina di scorrimento.

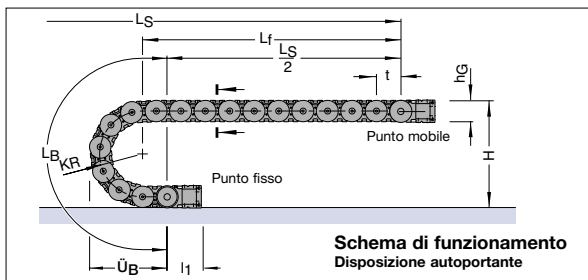

Schema di funzionamento
Disposizione autoportante

Dimensioni costruttive in funzione del raggio di curvatura

Raggio di curvatura KR	095* mm	115 mm	145 mm	175 mm	220 mm	275 mm	300 mm	350 mm
Lunghezza arco L _B	429	492	586	680	822	994	1073	1230
Ingombro arco Ü _B	189	209	239	269	314	369	394	444
Altezza H _{min}	247	287	347	407	497	607	657	757
Altezza H _z	282	322	382	442	532	642	692	792

* non disponibile nella variante RMD con coperchi in alluminio.

Diagramma dell'autoportanza



Lunghezza autoportante L_f
e Corsa L_S
in funzione del peso aggiunto
(Vedi Informazioni Costruttive)

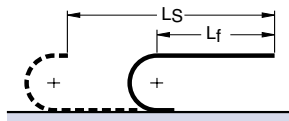

Lunghezza Guaina:

$$L_k \approx \left(\frac{L_S}{2} + L_B \right) * 114 \quad \text{* Multiplo del passo 65 mm}$$

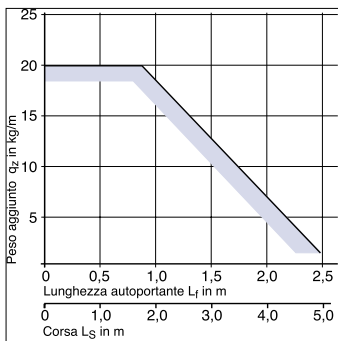

Il diagramma dell'autoportanza considera un peso proprio guaina q_k di 3,5 kg/m.



Lunghezza con flessione L_D
e Corsa L_S
in funzione del peso aggiunto
(Vedi Informazioni Costruttive)

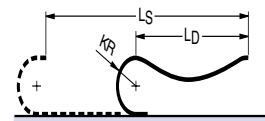

Lunghezza Guaina:

$$L_k \approx \left(\frac{L_S + KR}{2} + L_B \right) * 114 \quad \text{* Multiplo del passo 65 mm}$$

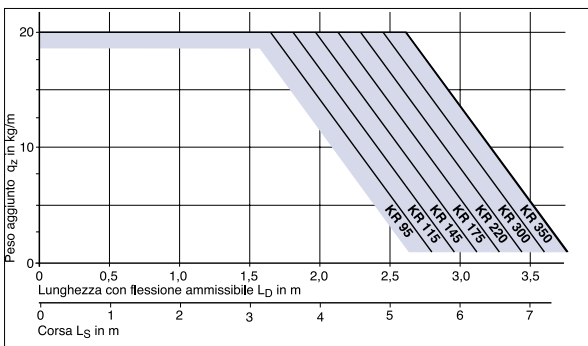

Corse di traslazione elevate



Per corse molto lunghe la guaina portacavi viene installato in un canale di guida.

Layout → vedi Informazioni Costruttive

Canale di guida → vedi Accessori paragrafo 20

La progettazione di un'installazione viene eseguita dai nostri tecnici previa esplicita richiesta.

Tipo MT 0650

Sezione della guaina

Vista in sezione come da schema di funzionamento

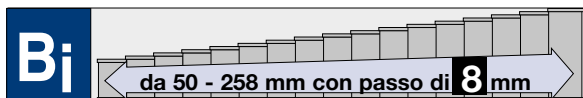

Variante RDD

Sistema di coperchi in poliammide

Coperchi apribili sul lato **superiore** in entrambi i sensi

Coperchi apribili sul lato **inferiore** asportabili con rotazione di 90 gradi!

Larghezza Guaina:

$$B_k = B_i + 34 \text{ mm}$$

Larghezza Guaina con raccordi universali:

$$B_{EF} = B_K$$

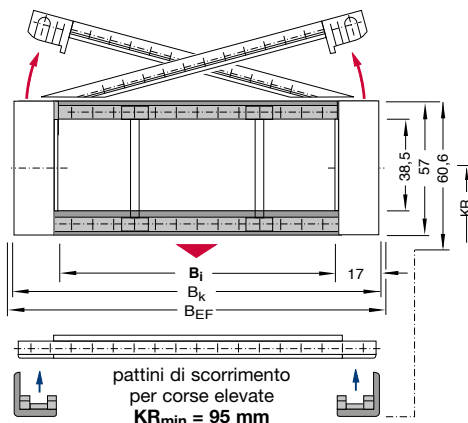

Larghezze Standard / Peso

Dimensioni in mm

Su richiesta possono essere prodotte guaine con B_i da 50 mm a 258 mm con passo di 8 mm!

Articolo Nr.	Larghezza interna B_i	Larghezza guaina B_k	Peso kg/mt
MT0650.050.Raggio	50	84	2,40
MT0650.074.Raggio	74	108	2,55
MT0650.082.Raggio	82	116	2,60
MT0650.090.Raggio	90	124	2,65
MT0650.106.Raggio	106	140	2,75
MT0650.114.Raggio	114	148	2,80
MT0650.122.Raggio	122	156	2,85
MT0650.138.Raggio	138	172	2,95
MT0650.154.Raggio	154	188	3,05
MT0650.162.Raggio	162	196	3,10
MT0650.178.Raggio	178	212	3,20
MT0650.202.Raggio	202	236	3,35
MT0650.226.Raggio	226	260	3,50
MT0650.258.Raggio	258	292	3,70

Completare l'Articolo con il raggio di curvatura desiderato. Es. MT0650.074.115

Raggi di curvatura KR (mm) disponibili

095 115 145 175 220 275 300 350

Tipo MT 0650

I separatori sono mobili nel traversino.
I separatori vengono montati generalmente ogni 2 maglie.

Sistema di separatori per variante RDD

Sistema di separatori TS 0

Senza divisori orizzontali

s_T	4,2 mm
a_T min	13 mm
a_x min	16 mm
a_x passo	8 mm

Per ordinare guaine già assemblate indicare TS 0 / n_T x. TS 0 indica solo separatori verticali, n_T il numero dei separatori per traversa. Quindi sostituire con x la quantità desiderata.

Esempio: TS 0 / n_T 4
Vedi pag. 14.021

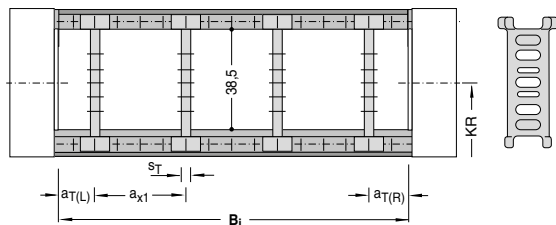

Descrizione	Codice	U.M.
Separatore	72005	Pz

Sistema di separatori TS 1

Con divisione orizzontale continua per tutta la lunghezza del B_i eseguita con:
Profilo in alluminio 11x4 mm

s_T	4,2 mm
a_T min	13 mm
a_T max	21 mm
a_x min	16 mm
a_x passo	8 mm
n_t min	2

Per ordinare guaine già assemblate indicare TS 1 - VD y / n_T x. TS1 indica la presenza del divisore orizzontale continuo, VDy la sua posizione, n_T il numero dei separatori per traversa. Quindi sostituire x con la quantità desiderata di separatori per traversa (minimo 2) e la/le y con la posizione del/dei divisori.

Esempio: TS 1 - VD 1/ n_T 4
Vedi pag.14.021

Varianti consigliate:
VD 1, VD 4 e VD 5

Possibile utilizzo di separatori fissi

I separatori fissi vengono montati con passo di 8 mm

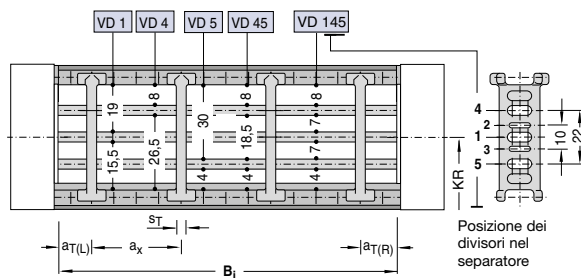

Descrizione	Codice	U.M.
Separatore	72005	Pz
Profilo AL 11x4	5803	Mt

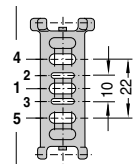

Descrizione	Codice	U.M.
Separatore	72005	Pz

Tipo MT 0650

Sezione della guaina

Vista in sezione come da schema di funzionamento

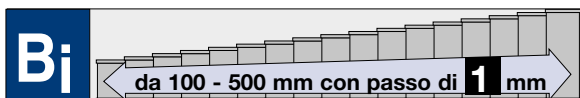

Variante RMD

Sistema di coperchi in alluminio

Coperchi apribili sul lato **superiore** in entrambi i sensi

Coperchi apribili sul lato **inferiore** asportabili con rotazione di 90° gradi!

Larghezza Guaina:

$$B_k = B_i + 34 \text{ mm}$$

Larghezza Guaina con raccordi universali:

$$B_{EF} = B_k$$



Larghezze Standard / Peso

Dimensioni in mm

Disponibili larghezze speciali con passo di **1 mm!**

Articolo Nr.	Larghezza interna B_i	Larghezza guaina B_k	Peso kg/m
MT0650.106.RMD.Raggio	106	140	3,30
MT0650.114.RMD.Raggio	114	148	3,43
MT0650.122.RMD.Raggio	122	156	3,56
MT0650.138.RMD.Raggio	138	172	3,81
MT0650.154.RMD.Raggio	154	188	4,07
MT0650.162.RMD.Raggio	162	196	4,20
MT0650.178.RMD.Raggio	178	212	4,45
MT0650.202.RMD.Raggio	202	236	4,84
MT0650.226.RMD.Raggio	226	260	5,22
MT0650.258.RMD.Raggio	258	292	5,73

Completare l'Articolo con il raggio di curvatura desiderato.
Es. MT0650.074.RMD.115

Sistema di separatori TS 0

$$s_T = 3 \text{ mm}$$

$$a_{T \text{ min}} = 16 \text{ mm}$$

$$a_{T \text{ max}} = 13 \text{ mm}$$

Descrizione	Codice	U.M.	
Separatore	51851	Pz	Disponibile a richiesta

Raggi di curvatura KR (mm) disponibili

115	145	175	220	275	300	350
-----	-----	-----	-----	-----	-----	-----

Tipo MT 0650

Pattini di scorrimento

Pattini di scorrimento intercambiabili, prodotti in materiale plastico altamente scorrevole garantiscono un ottimale rapporto attrito-usura della guaina.

Per applicazioni con velocità di traslazione >2,5 m/s vengono utilizzati pattini in materiale ad alta resistenza (in PA).

Esempio: Pat
Vedi pag. 14.021



Descrizione	Codice	U.M.
Pattino	71028	Pz
Pattino in PA	71115	Pz

Tipo MT 0650

Dimensioni dei raccordi

Raccordi terminali universali

In opzione con Profilo a C adatto a tutti i fermacavi commerciali e ai fermacavi KABELSCHLEPP tipo SZL e LineFix (Vedi Accessori pag. 20.100). Il profilo si incastra in apposite sedi presenti nei raccordi.

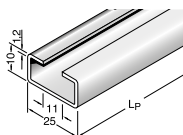

Descrizione	Codice	U.M.
Profilo a C	3931	Mt



● Fermacavi LineFix

Per tutte le larghezze B_i delle guaine Tipo MT 0650 è possibile ordinare la serie di raccordi terminali universali.

Per Serie di raccordi si intende un raccordo al punto fisso più un raccordo al punto mobile.

E' possibile ordinare separatamente il solo **raccordo al punto fisso FU** o il solo **raccordo al punto mobile MU**.

Disposizioni possibili dei raccordi terminali universali

Per ordinare guaine già assemblate vedi Esempio a pag. 14.021

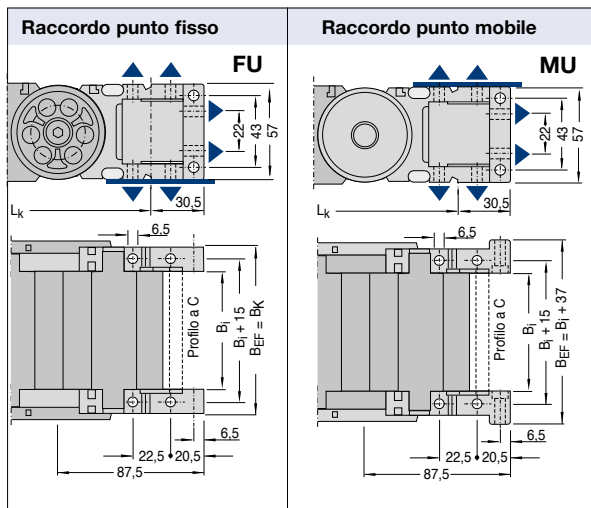
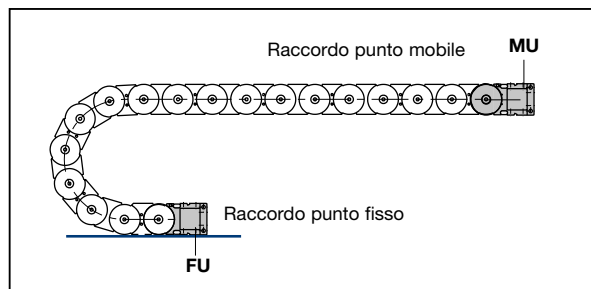

Guaina Tipo	Serie raccordi articolo	B_i mm	B_k mm	Raccordo punto fisso Codice	Raccordo punto mobile Codice
MT 0650	ZRMT65U050	50	84	W465UFD050	W465UMD050
	ZRMT65U074	74	108	W465UFD074	W465UMD074
	ZRMT65U082	82	116	W465UFD082	W465UMD082
	ZRMT65U090	90	124	W465UFD090	W465UMD090
	ZRMT65U106	106	140	W465UFD106	W465UMD106
	ZRMT65U114	114	148	W465UFD114	W465UMD114
	ZRMT65U122	122	156	W465UFD122	W465UMD122
	ZRMT65U138	138	172	W465UFD138	W465UMD138
	ZRMT65U154	154	188	W465UFD154	W465UMD154
	ZRMT65U162	162	196	W465UFD162	W465UMD162
	ZRMT65U178	178	212	W465UFD178	W465UMD178
	ZRMT65U202	202	236	W465UFD202	W465UMD202
	ZRMT65U226	226	260	W465UFD226	W465UMD226
	ZRMT65U258	258	292	W465UFD258	W465UMD258

Tipo MT 0650

Raccordi terminali universali

Raccordi terminali universali

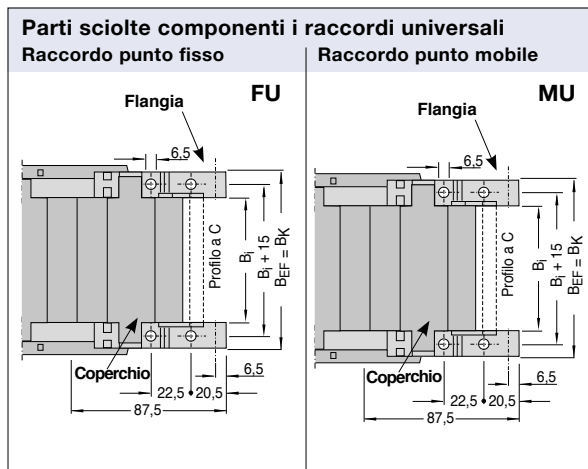

Raccordi universali FU

I raccordi universali al **punto fisso FU** sono composti da una flangia maschio e una flangia femmina, un coperchio superiore ed un coperchio inferiore, da due perni di fissaggio.

Raccordi universali MU

I raccordi universali al **punto mobile MU** sono composti da una flangia maschio e una flangia femmina, un coperchio superiore ed un coperchio inferiore, da due perni di fissaggio.

Guaina Tipo	Flangia Femmina Codice	Flangia Maschio Codice	Perno di fissaggio Codice	Giunto per coperchio Codice
MT 0650	72196	72198	71410	72008

Guaina Tipo	B ₁ mm	Coperchio superiore Codice	Coperchio inferiore Codice
MT 0650	050	72036	72037
	074	72038	72039
	082	72062	72063
	090	72040	72041
	106	72042	72043
	114	72066	72067
	122	72044	72045
	138	72046	72047
	154	72048	72049
	162	72072	72073
	178	72074	72075
	202	72078	72079
	226	72054	72055
	258	72056	72057

Tipo MT 0650

Raccordi terminali standard

Mezze maglie in poliammide con raccordi terminali in acciaio

Per tutte le larghezze B_i delle guaine Tipo MT 0650 è possibile ordinare la serie di raccordi terminali composta da mezze maglie in poliammide e raccordi in acciaio o da mezze maglie in poliammide e angolari frontali in acciaio.

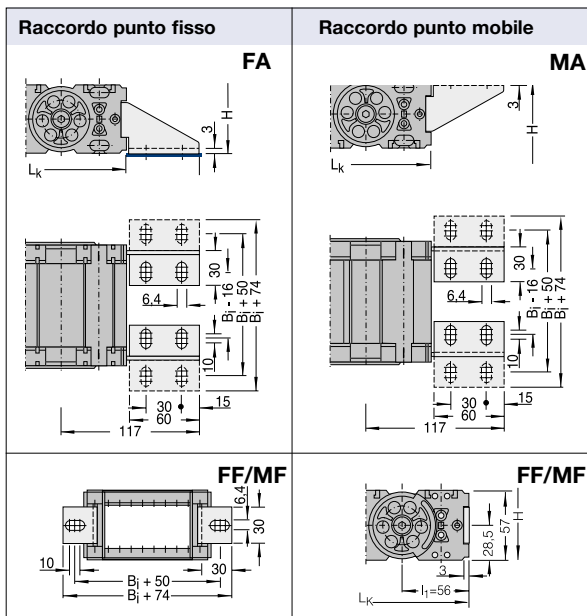

Per **serie** di raccordi si intende un raccordo al punto fisso più un raccordo al punto mobile.

Il codice della **serie** di raccordi terminali **FA-MA** per la guaine MT 0650 Variante RDD è: **ZRMT65A...** (sostituite i puntini di sospensione con il B_i della catena. **Esempio:** per B_i 74 mm ZRMT65A074)

È possibile ordinare separatamente il solo raccordo al punto fisso o il solo raccordo al punto mobile. Il codice del raccordo **FA** è: **W465AFD...** Il codice del raccordo **MA** è: **W465AMD...** (sostituire i puntini di sospensione con il B_i della catena. **Esempio:** per B_i 74 mm W465AFD074; W465AMD074)

Il codice della **serie** di raccordi frontali **FF-MF** per la guaine MT 0650 Variante RDD è: **ZRMT65F...** (sostituite i puntini di sospensione con il B_i della catena. **Esempio:** per B_i 74 mm ZRMT65F074)

È possibile ordinare separatamente il solo raccordo al punto fisso o il solo raccordo al punto mobile. Il codice del raccordo **FF** è: **W465DFF...** Il codice del raccordo **MF** è: **W465DMF...** (sostituire i puntini di sospensione con il B_i della catena. **Esempio:** per B_i 74 mm W465DFF074; W465DMF074)

Disposizioni possibili dei raccordi terminali standard

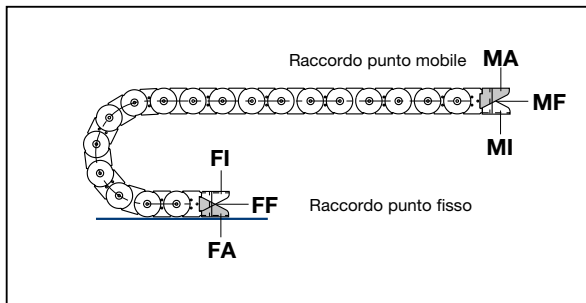

Per ordinare guaine già assemblate vedi Esempio a pag. 14.021

Tipo MT 0650

Raccordi terminali standard

Mezze maglie in poliammide con raccordi terminali in acciaio

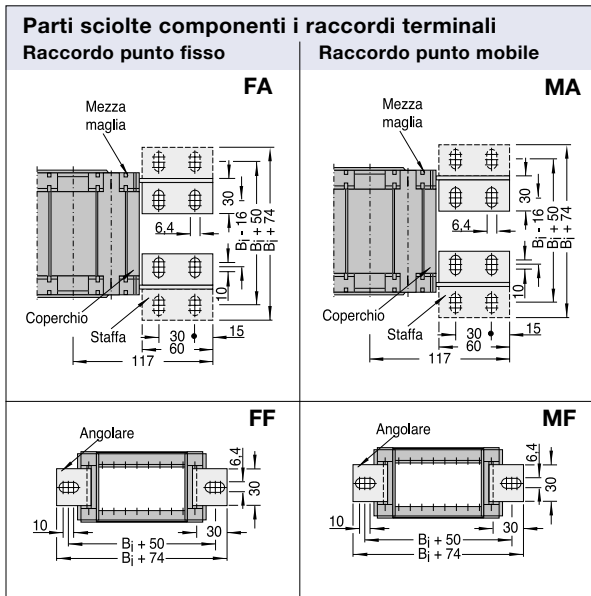

Raccordi terminali FA

I raccordi terminali al **punto fisso FA** sono composti da una staffa destra e una mezza maglia femmina, da una staffa sinistra e una mezza maglia maschio, da un coperchio superiore con giunto e uno inferiore, da due perni di fissaggio, da sei viti testa esagonale M4*10 e sei dadi esagonali M4.

Raccordi terminali MA

I raccordi terminali al **punto mobile MA** sono composti da una staffa destra e una mezza maglia femmina, da una staffa sinistra e una mezza maglia maschio, da un coperchio superiore con giunto e uno inferiore, da due perni di fissaggio, da sei viti testa esagonale M4*10 e sei dadi esagonali M4.

Guaina Tipo	Staffa destra Codice	Staffa sinistra Codice	Angolare* Codice	Mezza maglia femmina Codice	Mezza maglia maschio Codice	Perno di fissaggio Codice	Vite M4*10 Codice	Dado M4 Codice
MT 0650	71045	71042	71047	71049	71048	71410	P03M410VRA	P0300M4DGR

*Raccordi frontali FF/MF

Per ordinare i raccordi frontali FF/MF sostituire il codice della staffa destra e sinistra con il codice dell'angolare frontale.

Guaina Tipo	B _i mm	Coperchio superiore Codice	Coperchio inferiore Codice	Guaina Tipo	B _i mm	Coperchio superiore Codice	Coperchio inferiore Codice
MT 0650	138	72046	72047	MT 0650	050	72036	72037
	154	72048	72049		074	72038	72039
	162	72072	72073		082	72062	72063
	178	72074	72075		090	72040	72041
	202	72078	72079		106	72042	72043
	226	72054	72055		114	72066	72067
	258	72056	72057		122	72044	72045

Tipo MT 0650

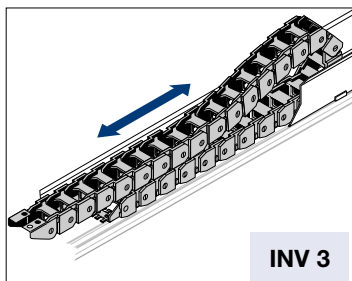

INV 3

$$L_k \approx \frac{L_S}{2} + L_B + KR + 114$$

$$H = H_{\min} \text{ standard}$$

$$L_B = \text{standard}$$

Generalmente è la fase di ritorno (quando la catena viene spinta) che determina la scelta del tipo di installazione e quindi la scelta dell'altezza di montaggio H.

In molti casi, a causa delle forze in gioco, è necessario ridurre l'altezza di montaggio H. Per ridurre l'altezza di montaggio standard possono essere impiegati due metodi. Introduzione di maglie con raggio contrario al punto mobile, denominata "**Versione RKR**" e utilizzo della flessione propria, denominata "**Versione flessione**".

$$L_k \approx \frac{L_S}{2} + L_B + 114$$

$$H' = \text{vedi tabelle}$$

$$L_B = \text{vedi tabelle}$$

In ogni caso Vi preghiamo contattare il nostro ufficio tecnico.

Versione GO-Modul				
Guaina	KR	H'	L _B	Ü _B
MT0650	145	170	1625	691
	175	170	1690	718
	220	170	1950	810
	275	170	2405	973
	300	170	2535	1014
	350	170	2925	1152

Corse lunghe

Le direttive generali per l'applicazione di catene con corsa lunga sono riportate alla pagina 3.038, ove viene trattata la disposizione INV 3.

In generale, per il corretto funzionamento di queste installazioni è imprescindibile:

- l'applicazione del canale di guida con soprizzo (salvo applicazioni speciali)
- la corretta determinazione dell'altezza di montaggio H.

Installazione con altezza di montaggio standard

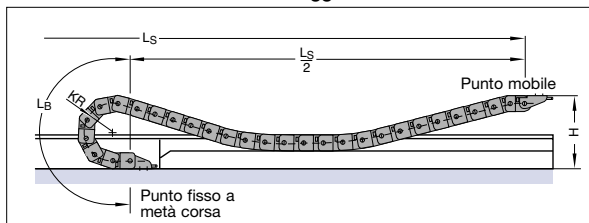

Versione RKR

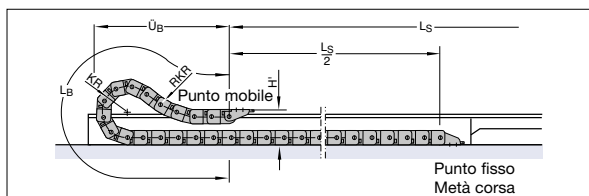

Versione Flessione

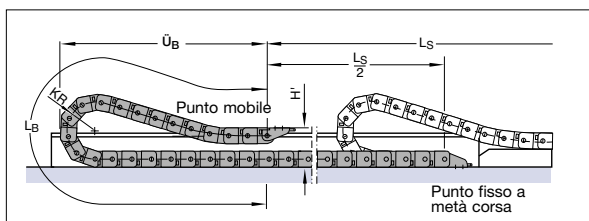

Versione RKR				
Guaina	KR	H'	L _B	Ü _B
MT 0650	95	170	1035	487
	115	170	1221	559
	145	170	1344	592
	175	170	1486	624
	220	170	1912	766
	275	170	2297	940
	300	170	2506	1018
	350	170	2919	1176

Versione flessione				
Guaina	KR	H'	L _B	Ü _B
MT 0650	95	170	1583	765
	115	170	1956	940
	145	170	2340	1115
	175	170	2675	1265
	220	170	3227	1515
	275	170	3610	1675
	300	170	4019	1865
	350	170	5077	2365

Come ordinare guaine già assemblate

Esempio d'ordine

MT0650.178 . 145 . 1934 . FU/MU . TS1/nT4

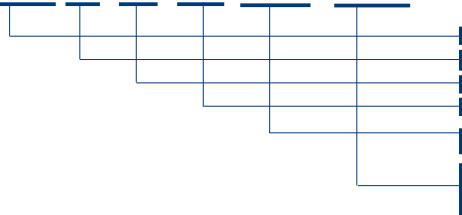

Guaina portacavi Tipo MT0650, larghezza interna Bi 178 mm, coperchi in poliammide, raggio di curvatura KR 145 mm, lunghezza Lk= 1934 mm e raccordi universali

- Tipo Guaina
- Larghezza interna Bi in mm
- Raggio di curvatura KR in mm
- Lunghezza guaina Lk in mm (senza raccordi)
- Raccordo universale punto fisso
- Raccordo universale punto mobile
- Sistema di separatori TS 1 con n.4 separatori già montati

Esempio d'ordine

MT0650.090 . 115 . 2974 . FA/MA . Pat

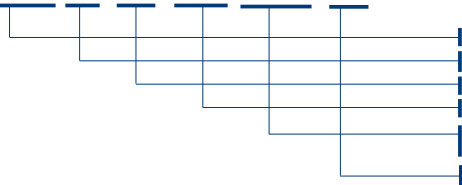

Guaina portacavi Tipo MT0650, larghezza interna Bi 90 mm, coperchi in poliammide, raggio di curvatura KR 115 mm, lunghezza Lk= 2974 mm e raccordi

- Tipo Guaina
- Larghezza interna Bi in mm
- Raggio di curvatura KR in mm
- Lunghezza guaina Lk in mm (senza raccordi)
- Raccordo punto fisso (foratura esterna)
- Raccordo punto mobile (foratura interna)
- Pattini

Esempio d'ordine

MT0650.154 . RMD . 095 . 1349 . FF/MF

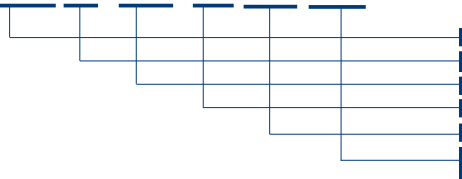

Guaina portacavi Tipo MT0650, larghezza interna Bi 154 mm, coperchi in alluminio, raggio di curvatura KR 95 mm, lunghezza Lk= 1349 mm e raccordi frontali

- Tipo Guaina
- Larghezza interna Bi in mm
- Variante con coperchi in alluminio
- Raggio di curvatura KR in mm
- Lunghezza guaina Lk in mm (senza raccordi)
- Raccordo frontale punto fisso
- Raccordo frontale punto mobile

Canaline pag. 20.002

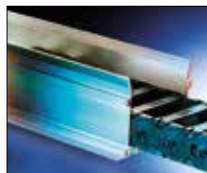

Fermacavi pag. 20.100



Cavi TRAXLINE pag. 19.001



Tipo MT 0950

Layout della guaina portacavi

Passo t = 95 mm
 Altezza guaina h_G = 80 mm (h_G'=83,5 mm)
 Altezza montaggio H_{min} = 2 KR + 80 mm
 Lunghezza l₁ = vedi dimensioni raccordi

Per il funzionamento della guaina è necessaria una superficie uniforme. Se tale condizione non sussiste è indispensabile l'applicazione di una canalina di scorrimento.

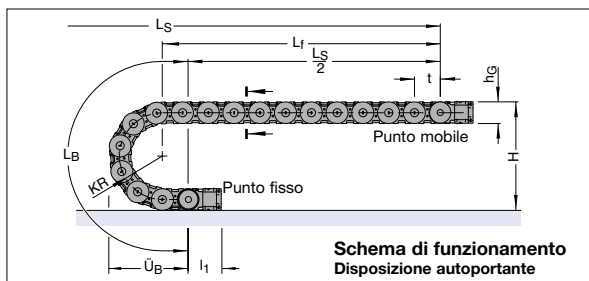

**Schema di funzionamento
Disposizione autoportante**

Dimensioni costruttive
in funzione del raggio di curvatura

Raggio di curvatura KR	140*	170*	200	260	290	320	380
Lunghezza arco L _B	630	725	819	1007	1102	1196	1384
Ingombro arco Ü _B	275	305	335	395	425	455	515
Altezza H _{min}	360	420	480	600	660	720	840
Altezza H _Z	405	465	525	645	705	765	885

* non disponibile nella variante RMD con coperchi in alluminio.
A richiesta KR: 460, 580, 650, 730, 830, e 1750

Diagramma dell'autoportanza



**Lunghezza autoportante L_f e
e Corsa L_S**
in funzione del peso aggiunto
(Vedi Informazioni Costruttive)

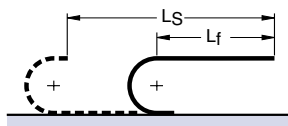

Lunghezza Guaina:

$$L_k \approx \left(\frac{L_S}{2} + L_B \right) * 169 \quad \text{* Multiplo del passo 95 mm}$$



**Lunghezza con flessione L_D
e Corsa L_S**
in funzione del peso aggiunto
(Vedi Informazioni Costruttive)

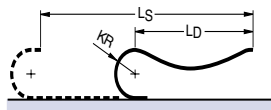

Lunghezza Guaina:

$$L_k \approx \left(\frac{L_S + KR}{2} + L_B \right) * 169 \quad \text{* Multiplo del passo 95 mm}$$

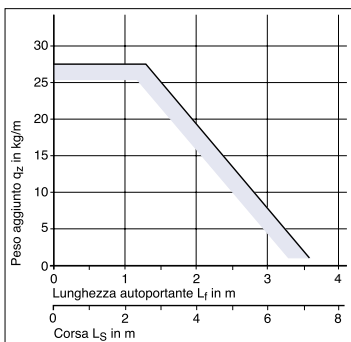

Il diagramma dell'autoportanza considera un peso proprio guaina q_k di 7,0 kg/m.

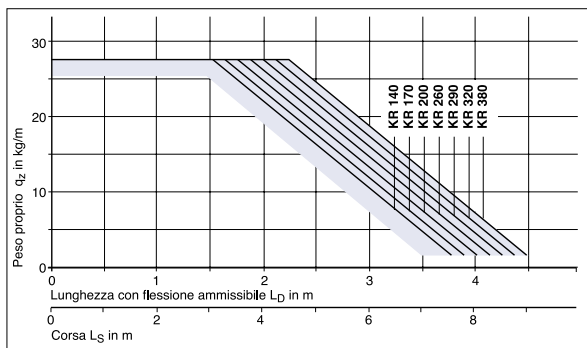

Corse di traslazione elevate



Per corse molto lunghe la guaina portacavi viene installato in un canale di guida.

Layout → vedi Informazioni Costruttive

Canale di guida → vedi Accessori paragrafo 20

La progettazione di un'installazione viene eseguita dai nostri tecnici previa esplicita richiesta.

Tipo MT 0950

Sezione della guaina

Vista in sezione come da schema di funzionamento

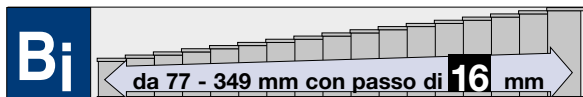

Variente RDD

Sistema di coperchi in poliammide

Coperchi apribili su lato **superiore** in entrambi i sensi

Coperchi apribili sul lato **inferiore** asportabili con rotazione di 90 gradi!

Larghezza Guaina:

$$B_k = B_i + 39 \text{ mm}$$

Larghezza Guaina con raccordi universali:

$$B_{EF} = B_i + 41 \text{ mm}$$

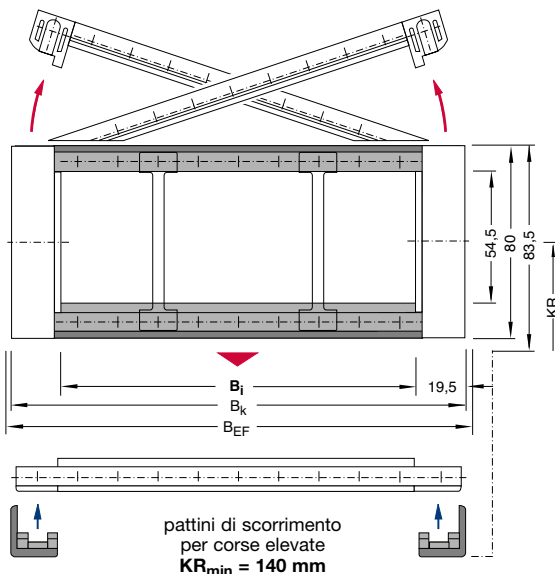

Larghezze Standard / Peso

Dimensioni in mm

Su richiesta possono essere prodotte guaine con B_i da 77 mm a 349 mm con passo di 16 mm!

Articolo Nr.	Larghezza interna B_i	Larghezza guaina B_k	Peso kg/m
MT0950.077.Raggio	77	116	4,30
MT0950.109.Raggio	109	148	4,70
MT0950.141.Raggio	141	180	5,10
MT0950.173.Raggio	173	212	5,50
MT0950.205.Raggio	205	244	5,90
MT0950.221.Raggio	221	260	6,10
MT0950.253.Raggio	253	292	6,50
MT0950.285.Raggio	285	324	6,90
MT0950.317.Raggio	317	356	7,30

Completare l'Articolo con il raggio di curvatura desiderato. Es. MT0950.077.140

Raggi di curvatura KR (mm) disponibili

140 · 170 · 200 · 260 · 290 · 320 · 380

Tipo MT 0950

I separatori sono mobili nel traversino (passo di 16 mm).
I separatori vengono montati generalmente ogni 2 maglie.

Sistema di separatori per variante RDD

Sistema di separatori TS 0

Senza divisori orizzontali

s_T	6 mm
$a_{T \min}$	22,5 mm
$a_x \min$	16 mm
n_{\min}	2 mm

Per ordinare guaine già assemblate indicare TS 0 / n_T x. TS 0 indica solo separatori verticali, n_T il numero dei separatori per traversa. Quindi sostituire con x la quantità desiderata.

Esempio: TS 0 / n_T 3
Vedi pag. 14.033

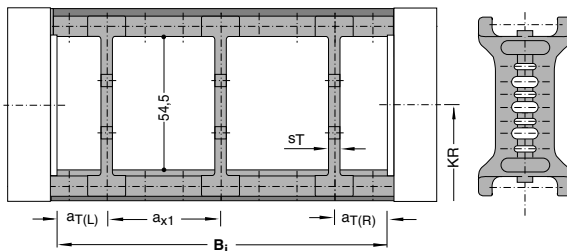

Indicare le distanze di montaggio a_T e a_x !

Descrizione	Codice	U.M.
Separatore	72507	Pz

Sistema di separatori TS 1

Con divisione orizzontale continua per tutta la lunghezza del B_i eseguita con:
Profilo in alluminio 11 x 4 mm

Varianti consigliate: VR 1, VR 4 e VR 5
I separatori sono fissi nel traversino.

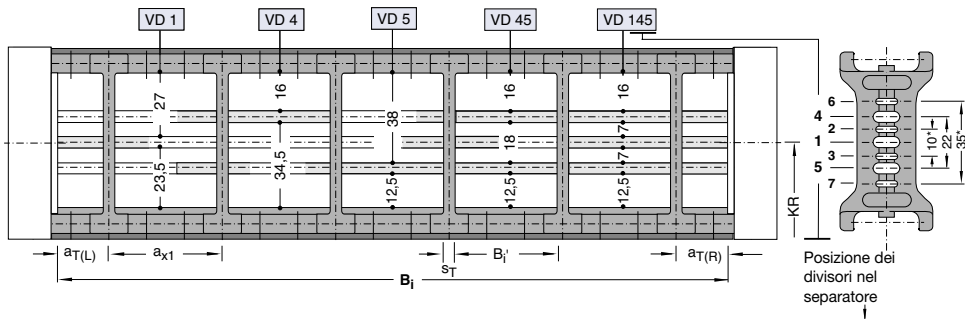

s_T	6 mm
$a_{T \min}$	22,5 mm
$a_{T \max}$	22,5 mm
$a_x \min$	16 mm
$a_x \max$	48 mm
$a_x \text{ passo}$	16 mm
n_T	2

* con profilo in AL 9x2
Codice: 6240

Descrizione	Codice	U.M.
Separatore	72507	Pz
Profilo AL 11x4	5803	Mt

Per ordinare guaine già assemblate indicare TS 1 - VD y / n_T x. TS1 indica la presenza del divisore orizzontale continuo, VDy la sua posizione, n_T il numero dei separatori per traversa. Quindi sostituire x con la quantità desiderata di separatori per traversa (minimo 2) e la/le y con la posizione del/dei divisori.

Esempio: TS 1 - VD 1/ n_T 4
Vedi pag.14.033

Tipo MT 0950

I separatori sono fissi nel traversino.
I separatori vengono montati generalmente ogni 2 maglie.

Sistema di separatori per variante RDD

Sistema di separatori TS 3

Varianti consigliate: VR 0, VR 1 e VR 2

Suddivisione eseguita con **divisori in poliammide**

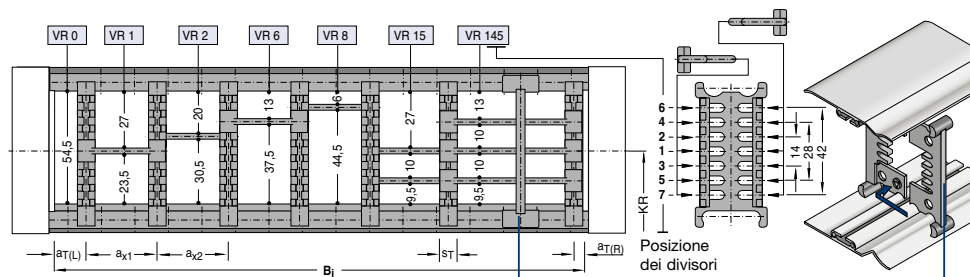

Descrizione	Codice	U.M.
Separatore apribile	71550	Pz

Descrizione	Codice	U.M.
Separatore	71512	Pz

s_T	8 mm
$a_{T \min}$	6,5 mm
$a_{x \min}$	16 mm (con suddivisione)
$a_x \text{ passo}$	vedi tabella a_x
n_{\min}	2 mm

Separatori apribili adatti per montaggio in catene già assemblate

s_T	4 mm
-------	------

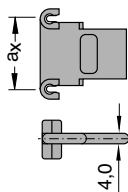

Per ordinare guaine già assemblate indicare TS3 e per ogni camera (K) la variante VR di posizionamento dei divisori e le distanze a_T e a_x in mm.

Supponendo che quanto raffigurato abbia $B_i = 253$ mm, $a_{TL} = 20$ mm, la prima (da sinistra) $a_x = 38$ mm, la seconda $a_x = 23$ mm, la terza $a_x = 32$ mm, la quarta $a_x = 28$ mm, la quinta $a_x = 43$ mm e la sesta $a_x = 64$ mm e $a_{TR} = 5$ mm la descrizione è:

Esempio:

TS3/K1-VR0/20/K2-VR1/38/K3-VR2/23/
K4-VR6/32/K5-VR8/28/K6-VR15/43/
K7-VR145/64/nT1/K8-VR0/5

In alternativa indicare solo TS3 e fornire schema con i codici dei componenti e loro posizioni di montaggio.

Codice dei Divisori

a_x mm	Codice Divisore	a_x mm	Codice Divisore
16	71514	78	52589
18	52580	80	71518
23	52581	88	52590
28	52582	96	71519
33	52583	112	71520
38	52584	128	71521
43	52585	144	71522
48	52586	160	71523
58	52587	176	71524
64	71517	192	71525
68	52588	208	71526

Tipo MT 0950

Sezione della guaina

Vista in sezione come da schema di funzionamento

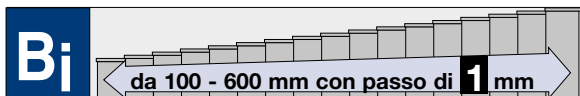

Variante RMD

Sistema di coperchi in alluminio

Coperchi apribili sul lato **superiore** in entrambi i sensi

Coperchi apribili sul lato **inferiore** asportabili con rotazione di 90° gradi!



Larghezza Guaina:

$$B_k = B_i + 39 \text{ mm}$$

Larghezza Guaina con raccordi universali:

$$B_{EF} = B_i + 41 \text{ mm}$$

Larghezze Standard / Peso

Dimensioni in mm

Disponibili larghezze speciali con passo di 1 mm!

Articolo Nr.	Larghezza interna B_i	Larghezza guaina B_k	Peso kg/m
MT0950.109.RMD.Raggio	109	148	5,26
MT0950.141.RMD.Raggio	141	180	6,00
MT0950.173.RMD.Raggio	173	212	6,74
MT0950.205.RMD.Raggio	205	244	7,47
MT0950.221.RMD.Raggio	221	260	7,84
MT0950.253.RMD.Raggio	253	292	9,58
MT0950.285.RMD.Raggio	285	324	9,31
MT0950.317.RMD.Raggio	317	356	9,98

↳ Completare l'Articolo con il raggio di curvatura desiderato. Es. MT0950.109.RMD.140

Sistema di separatori TS 0

s_T	4 mm
$a_T \text{ min}$	7 mm
$a_T \text{ max}$	14 mm

Descrizione	Codice	U.M.
-------------	--------	------

Separatore	71477	Pz
------------	-------	----

Disponibile a richiesta

Raggi di curvatura KR (mm) disponibili

200	260	290	320	380
-----	-----	-----	-----	-----

Tipo MT 0950

Pattini di scorrimento

Pattini di scorrimento intercambiabili, prodotti in materiale plastico altamente scorrevole garantiscono un ottimale rapporto attrito-usura della guaina.

Per applicazioni con velocità di traslazione >2,5 m/s vengono utilizzati pattini in materiale ad alta resistenza (in PA).

I nuovi pattini OFFROAD per la M 0950 vengono prodotti anche in **materiale altamente antiabrasivo** e possiedono l'80% in più di volume antiusura rispetto ai nostri pattini standard. L'uso di questi pattini **augmenta la longevità di tutta la guaina**.

Esempio: Pat
Vedi pag. 14.033



Descrizione	Codice	U.M.
Pattino	72648	Pz
Pattino in PA	72649	Pz
Pattino OFFROAD	72659	Pz

Tipo MT 0950

Dimensioni dei raccordi

Raccordi terminali universali

In opzione con Profilo a C adatto a tutti i fermacavi commerciali e ai fermacavi KABELSCHLEPP tipo SZL e LineFix (Vedi Accessori pag. 20.100).

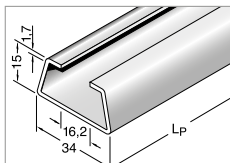

Descrizione **Codice** **U.M.**

Profilo a C 3932* Mt

* per utilizzo in fermacavi SZL

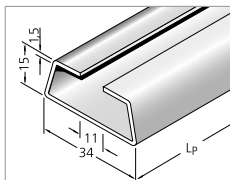

Descrizione **Codice** **U.M.**

Profilo a C 3935* Mt

* per utilizzo in fermacavi LineFix

Per tutte le larghezze B_i delle guaine Tipo MT 0950 è possibile ordinare la serie di raccordi terminali universali.

Per Serie di raccordi si intende un raccordo al punto fisso più un raccordo al punto mobile.

E' possibile ordinare separatamente il solo raccordo al punto fisso FU o il solo raccordo al punto mobile MU.

Disposizioni possibili dei raccordi terminali universali

Per ordinare guaine già assemblate vedi Esempio a pag. 14.033

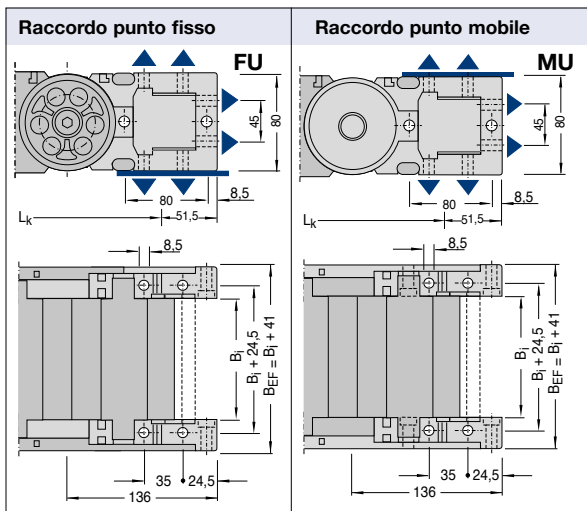

Guaina Tipo	Serie raccordi Articolo	B_i mm	B_k mm	Raccordo punto fisso Codice	Raccordo punto mobile Codice
MT 0950	ZRMT95U077	77	116	W495UFD077	W495UMD077
	ZRMT95U109	109	148	W495UFD109	W495UMD109
	ZRMT95U141	141	180	W495UFD141	W495UMD141
	ZRMT95U173	173	212	W495UFD173	W495UMD173
	ZRMT95U205	205	244	W495UFD205	W495UMD205
	ZRMT95U221	221	260	W495UFD221	W495UMD221
	ZRMT95U253	253	292	W495UFD253	W495UMD253
	ZRMT95U285	285	324	W495UFD285	W495UMD285
	ZRMT95U317	317	356	W495UFD317	W495UMD317

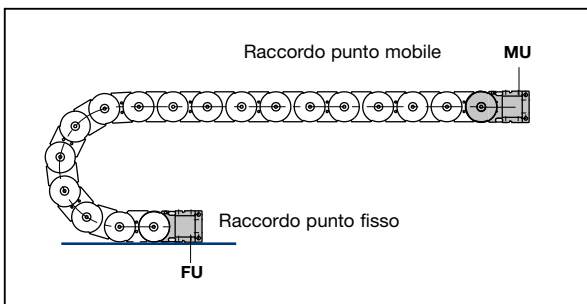

Tipo MT 0950

Raccordi terminali universali

Raccordi terminali universali

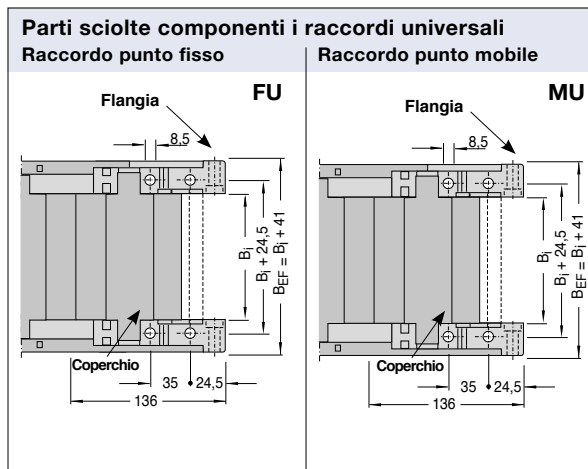

Raccordi universali FU

I raccordi universali al **punto fisso FU** sono composti da una flangia maschio e una flangia femmina, un coperchio superiore ed un coperchio inferiore, da due perni di fissaggio.

Raccordi universali MU

I raccordi universali al **punto mobile MU** sono composti da una flangia maschio e una flangia femmina, un coperchio superiore ed un coperchio inferiore, da due perni di fissaggio.

Guaina Tipo	Flangia Femmina Codice	Flangia Maschio Codice	Perno di fissaggio Codice	Giunto per coperchio Codice
MT 0950	72200	72202	71411	72508

Guaina Tipo	B ₁ mm	Coperchio superiore Codice	Coperchio inferiore Codice
MT 0950	77	72546	72547
	109	72548	72549
	141	72550	72551
	173	72552	72553
	205	72554	72555
	221	72570	72571
	253	72568	72569
	285	72566	72567
	317	72560	72561

Tipo MT 0950

Raccordi terminali standard

Mezze maglie in poliammide con raccordi terminali in acciaio

Per tutte le larghezze B_i delle guaine Tipo MT 0950 è possibile ordinare la Serie di raccordi terminali composta da mezze maglie in poliammide e raccordi in acciaio o da mezze maglie in poliammide e angolari frontali in acciaio.

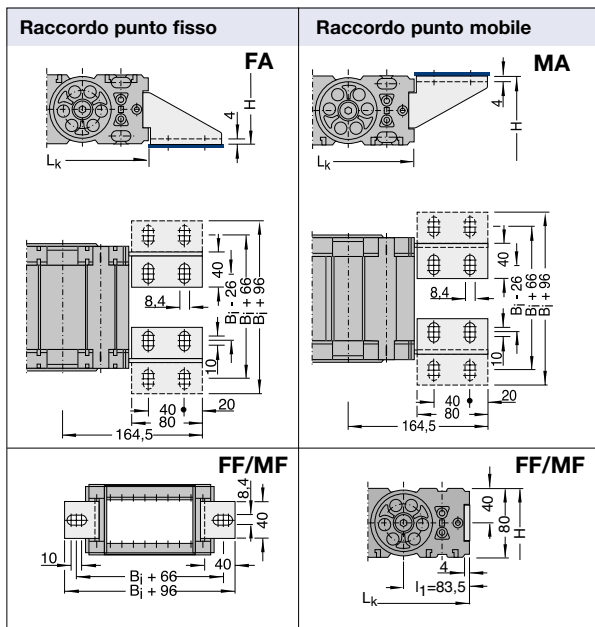

Per **serie** di raccordi si intende un raccordo al punto fisso più un raccordo al punto mobile.

Il codice della **serie** di raccordi terminali **FA-MA** per la guaine MT 0950 Variante RDD è: **ZRMT95A...** (sostituire i puntini di sospensione con il B_i della catena. **Esempio:** per B_i 77 mm ZRMT95A077)

È possibile ordinare separatamente il solo raccordo al punto fisso o il solo raccordo al punto mobile. Il codice del raccordo **FA** è: **W495AFD...** Il codice del raccordo **MA** è: **W495AMD...** (sostituire i puntini di sospensione con il B_i della catena. **Esempio:** per B_i 77 mm W495AFD074; W495AMD074)

Il codice della **serie** di raccordi frontali **FF-MF** per la guaine MT 0950 Variante RDD è: **ZRMT95F...** (sostituire i puntini di sospensione con il B_i della catena. **Esempio:** per B_i 77 mm ZRMT95F077)

È possibile ordinare separatamente il solo raccordo al punto fisso o il solo raccordo al punto mobile. Il codice del raccordo **FF** è: **W495DFF...** Il codice del raccordo **MF** è: **W495DMF...** (sostituire i puntini di sospensione con il B_i della catena. **Esempio:** per B_i 77 mm W495DFF077; W495DMF077)

Disposizioni possibili dei raccordi terminali standard

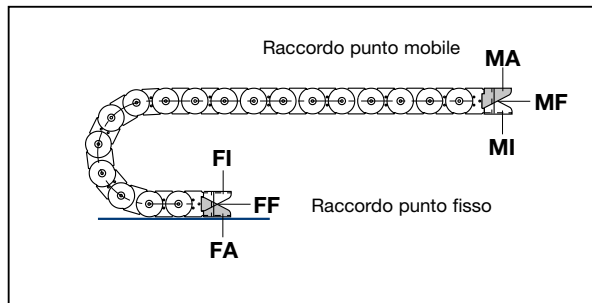

Per ordinare guaine già assemblate vedi Esempio a pag. 14.033

Tipo MT 0950

Raccordi terminali standard

Mezze maglie in poliammide con raccordi terminali in acciaio

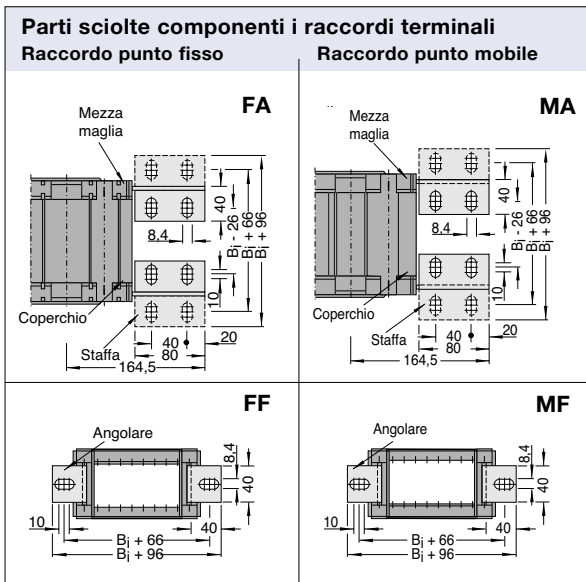

Raccordi terminali FA

I raccordi terminali al **punto fisso FA** sono composti da una staffa destra e una mezza maglia femmina, da una staffa sinistra e una mezza maglia maschio, da un coperchio superiore con giunto e uno inferiore, da due perni di fissaggio, da sei viti testa esagonale M6*14 e sei dadi esagonali M6.

Raccordi terminali MA

I raccordi terminali al **punto mobile MA** sono composti da una staffa destra e una mezza maglia femmina, da una staffa sinistra e una mezza maglia maschio, da un coperchio superiore con giunto e uno inferiore, da due perni di fissaggio, da sei viti testa esagonale M6*14 e sei dadi esagonali M6.

Guaina Tipo	Staffa destra Codice	Staffa sinistra Codice	Angolare* frontale Codice	Mezza maglia femmina Codice	Mezza maglia maschio Codice	Perno di fissaggio Codice	Vite M6*14 Codice	Dado M6 Codice
MT 0950	71240	71239	71248	72639	72638	71411	P03M614VRA	P0300M6DGR

*Raccordi frontali FF/MF

Per ordinare i raccordi frontali FF/MF sostituire il codice della staffa destra e sinistra con il codice dell'angolare frontale.

Guaina Tipo	B _i mm	Coperchio superiore Codice	Coperchio inferiore Codice
MT 0950	77	72546	72547
	109	72548	72549
	141	72550	72551
	173	72552	72553
	205	72554	72555
	221	72570	72571
	253	72568	72569
	285	72566	72567
	317	72560	72561

Tipo MT 0950

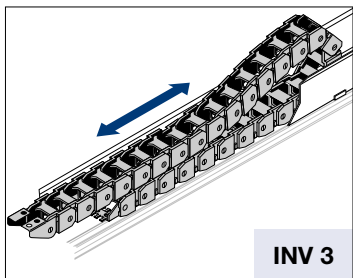

$$L_k \approx \frac{L_S}{2} + L_B + KR + 169$$

$$H = H_{\min} \text{ standard}$$

$$L_B = \text{standard}$$

Generalmente è la fase di ritorno (quando la catena viene spinta) che determina la scelta del tipo di installazione e quindi la scelta dell'altezza di montaggio H.

In molti casi, a causa delle forze in gioco, è necessario ridurre l'altezza di montaggio H. Per ridurre l'altezza di montaggio standard possono essere impiegati due metodi.

Introduzione di maglie con raggio contrario al punto mobile, denominata "**Versione RKR**" e utilizzo della flessione propria, denominata "**Versione flessione**".

$$L_k \approx \frac{L_S}{2} + L_B + 169$$

$$H' = \text{vedi tabelle}$$

$$L_B = \text{vedi tabelle}$$

In ogni caso Vi preghiamo contattare il nostro ufficio tecnico.

Versione GO-Modul				
Guaina	KR	H'	L _B	Ü _B
MT 0950	170	240	1710	773
	200	240	1995	888
	260	240	2565	1114
	290	240	2755	1183
	320	240	3040	1296
	380	240	3610	1523

Corse lunghe

Le direttive generali per l'applicazione di catene con corsa lunga sono riportate alla pagina 3.038, ove viene trattata la disposizione INV 3. In generale, per il corretto funzionamento di queste installazioni è imprescindibile:

- l'applicazione del canale di guida con sopralzo (salvo applicazioni speciali)
- la corretta determinazione dell'altezza di montaggio H.

Installazione con altezza di montaggio standard

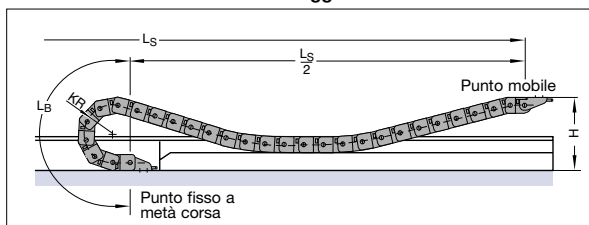

Versione RKR

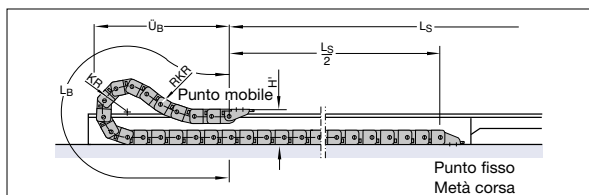

Versione Flessione

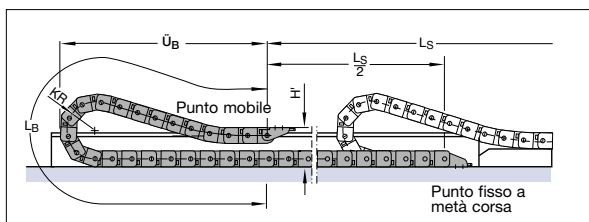

Versione RKR				
Guaina	KR	H'	L _B	Ü _B
MT 0950	140	240	1265	578
	170	240	1530	683
	200	240	1762	768
	260	240	2296	980
	290	240	2563	1087
	380	240	3187	1296

Versione flessione				
Guaina	KR	H'	L _B	Ü _B
MT 0950	140	240	2572	1245
	170	240	2806	1345
	200	240	3301	1575
	260	240	4110	1945
	290	240	4345	2045
	380	240	5348	2495

Come ordinare guaine già assemblate

Esempio d'ordine

MT0950 . 205 . 200 . 3019 . FU/MU . TS1/mt6

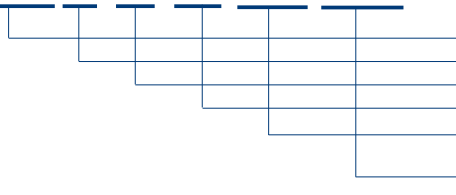

Guaina portacavi Tipo MT0950, larghezza interna Bi 205 mm, coperchi in poliammide, raggio di curvatura KR 200 mm, lunghezza Lk= 3019 mm e raccordi universali

- Tipo Guaina
- Larghezza interna Bi in mm
- Raggio di curvatura KR in mm
- Lunghezza guaina Lk in mm (senza raccordi)
- Raccordo universale punto fisso
- Raccordo universale punto mobile
- Sistema di separatori TS 1 con n.6 separatori già montati

Esempio d'ordine

MT0950 . 109 . 140 . 1879 . FA/MF . Pat

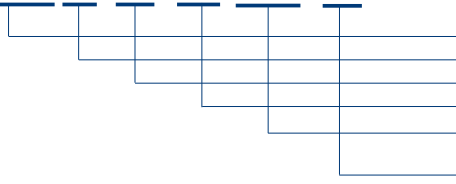

Guaina portacavi Tipo MT0950, larghezza interna Bi 109 mm, coperchi in poliammide, raggio di curvatura KR 140 mm, lunghezza Lk= 1879 mm e raccordi

- Tipo Guaina
- Larghezza interna Bi in mm
- Raggio di curvatura KR in mm
- Lunghezza guaina Lk in mm (senza raccordi)
- Raccordo punto fisso (foratura esterna)
- Raccordo frontale punto mobile
- Pattini

Esempio d'ordine

MT0950 . 109 . RMD . 380 . 1784 . FF/MF

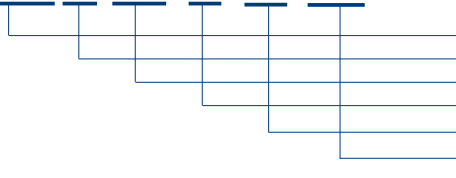

Guaina portacavi Tipo MT0950, larghezza interna Bi 109 mm, coperchi in alluminio, raggio di curvatura KR 380 mm, lunghezza Lk= 1784 mm e raccordi frontali

- Tipo Guaina
- Larghezza interna Bi in mm
- Variante con coperchi in alluminio
- Raggio di curvatura KR in mm
- Lunghezza guaina Lk in mm (senza raccordi)
- Raccordo frontale punto fisso
- Raccordo frontale punto mobile

Canaline pag. 20.002

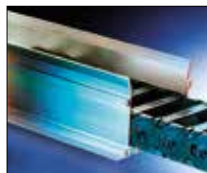

Fermacavi pag. 20.100



Cavi TRAXLINE pag. 19.001



Tipo MT 1250

Layout della guaina portacavi

Passo t = 125 mm
 Altezza guaina h_G = 96 mm (h_G'=99,5 mm)
 Altezza montaggio H_{min} = 2 KR + 96 mm
 Lunghezza l₁ = vedi dimensioni raccordi

Per il funzionamento della guaina è necessaria una superficie uniforme. Se tale condizione non sussiste è indispensabile l'applicazione di una canalina di scorrimento.

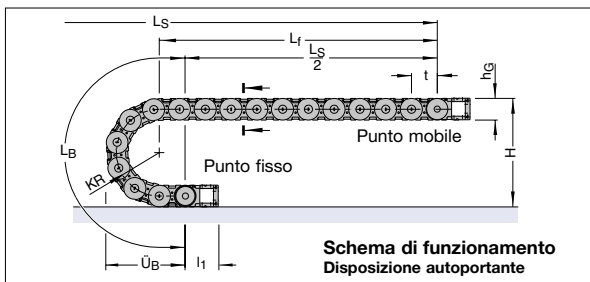

Dimensioni costruttive

in funzione del raggio di curvatura

Diagramma dell'autoportanza



Lunghezza autoportante L_f e Corsa L_S
in funzione del peso aggiunto
(Vedi Informazioni Costruttive)

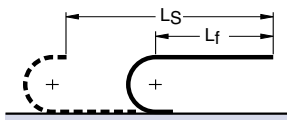

Lunghezza Guaina:

$$L_k \approx \left(\frac{L_S}{2} + L_B \right) * 224 \quad * \text{ Multiplo del passo 125 mm}$$



Lunghezza con flessione L_D e Corsa L_S
in funzione del peso aggiunto
(Vedi Informazioni Costruttive)

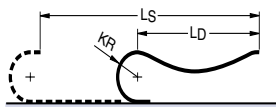

Lunghezza Guaina:

$$L_k \approx \left(\frac{L_S + KR}{2} + L_B \right) * 224 \quad * \text{ Multiplo del passo 125 mm}$$

Raggio di curvatura KR	220* mm	260 mm	300 mm	340 mm	380 mm	500 mm
Lunghezza arco L _B	942	1067	1193	1319	1444	1821
Ingombro arco Ü _B	393	433	473	513	553	673
Altezza H _{min}	536	616	696	776	856	1096
Altezza H _Z	586	666	746	826	906	1146

* non disponibile nella variante RMD con coperchi in alluminio.
A richiesta KR: 565, 600, 690, 930, 1150, 1320 e 1500

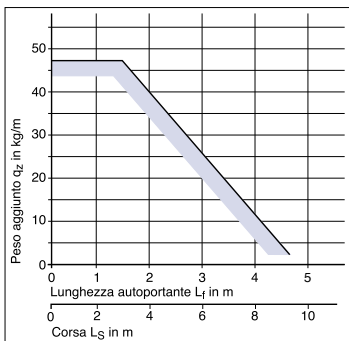

Il diagramma dell'autoportanza considera un peso proprio guaina q_k di 8,0 kg/m.

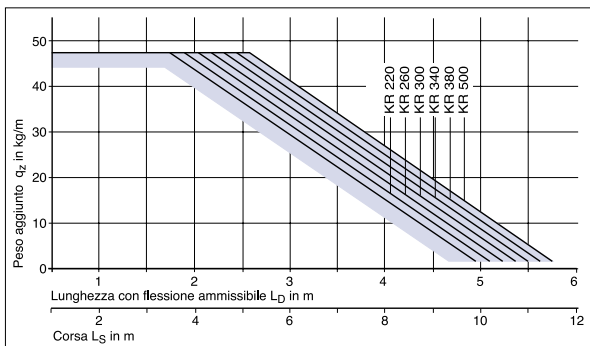

Corse di traslazione elevate



Per corse molto lunghe la guaina portacavi viene installato in un canale di guida.

Layout → vedi Informazioni Costruttive

Canale di guida → vedi Accessori paragrafo 20

La progettazione di un'installazione viene eseguita dai nostri tecnici previa esplicita richiesta.

Tipo MT 1250

Sezione della guaina

Vista in sezione come da schema di funzionamento

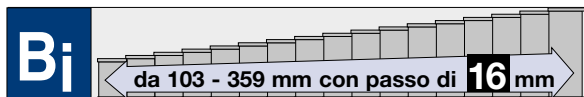

Variante RDD

Sistema di coperchi in poliammide

Coperchi apribili su lato **superiore** in entrambi i sensi

Coperchi apribili sul lato **inferiore** asportabili con rotazione di 90 gradi!

Larghezza Guaina:

$$B_k = B_i + 45 \text{ mm}$$

Larghezza Guaina con raccordi universali:

$$B_{EF} = B_i + 48 \text{ mm}$$

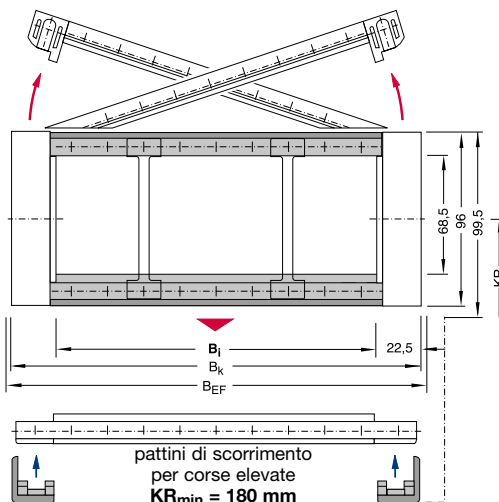

Larghezze Standard / Peso

Dimensioni in mm

Su richiesta possono essere prodotte guaine con B_i da 103 mm a 359 mm con passo di 16 mm!

Articolo Nr.	Larghezza interna B_i	Larghezza guaina B_k	Peso kg/m
MT1250.103.Raggio	103*	148	5,70
MT1250.135.Raggio	135*	180	6,10
MT1250.151.Raggio	151	196	6,30
MT1250.183.Raggio	183*	228	6,80
MT1250.199.Raggio	199	244	6,90
MT1250.231.Raggio	231*	276	7,18
MT1250.247.Raggio	247	292	7,50
MT1250.279.Raggio	279*	324	7,95
MT1250.295.Raggio	295	340	8,10
MT1250.327.Raggio	327*	372	8,60
MT1250.359.Raggio	359	404	8,90

Completare l'Articolo con il raggio di curvatura desiderato. Es. MT1250.151.220

* Fornite su richiesta

Raggi di curvatura KR (mm) disponibili

220 260 300 340 380 500

Tipo MT 1250

I separatori sono fissi nel traversino (passo di 16 mm).
I separatori vengono montati generalmente ogni 2 maglie.

Sistema di separatori per variante RDD

Sistema di separatori TS 0

Senza divisori orizzontali

s_T	8 mm
$a_{T \text{ min}}$	19,5 mm
$a_x \text{ min}$	16 mm
$a_x \text{ Passo}$	16 mm

Per ordinare guaine già assemblate indicare TS 0 / n_T x. TS 0 indica solo separatori verticali, n_T il numero dei separatori per traversa. Quindi sostituire con x la quantità desiderata.

Esempio: TS 0 / n_T 4
Vedi pag. 14.045

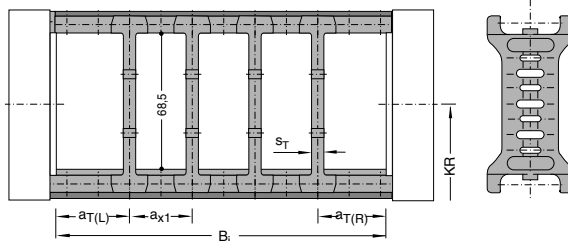

Indicare le distanze di montaggio a_T e a_x !

Descrizione	Codice	U.M.
Separatore	72707	Pz

Sistema di separatori TS 1

Con divisione orizzontale continua per tutta la lunghezza del B_i eseguita con: **Profilo in alluminio 11 x 4 mm**

Varianti consigliate: VR 0, VR 2 e VR 3
I separatori sono fissi nel traversino!

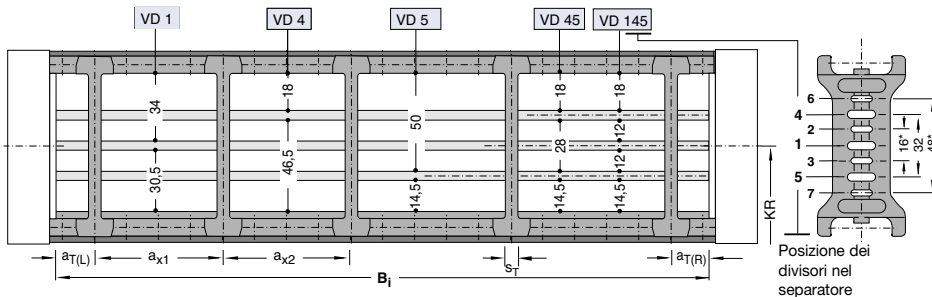

Posizione dei divisori nel separatore

s_T	8 mm
$a_{T \text{ min}}$	19,5 mm
$a_{T \text{ max}}$	19,5 mm
$a_x \text{ min}$	16 mm
$a_x \text{ max}$	64 mm
$a_x \text{ passo}$	16 mm
n_T	2

* con profilo in AL 9x2
Codice: 6240

Descrizione	Codice	U.M.
Separatore	72707	Pz
Profilo AL 11x4	5803	Mt

Per ordinare guaine già assemblate indicare TS 1 - VD y / n_T x. TS1 indica la presenza del divisore orizzontale continuo, VDy la sua posizione, n_T il numero dei separatori per traversa. Quindi sostituire x con la quantità desiderata di separatori per traversa (minimo 2) e la/le y con la posizione del/dei divisori.

Esempio: TS 1 - VD 67/ n_T 7
Vedi pag.14.045

Tipo MT 1250

I separatori sono fissi nel traversino.
I separatori vengono montati generalmente ogni 2 maglie.

Sistema di separatori per variante RDD

Sistema di separatori TS 3

Varianti consigliate: VR 0, VR 1 e VR 2

Suddivisione eseguita con **divisori in poliammide**

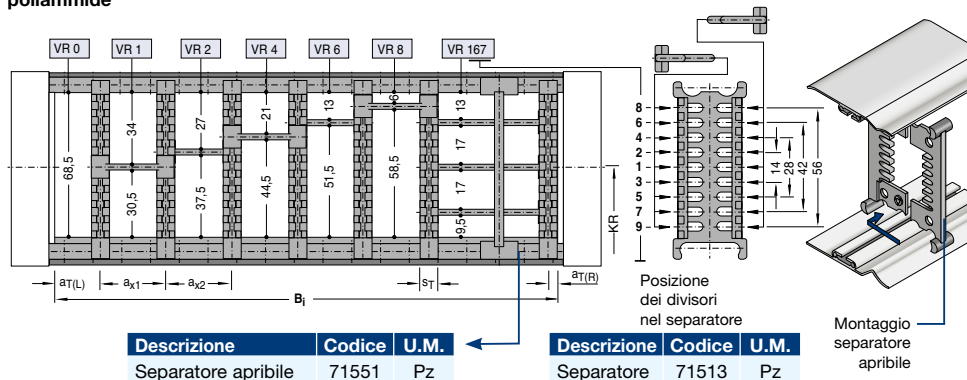

s_T	8 mm
$a_{T \text{ min}}$	4 mm
$a_{x \text{ min}}$	16 mm (con suddivisione)
$a_{x \text{ passo}}$	vedi tabella a_x

Per l'impiego di divisori con $a_x > 112$ mm deve essere previsto un sostegno supplementare centrale da effettuarsi con separatore apribile.

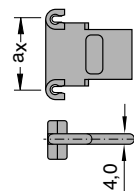

Separatori apribili adatti per montaggio in catene già assemblate

s_T	4 mm
-------	------

Per ordinare catene già assemblate indicare TS3 e per ogni camera (K) la variante VR di posizionamento dei divisori e le distanze a_T e a_x in mm.

Supponendo che quanto raffigurato abbia $B_1 = 247$ mm, $a_{TL} = 14$ mm, la prima (da sinistra) $a_x = 32$ mm, la seconda $a_x = 16$ mm, la terza $a_x = 48$ mm, la quarta $a_x = 32$ mm, la quinta $a_x = 32$ mm e la sesta $a_x = 64$ mm e la settima $a_{TR} = 9$ mm la descrizione è:

Esempio:

TS3/K1-VR0/14/K2-VR1/32/K3-VR2/16/K4-VR4/48/K5-VR6/32/K6-VR8/32/K7-VR167/64/nT1/K8-VR0/9

In alternativa indicare solo TS3 e fornire schema con i codici dei componenti e loro posizioni di montaggio.

Codice dei Divisori

a_x mm	Codice Divisore	a_x mm	Codice Divisore
16	71514	78	52589
18	52580	80	71518
23	52581	88	52590
28	52582	96	71519
32	71515	112	71520
38	52584	128	71521
43	52585	144	71522
48	52586	160	71523
58	52587	176	71524
64	71517	192	71525
68	52588	208	71526

Tipo MT 1250

Sezione della guaina

Vista in sezione come da schema di funzionamento

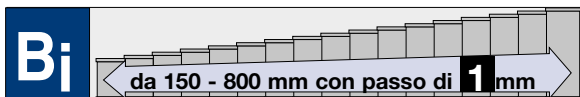

Variante RMD

Sistema di coperchi in alluminio

Coperchi apribili sul lato **superiore** in entrambi i sensi

Coperchi apribili sul lato **inferiore** asportabili con rotazione di 90° gradi!



Larghezza Guaina:

$$B_k = B_i + 45 \text{ mm}$$

Larghezza Guaina con raccordi universali:

$$B_{EF} = B_i + 48 \text{ mm}$$

Larghezze Standard / Peso

Dimensioni in mm

Disponibili larghezze speciali con passo di 1 mm!

Articolo Nr.	Larghezza interna B_i	Larghezza guaina B_k	Peso kg/mt
MT1250.103.RMD.Raggio	103*	148	6,72
MT1250.135.RMD.Raggio	135*	180	7,47
MT1250.151.RMD.Raggio	151	196	8,00
MT1250.183.RMD.Raggio	183*	228	9,12
MT1250.199.RMD.Raggio	199	244	9,28
MT1250.231.RMD.Raggio	231*	276	9,97
MT1250.247.RMD.Raggio	247	292	10,56
MT1250.279.RMD.Raggio	279*	324	11,51
MT1250.295.RMD.Raggio	295	340	11,83
MT1250.327.RMD.Raggio	327*	372	12,44
MT1250.359.RMD.Raggio	359	404	13,55

Sistema di separatori TS 0

s_T	4 mm
$a_T \text{ min}$	10 mm
$a_T \text{ max}$	20 mm

Completare l'Articolo con il raggio di curvatura desiderato. Es. MT1250.151.RMD.220

* Fornite su richiesta

Descrizione	Codice	U.M.	
Separatore	71475	Pz	Disponibile a richiesta

Raggi di curvatura KR (mm) disponibili

260	300	340	380	500
-----	-----	-----	-----	-----

Tipo MT 1250

Pattini di scorrimento

Pattini di scorrimento intercambiabili, prodotti in materiale plastico altamente scorrevole garantiscono un ottimale rapporto attrito-usura della guaina.

Per applicazioni con velocità di traslazione >2,5 m/s vengono utilizzati pattini in materiale ad alta resistenza (in PA).

I nuovi pattini OFFROAD per la M 1250 vengono prodotti anche in **materiale altamente antiabrasivo** e possiedono l'80% in più di volume antiusura rispetto ai nostri pattini standard. L'uso di questi pattini **augmenta la longevità di tutta la guaina**.

Esempio: Pat
Vedi pag. 14.045



Descrizione	Codice	U.M.
Pattino	71506	Pz
Pattino in PA	71507	Pz
Pattino OFFROAD	71508	Pz

Tipo MT 1250

Dimensioni dei raccordi

Raccordi terminali universali

In opzione con Profilo a C adatto a tutti i fermacavi commerciali e ai fermacavi KABELSCHLEPP tipo SZL e LineFix (Vedi Accessori pag. 20.100).

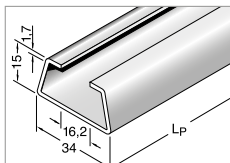

Descrizione **Codice** **U.M.**

Profilo a C 3932* Mt

* per utilizzo in fermacavi SZL

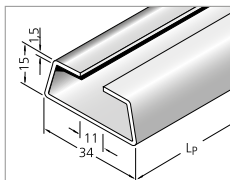

Descrizione **Codice** **U.M.**

Profilo a C 3935* Mt

* per utilizzo in fermacavi LineFix

Per tutte le larghezze B_i delle guaine Tipo MT 1250 è possibile ordinare la serie di raccordi terminali universali.

Per Serie di raccordi si intende un raccordo al punto fisso più un raccordo al punto mobile.

E' possibile ordinare separatamente il solo **raccordo al punto fisso FU** o il solo **raccordo al punto mobile MU**.

Disposizioni possibili dei raccordi terminali universali

Per ordinare guaine già assemblate vedi Esempio a pag. 14.045

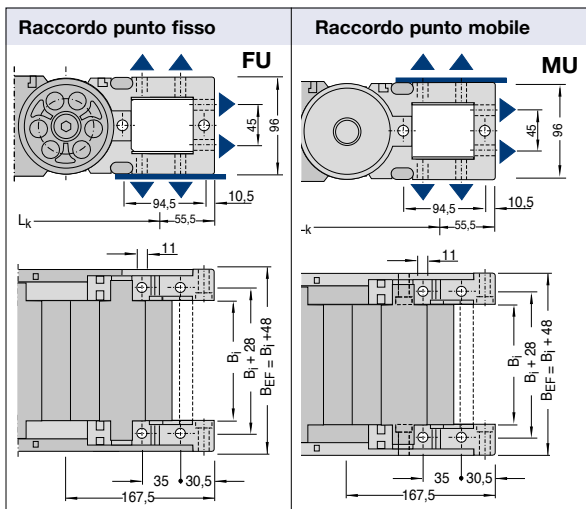

Guaina Tipo	Serie raccordi articolo	B_i mm	B_k mm	Raccordo punto fisso Codice	Raccordo punto mobile Codice
MT 1250	ZRMT25U103	103*	148	W425UFD103	W425UMD103
	ZRMT25U135	135*	180	W425UFD135	W425UMD135
	ZRMT25U151	151	196	W425UFD151	W425UMD151
	ZRMT25U183	183*	228	W425UFD183	W425UMD183
	ZRMT25U199	199	244	W425UFD199	W425UMD199
	ZRMT25U231	231*	276	W425UFD231	W425UMD231
	ZRMT25U247	247	292	W425UFD247	W425UMD247
	ZRMT25U279	279*	324	W425UFD279	W425UMD279
	ZRMT25U295	295	340	W425UFD295	W425UMD295
	ZRMT25U327	327*	372	W425UFD327	W425UMD327
ZRMT25U359	359	404	W425UFD359	W425UMD359	

* Fornite su richiesta

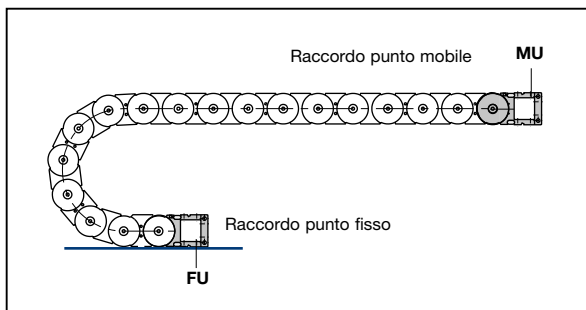

Tipo MT 1250

Raccordi terminali universali

Raccordi terminali universali

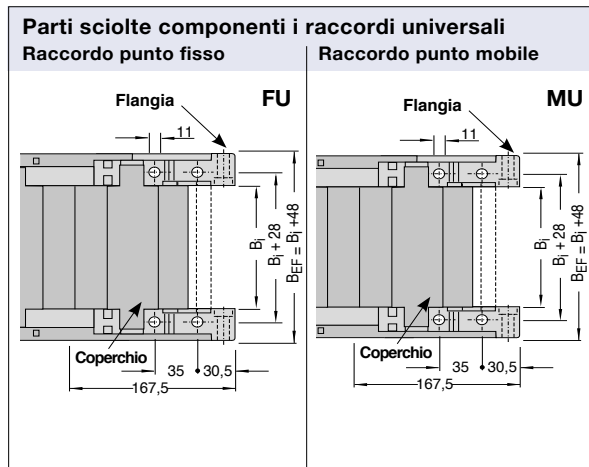

Raccordi universali FU

I raccordi universali al **punto fisso FU** sono composti da una flangia maschio e una flangia femmina, un coperchio superiore ed un coperchio inferiore, da due perni di fissaggio.

Raccordi universali MU

I raccordi universali al **punto mobile MU** sono composti da una flangia maschio e una flangia femmina, un coperchio superiore ed un coperchio inferiore, da due perni di fissaggio.

Guaina Tipo	Flangia Femmina Codice	Flangia Maschio Codice	Perno di fissaggio Codice	Giunto per coperchio Codice
MT 1250	72204	72206	71412	72708

Guaina Tipo	B ₁ mm	Coperchio superiore Codice	Coperchio inferiore Codice
MT 1250	103*	72746	72747
	135*	72744	72745
	151	72716	72717
	183*	72734	72735
	199	72720	72721
	231*	72722	72723
	247	72732	72733
	279*	72738	72739
	295	72726	72727
	327*	72728	72729
	359	72730	72731

* Fornite su richiesta

Tipo MT 1250

Raccordi terminali standard

Mezze maglie in poliammide con raccordi terminali in acciaio per variante RDD

Per tutte le larghezze B_i delle guaine Tipo MT 1250 è possibile ordinare la Serie di raccordi terminali composta da mezze maglie in poliammide e raccordi in acciaio o da mezze maglie in poliammide e angolari frontali in acciaio.

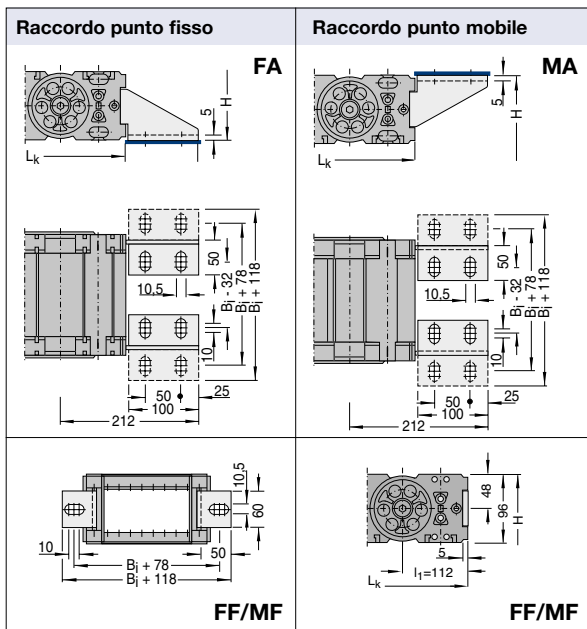

Per serie di raccordi si intende un raccordo al punto fisso più un raccordo al punto mobile.

Il codice della serie di raccordi terminali **FA-MA** per la guaine MT 1250 Variante RDD è: **ZRMT25A...** (sostituite i puntini di sospensione con il B_i della catena. **Esempio:** per B_i 151 mm ZRMT25A151)

È possibile ordinare separatamente il solo raccordo al punto fisso o il solo raccordo al punto mobile.

Il codice del raccordo **FA** è: **W425AFD...** Il codice del raccordo **MA** è: **W425AMD...** (sostituire i puntini di sospensione con il B_i della catena. **Esempio:** per B_i 151 mm W425AFD151; W425AMD151)

Il codice della serie di raccordi frontali **FF-MF** per la guaine MT 1250 Variante RDD è: **ZRMT25F...** (sostituite i puntini di sospensione con il B_i della catena. **Esempio:** per B_i 77 mm 151 mm ZRMT25F151)

È possibile ordinare separatamente il solo raccordo al punto fisso o il solo raccordo al punto mobile.

Il codice del raccordo **FF** è: **W425DFF...** Il codice del raccordo **MF** è: **W425DMF...** (sostituire i puntini di sospensione con il B_i della catena. **Esempio:** per B_i 151 mm W425DFF151; W425DMF151)

Disposizioni possibili dei raccordi terminali standard

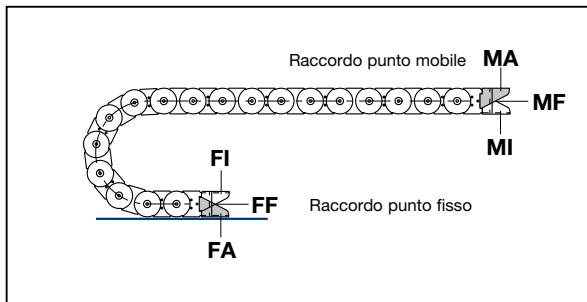

Per ordinare guaine già assemblate vedi Esempio a pag. 14.045

Tipo MT 1250

Raccordi terminali standard

Mezze maglie in poliammide con raccordi terminali in acciaio

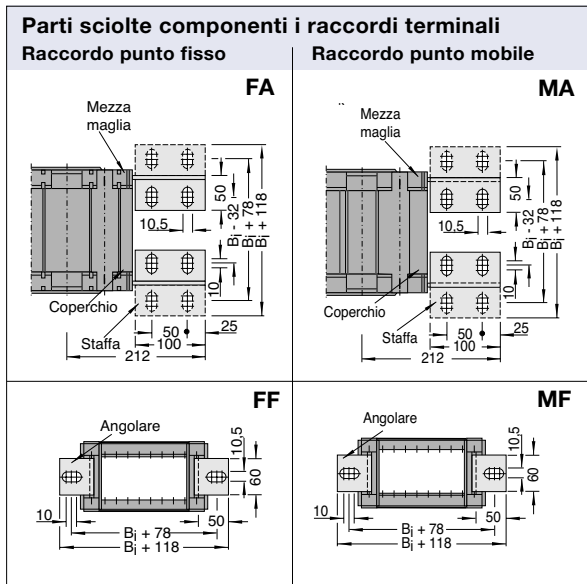

Raccordi terminali FA

I raccordi terminali al **punto fisso FA** sono composti da una staffa destra e una mezza maglia femmina, da una staffa sinistra e una mezza maglia maschio, da un coperchio superiore con giunto e uno inferiore, da due perni di fissaggio, da sei viti testa esagonale M6*14 e sei dadi esagonali M6.

Raccordi terminali MA

I raccordi terminali al **punto mobile MA** sono composti da una staffa destra e una mezza maglia femmina, da una staffa sinistra e una mezza maglia maschio, da un coperchio superiore con giunto e uno inferiore, da due perni di fissaggio, da sei viti testa esagonale M6*14 e sei dadi esagonali M6.

Guaina Tipo	Staffa destra Codice	Staffa sinistra Codice	Angolare* Codice	Mezza maglia femmina Codice	Mezza maglia maschio Codice	Perno di fissaggio Codice	Vite M6*14 Codice	Dado M6 Codice
MT1250	72711	72710	71448	72702	72703	71412	P03M614VRA	P0300M6DGR

*Raccordi frontali FF/MF

Per ordinare i raccordi frontali FF/MF sostituire il codice della staffa destra e sinistra con il codice dell'angolare frontale.

Guaina Tipo	B _i mm	Coperchio superiore Codice	Coperchio inferiore Codice
MT 1250	103*	72746	72747
	135*	72744	72745
	151	72716	72717
	183*	72734	72735
	199	72720	72721
	231*	72722	72723
	247	72732	72733
	279*	72738	72739
	295	72726	72727
	327*	72728	72729
	359	72730	72731

* Fornite su richiesta

Tipo MT 1250

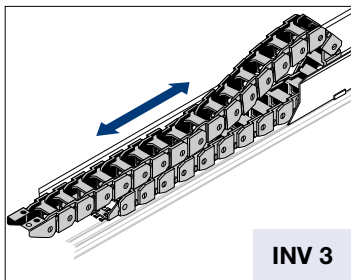

$$L_k \approx \frac{L_S}{2} + L_B + KR + 224$$

$$H = H_{\min} \text{ standard}$$

$$L_B = \text{standard}$$

Generalmente è la fase di ritorno (quando la catena viene spinta) che determina la scelta del tipo di installazione e quindi la scelta dell'altezza di montaggio H.

In molti casi, a causa delle forze in gioco, è necessario ridurre l'altezza di montaggio H. Per ridurre l'altezza di montaggio standard possono essere impiegati due metodi.

Introduzione di maglie con raggio contrario al punto mobile, denominata "**Versione RKR**" e utilizzo della flessione propria, denominata "**Versione flessione**".

$$L_k \approx \frac{L_S}{2} + L_B + 224$$

$$H' = \text{vedi tabelle}$$

$$L_B = \text{vedi tabelle}$$

In ogni caso Vi preghiamo contattare il nostro ufficio tecnico.

Versione GO-Modul

Guaina	KR	H'	L _B	Ü _B
MT 1250	220*	288	2500	1088
	260	288	2625	1140
	300	288	2750	1177
	340	288	3125	1318
	380	288	3375	1403
	500	288	4375	1770

*non per RMD

Corse lunghe

Le direttive generali per l'applicazione di catene con corsa lunga sono riportate alla pagina 3.038, ove viene trattata la disposizione INV 3. In generale, per il corretto funzionamento di queste installazioni è imprescindibile:

- l'applicazione del canale di guida con soprizzo (salvo applicazioni speciali)
- la corretta determinazione dell'altezza di montaggio H.

Installazione con altezza di montaggio standard

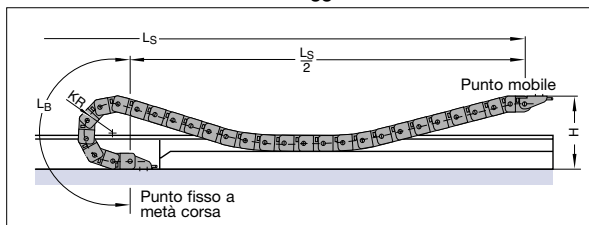

Versione RKR

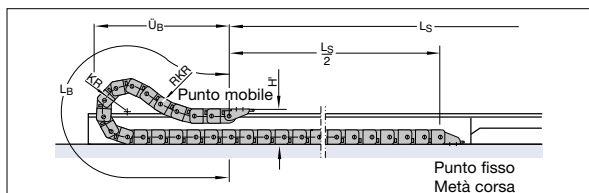

Versione Flessione

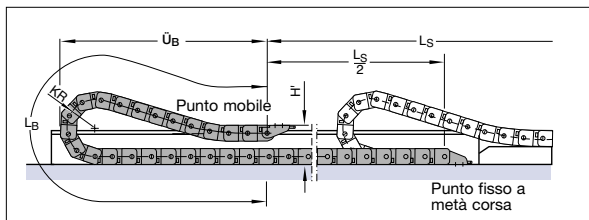

Versione RKR

Guaina	KR	H'	L _B	Ü _B
MT 1250	180	288	1468	754
	220	288	1848	807
	260	288	2177	934
	300	288	2488	1039
	340	288	2802	1156
	380	288	3114	1271
500	288	4049	1609	

Versione flessione

Guaina	KR	H'	L _B	Ü _B
MT 1250	180	288	2462	1175
	220	288	3008	1425
	260	288	3454	1625
	300	288	3900	1825
	340	288	4146	1925
	380	288	4892	2275
500	288	5631	2575	

Come ordinare guaine già assemblate

Esempio d'ordine

MT1250.151 . 260 . 2349 . FA/MI . TS1/nt6

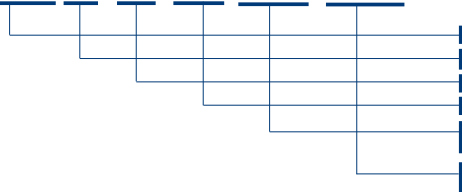

Guaina portacavi Tipo MT1250, larghezza interna Bi 151 mm, coperchi in poliammide, raggio di curvatura KR 260 mm, lunghezza Lk= 2349 mm e raccordi

- Tipo Guaina
- Larghezza interna Bi in mm
- Raggio di curvatura KR in mm
- Lunghezza guaina Lk in mm (senza raccordi)
- Raccordo punto fisso (foratura esterna)
- Raccordo punto mobile (foratura interna)
- Sistema di separatori TS 1 con n.6 separatori già montati

Esempio d'ordine

MT1250.295 . 300 . 5224 . FA/MF . Pat

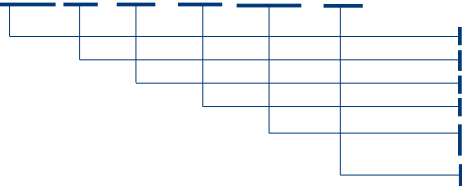

Guaina portacavi Tipo MT1250, larghezza interna Bi 295 mm, coperchi in poliammide, raggio di curvatura KR 300 mm, lunghezza Lk= 5224 mm e raccordi

- Tipo Guaina
- Larghezza interna Bi in mm
- Raggio di curvatura KR in mm
- Lunghezza guaina Lk in mm (senza raccordi)
- Raccordo punto fisso (foratura esterna)
- Raccordo frontale punto mobile
- Pattini

Esempio d'ordine

MT1250.199 . RMD . 380 . 2974 . FU/MU

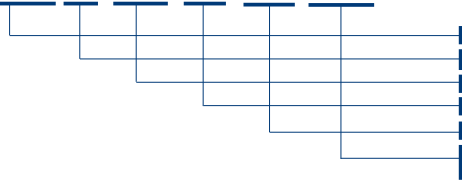

Guaina portacavi Tipo MT1250, larghezza interna Bi 199 mm, coperchi in alluminio, raggio di curvatura KR 380 mm, lunghezza Lk= 2974 mm e raccordi universali

- Tipo Guaina
- Larghezza interna Bi in mm
- Variante con coperchi in alluminio
- Raggio di curvatura KR in mm
- Lunghezza guaina Lk in mm (senza raccordi)
- Raccordo universale punto fisso
- Raccordo universale punto mobile

Canaline pag. 20.002

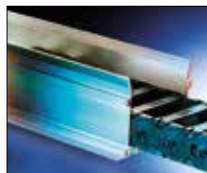

Fermacavi pag. 20.100



Cavi TRAXLINE pag. 19.001



Tipo MT 1300

Layout della guaina portacavi

Passo t = 130 mm
 Altezza guaina h_G = 120 mm
 Altezza montaggio H_{min} = 2 KR + 180 mm
 Lunghezza l₁ = vedi dimensioni raccordi

Per il funzionamento della guaina è necessaria una superficie uniforme. Se tale condizione non sussiste è indispensabile l'applicazione di una canalina di scorrimento.

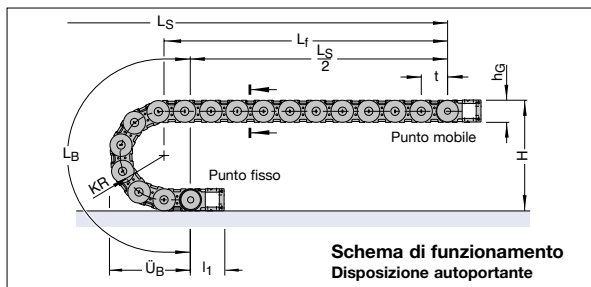

Schema di funzionamento
Disposizione autoportante

Dimensioni costruttive
in funzione del raggio di curvatura

Raggio di curvatura KR	240 mm	280 mm	320 mm	360 mm	400 mm	500 mm
Lunghezza arco L _B	1014	1140	1266	1391	1517	1831
Ingombro arco Ü _B	430	470	510	550	590	690
Altezza H _{min}	660	740	820	900	980	1180
Altezza H _z	720	800	880	960	1040	1240

Diagramma dell'autoportanza



Lunghezza autoportante L_f e Corsa L_S
in funzione del peso aggiunto
(Vedi Informazioni Costruttive)

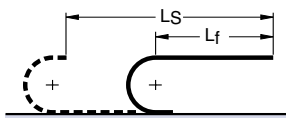

Lunghezza Guaina:

$$L_k = \frac{L_S}{2} + L_B \quad \text{Multiplo del passo di 130 mm}$$



Lunghezza con flessione L_D e Corsa L_S
in funzione del peso aggiunto
(Vedi Informazioni Costruttive)

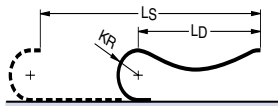

Lunghezza Guaina:

$$L_k \approx \frac{L_S + KR}{2} + L_B \quad \text{Multiplo del passo di 130 mm}$$

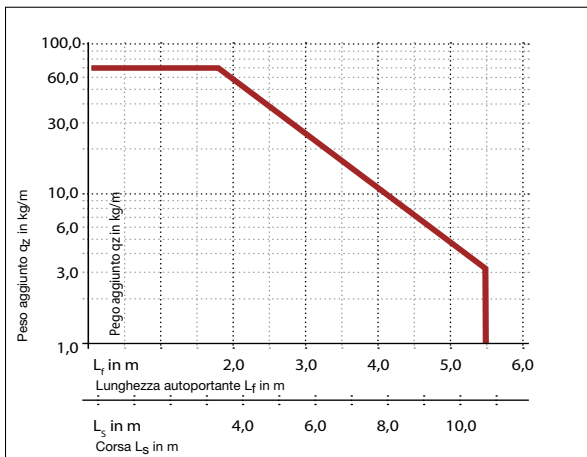

Il diagramma dell'autoportanza considera un peso proprio della guaina pari a 8 Kg/m.

Aggiungere la differenza!

Corse di traslazione elevate

Per corse molto lunghe la guaina portacavi viene installato in un canale di guida.

Layout → vedi Informazioni Costruttive

Canale di guida → vedi Accessori paragrafo 20

La progettazione di un'installazione viene eseguita dai nostri tecnici previa esplicita richiesta.



Tipo MT 1300

Sezione della guaina

Vista in sezione come da schema di funzionamento

Variante RMD

Sistema di coperchi in alluminio



Larghezza Guaina:

$$B_k = B_i + 50 \text{ mm}$$

Larghezza Guaina con raccordi universali:

$$B_{EF} = B_i + 50 \text{ mm}$$

Lunghezza coperchio:

$$B_{st} = B_i$$

Larghezze Standard / Peso

Dimensioni in mm

Disponibili larghezze speciali con passo di 1 mm!

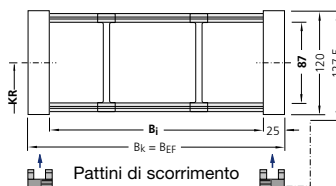
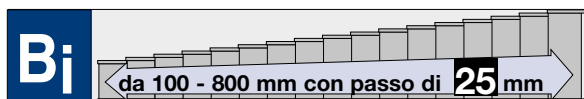

Pattini di scorrimento per corse elevate

$$KR_{min} = 195 \text{ mm}$$

Articolo Nr.	Larghezza interna B_i	Larghezza guaina B_k	Peso kg/m
MT1300.100.RMD.Raggio	100	150	8,80
MT1300.125.RMD.Raggio	125	175	9,46
MT1300.150.RMD.Raggio	150	200	10,13
MT1300.175.RMD.Raggio	175	225	10,79
MT1300.200.RMD.Raggio	200	250	11,46
MT1300.225.RMD.Raggio	225	275	12,12
MT1300.250.RMD.Raggio	250	300	12,79
MT1300.275.RMD.Raggio	275	325	13,45
MT1300.300.RMD.Raggio	300	350	14,11
MT1300.325.RMD.Raggio	325	375	14,78
MT1300.350.RMD.Raggio	350	400	15,44
MT1300.375.RMD.Raggio	375	425	16,11
MT1300.400.RMD.Raggio	400	450	16,77
MT1300.425.RMD.Raggio	425	475	17,44
MT1300.450.RMD.Raggio	450	500	18,10
MT1300.475.RMD.Raggio	475	525	18,76
MT1300.500.RMD.Raggio	500	550	19,43
MT1300.525.RMD.Raggio	525	575	20,09
MT1300.550.RMD.Raggio	550	600	20,76
MT1300.575.RMD.Raggio	575	625	21,42
MT1300.600.RMD.Raggio	600	650	22,09
MT1300.625.RMD.Raggio	625	675	22,75
MT1300.650.RMD.Raggio	650	700	23,41
MT1300.675.RMD.Raggio	675	725	24,08
MT1300.700.RMD.Raggio	700	750	24,74
MT1300.725.RMD.Raggio	725	775	25,41
MT1300.750.RMD.Raggio	750	800	26,07
MT1300.775.RMD.Raggio	775	825	26,73
MT1300.800.RMD.Raggio	800	850	27,40

Completare l'Articolo con il raggio di curvatura desiderato. Es. MT1300.100.RMD.240

Raggi di curvatura KR (mm) disponibili

240 280 320 360 400 500

Tipo MT 1300

Sistema di separatori

Sistema di separatori TS 0

Senza divisori orizzontali

	Versione A	Versione B
s_T	5 mm	5 mm
$a_{T \text{ min}}$	7,5 mm	7,5 mm
$a_x \text{ min}$	15 mm	15 mm
$a_x \text{ passo}$	5 mm	5 mm

Per ordinare guaine già assemblate indicare TS0-s/ n_T x. TS0 indica solo separatori verticali, n_T il numero di separatori per traversa. Quindi sostituire x con la quantità desiderata, indicando inoltre (al posto di s) la versione del separatore richiesta.

Sistema di separatori TS 1

Con suddivisione orizzontale continua per tutta la lunghezza del B_i eseguita con: **Profilo in alluminio 11 x 4 mm.**

	Versione A	Versione B
s_T	5 mm	5 mm
$a_{T \text{ min}}$	7,5 mm	7,5 mm
$a_x \text{ min}$	15 mm	15 mm
$a_x \text{ passo}$	-	5 mm
SH	4 mm	4 mm
h_1	14 mm	14 mm
h_2	28 mm	28 mm
h_3	42 mm	42 mm
h_4	56 mm	56 mm

Per ordinare catene già assemblate indicare TS1-s-VDy/ n_T x. TS1 indica la presenza del divisore orizzontale continuo, VDy la sua posizione ed n_T il numero di separatori. Quindi sostituire x con la quantità desiderata di separatori per traversa (minimo 2) e la/le y con la posizione del/dei separatore/i, indicando inoltre (al posto di s) la versione del separatore richiesta.

Sistema di separatori TS 1B

Con suddivisione orizzontale continua per tutta la lunghezza del B_i eseguita con: **divisore rotante in acciaio Inox d=6**

s_T	5 mm
W_f	15 mm
$a_{T \text{ min}}$	7,5 mm
$a_{T \text{ max}}$	25 mm
$a_x \text{ min}$	15 mm
$a_c \text{ min}$	10 mm
$n_{T \text{ min}}$	2
S_H	6 mm



Versione A
Separatore mobile

Separatori mobili nel traversino



Versione B
Separatore fisso
(a_x -passo di 5 mm).
I separatori nella versione B vengono fissati ogni 5 mm senza ulteriori distanziali. Il separatore si aggancia nell'incavo del profilo di fissaggio.

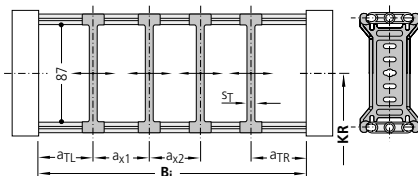

Esempio: TS0-A/ n_T 3
Vedi pag. 14.053

Descrizione	Codice	U.M.
Separatore A/B*	55117	Pz

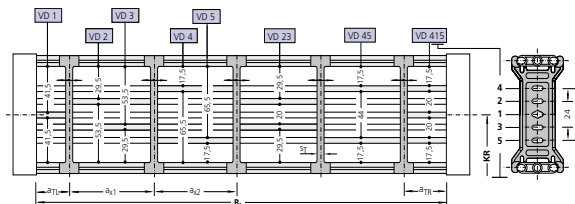

Esempio: TS1-B-VD2/ n_T 3

Descrizione	Codice	U.M.
Separatore A/B*	55117	Pz
Profilo AL 11x4	5803	Mt

* Il separatore è mobile (Versione A) o fisso (Versione B) in funzione della direzione di montaggio.

- Fissaggio sicuro dei separatori con passo di 5 mm.



Descrizione	Codice	U.M.
Profilo fiss. L150mm	55105	Pz

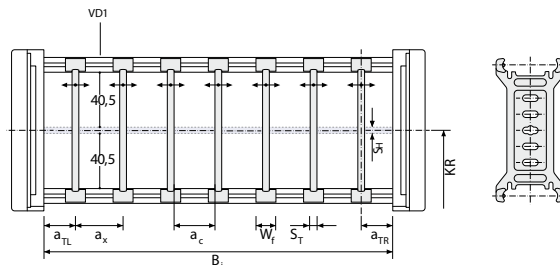

Descrizione	Codice	U.M.
Separatore	55117	Pz
Tondo Inox d=6	K06O0000B	Mt

Per ordinare catene già assemblate indicare TS1B/ n_T x. TS1B indica la presenza del divisore orizzontale d=6, n_T il numero dei separatori verticali per traversa. Quindi sostituire x con la quantità desiderata.

Tipo MT 1300

Sistema di separatori TS 3

Suddivisione eseguita con **divisori in poliammide** spessore 4 mm

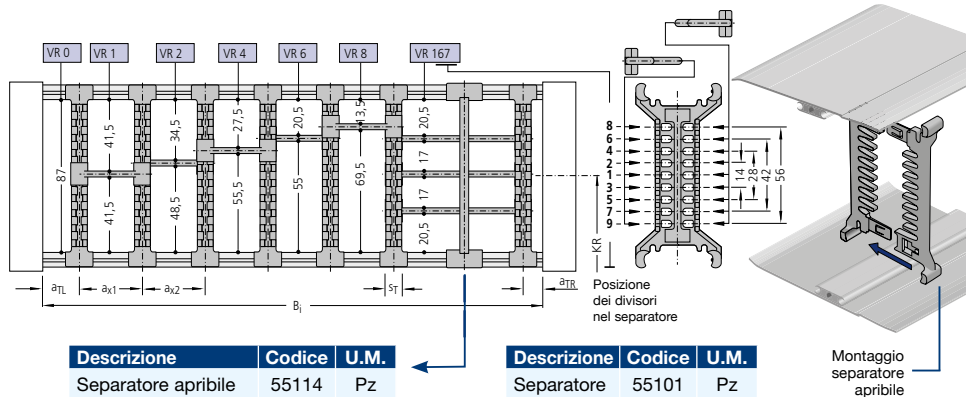

Descrizione	Codice	U.M.
Separatore apribile	55114	Pz

Descrizione	Codice	U.M.
Separatore	55101	Pz

s_T	8 mm
$a_{T \min}$	7,5 mm
$a_x \min$	16 mm (con suddivisione)
$a_x \text{ passo}$	vedi tabella a_x
$n_t \min$	2
s_h	4 mm
h_1	14 mm
h_2	28 mm
h_3	42 mm
h_4	56 mm

Per l'impiego di divisori con $a_x > 112$ mm deve essere previsto un sostegno supplementare centrale da effettuarsi con separatore apribile.

Separatori apribili adatti per montaggio in catene già assemblate

s_T	5 mm
-------	------

Per ordinare catene già assemblate indicare TS3 e per ogni camera (K) la variante VR di posizionamento dei divisori e le distanze a_T e a_x in mm.

Codice dei Divisori

a_x mm	Codice Divisore	a_x mm	Codice Divisore
16	71514	78	52589
18	52580	80	71518
23	52581	88	52590
28	52582	96	71519
32	71515	112	71520
38	52584	128	71521
43	52585	144	71522
48	71516	160	71523
58	52587	176	71524
64	71517	192	71525
68	52588	208	71526

Tipo MT 1300

Dimensioni dei raccordi

Raccordi terminali universali in poliammide

In opzione con Profilo a C adatto a tutti i fermacavi commerciali e ai fermacavi KABELSCHLEPP tipo SZL e LineFix (Vedi Accessori pag. 20.100).

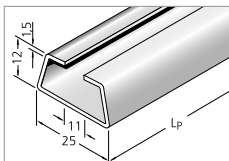

Descrizione	Codice	U.M.
Profilo a C	3934	Mt

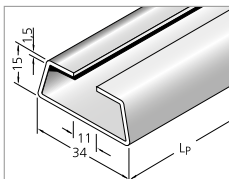

Descrizione	Codice	U.M.
Profilo a C	3935	Mt

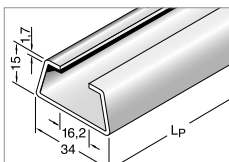

Descrizione	Codice	U.M.
Profilo a C	3932	Mt

materiale in acciaio

Disposizioni possibili dei raccordi terminali universali

Per ordinare guaine già assemblate vedi Esempio a pag. 14.053

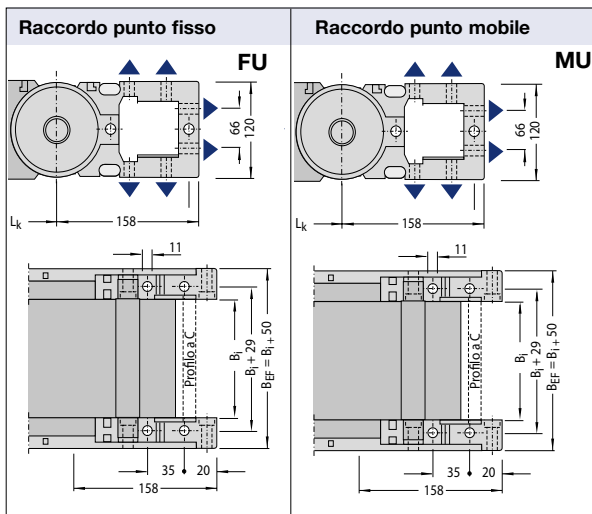

Per tutte le larghezze B_1 delle guaine Tipo MT 1300 è possibile ordinare la Serie di raccordi terminali universali in poliammide.

Per Serie di raccordi si intende un raccordo al punto fisso più un raccordo al punto mobile.

Il codice della serie di raccordi terminali **FU/MU per la guaine MT 1300 Variante RMD** è: **ZRMT30U...**

(sostituire i puntini di sospensione con il B_1 della catena. Esempio: per B_1 100 mm ZRMT30U100).

E' possibile ordinare separatamente il solo **raccordo al punto fisso FU** o il solo **raccordo al punto mobile MU**.

Il codice del **raccordo FU** è: **W430UFD...** Il codice del raccordo **MU** è: **W430UMD...**

(sostituire i puntini di sospensione con il B_1 della catena. Esempio: per B_1 100 mm W430UFD100; W430UMD100)

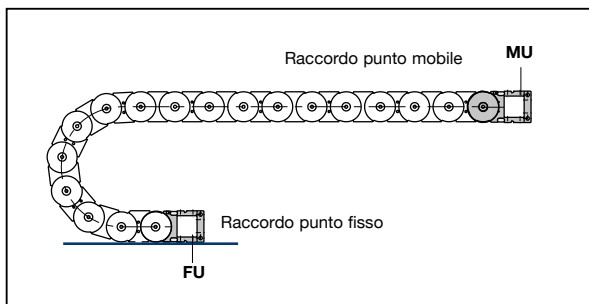

Tipo MT 1300

Raccordi terminali universali

Raccordi terminali universali
in poliammide

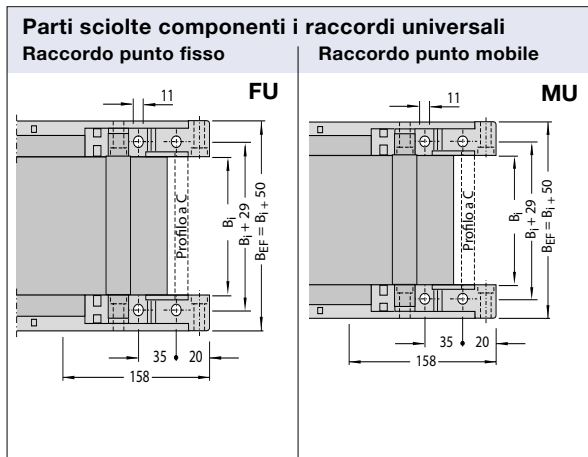

Raccordi universali FU

I raccordi universali al **punto fisso FU** sono composti da una flangia maschio e una flangia femmina, un coperchio superiore ed un coperchio inferiore, da due perni di fissaggio.

Raccordi universali MU

I raccordi universali al **punto mobile MU** sono composti da una flangia maschio e una flangia femmina, un coperchio superiore ed un coperchio inferiore, da due perni di fissaggio.

Guaina Tipo	Flangia MU Codice	Flangia FU femmina Codice	Flangia FU maschio Codice	Perno di fissaggio Codice
MT 1300	55103	55102	55108	71412

Tipo MT 1300

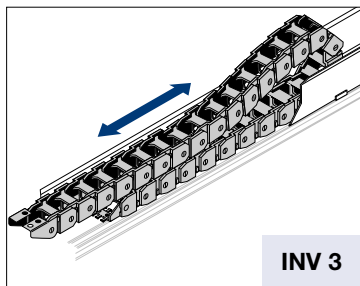

$$L_k \approx \frac{L_S}{2} + L_B + KR$$

$$H = H_{\min} \text{ standard}$$

$$L_B = \text{standard}$$

Generalmente è la fase di ritorno (quando la catena viene spinta) che determina la scelta del tipo di installazione e quindi la scelta dell'altezza di montaggio H.

In molti casi, a causa delle forze in gioco, è necessario ridurre l'altezza di montaggio H. Per ridurre l'altezza di montaggio standard possono essere impiegati due metodi.

Introduzione di maglie con raggio contrario al punto mobile, denominata "**Versione RKR**" e utilizzo della flessione propria, denominata "**Versione flessione**".

Corse lunghe

Le direttive generali per l'applicazione di catene con corsa lunga sono riportate alla pagina 3.038, ove viene trattata la disposizione INV 3.

In generale, per il corretto funzionamento di queste installazioni è imprescindibile:

- l'applicazione del canale di guida con sopralzo (salvo applicazioni speciali)
- la corretta determinazione dell'altezza di montaggio H.

Installazione con altezza di montaggio standard

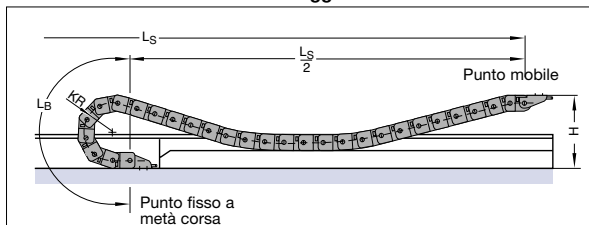

Versione RKR

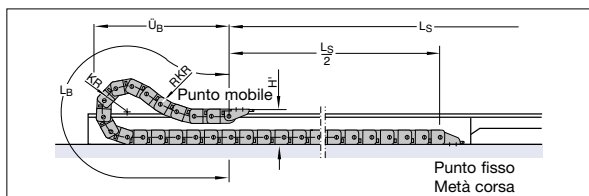

Versione Flessione

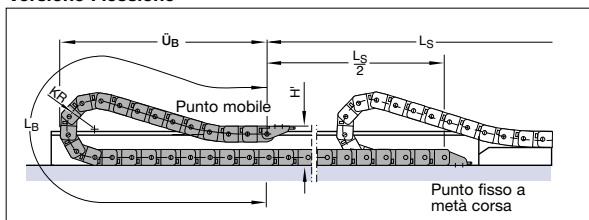

Versione GO-Modul

Guaina	KR	H'	L _B	Ü _B
MT 1300	240	360	2730	1180
	320	360	2880	1240
	360	360	3140	1331
	500	360	4310	1756

Versione RKR

Guaina	KR	H'	L _B	Ü _B
MT 1300	150	360	1510	680
	195	360	1745	745
	240*	360	2130	910
	280	360	2460	1010
	320*	360	2790	1150
	360*	360	3170	1300
	400	360	3785	1565
	500*	360	4750	1990

* Per questi Kr sono disponibili maglie senza precarica.

Come ordinare Guaine già assemblate

Esempio d'ordine

MT1300.100 . RMD . 240 . 2340 . FU/MU . TS0/A-nT2

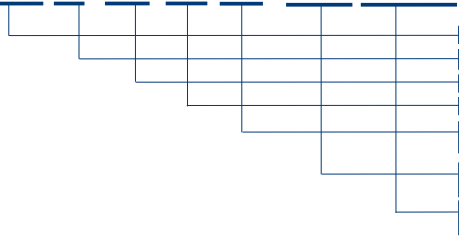

Guaina portacavi Tipo MT1300, larghezza interna Bi 100 mm, coperchi in poliammide, raggio di curvatura KR 240 mm, lunghezza Lk= 2340 mm e raccordi

Tipo Guaina
Larghezza interna Bi in mm
Raggio di curvatura KR in mm
Coperchi in alluminio
Lunghezza guaina Lk in mm (senza raccordi)
Raccordo punto fisso (foratura esterna)
Raccordo punto mobile (foratura interna)
Sistema di separatori TS 0 con n.2 separatori già montati

Esempio d'ordine

MT1300.150 . RMD . 280 . 2600 . FU/MU . TS1/B-nT4

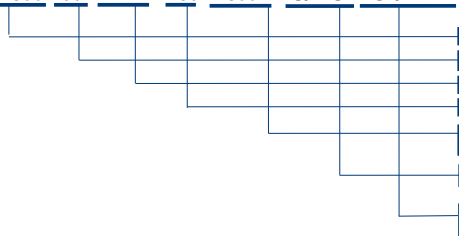

Guaina portacavi Tipo MT1300, larghezza interna Bi 150 mm, coperchi in poliammide, raggio di curvatura KR 280 mm, lunghezza Lk= 2600 mm e raccordi

Tipo Guaina
Larghezza interna Bi in mm
Raggio di curvatura KR in mm
Coperchi in alluminio
Lunghezza guaina Lk in mm (senza raccordi)
Raccordo punto fisso (foratura esterna)
Raccordo punto mobile (foratura interna)
Sistema di separatori TS 1 con n.2 separatori fissi già montati

Esempio d'ordine

MT1300.125 . RMD . 240 . 3250 . FU/MU . TS0/B-nT4/Pat

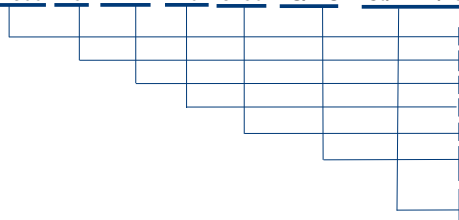

Guaina portacavi Tipo MT1300, larghezza interna Bi 125 mm, coperchi in alluminio, raggio di curvatura KR 240 mm, lunghezza Lk= 3250 mm e raccordi universali

Tipo Guaina
Larghezza interna Bi in mm
Variante con coperchi in alluminio
Raggio di curvatura KR in mm
Lunghezza guaina Lk in mm (senza raccordi)
Raccordo universale punto fisso
Raccordo universale punto mobile
Sistema di separatori TS 0 con n.4 separatori già montati e pattini

Canaline pag. 20.002

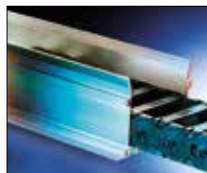

Fermacavi pag. 20.100



Cavi TRAXLINE pag. 19.001







Presentazione

Guaine portacavi con traversini in alluminio Tipo XLT

- Extra large
- Assoluta variabilità nella larghezza con passo di 1 mm
- Una robustezza eccezionale
- Massima stabilità e affidabilità
- Portata elevata, peso proprio esiguo
- Bande di maglia in poliammide e sistema di coperchi in alluminio (fissaggio con viti)
- Apribile da entrambi i lati
- Tutti i tipi di fissaggio disponibili con fermacavi antivibrazione

Varianti del traversino:

RMD – Sistema di coperchi in alluminio

Materiale delle bande:	K 7422
Materiale dei coperchi:	lega di alluminio
Disponibili 6 raggi di curvatura!	→ vedi Informazioni tecniche pag. 3.018

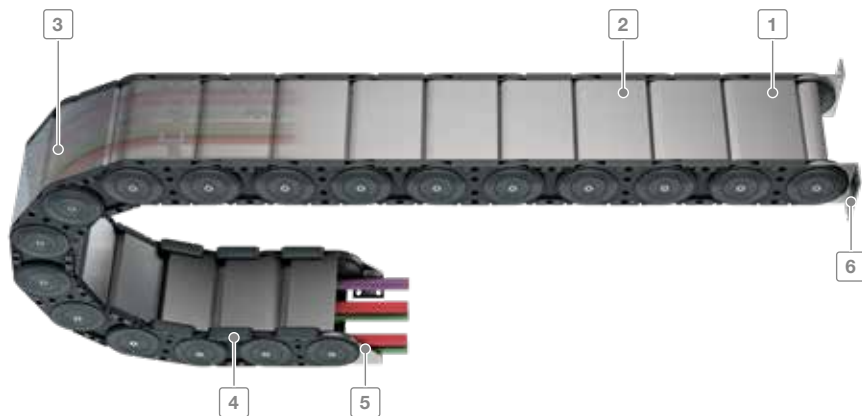

- 1 Coperchi in alluminio disponibili in larghezze con passo di 1 mm
- 2 Fissaggio con 4 viti per carichi estremi
- 3 Apribile lato esterno e interno per l'alloggio di cavi e tubi
- 4 Pattini di scorrimento intercambiabili
- 5 Raccordi terminali in acciaio
- 6 Angolari frontali

Tipo	Larghezza interna		Larghezza esterna		Altezza interna h_i in mm	Varianti Traversino	Passo t in mm
	B_i min mm	B_i max mm	B_e max mm	B_e max mm			
XLT1650	200	1000	268	1068	105	RMD	165

Tipo XLT 1650

Layout della guaina portacavi

Passo t = 165 mm
 Altezza maglia h_G = 140 mm (h_G'=147 mm)
 Altezza montaggio H_{min} = 2 KR + 140 mm
 Lunghezza l₁ = vedi dimensioni raccordi

Altezza montaggio HZ (Ingombro in altezza):

$$H_z = H + 100\text{mm}$$

Per il funzionamento della catena portacavi è necessaria una superficie uniforme. Se tale condizione non sussiste è indispensabile l'applicazione di una canalina di scorrimento.

Dimensioni costruttive
in funzione del raggio di curvatura

Diagramma dell'autoportanza



Lunghezza autoportante L_D e Corsa L_S
in funzione del peso aggiunto
(Vedi Informazioni Costruttive)

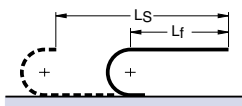

Lunghezza Guaina:

$$L_k = \frac{L_S}{2} + L_B$$

La lunghezza della guaina L_k **deve** sempre essere multiplo del passo e le maglie devono essere dispari.



Lunghezza con flessione ammissibile L_D e Corsa L_S
in funzione del peso aggiunto
(Vedi Informazioni Costruttive)

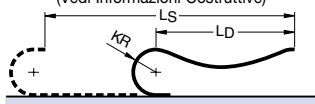

$$L_k \approx \frac{L_S + KR}{2} + L_B$$

La lunghezza della guaina L_k **deve** sempre essere multiplo del passo e le maglie devono essere dispari.

Corse di traslazione elevate

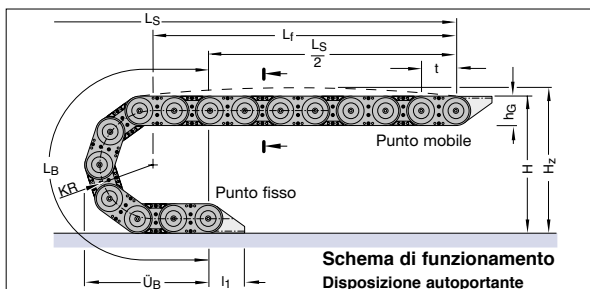

Raggio di curvatura KR	300 mm	350 mm	400 mm	450 mm	500 mm	550 mm
Lunghezza arco L _B	1107	1264	1421	1578	1735	1892
Ingombro arco Ü _B	453	503	553	603	653	703
Altezza H _{min}	740	840	940	1040	1140	1240
Altezza H _z	840	940	1040	1150	1240	1340

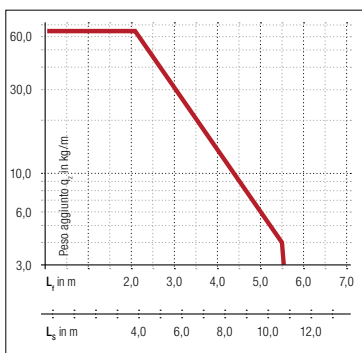

Il diagramma dell'autoportanza considera un peso proprio guaina q_k di 13 kg/m.

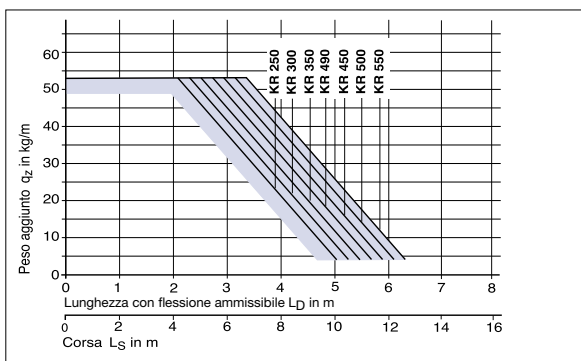

Per corse molto lunghe la guaina portacavi viene installato in un canale di guida.

Layout → vedi Informazioni Costruttive

Canale di guida → vedi Accessori paragrafo 20

La progettazione di un'installazione viene eseguita dai nostri tecnici previa esplicita richiesta.

Tipo XLT 1650

Sezione della guaina

Vista in sezione come da schema di funzionamento

Variante del traversino RMD

Traversino a telaio - Sistema di coperchi in alluminio

Coperchi **esterni** ed **interni** avvitati da entrambi i lati



Larghezza Guaina:

$$B_k = B_i + 68 \text{ mm}$$

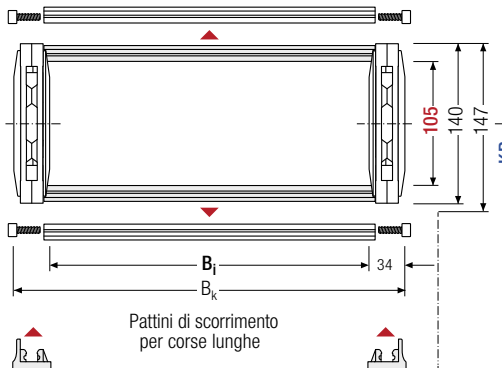
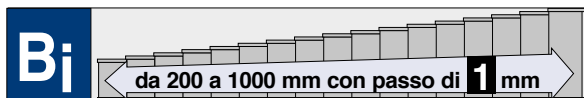

Articolo Nr.	Larghezza interna B_i	Larghezza guaina B_k	Peso kg/m	Articolo Nr.	Larghezza interna B_i	Larghezza guaina B_k	Peso kg/m
XLT1650.207.RMD.Raggio	207	275	16,85	XLT1650.462.RMD.Raggio	462	530	27,30
XLT1650.213.RMD.Raggio	213	281	17,09	XLT1650.492.RMD.Raggio	492	560	28,53
XLT1650.218.RMD.Raggio	218	286	17,30	XLT1650.510.RMD.Raggio	510	578	29,27
XLT1650.241.RMD.Raggio	241	309	18,24	XLT1650.532.RMD.Raggio	532	600	30,17
XLT1650.257.RMD.Raggio	257	325	18,90	XLT1650.541.RMD.Raggio	541	609	30,54
XLT1650.262.RMD.Raggio	262	330	19,10	XLT1650.557.RMD.Raggio	557	625	31,20
XLT1650.267.RMD.Raggio	267	335	19,31	XLT1650.582.RMD.Raggio	582	650	32,22
XLT1650.273.RMD.Raggio	273	341	19,55	XLT1650.591.RMD.Raggio	591	659	32,59
XLT1650.291.RMD.Raggio	291	359	20,29	XLT1650.612.RMD.Raggio	612	680	33,45
XLT1650.303.RMD.Raggio	303	371	20,78	XLT1650.632.RMD.Raggio	632	700	34,27
XLT1650.307.RMD.Raggio	307	375	20,95	XLT1650.641.RMD.Raggio	641	709	34,64
XLT1650.317.RMD.Raggio	317	385	21,36	XLT1650.660.RMD.Raggio	660	728	35,42
XLT1650.327.RMD.Raggio	327	395	21,77	XLT1650.672.RMD.Raggio	672	740	35,91
XLT1650.342.RMD.Raggio	342	410	22,38	XLT1650.687.RMD.Raggio	687	755	36,53
XLT1650.357.RMD.Raggio	357	425	23,00	XLT1650.712.RMD.Raggio	712	780	37,55
XLT1650.368.RMD.Raggio	368	436	23,45	XLT1650.720.RMD.Raggio	720	788	37,88
XLT1650.377.RMD.Raggio	377	445	23,82	XLT1650.741.RMD.Raggio	741	809	38,74
XLT1650.391.RMD.Raggio	391	459	24,39	XLT1650.755.RMD.Raggio	755	823	39,32
XLT1650.412.RMD.Raggio	412	480	25,25	XLT1650.777.RMD.Raggio	777	845	40,22
XLT1650.422.RMD.Raggio	422	490	25,66	XLT1650.791.RMD.Raggio	791	859	40,79
XLT1650.441.RMD.Raggio	441	509	26,44	XLT1650.805.RMD.Raggio	805	873	41,37
XLT1650.452.RMD.Raggio	452	520	26,89	XLT1650.841.RMD.Raggio	841	909	42,84

Completare l'Articolo con il raggio di curvatura desiderato.
Es. XLT1650.441.RMD.300

Tipo XLT 1650

Sistema di separatori per variante RMD

Sistema di separatori TS 0

Senza divisori orizzontali

s_T	8 mm
$a_T \text{ min}$	6 mm
$a_x \text{ min}$	25 mm
$a_C \text{ min}$	17 mm

Per ordinare catene già assemblate indicare TS 0 / $n_T x$. TS 0 indica solo separatori verticali, n_T il numero dei separatori per traversa. Quindi sostituire con x la quantità desiderata.

Esempio: TS 0 / $n_T 4$

Vedi pag. 14.062

I separatori sono mobili all'interno del traversino.
I separatori vengono montati generalmente ogni 2 maglie.

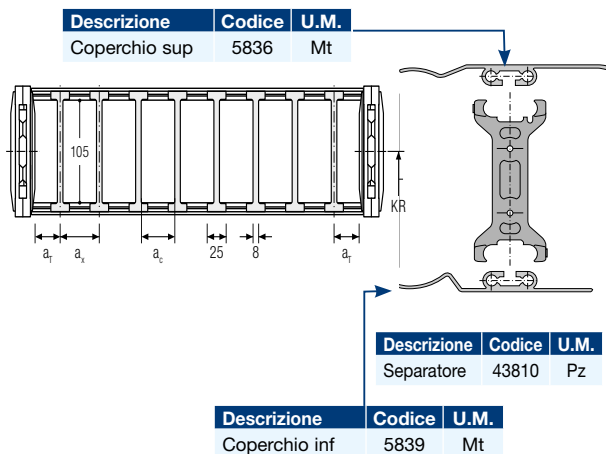

Tipo XLT 1650

Pattini di scorrimento

Pattini di scorrimento intercambiabili, prodotti in materiale plastico altamente scorrevole garantiscono un ottimale rapporto attrito-usura della guaina.

Per applicazioni con velocità di traslazione >2,5 m/s vengono utilizzati pattini in materiale ad alta resistenza (in PA).

Altezza maglia guaina con pattini XLT1650: $hG' = 147 \text{ mm}$.

Esempio: Pat

Vedi pag. 14.062

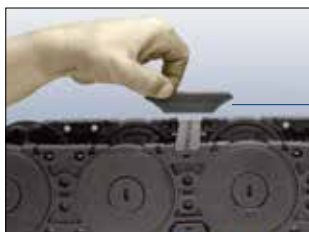

Descrizione	Codice	U.M.
Pattino in PA	72246	Pz

Tipo XLT 1650

I separatori sono fissi all'interno del traversino.
I separatori vengono montati generalmente ogni 2 maglie.

Sistema di separatori per variante RMD

Sistema di separatori TS 3

Varianti consigliate: da VR 0 a VR 7

Suddivisione eseguita con **divisori in poliammide**

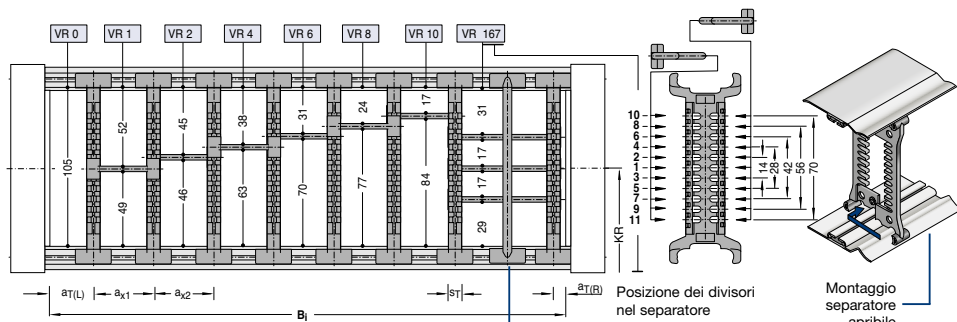

Descrizione	Codice	U.M.
Separatore apribile	71555	Pz

Descrizione	Codice	U.M.
Separatore	71527	Pz

s_T	8 mm
a_T min	1 mm
a_x min	16 mm (con suddivisione)
a_x passo	vedi tabella a_x
n_T min	2

Separatori apribili adatti per montaggio in catene già assemblate

s_T	5 mm
-------	------

Per ordinare catene già assemblate indicare TS3 e per ogni camera (K) la variante VR di posizionamento dei divisori e le distanze a_T e a_x in mm.

Supponendo che quanto raffigurato abbia $B_T = 327$ mm, $a_{TL} = 22$ mm, la prima (da sinistra) $a_x = 32$ mm, la seconda $a_x = 16$ mm, la terza $a_x = 48$ mm, la quarta $a_x = 32$ mm, la quinta $a_x = 32$ mm e la sesta $a_x = 64$ mm e la settima $a_{TR} = 80$ mm la descrizione è:

Esempio:

TS3/K1-VR0/22/K2-VR1/32/K3-VR2/16/K4-VR4/48/K5-VR6/32/K6-VR8/32/K7-VR10/64/K8-VR167/80/nT1

In alternativa indicare solo TS3 e fornire schema con i codici dei componenti e loro posizioni di montaggio.

Per l'impiego di divisori con $a_x > 112$ mm deve essere previsto un sostegno supplementare centrale da effettuarsi con separatore apribile.

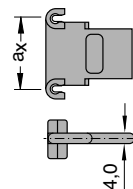

Codice dei Divisori

a_x mm	Codice Divisore	a_x mm	Codice Divisore
16	71514	78	52589
18	52580	80	71518
23	52581	88	52590
28	52582	96	71519
32	71515	112	71520
38	52584	128	71521
43	52585	144	71522
48	52586	160	71523
58	52587	176	71524
64	71517	192	71525
68	52588	208	71526

Tipo XLT 1650

Raccordi terminali

Raccordi terminali in acciaio e angolari frontali in acciaio

Per tutte le larghezze B_i delle catene Tipo XLT1650 è possibile ordinare la Serie di raccordi terminali composta da raccordi in acciaio o angolari frontali in acciaio.

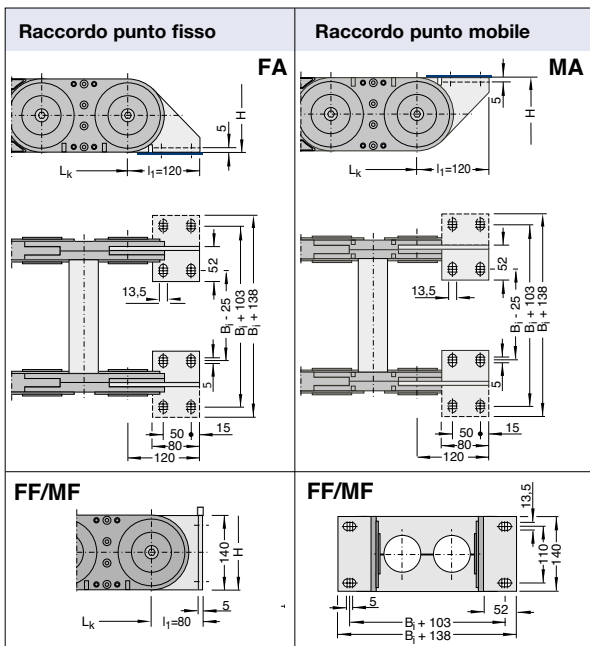

Per serie di raccordi si intende un raccordo al punto fisso più un raccordo al punto mobile.

Catena Tipo	Articolo Nr.	Raccordo punto fisso Codice	Raccordo punto mobile Codice
XLT1650	ZRXL160000	W416FA00XL	W416MI00XL

La serie può essere composta anche da angolari frontali. Vedi tabella qui a fianco.

Catena Tipo	Articolo Nr.	Raccordo punto fisso Codice	Raccordo punto mobile Codice
XLT1650	ZRXL16000F	W416FF00XL	W416MF00XL

Disposizioni possibili dei raccordi terminali standard

Per ordinare guaine già assemblate vedi Esempio a pag. 14.062

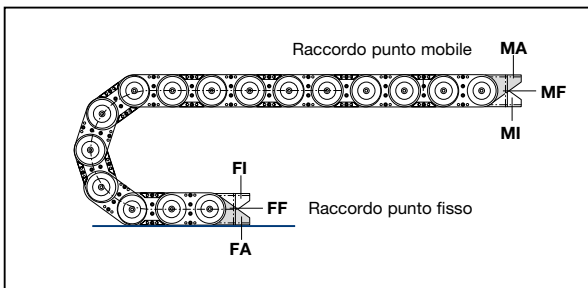

Tipo XLT 1650

Raccordi terminali

Raccordi terminali in acciaio e angolari frontali in acciaio

Parti sciolte componenti i raccordi terminali

Raccordo punto fisso

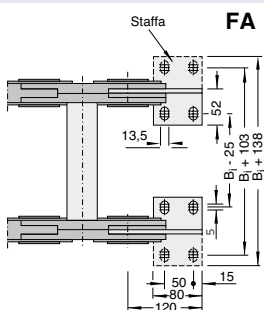

Raccordo punto mobile

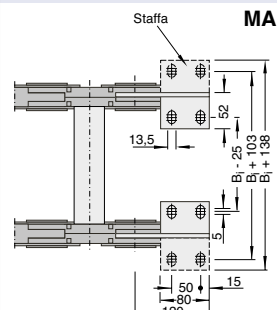

FF/MF

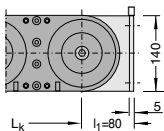

FF/MF

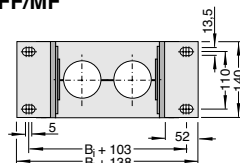

Raccordi terminali FA/FI

I raccordi terminali al **punto fisso FA/FI** sono composti da due staffe terminali, da due distanziali, quattro viti M10*16 e dadi M10.

Raccordi terminali MA/MI

I raccordi terminali al **punto mobile MA/MI** sono composti da due staffe terminali, da due distanziali, quattro viti M10*16 e dadi M10.

Guaina Tipo	Staffa sinistra FA/MA	Staffa destra FA/MA	Staffa sinistra FI/MI	Staffa destra FI/MI	Angolare * sinistro FF	Angolare * destro MF	Distanziale Codice	Vite M10*16 Codice	Dado M10 Codice
XLT1650	73510	73500	73530	73520	73550	73540	73600	P03M016VMA	P030M10DGR

* Raccordi frontali FF/MF

Per ordinare i raccordi frontali FF/MF sostituire il codice della staffa destra e sinistra con il codice dell'angolare frontale.

Come ordinare Guaine già assemblate**Esempio d'ordine****XLT1650.441 . RMD . 300 . 4455 . FA/MI . TS0/nt2**

Guaina portacavi Tipo XLT1650, larghezza interna Bi 441 mm, coperchi in alluminio, raggio di curvatura KR 300 mm, lunghezza Lk= 4455 mm e raccordi

- Tipo Guaina
- Larghezza interna Bi in mm (traversino a telaio)
- Variante del traversino
- Raggio di curvatura KR in mm
- Lunghezza guaina Lk in mm (senza raccordi)
- Raccordo punto fisso (foratura esterna)
- Raccordo punto mobile (foratura interna)
- Sistema di separatori TS 0 con n. 2 separatori già montati

Esempio d'ordine**XLT1650.805 . RMD . 350 . 4785 . FA/MA . Pat**

Guaina portacavi Tipo XLT1650, larghezza interna Bi 805 mm, coperchi in alluminio, raggio di curvatura KR 350 mm, lunghezza Lk= 4785 mm e raccordi

- Tipo Guaina
- Larghezza interna Bi in mm (traversino a telaio)
- Variante del traversino
- Raggio di curvatura KR in mm
- Lunghezza guaina Lk in mm (senza raccordi)
- Raccordo punto fisso (foratura esterna)
- Raccordo punto mobile (foratura esterna)
- Pattini

Esempio d'ordine**XLT1650.462 . RMD . 300 . 8085 . FI/MI . TS0/nt8**

Guaina portacavi Tipo XLTS1650, larghezza interna Bi 462 mm, coperchi in alluminio, raggio di curvatura KR 300 mm, lunghezza Lk= 8085 mm e raccordi

- Tipo Guaina
- Larghezza interna Bi in mm (traversino a telaio)
- Variante del traversino
- Raggio di curvatura KR in mm
- Lunghezza guaina Lk in mm (senza raccordi)
- Raccordo punto fisso (foratura interna)
- Raccordo punto mobile (foratura interna)
- Sistema di separatori TS 0 con n. 8 separatori già montati

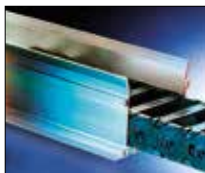
Canaline pag. 20.002**Farmacavi pag. 20.100****Cavi TRAXLINE pag. 19.001**

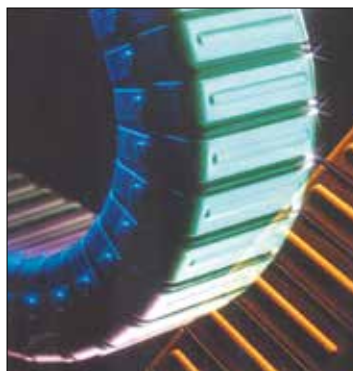

Presentazione

Guaina portacavi CONDUFLEX

- Esternamente telai in acciaio inox
- Internamente telai in poliammide anti usura cavi
- Allungabile ed accorciabile a piacimento
- Protezione totale anche da trucioli roventi
- Accelerazioni e velocità elevate
- Ridottissime emissioni acustiche
- Ottima presenza estetica
- Vasta scelta del tipo di raccordatura
- Disponibilità immediata

Guaine portacavi CONDUFLEX

Larghezze interne B_i Standard

B_i da 45 mm a 190 mm

h_i da 25 mm sino a 72 mm

Tipo	Altezza interna h_i in mm	Larghezza interna B_i in mm	Passo t autoportante
CF055	25	45	20
CF060	40	36	20
CF085	38	73	20
CF115	52	102	25
CF120	70	100	25
CF175	72	162	30

Tipo CONDUFLEX

Layout della guaina portacavi

Passo t = vedi tab. dimensionale
 Altezza guaina h_G = vedi sezione guaina
 Altezza montaggio $H_{min} = 2 KR + h_G$
 Lunghezza l_1 = vedi dimens. raccordi

Per il funzionamento della guaina portacavi è necessaria una superficie uniforme. Se tale condizione non sussiste è indispensabile l'applicazione di una canalina di scorrimento.

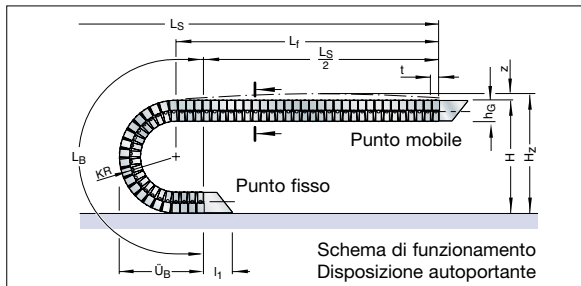

Peso

KR	Raggio di curvatura
LB	Lunghezza arco
ÜB min	Ingombro arco
Hmin	Altezza montaggio minima

Dimensioni in mm

CONDUFLEX Tipo	KR	LB	ÜB	Hmin	Peso guaina kg/m
CF 055	065	405	184	168	1,25
	100	515	219	238	
	150	675	269	338	
CF 060	100	515	226	252	1,60
CF 085	100	515	226	252	1,90
	150	675	276	353	
	200	830	326	452	
	250	985	376	552	
CF 115	140	690	299	347	2,60
	225	960	384	517	
	300	1200	459	667	
CF 120	155	740	323	396	3,80
	200	880	368	486	
CF 175	185	830	382	464	5,20
	250	1035	447	594	
	350	1400	547	794	

Dimensioni costruttive
in funzione del raggio di curvatura

Diagramma dell'autoportanza



Lunghezza autoportante L_f e Corsa L_s
in funzione del peso aggiunto
(Vedi Informazioni Costruttive)

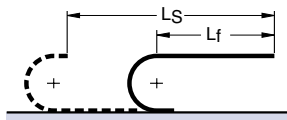

$$L_{ES} \approx \frac{L_S}{2} + L_B$$

Multiplo del passo t

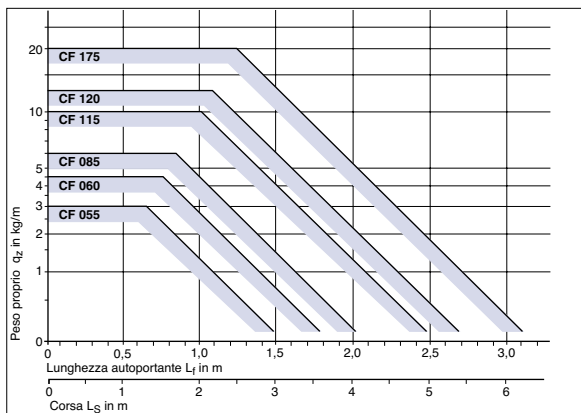

Tipo CONDUFLEX

Sezione della guaina

Vista in sezione come da schema di funzionamento

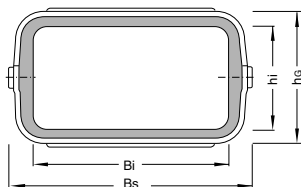
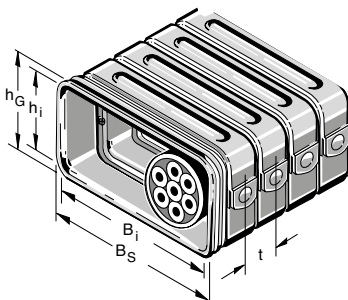
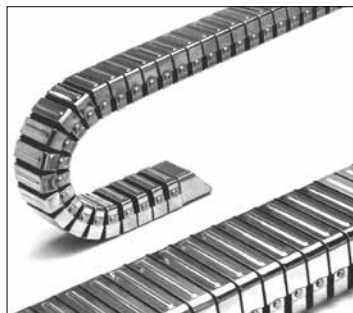

*) le guaine portacavi KABELSCHLEPP Tipo CONDUFLEX CF 085, CF 115 e CF 175 possono essere eseguite complete di fascette in acciaio per proteggere i telai in poliammide da eventuali trucioli roventi.

Articolo Nr.	h_i	B_i mm	h_g	B_s m	Raggio di curvatura disponibile in mm	t	Peso guaina Kg/m	U.M.
CF 055 . Raggio	25	*45	38	62	065 100 150 -	20	1,25	mt
CF 060 . Raggio	40	36	52	60	100 - - -	20	1,60	mt
CF 085 . Raggio	38	*73	52	92	100 150 200 250	20	1,90	mt
CF 115 . Raggio	52	*102	67	123	140 225 300 -	25	2,60	mt
CF 120 . Raggio	70	100	86	127	155 200 - -	25	3,80	mt
CF 175 . Raggio	72	*162	94	190	185 250 350 -	30	5,20	mt

Completare l'Articolo con il raggio di curvatura desiderato. Es. CF055.100



Per ordinare guaine CONDUFLEX complete di fascette di protezione indicare PRO nel codice d'ordine.

Esempio:

CF115.140.1200.FASTA/MASTA.PRO

Vedi pag. 17.006

Descrizione	Codice	U.M.
Fascetta protezione	CF085 inferiore	66522 Pz
Fascetta protezione	CF085 superiore	66527 Pz
Fascetta protezione	CF115 inferiore	66832 Pz
Fascetta protezione	CF115 superiore	66837 Pz
Fascetta protezione	CF175 inferiore	67120 Pz
Fascetta protezione	CF175 superiore	67125 Pz

Tipo CONDUFLEX

Raccordi terminali CONDUFLEX

Raccordi terminali

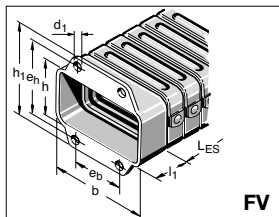
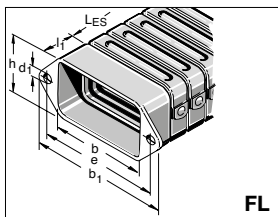
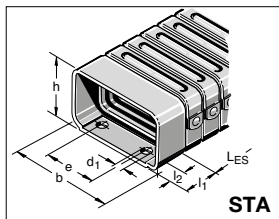
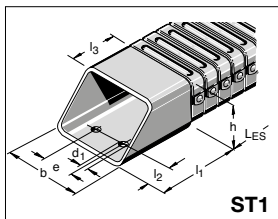

Per serie di raccordi si intende un raccordo al punto fisso ed uno al punto mobile.

E' anche possibile ordinare il singolo raccordo separatamente.

Le dimensioni dei singoli raccordi per ciascun tipo di guaina CONDUFLEX sono riportate nelle tabelle alla pagina seguente.

Come ordinare guaine CONDUFLEX complete di raccordi terminali

Possono essere montati diversi tipi di raccordo in diverse posizioni.

La lettera M indica il punto mobile mentre la lettera F indica il punto fisso.

Specificare sempre la posizione seguita dal tipo di raccordo.

I raccordi ST1, STA, FL e FV sono intercambiabili fra loro.

I raccordi ST1 e STA possono essere montati con **foratura esterna (lettera A)** o con **foratura interna (lettera I)**

Per i raccordi FL e FV indicare sempre **la lettera A.**

Esempi d'ordine: vedi pagina 17.006

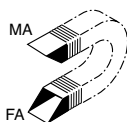

Esempio:
FAST1 / MAST1

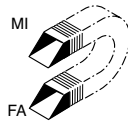

Esempio:
FAST1 / MIST1

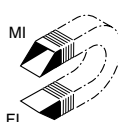

Esempio:
FIST1 / MIST1

Tipo CONDUFLEX

Raccordi terminali

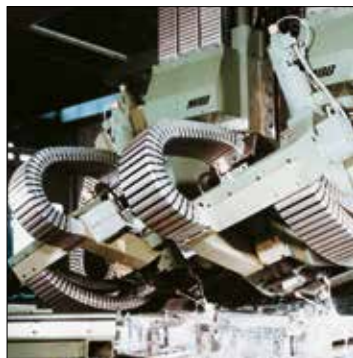

Raccordo smussato ST1

Tipo	Codice	b	h	e	d ₁	l ₁	l ₂	l ₃
CF 055	66365	55	36	22	6,5	44	12,5	20
CF 060	66396	51	52	22	6,5	44	12,5	20
CF 085	66665	85	50	50	6,5	70	15,0	32
CF 115	66965	117	66	70	8,5	84	17,5	34
CF 120	66996	120	84	70	8,5	82	17,5	48
CF 175	67265	182	92	100	10,5	100	22,5	45

Raccordo standard STA

Tipo	Codice	b	h	e	d ₁	l ₁	l ₂
CF 055	66350	55	36	22	6,5	20	8,5
CF 060	-	-	-	-	-	-	-
CF 085	66650	85	52	50	6,5	25	10,0
CF 115	66950	116	68	65-70	8,5	35	10,0
CF 120	66990	120	84	70	8,5	35	12,5
CF 175	67250	182	92	100	10,5	40	15,0

Raccordo flangia laterale FL

Tipo	Codice	b	h	b ₁	e	d ₁	l ₁
CF 055	66360	55	35	90	75	6,5	20
CF 060	-	-	-	-	-	-	-
CF 085	66660	85	50	120	105	6,5	25
CF 115	66960	116	64	160	140	8,5	35
CF 120	-	-	-	-	-	-	-
CF 175	67260	182	90	226	200	10,5	40

Raccordo flangia verticale FV

Tipo	Codice	b	h	h ₁	e _b	e _h	d ₁	l ₁
CF 055	66355	55	35	70	18	55	6,5	20
CF 060	-	-	-	-	-	-	-	-
CF 085	66655	85	50	85	45	70	6,5	25
CF 115	66955	116	64	110	60	90	8,5	35
CF 120	-	-	-	-	-	-	-	-
CF 175	67255	182	90	136	95	110	10,5	40

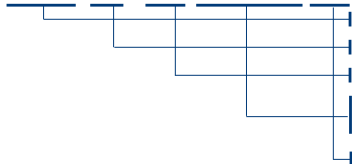
Come ordinare guaine già assemblate**Esempio d'ordine****CF 115 . 140 . 1200 . FASTA/MAFL . PRO**

Guaina portacavi CONDUFLEX Tipo CF 115 con raggio di curvatura KR 140 mm, lunghezza L_{ES} 1200 mm e raccordi

- Tipo CONDUFLEX
- Raggio di curvatura KR in mm
- Lunghezza guaina L_{ES} in mm (senza raccordo)
- Raccordo punto fisso standard
- Raccordo punto mobile flangia laterale
- Fascette di protezione

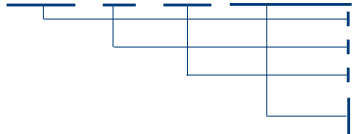
Esempio d'ordine**CF 085 . 100 . 1000 . FAFV/MASTA**

Guaina portacavi CONDUFLEX Tipo CF 085 con raggio di curvatura KR 100 mm, lunghezza L_{ES} 1000 mm e raccordi

- Tipo CONDUFLEX
- Raggio di curvatura KR in mm
- Lunghezza guaina L_{ES} in mm (senza raccordo)
- Raccordo punto fisso flangia verticale
- Raccordo punto mobile standard

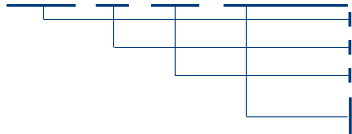
Esempio d'ordine**CF 175 . 185 . 2340 . FASTA/MAST1**

Guaina portacavi CONDUFLEX Tipo CF 175 con raggio di curvatura KR 185 mm, lunghezza L_{ES} 2340 mm e raccordi

- Tipo CONDUFLEX
- Raggio di curvatura KR in mm
- Lunghezza guaina L_{ES} in mm (senza raccordo)
- Raccordo punto fisso standard
- Raccordo punto mobile smussato

Istruzioni di montaggio
pag. 17.007



Canaline
pag. 20.002

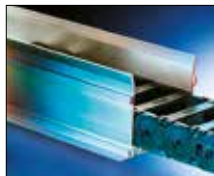

Fermacavi
pag. 20.100



Cavi TRAXLINE
pag. 19.001



Tipo CONDUFLEX

Aprire la fascetta

Istruzioni di montaggio



Assemblare il nuovo pezzo di Conduflex o toglierne una parte

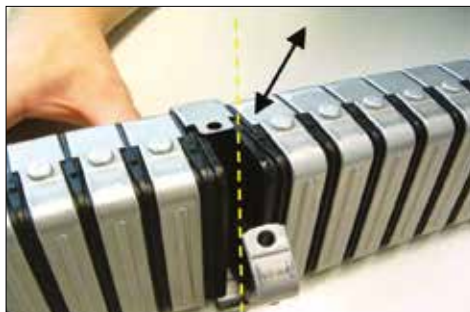

Chiudere la fascetta (fascetta inferiore sopra la fascetta superiore) e montare il nuovo rivetto



Chiudere la fascetta (fascetta inferiore sopra la fascetta superiore) e montare il nuovo rivetto

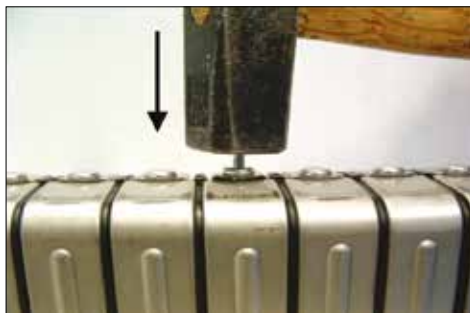

Per lo smontaggio:

Con un punteruolo spingere la testa del rivetto all'interno dell'anima. Facendo leva, estrarre l'anima del rivetto. Aprire le fascette.





Catene portacavi con bande dimaglia in acciaio zincato, acciaio inox

Altezze interne h_i
 h_i da 31 mm sino a 220 mm Standard

Catene PL 5000 - PL 6000 - PL 7000 per tecnica sottomarina

Catene portacavi in acciaio

- Costituite da due o più bande di maglia parallele in acciaio zincato
- Traversini disponibili in molteplici esecuzioni per la protezione dei cavi da sollecitazioni meccaniche
- Assenza di usura dei conduttori flessibili
- Assenza di guasti e disfunzioni
- Minimo ingombro
- Semplicità di montaggio
- Manutenzione minima
- Ottima estetica
- Raccordi terminali per tutte le varianti di montaggio
- Disponibilità immediata per portacavi con dimensioni standard
- Possibilità di esecuzione in acciaio Inox

Tipo	Larghezza		Altezza interna	Dati tecnici
	B_i min mm	B_i max mm	h_i mm	pag.
LS1050	82	584	58	18.009

Tipo	Larghezza		Altezza interna	Dati tecnici
	B_i min mm	B_i max mm	h_i mm	pag.
S0650.1	39	700	31	18.017
S0950	58	800	46	18.029
S1250	58	800	72	18.041
S1800	118	1000	104	18.055
S2500	175	1200	180	18.063
S3200	166	1500	220	18.069
PL5000	a richiesta		150	18.073
PL6000	a richiesta		240	18.073
PL7000	a richiesta		370	18.073





Presentazione:

Le catene portacavi KABELSCHLEPP sono costituite da due o più bande di maglia parallele, realizzate in acciaio zincato di alta qualità.

Bande in materiale resistente a ruggine e ad acidi sono disponibili a richiesta.

Le bande sono collegate da traversini fissati a breve distanza, disponibili in molteplici esecuzioni, che alloggiano in fori o aperture i conduttori di alimentazione.

Le catene portacavi sono eseguite in modo da garantire il rispetto del raggio di curvatura necessario nel particolare caso d'impiego.

I cavi installati non sono sottoposti a nessun tipo di sollecitazione meccanica.

L'ancoraggio delle catene, tramite raccordi, non richiede nessuna condizione costruttiva preesistente.



Vantaggi per l'installazione di catene portacavi KABELSCHLEPP

- Assenza di usura dei conduttori flessibili.
- Alta longevità dei conduttori grazie alla protezione da sollecitazioni meccaniche.
- Assenza di guasti e disfunzioni.
- Minimo ingombro.
- Semplicità di montaggio.
- Minima manutenzione.
- Ottima estetica.
- Brevi termini di consegna per prodotti con dimensioni standard.



Dati necessari per l'elaborazione tecnica

- Numero e diametro esterno dei conduttori da guidare con o senza raccordi fissi.
- Peso dei conduttori per metro.
- Raggio di curvatura minimo dei conduttori.
- Spazio disponibile in larghezza.
- Massima accelerazione/decelerazione.
- Velocità degli spostamenti.
- Frequenza degli spostamenti.
- Corsa.
- Variante di montaggio.
- Condizioni ambientali.

Varianti di montaggio

Oltre al normale movimento orizzontale le catene portacavi possono essere installate anche per movimenti verticali, circolari e combinati orizzontali/verticali.

Per il movimento della catena è necessaria una superficie piana, che in zona di supporto deve essere completamente libera.

Se tale condizione non dovesse sussistere è indispensabile l'installazione di una canalina.

Se la sezione del traversino (relativo ad una sola catena portacavi), considerata la massima larghezza ammissibile, non dovesse essere sufficiente, si procederà alla ripartizione dei conduttori in più catene.

In relazione alle condizioni esterne preesistenti le catene portacavi possono essere installate con più bande di maglia, una interna all'altra o contrapposte.

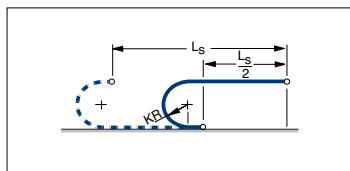
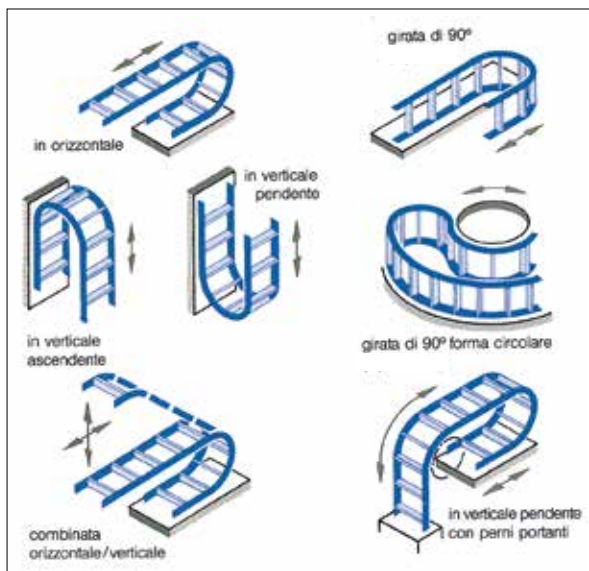

Lunghezze autoportanti per catene a due bande di maglia in funzione del peso aggiunto.

in funzione del peso aggiunto.

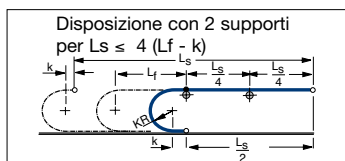
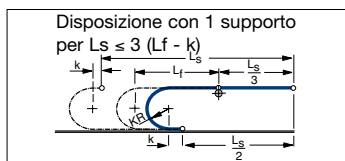
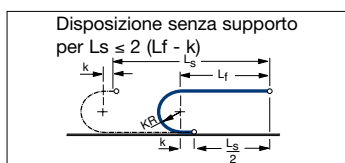

Esecuzione del traversino

Traversini a telaio

Le catene portacavi vengono fornite con traversini a telaio in caso siano utilizzate per corse medio-brevi, con basse velocità di traslazione.

RR

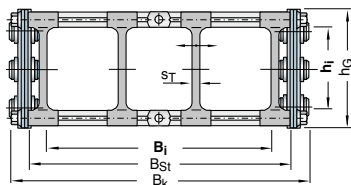

Variante RR - Traversini a telaio ancorati con profili in alluminio tramite viti (per catene tipo LS1050, S0650.1, S0950 e S1250)

I traversini a telaio consentono la suddivisione della luce di passaggio tramite separatori mobili, che impediscono il contatto fra i conduttori. È inoltre possibile una ulteriore suddivisione in senso longitudinale (per le catene a ciò predisposte) tale da permettere l'alloggio sovrapposto dei conduttori.

Rapida consegna!

RS



Variante RS - Traversini a telaio a serraggio rapido (per catene tipo S0650.1, S0950 e S1250)

I traversini a serraggio rapido offrono la possibilità di installare, ripristinare e sostituire i conduttori di alimentazione senza provvedere allo smontaggio della catena.

Per aprire il traversino è sufficiente ruotare di 90° il profilo superiore (nessun avvvitamento).

Rapida consegna!

RM

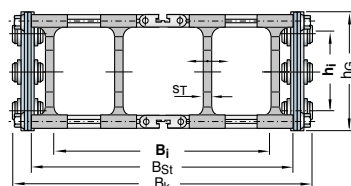

Variante RM - Traversini a telaio ad esecuzione Massiv - con separatori mobili (per catene tipo S0950, S1250 e S1800)

Questo tipo di traversino viene utilizzato quando viene superata la larghezza massima del traversino a serraggio rapido o del traversino con profili in alluminio avvitati.

Il profilo in metallo leggero con il profilo in plastica, in esso inserito per un miglior trattamento dei conduttori, assicura una elevata stabilità della catena.

Rapida consegna!

RX

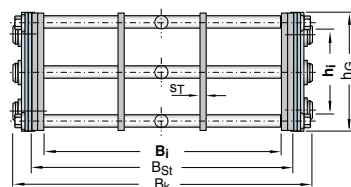

Variante RX - Traversini a telaio in acciaio Inox (per catene tipo S0650.1, S0950, S1250 e S1800)

Questo tipo di traversino viene utilizzato quando si ha la necessità di avere un supporto per i conduttori eseguito in acciaio inox.

Rapida consegna!

Esecuzione del traversino

Traversini a telaio

RT

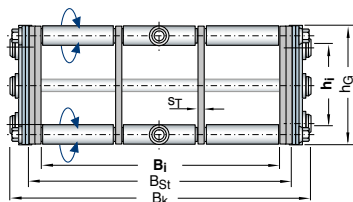

Variante RT - Traversini a telaio in acciaio Inox (per catene tipo S0650.1, S0950, S1250 e S1800)

Questo tipo di traversino viene utilizzato quando si ha la necessità di ridurre al minimo l'attrito fra i traversini in acciaio Inox e i tubi, a vantaggio di un miglior trattamento dei conduttori e di una elevata stabilità della catena.

Rapida consegna!

LG

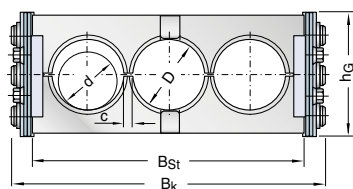

Variante LG - Traversini forati esecuzione in due metà (per tutti i tipi di catena)

Essi garantiscono l'alloggio ottimale dei conduttori sull'asse neutro della catena.

L'esecuzione in due metà del traversino facilita inoltre l'installazione dei conduttori con raccordo e di guaine con armatura rigida.

Variante LG1 - Traversino forato in un sol pezzo disponibile a richiesta.

La scelta della catena portacavi avviene secondo i seguenti criteri:

- **Numero e diametro dei conduttori da installare.**
- **Scelta dell'esecuzione del traversino** tenendo presente che il diametro dei fori D è $1,1 / 1,2 \times d$, diametro dei conduttori.
- **Il raggio di curvatura** della catena deve essere determinato dal raggio minimo indicato dal costruttore dei conduttori.
- **La lunghezza della catena** è in funzione della corsa e del raggio di curvatura selezionato.

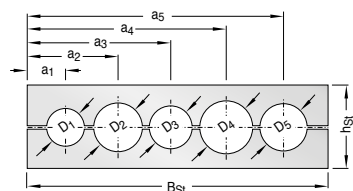

Esempio di foratura: traversino in silumin in due metà con fori

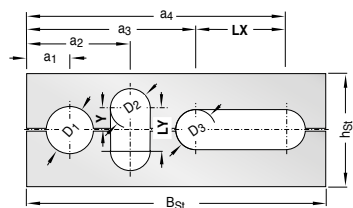

Esempio di foratura: traversino in silumin in due metà con fori e asole orizzontali e verticali

Esecuzione del traversino

Traversini a telaio

RMA

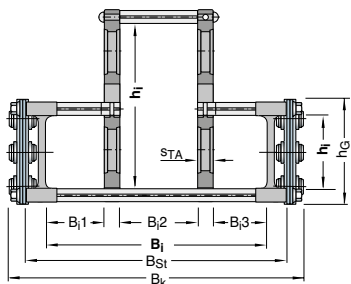

Variante RMA - Traversini a telaio per tubi di grosse dimensioni (per catene tipo LS1050, S0650.1 e S1250)

Questo tipo di traversino viene utilizzato quando oltre agli usuali conduttori di alimentazione si devono alloggiare tubi di grosse dimensioni poiché i traversini nella variante RMA offrono un'ampia superficie di appoggio per sopportare alla conformazione esterna dei tubi.

Rapida consegna!

RMD

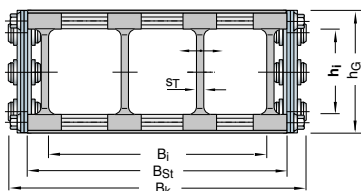

Variante RMD - Traversini con coperchi in alluminio (per tutti i tipi di catena)

I coperchi in alluminio sono fissati con viti sia sul lato superiore che inferiore della catena.

Larghezze speciali disponibili con passo di 1 mm.

Materiale: Lega di alluminio.

Rapida consegna!



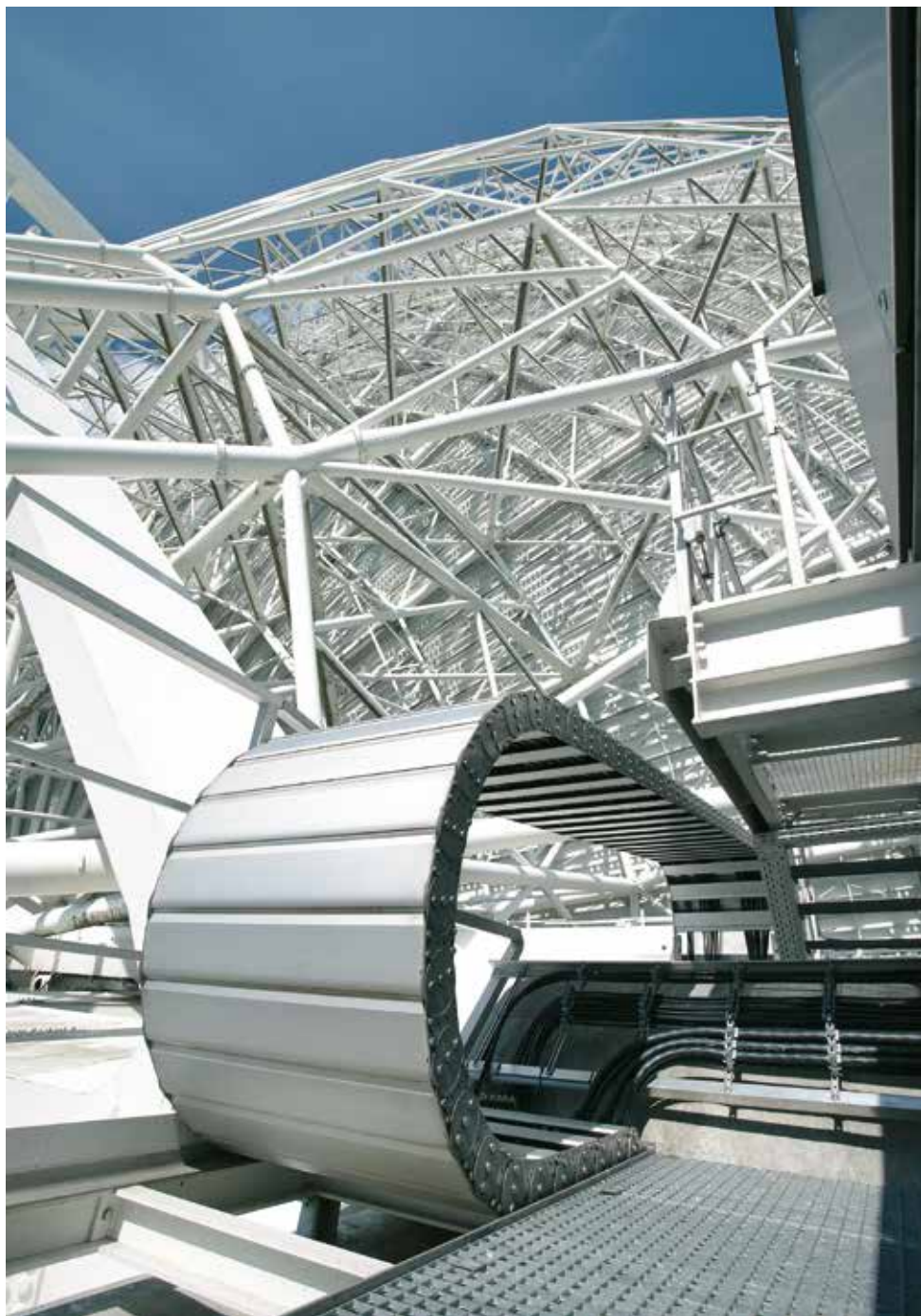



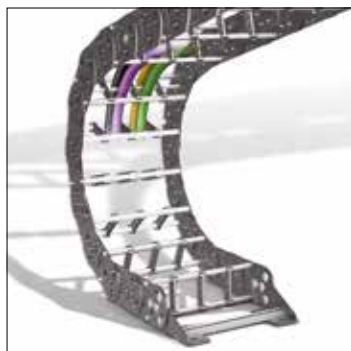

Presentazione

Catena portachiavi in acciaio Tipo LS 1050

- Costituita da bande di maglia parallele in acciaio:
Serie LS: banda in acciaio temprato nero, standard
Serie LSX: bande di maglia in acciaio resistente a ruggine e acido.
- Le maglie della catena, ottimizzate nel peso, sono costituite da un'unica piastra. Perni di bloccaggio centrali per applicazioni con carichi elevati
- Battute di raggio e precarica integrate
- Larghezze individuali con passo di 1 mm
- Ottimo rapporto fra larghezza esterna ed interna
- Separatori in alluminio o acciaio per molteplici suddivisioni interne
- Raccordi terminali per varianti di montaggio diversificate
- In opzione con profilo a C fissato al raccordo per elementi fermacavi

Peso
Ottimizzato



Varianti del traversino:

RR - esecuzione a telaio con profili ancorati con viti

RMA - esecuzione traversino per tubi di grosse dimensioni

Materiale delle bande e raccordi: Acciaio con stratificazione speciale

Materiale standard dei profili: Lega di alluminio

Separatori: Poliammide

Disponibili 9 raggi di curvatura!

Tipo	Larghezza interna		Larghezza catena		Altezza interna	Varianti Traversino	Passo	Dati tecnici
	B_i min mm	B_i max mm	B_k min mm	B_k max mm	h_i mm		t	
LS 1050	82	584	98	600	58	RR/RRT	105	18.011
LS 1050	82	584	98	600	130/200	RMA	105	18.013

Tipo LS 1050

Layout della catena portacavi

Passo t = 105 mm
 Altezza maglia h_G = 80 mm
 Altezza montaggio H_{min} = $2 KR + 120$ mm
 Lunghezza l_1 = 117 mm
 (vedi dimensioni raccordi)

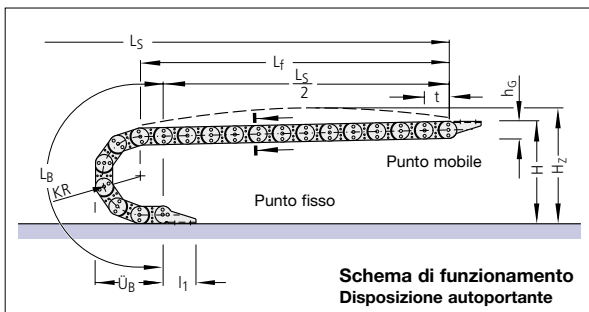

Dimensioni costruttive
in funzione del raggio di curvatura

Raggio di curvatura	105 mm	125 mm	155 mm	195 mm	260 mm	295 mm	325 mm	365 mm	430 mm
Lunghezza arco L_B	540	603	697	823	1027	1137	1231	1357	1561
Ingombro arco \ddot{U}_B	250	270	300	340	405	440	470	510	575
Altezza H_{min}	330	370	430	510	640	710	770	850	980

Diagramma dell'autoportanza



**Lunghezza autoportante L_f
e Corsa L_S senza supporto**
in funzione del peso aggiunto
(Vedi Informazioni Costruttive)

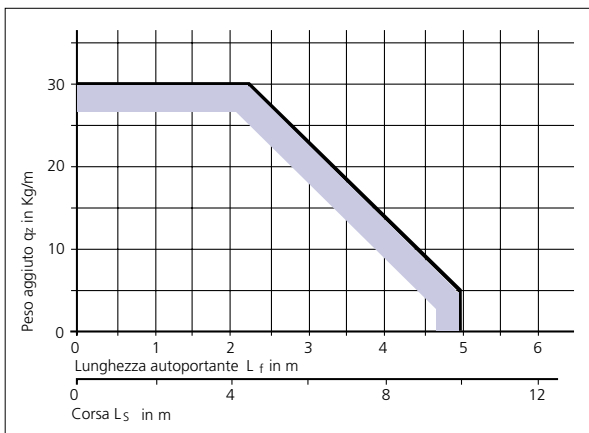
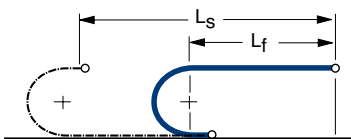

Il diagramma dell'autoportanza considera un peso proprio catena q_k di 3,8 kg/m.

Lunghezza della catena:

$$L_k \approx \frac{L_S}{2} + L_B \quad \text{multiplo di } 105 \text{ mm}$$

Ingombro installazione:

$$H_z = H + z \quad z \approx 6 \text{ mm/m lunghezza catena}$$

Per il funzionamento della catena portacavi è necessaria una superficie uniforme.

Se tale condizione non sussiste è indispensabile l'applicazione di una canalina di scorrimento.

La progettazione di un'installazione viene eseguita dai nostri tecnici previa esplicita richiesta.

Tipo LS1050

Variante del traversino RR

Traversino a telaio con profili in alluminio ancorati tramite viti.

Montaggio dei traversini standard ogni 2 maglie.

Possibile il montaggio ogni maglia.

(Variante RRT)



Larghezza Catena:

$$B_k = B_i + 16 \text{ mm}$$

Bk min = 98 mm

Bk max = 600 mm

Larghezza Traversino:

$$B_{ST} = B_i$$

$$B_{ST} = B_k - 16 \text{ mm}$$

Sistema di separatori TS 0

Senza divisori orizzontali

s_T	4 mm
$a_T \text{ min}$	7 mm
$a_x \text{ min}$	14 mm

Per ordinare catene già assemblate

indicare $TS0/n_T \cdot x$. $TS0$ indica solo separatori verticali, n_T il numero dei separatori per traversa. Quindi sostituire x con la quantità desiderata.

Esempio: TS 0/ n_T 3

Vedi pag. 18.015

Larghezze Standard / Peso

Unità di misura: metri

Articolo Nr.	Larghezza interna B_i	Larghezza catena B_k	Peso kg/m
LS1050.098.RR.Raggio	82	98	3,60
LS1050.123.RR.Raggio	107	123	3,64
LS1050.148.RR.Raggio	132	148	3,68
LS1050.173.RR.Raggio	157	173	3,76
LS1050.198.RR.Raggio	182	198	3,80
LS1050.223.RR.Raggio	207	223	3,82
LS1050.248.RR.Raggio	232	248	3,84
LS1050.273.RR.Raggio	257	273	3,88
LS1050.298.RR.Raggio	282	298	3,92
LS1050.323.RR.Raggio	307	323	3,96
LS1050.348.RR.Raggio	332	348	4,00
LS1050.373.RR.Raggio	357	373	4,04
LS1050.398.RR.Raggio	382	398	4,08

Dimensioni in mm

Completare l'Articolo con il raggio di curvatura desiderato. Es. LS1050.098.RR.105

A richiesta sono disponibili larghezze speciali con passo di 1 mm

I separatori sono mobili all'interno del traversino.

I separatori vengono montati generalmente ogni 2 maglie.

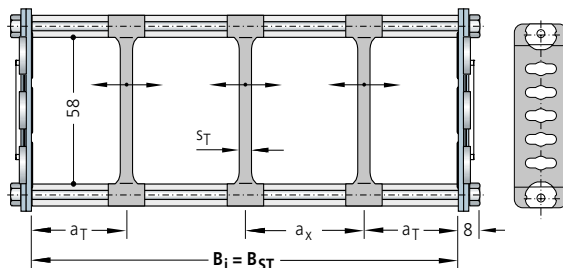

Descrizione	Codice	U.M.
Separatore	51970	Pz

Raggi di curvatura KR (mm) disponibili

105	125	155	195	260	295	325	365	430
-----	-----	-----	-----	-----	-----	-----	-----	-----

Sistema di separatori TS 1

Con suddivisione orizzontale continua per tutta la lunghezza del B_i eseguita con profilo 9x2

I separatori sono mobili all'interno del traversino.
I separatori vengono montati generalmente ogni 2 maglie.

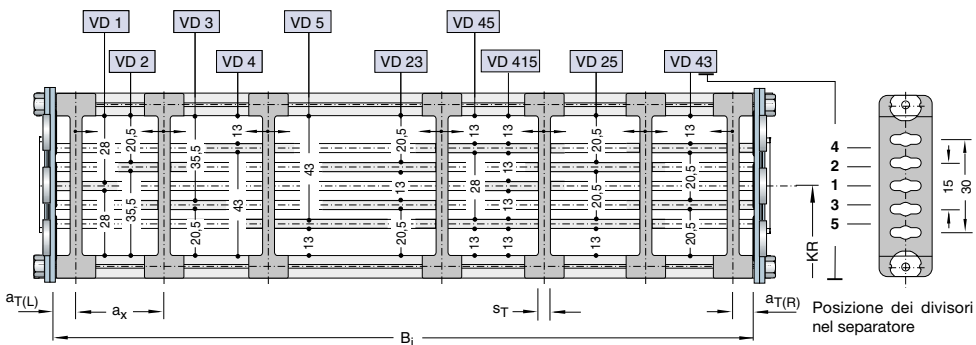

s_T	4 mm
$a_T \text{ min}$	7 mm
$a_T \text{ max}$	25 mm
$a_x \text{ min}$	14 mm
$n_T \text{ min}$	2 mm

Descrizione	Codice	U.M.
Separatore	51970	Pz
Profilo AL9x2	6240	Mt

Per ordinare catene già assemblate

indicare TS1-VDy/n_Tx. TS1 indica la presenza del divisore orizzontale continuo, VDy la sua posizione, n_T il numero dei separatori per traversa. Quindi sostituire x con la quantità desiderata di separatori per traversa (minimo 2) e la y con la posizione del/dei divisore/i.

Esempio: TS 1/n_T 3

Vedi pag. 18.015

Tipo LS 1050

Variante del traversino RMA

Variante del traversino RMA per tubi di grosse dimensioni

La catena LS 1050 nella variante del traversino RMA è ideale per la guida sicura di tubi di grosse dimensioni, ad esempio tubi per l'aria.

Con questo sistema è infatti possibile **installare tubi il cui diametro è maggiore dell'altezza interna della maglia di catena.**

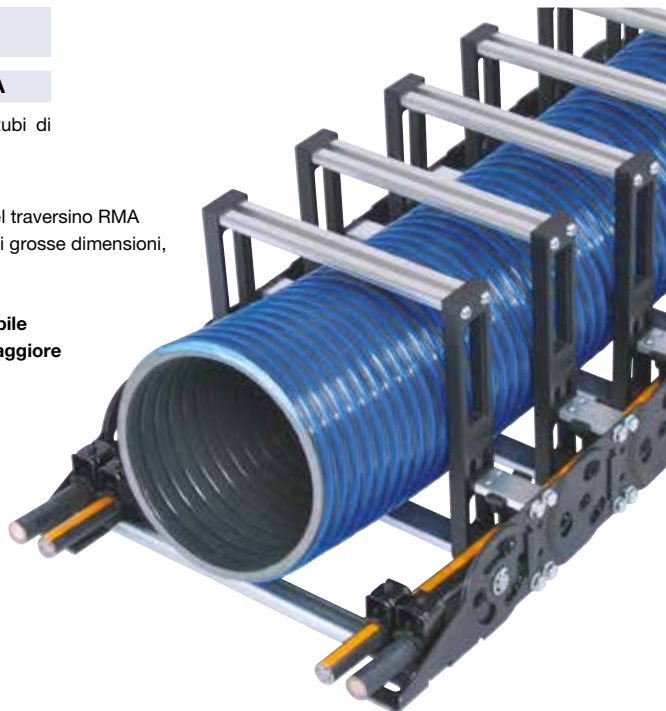

Montaggio dei traversini a scelta esterni o interni.

I traversini RMA possono essere montati **esterni al raggio di curvatura o interni** ad esso a seconda delle esigenze applicative. In caso di montaggio dei traversini esterni al raggio le bande della catena devono scorrere su una canalina di scorrimento.



Spazi aggiuntivi per l'inserimento di altri cavi.

È possibile installare cavi con diametri contenuti, ad esempio cavi elettrici e idraulici, negli spazi laterali alla camera principale. In questi spazi laterali è possibile inserire dei separatori.



Altezze interne diverse per vari diametri di cavo.

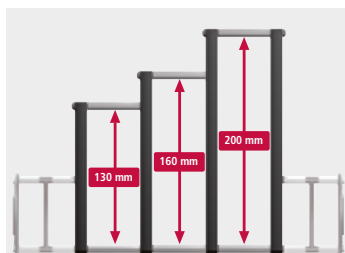

Tipo LS 1050

Dimensioni dei raccordi

Raccordi terminali in acciaio zincato

I raccordi fissati alla catena senza possibilità di snodo sono ancorati al punto mobile.

Nelle applicazioni standard le superfici di fissaggio delle squadre di raccordo sono posizionate fra le bande di maglia.

I raccordi terminali al punto fisso e al punto mobile possono essere anche montati girati di 90° rispetto all'asse della catena.

Il codice della serie di raccordi identifica due raccordi al punto fisso e due raccordi al punto mobile fissati con perni e seeger.

I tipi di raccordo e le varianti devono essere indicati all'ordine.

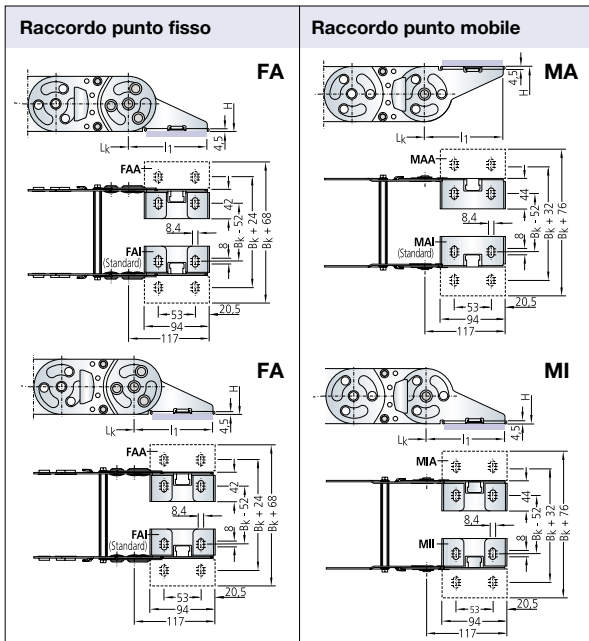

Catena	Serie Raccordi	Staffa FA DX	Staffa FA SX	Staffa MA DX	Staffa MA SX	Staffa MI DX	Staffa MI SX	Perno FA	Perno MA/MI	Seeger
Tipo	Articolo nr.	Codice	Codice	Codice	Codice	Codice	Codice	Codice	Codice	Codice
LS1050	ZRAT050000	44531	44530	44533	44532	44535	44534	44540*	44541*	44542

* CODICE 44540: 4 Pz per raccordo FA
CODICE 44541: 1 Pz per raccordo MA/MI

UM = Pz

Disposizioni possibili dei raccordi terminali

Per ordinare catene già assemblate vedi Esempio a pag. 18.015

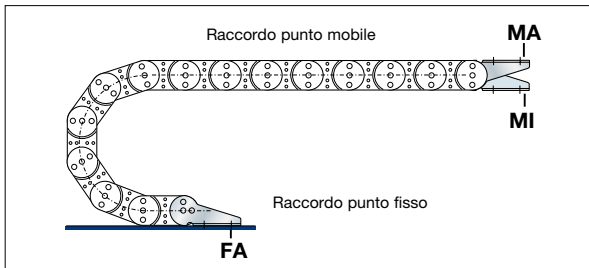

Canalina

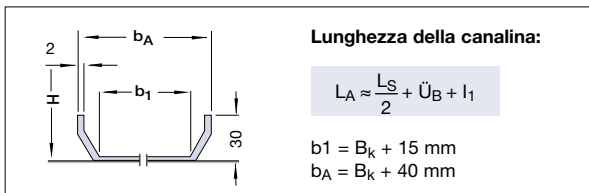

Tipo LS 1050

Fermacavi

Il profilo a C viene fissato insieme ai raccordi terminali e quindi non deve essere avvitato separatamente.

Lunghezza del profilo a C LP:

Punto fisso: $L_P = B_i$

Punto mobile: $L_P = B_i + 4 \text{ mm}$

Dimensioni del profilo a C

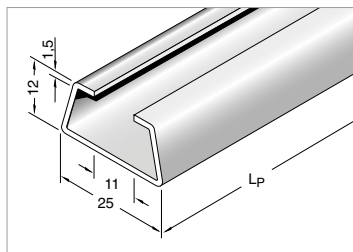

Profilo a C integrato

adatto a tutti i fermacavi in commercio (ampiezza fessura 11 - 12 mm).

Materiale: Acciaio
 Articolo-Nr.: 3934



● Inserimento del profilo a C nel raccordo terminale.



● Profilo a C fissato nel raccordo terminale.

Vedi Accessori pag. 20.100

Esempio d'ordine

LS1050 . 098 . RR . 125 . 2415 . FA/MA . TS0/nT4

Catena portacavi Tipo LS1050, larghezza catena Bk 098 mm, traversini massivi RR ogni due maglie, raggio di curvatura KR 125 mm, lunghezza Lk= 2415 mm, raccordi terminali e separatori montati ogni maglia

- Tipo Catena
- Larghezza catena Bk in mm (traversino a telaio)
- Variante del traversino
- Raggio di curvatura KR in mm
- Lunghezza catena Lk in mm (senza raccordi)
- Raccordo punto fisso (foratura esterna)
- Raccordo punto mobile (foratura esterna)
- Sistema di separatori TS 0 con n.4 separatori già montati

Canaline pag. 20.002



Fermacavi pag. 20.100



Cavi TRAXLINE pag. 19.001







Presentazione

Catena portacavi in acciaio Tipo S0650.1

- Costituite da due o più bande di maglia parallele in acciaio zincato
- Traversini disponibili in molteplici esecuzioni per la protezione dei cavi da sollecitazioni meccaniche
- Assenza di usura dei conduttori flessibili
- Assenza di guasti e disfunzioni
- Minimo ingombro
- Semplicità di montaggio
- Manutenzione minima
- Ottima estetica
- Raccordi terminali per tutte le varianti di montaggio
- Disponibilità immediata per portacavi con dimensioni standard
- Possibilità di esecuzione in acciaio Inox

Varianti del traversino:

- RR** – esecuzione a telaio con profili ancorati con viti
- RS** – esecuzione a telaio a serraggio rapido
- RX** – esecuzione a telaio in acciaio Inox
- RT** – esecuzione a telaio rotante in acciaio Inox
- LG** – esecuzione traversino forato
- RMA** – esecuzione traversino per tubi di grosse dimensioni
- RMD** – esecuzione traversino con coperchi in alluminio

Materiale delle bande e raccordi: Acciaio - zincato galvanizzato
Bande in materiale inossidabile disponibile a richiesta.

Materiale dei profili: Lega di alluminio
Acciaio Inox per variante RX e RT

Disponibili 9 raggi di curvatura! Raggi di curvatura intermedi a richiesta

Tipo	Larghezza interna		Larghezza catena		Altezza interna		Varianti Traversino	Passo t	Dati tecnici pag.
	B _i min mm	B _i max mm	B _k min mm	B _k max mm	h _i mm				
S0650.1	39	364	70	395	31		RR/RRT	65	18.019
S0650.1	35	360	70	395	31		RS/RST	65	18.020
S0650.1	39	469	70	500	33		RX/RXT	65	18.021
S0650.1	39	469	70	500	26		RT/RTT	65	18.022
S0650.1	39	700	54	715	--		LG/LGT	65	18.023
S0650.1	130	230	175	275	130/200		RMA	65	18.024
S0650.1	31	461	70	500	30		RMD	65	18.025

Tipo S0650.1

Layout della catena portacavi

Passo della catena $t = 65 \text{ mm}$
 Altezza maglia $h_G = 50 \text{ mm}$
 Altezza montaggio $H_{\min} = 2 \text{ KR} + 50 \text{ mm}$
 Lunghezza $l_1 = 95/25 \text{ mm}$
 (vedi dimensioni raccordi)

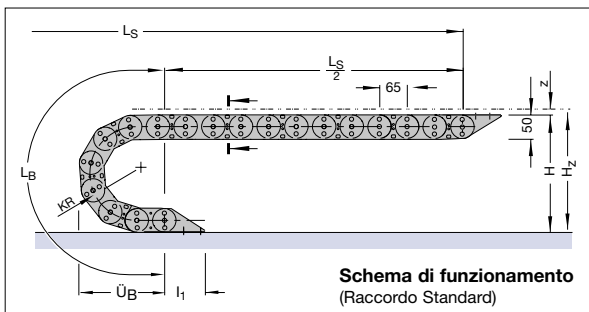

Dimensioni costruttive
in funzione del raggio di curvatura

S0650.1	Raggio di curvatura								
KR	075	095	115	135	155	175*	200	250*	300*
L_B	496	558	621	684	747	810	888	1045	1202
Ü_B	230	250	270	290	310	330	355	405	455
H_{min}	200	240	280	320	360	400	450	550	650

L'altezza di ancoraggio della catena dovrebbe essere almeno di 25 mm maggiore dell'altezza H_{\min} !

* a richiesta

Diagramma dell'autoportanza



Lunghezza autoportante L_f e Corsa L_S senza supporto
in funzione del peso aggiunto
(Vedi Informazioni Costruttive)

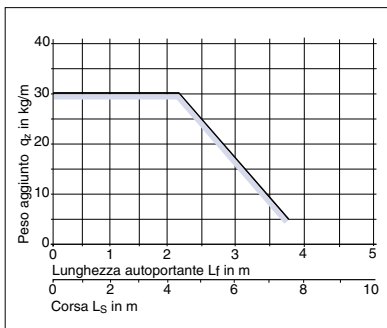
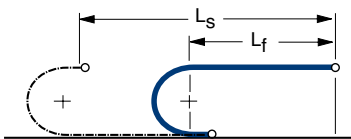

Il diagramma dell'autoportanza considera un peso proprio catena q_k di 4,0 kg/m.

Per movimenti circolari sono disponibili combinazioni KR / RKR. In questi casi contattateci.

Lunghezza della catena:

$$L_k \approx \frac{L_S}{2} + L_B \quad \text{multiplo di } 65 \text{ mm}$$

Ingombro installazione:

$$H_z = H + z \quad z \approx 10 \text{ mm/m lunghezza catena}$$

Per il funzionamento della catena portacavi è necessaria una superficie uniforme.

Se tale condizione non sussiste è indispensabile l'applicazione di una canalina di scorrimento vedi pag. 18.027.

La progettazione di un'installazione viene eseguita dai nostri tecnici previa esplicita richiesta.

Tipo S0650.1

Sezione della catena

Vista in sezione come da schema di funzionamento

Variante del traversino RR

Traversino a telaio con profili in alluminio ancorati tramite viti.

Montaggio dei traversini standard ogni 2 maglie.

Possibile il montaggio ogni maglia.

(Variante RRT)

Larghezza Catena:

$$B_k = B_i + 31 \text{ mm}$$

Larghezza Traversino:

$$B_i = \Sigma D + \Sigma s_T$$

D= 1,1 d per vavi

D= 1,2 d per tubi

Sistema di separatori TS 0

Senza divisori orizzontali

s_T	3 mm
$a_T \text{ min}$	11,5 mm
$a_x \text{ min}$	13 mm

Per ordinare catene già assemblate

indicare TS0/n_Tx. TS0 indica solo separatori verticali, n_T il numero dei separatori per traversa. Quindi sostituire x con la quantità desiderata.

Esempio: TS 0/n_T 2

Vedi pag. 18.028

Larghezze Standard / Peso

Dimensioni in mm

Unità di misura:metri

Articolo Nr.	Larghezza interna B _i	Larghezza catena B _k	Peso kg/m
S0650.1.070.RR.Raggio	39	70	3,77
S0650.1.095.RR.Raggio	64	95	3,83
S0650.1.120.RR.Raggio	89	120	3,88
S0650.1.145.RR.Raggio	114	145	3,94
S0650.1.170.RR.Raggio	139	170	4,00
S0650.1.195.RR.Raggio	164	195	4,06
S0650.1.220.RR.Raggio	189	220	4,12
S0650.1.245.RR.Raggio	214	245	4,18
S0650.1.270.RR.Raggio	239	270	4,24
S0650.1.295.RR.Raggio	264	295	4,30
S0650.1.320.RR.Raggio	289	320	4,36
S0650.1.345.RR.Raggio	314	345	4,42
S0650.1.370.RR.Raggio	339	370	4,48
S0650.1.395.RR.Raggio	364	395	4,54

→ Completare l'Articolo con il raggio di curvatura desiderato. Es. S0650.1.070.RR.115

A richiesta sono disponibili larghezze speciali con passo di 1 mm

$$B_{K \text{ max}} = 395 \text{ mm}$$

I separatori sono mobili all'interno del traversino.

I separatori vengono montati generalmente ogni 2 maglie.

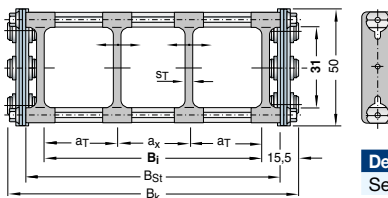

Descrizione	Codice	U.M.
Separatore	44250	Pz

Raggi di curvatura KR (mm) disponibili

075	095	115	135	155	175*	200	250*	300*
-----	-----	-----	-----	-----	------	-----	------	------

* disponibili a richiesta

Tipo S0650.1

Sezione della catena

Vista in sezione come da schema di funzionamento

Variante del traversino RS

Traversino a telaio a serraggio rapido.

Montaggio dei traversini standard ogni 2 maglie.

Per aprire il traversino è sufficiente ruotare di 90° il profilo superiore (nessun avvittamento). A richiesta apertura sul profilo inferiore.

Possibile il montaggio ogni maglia.

(Variante RST)



Larghezza Catena:

$$B_k = B_i + 35 \text{ mm}$$

Larghezza Traversino:

$$B_i = \sum D + \sum s_T$$

D = 1,1 d per cavi

D = 1,2 d per tubi

Sistema di separatori TS 0

Senza divisori orizzontali

s_T	3 mm
$a_T \text{ min}$	11,5 mm
$a_x \text{ min}$	13 mm

Per ordinare catene già assemblate

indicare TS0/n_Tx. TS0 indica solo separatori verticali, n_T il numero dei separatori per traversa. Quindi sostituire x con la quantità desiderata.

Esempio: TS 0/n_T 2

Vedi pag. 18.028

Boccole rotanti per Varianti RR/RS

Nei montaggi ove è necessario ridurre al minimo l'attrito fra i conduttori ed il traversino, è possibile installare le boccole rotanti

Larghezze Standard / Peso

Dimensioni in mm

Unità di misura: metri

Articolo Nr.	Larghezza interna B _i	Larghezza catena B _k	Peso kg/m
S0650.1.070.RS.Raggio	35	70	3,77
S0650.1.095.RS.Raggio	60	95	3,83
S0650.1.120.RS.Raggio	85	120	3,88
S0650.1.145.RS.Raggio	110	145	3,94
S0650.1.170.RS.Raggio	135	170	4,00
S0650.1.195.RS.Raggio	160	195	4,06
S0650.1.220.RS.Raggio	185	220	4,12
S0650.1.245.RS.Raggio	210	245	4,18
S0650.1.270.RS.Raggio	235	270	4,24
S0650.1.295.RS.Raggio	260	295	4,30
S0650.1.320.RS.Raggio	285	320	4,36
S0650.1.345.RS.Raggio	310	345	4,42
S0650.1.370.RS.Raggio	335	370	4,48
S0650.1.395.RS.Raggio	360	395	5,54

Completare l'Articolo con il raggio di curvatura desiderato. Es. S0650.1.120.RS.115

A richiesta sono disponibili larghezze speciali con passo di 1 mm

$$B_{K \text{ max}} = 395 \text{ mm}$$

I separatori sono mobili all'interno del traversino.

I separatori vengono montati generalmente ogni 2 maglie.

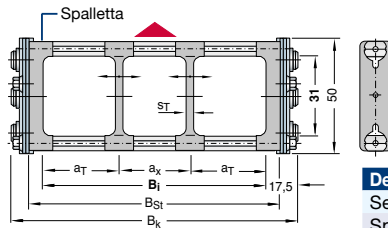

Descrizione	Codice	U.M.
Separatore	44250	Pz
Spalletta	41530	Pz

Raggi di curvatura KR (mm) disponibili

075 095 115 135 155 175* 200 250* 300*

* disponibili a richiesta



Boccola rotante D = 15 mm Sp. 2 mm

Lunghezza in mm	Codice	U.M.
6	K026506TUB	Pz
8	K026508TUB	Pz
20	K026520TUB	Pz

Tipo S0650.1

Sezione della catena

Vista in sezione come da schema di funzionamento

Variante del traversino RX

Traversino a telaio in acciaio INOX d=8.
Montaggio dei traversini standard ogni 2 maglie.
Possibile il montaggio ogni maglia.

(Variante RXT)

Larghezza Catena:

$$B_k = B_i + 31 \text{ mm}$$

Larghezza Traversino:

$$B_i = \Sigma D + \Sigma s_T$$

D = 1,1 d per cavi

D = 1,2 d per tubi

Sistema di separatori TS 0

Senza divisori orizzontali

s_T	4 mm
-------	------

Per ordinare catene già assemblate

indicare TS0/n_Tx. TS0 indica solo separatori verticali, n_T il numero dei separatori per traversa. Quindi sostituire x con la quantità desiderata.

Esempio: TS 0/n_T 2

Vedi pag. 18.028

Larghezze Standard / Peso

Dimensioni in mm

Unità di misura: metri

Articolo Nr.	Larghezza interna B _i	Larghezza catena B _k	Peso kg/m
S0650.1.070.RX.Raggio	39	70	4,03
S0650.1.095.RX.Raggio	64	95	4,18
S0650.1.120.RX.Raggio	89	120	4,33
S0650.1.145.RX.Raggio	114	145	4,48
S0650.1.170.RX.Raggio	139	170	4,63
S0650.1.195.RX.Raggio	164	195	4,79
S0650.1.220.RX.Raggio	189	220	4,94
S0650.1.245.RX.Raggio	214	245	5,09
S0650.1.270.RX.Raggio	239	270	5,24
S0650.1.295.RX.Raggio	264	295	5,39
S0650.1.320.RX.Raggio	289	320	5,54
S0650.1.345.RX.Raggio	314	345	5,70
S0650.1.370.RX.Raggio	339	370	5,85
S0650.1.395.RX.Raggio	364	395	6,00

Completare l'Articolo con il raggio di curvatura desiderato. Es. S0650.1.120.RX.135

A richiesta sono disponibili larghezze speciali con passo di 1 mm

$$B_{K \text{ max}} = 500 \text{ mm}$$

I separatori sono mobili all'interno del traversino.
I separatori vengono montati generalmente ogni 2 maglie.

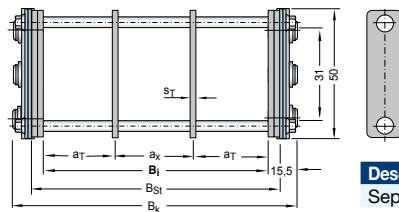

Descrizione	Codice	U.M.
Separatore	44251	Pz

Raggi di curvatura KR (mm) disponibili

075 095 115 135 155 175* 200 250* 300*

* disponibili a richiesta

Distanziali per Varianti RR/RS

Nei montaggi con catena girata di 90° per evitare che i separatori sotto l'azione del peso dei cavi non rispettino la posizione assegnata, è possibile installare appositi distanziali.



Distanziale

Lunghezza in mm	Codice	U.M.
6	K026506DIS	Pz
8	K026508DIS	Pz
20	K026520DIS	Pz

Tipo S0650.1

Sezione della catena

Vista in sezione come da schema di funzionamento

Variante del traversino RT

Traversino a telaio rotante.

Montaggio dei traversini standard ogni 2 maglie.

Possibile il montaggio ogni maglia.

(Variante RTT)



Larghezza Catena:

$$B_k = B_i + 31 \text{ mm}$$

Larghezza Traversino:

$$B_i = \sum D + \sum s_T$$

D= 1,1 d per cavi

D= 1,2 d per tubi

Sistema di separatori TS 0

Senza divisori orizzontali

s_T	4 mm
$a_T \text{ min}$	20 mm
$a_x \text{ min}$	25 mm

Per ordinare catene già assemblate indicare TS0/n_Tx. TS0 indica solo separatori verticali, n_T il numero dei separatori per traversa. Quindi sostituire x con la quantità desiderata. **Fornire inoltre lo schema delle posizioni dei separatori.**

Esempio: TS 0/n_T 2

Vedi pag. 18.028

Larghezze Standard / Peso

Dimensioni in mm

Unità di misura: metri

Articolo Nr.	Larghezza interna B _i	Larghezza catena B _k	Peso kg/m
S0650.1.070.RT.Raggio	39	70	4,44
S0650.1.095.RT.Raggio	64	95	4,75
S0650.1.120.RT.Raggio	89	120	5,05
S0650.1.145.RT.Raggio	114	145	5,35
S0650.1.170.RT.Raggio	139	170	5,65
S0650.1.195.RT.Raggio	164	195	5,95
S0650.1.220.RT.Raggio	189	220	6,25
S0650.1.245.RT.Raggio	214	245	6,56
S0650.1.270.RT.Raggio	239	270	6,86
S0650.1.295.RT.Raggio	264	295	7,16
S0650.1.320.RT.Raggio	289	320	7,46
S0650.1.345.RT.Raggio	314	345	7,76
S0650.1.370.RT.Raggio	339	370	8,06
S0650.1.395.RT.Raggio	364	395	8,36

Completare l'Articolo con il raggio di curvatura desiderato. Es. S0650.1.145.RT.115

A richiesta sono disponibili larghezze speciali con passo di 1 mm

$$B_{K \text{ max}} = 500 \text{ mm}$$

I separatori sono mobili all'interno del traversino.

I separatori vengono montati generalmente ogni 2 maglie.

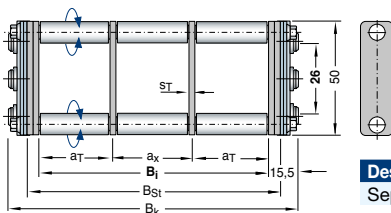

Descrizione	Codice	U.M.
Separatore	44251	Pz

Raggi di curvatura KR (mm) disponibili

075 095 115 135 155 175* 200 250* 300*

* disponibili a richiesta

Tipo S0650.1

Sezione della catena

Vista in sezione come da schema di funzionamento

Variante del traversino LG

Traversino forato esecuzione in due metà
Foratura del traversino secondo indicazione del cliente.

Nessuna larghezza standard.

Possibile il montaggio ogni maglia.

(Variante LGT)

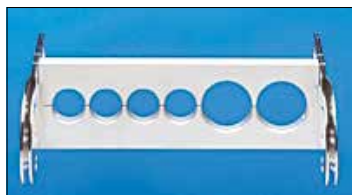

D max	40 mm
d max	36/32 mm
c min	4 mm
B _{St} max	700 mm
a _{0min}	10 mm

D= 1,1 d per cavi

D= 1,2 d per tubi

Peso proprio della catena per catene a due bande di maglia

in funzione della larghezza della catena.

Traversini forati al 50%

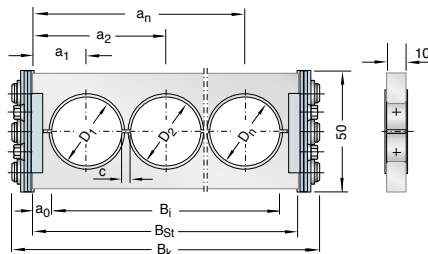

Se la larghezza massima del traversino viene superata vengono studiate diverse soluzioni : catene a più bande di maglia, contrapposte, sovrapposte. Per applicazioni al limite, Vi preghiamo contattarci.

Larghezza Catena:

$$B_k = B_{St} + 15 \text{ mm}$$

Calcolo della larghezza del traversino:

$$B_{St} = \Sigma D + \Sigma c + 20 \text{ mm}$$

Calcolo del B_i:

$$B_i = \Sigma B_{St} - 2 a_0$$

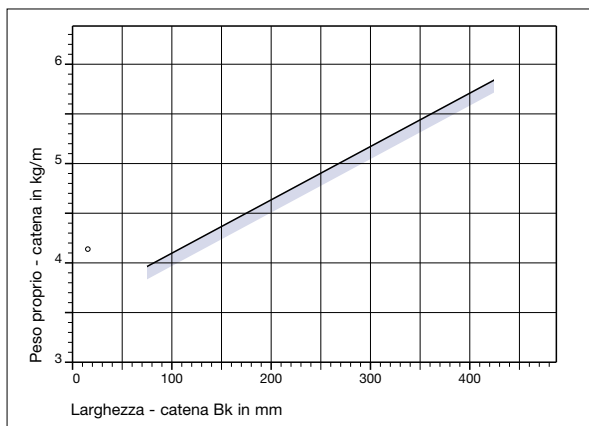

Raggi di curvatura KR (mm) disponibili

075 095 115 135 155 175* 200 250* 300*

* disponibili a richiesta

Tipo S0650.1

Sezione della catena

Vista in sezione come da schema di funzionamento

Variante del traversino RMA

Variante del traversino "RMA" per tubi di grosse dimensioni

Materiale dei profili: **Lega di alluminio**
Materiale delle spallette: **Poliammide**

RMA1

Montaggio dei traversini interni al raggio di curvatura

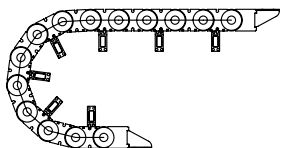

RMA1

- la catena deve essere tassativamente autoportante (vedi diagramma dell'autoportanza a pag. 18.018)
- per $h_i = 130$ Kr minimo = 175
per $h_i = 160$ Kr minimo = 200
per $h_i = 200$ Kr minimo = 300

Larghezza Catena:

$$B_k = B_i + 45 \text{ mm}$$

Larghezza Traversino:

$$B_{St} = B_i + 30 \text{ mm}$$

Larghezze Standard / Peso

Dimensioni in mm

Unità di misura: metri

Articolo Nr.	$h_i/2$	$B_i/2$	B_k	Peso Kg/m
S0650.1.RMA1.130.175.Raggio	130	130	175	5,71
S0650.1.RMA1.130.225.Raggio	130	180	225	6,19
S0650.1.RMA1.160.180.Raggio	160	180	225	6,39
S0650.1.RMA1.160.205.Raggio	160	205	250	6,64
S0650.1.RMA1.160.230.Raggio	160	230	275	6,88
S0650.1.RMA1.200.205.Raggio	200	205	250	6,84
S0650.1.RMA1.200.230.Raggio	200	230	275	7,08

Completare l'Articolo con il raggio di curvatura desiderato.
Es. S0650.1.RMA1.130.175.175

A richiesta sono disponibili larghezze speciali

$$B_{K \max} = 400 \text{ mm}$$

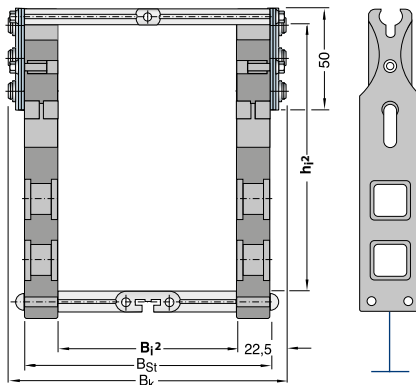

Descrizione	Codice	U.M.
Spalletta L=130	50001	Pz
Spalletta L=160	50002	Pz
Spalletta L=200	50003	Pz

Raggi di curvatura KR (mm) disponibili

175 200 250 300

Tipo S0650.1

Sezione della catena

Vista in sezione come da schema di funzionamento

Variante del traversino RMD

Traversino con copertura in alluminio.

Coperchi in alluminio fissati con viti sia sul lato superiore che inferiore.



Larghezza Catena:

$$B_k = B_i + 39 \text{ mm}$$

Larghezza Traversino:

$$B_i = \Sigma D + \Sigma s_T$$

D= 1,1 d per cavi

D= 1,2 d per tubi

Sistema di separatori TS 0

Senza divisori orizzontali

s_T	3 mm
W_f	13 mm
$a_T \text{ min}$	11,5 mm
$a_x \text{ min}$	13 mm

Per ordinare catene già assemblate

indicare TS0/n_Tx. TS0 indica solo separatori verticali, n_T il numero dei separatori per traversa. Quindi sostituire x con la quantità desiderata.

Esempio: TS 0/n_T 2

Vedi pag. 18.028

Larghezze Standard / Peso

Dimensioni in mm

Unità di misura:metri

Articolo Nr.	Larghezza interna B_i	Larghezza catena B_k	Peso kg/m
S0650.1.070.RMD.Raggio	31	70	4,64
S0650.1.095.RMD.Raggio	56	95	5,02
S0650.1.120.RMD.Raggio	81	120	5,39
S0650.1.145.RMD.Raggio	106	145	5,76
S0650.1.170.RMD.Raggio	131	170	6,14
S0650.1.195.RMD.Raggio	156	195	6,51
S0650.1.220.RMD.Raggio	181	220	6,88
S0650.1.245.RMD.Raggio	206	245	7,26
S0650.1.270.RMD.Raggio	231	270	7,63
S0650.1.295.RMD.Raggio	256	295	8,00
S0650.1.320.RMD.Raggio	281	320	8,38
S0650.1.345.RMD.Raggio	306	345	8,75
S0650.1.370.RMD.Raggio	331	370	9,12
S0650.1.395.RMD.Raggio	356	395	9,49

➔ Completare l'Articolo con il raggio di curvatura desiderato. Es. S0650.1.170.RDM.115

A richiesta sono disponibili larghezze speciali con passo di 1 mm

$$B_{K \text{ max}} = 500 \text{ mm}$$

I separatori sono mobili all'interno del traversino.

I separatori vengono montati generalmente ogni 2 maglie.

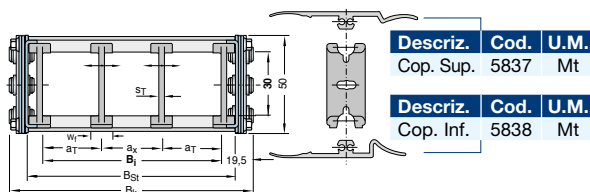

Descriz.	Cod.	U.M.
Cop. Sup.	5837	Mt

Descriz.	Cod.	U.M.
Cop. Inf.	5838	Mt

Descrizione	Codice	U.M.
Separatore	44254	Pz

Raggi di curvatura KR (mm) disponibili

115	135	155	175*	200	250*	300*
-----	-----	-----	------	-----	------	------

* disponibili a richiesta

Tipo S0650.1

I **pattini di scorrimento** per la serie Tipo S0650.1 sono disponibili come componenti standard.

Pattini per S0650.1

- Economici
- Lunga durata
- Basso coefficiente di usura da scorrimento
- Facile controllo dello stato di usura
- Semplice sostituzione grazie al fissaggio con viti
- Utilizzabile con tutte le varianti del traversino

Altezza catena con pattini

S0650 : $hG' = hG + 6 = 56 \text{ mm}$

Larghezza catena con pattini

S0650 : $BEF' = Bk + 5,2 \text{ mm}$

Raggio min.di curvatura per l'impiego di pattini:

S0650: KR min = 125 mm



Descrizione	Codice	U.M.
Pattino S0650 da KR 125	42094	Pz
Pattino S0650 SX da KR 95 e 115	42096	Pz
Pattino S0650 DX da KR 95 e 115	42097	Pz

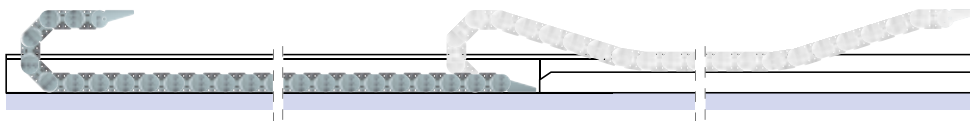

■ Schema di funzionamento della catena in acciaio disposizione scorrevole con pattini.

Semplice sostituzione grazie al fissaggio con viti.

Nelle catene portacavi con disposizione scorrevole le superfici di scorrimento sono sottoposte a carichi particolari e di regola sono esposte ad una usura elevata. Il controllo dello stato di usura dei nuovi pattini è molto semplice grazie anche alla marcatura della superficie usurabile e si può effettuare in ogni momento. **Se necessario i pattini si possono sostituire in modo molto semplice.**



■ Facile controllo delle superfici usurate con marcatura della zona esposta ad usura.

Tipo S0650.1

Dimensioni dei raccordi

Raccordi terminali in acciaio zincato

I raccordi fissati alla catena senza possibilità di snodo sono ancorati al punto mobile.

Nelle applicazioni standard le superfici di fissaggio delle squadre di raccordo sono posizionate fra le bande di maglia.

I raccordi terminali al punto fisso e al punto mobile possono essere anche montati girati di 90° rispetto all'asse della catena.

Il codice della serie di raccordi identifica due raccordi al punto fisso e due raccordi al punto mobile in acciaio zincato fissati con perni e seeger.

I tipi di raccordo e le varianti devono essere indicati all'ordine.

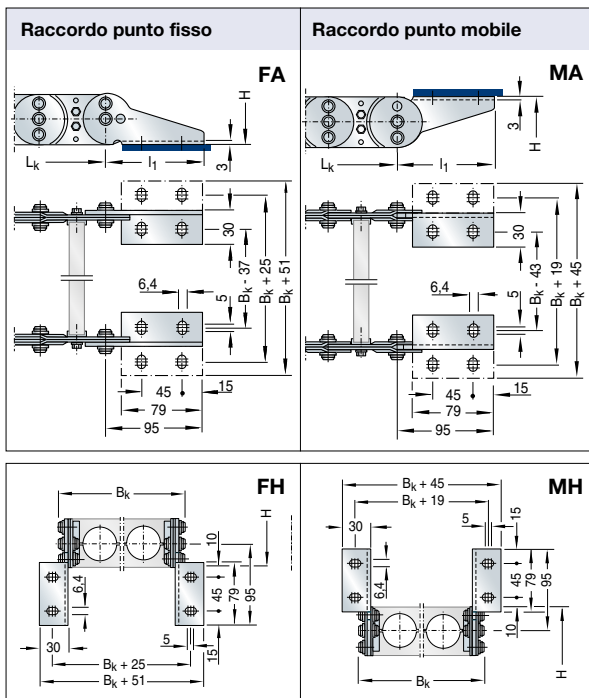

Catena	Serie Raccordi	Staffa DX	Staffa SX	Perno	Seeger	U.M.
Tipo	Articolo nr.	Codice	Codice	Codice	Codice	
S0650.1	ZRAT650000	44210	44215	29910	27710	Pz

Disposizioni possibili dei raccordi terminali

Per ordinare catene già assemblate vedi Esempio a pag. 18.028

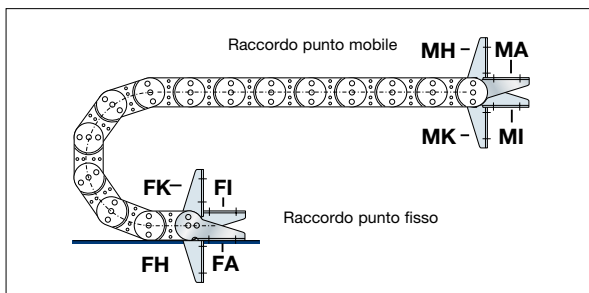

Canalina

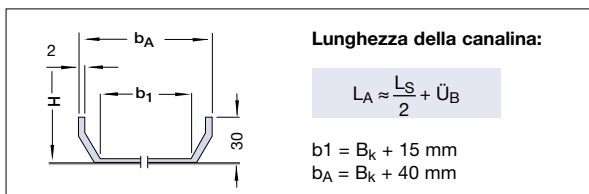

Come ordinare catene già assemblate

Esempio d'ordine

S0650.1 . 070 . RR . 115 . 1430 . FA/MA . TS0/n_T4 . Cop

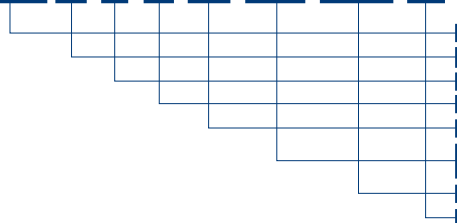

Catena portacavi Tipo S0650.1, larghezza catena B_k 070 mm, traversini a telaio con viti, raggio di curvatura KR 115 mm, lunghezza L_k= 1430 mm, raccordi e coperture

- ▮ Tipo Catena
- ▮ Larghezza catena B_k in mm (traversino a telaio)
- ▮ Variante del traversino
- ▮ Raggio di curvatura KR in mm
- ▮ Lunghezza catena L_k in mm (senza raccordi)
- ▮ Raccordo punto fisso (foratura esterna)
- ▮ Raccordo punto mobile (foratura esterna)
- ▮ Sistema di separatori TS 0 con n.4 separatori già montati
- ▮ Coperture in acciaio inox

Esempio d'ordine

S0650.1 . 095 . RX . 115 . 3055 . FA/MA

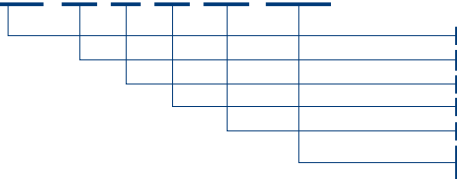

Catena portacavi Tipo S0650.1, larghezza catena B_k 095 mm, traversini a telaio in acciaio INOX, raggio di curvatura KR 115 mm, lunghezza L_k= 3055 mm e raccordi

- ▮ Tipo Catena
- ▮ Larghezza catena B_k in mm (traversino a telaio)
- ▮ Variante del traversino
- ▮ Raggio di curvatura KR in mm
- ▮ Lunghezza catena L_k in mm (senza raccordi)
- ▮ Raccordo punto fisso (foratura esterna)
- ▮ Raccordo punto mobile (foratura esterna)

Esempio d'ordine

S0650.1 . 145 . RTT . 155 . 2340 . FH/MH . TS0/n_T2

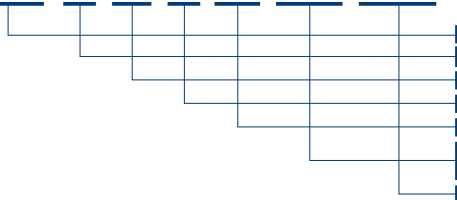

Catena portacavi Tipo S0650.1, larghezza catena B_k 145 mm, traversini a telaio rotanti montati ogni maglia, raggio di curvatura KR 155 mm, lunghezza L_k= 2340 mm e raccordi

- ▮ Tipo Catena
- ▮ Larghezza catena B_k in mm (traversino a telaio)
- ▮ Variante del traversino
- ▮ Raggio di curvatura KR in mm
- ▮ Lunghezza catena L_k in mm (senza raccordi)
- ▮ Raccordo punto fisso (girato di 90°esterno)
- ▮ Raccordo punto mobile (girato di 90°esterno)
- ▮ Sistema di separatori TS 0 con n.2 separatori già montati

Coperture Inox pag. 18.076



Fermacavi pag. 20.100



Cavi TRAXLINE pag. 19.001





Presentazione

Catena portacavi in acciaio Tipo S0950

- Costituite da due o più bande di maglia parallele in acciaio zincato
- Traversini disponibili in molteplici esecuzioni per la protezione dei cavi da sollecitazioni meccaniche
- Assenza di usura dei conduttori flessibili
- Assenza di guasti e disfunzioni
- Minimo ingombro
- Semplicità di montaggio
- Manutenzione minima
- Ottima estetica
- Raccordi terminali per tutte le varianti di montaggio
- Disponibilità immediata per portacavi con dimensioni standard

Varianti del traversino:

RR – esecuzione a telaio con profili ancorati con viti

RS – esecuzione a telaio a serraggio rapido

RM – esecuzione a telaio Massiv

RX – esecuzione a telaio in acciaio Inox

RT – esecuzione a telaio rotante in acciaio Inox

LG – esecuzione traversino forato

RMD – esecuzione traversino con coperchi in alluminio

Materiale delle bande: Acciaio - zincato galvanizzato

Materiale dei profili: Lega di alluminio
Acciaio Inox per variante RX e RT

Disponibili 9 raggi di curvatura! Raggi di curvatura intermedi a richiesta

Tipo	Larghezza interna		Larghezza catena		Altezza interna		Varianti Traversino	Passo t	Dati tecnici pag.
	B _i min mm	B _i max mm	B _k min mm	B _k max mm	h _i mm				
S0950	64	463	101	500	46		RR/RRT	95	18.031
S0950	58	358	101	401	46		RS/RST	95	18.032
S0950	113	763	150	800	43		RM/RMT	95	18.033
S0950	66	465	101	500	48		RX/RXT	95	18.034
S0950	66	465	101	500	42		RT/RTT	95	18.035
S0950	106	800	125	819	--		LG/LGT	95	18.036
S0950	88	687	125	724	44		RMD	95	18.037

Tipo S0950

Layout della catena portacavi

Passo della catena $t = 95 \text{ mm}$
 Altezza maglia $h_G = 68 \text{ mm}$
 Altezza montaggio $H_{\min} = 2 \text{ KR} + 68 \text{ mm}$
 Lunghezza $l_1 = 125/34 \text{ mm}$
 (vedi dimensioni raccordi)

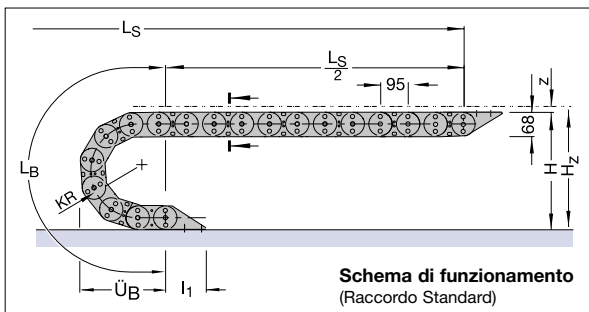

Dimensioni costruttive
in funzione del raggio di curvatura

S0950	Raggio di curvatura								
KR	125*	140	170	200	260	290	320	350*	410*
L_B	773	820	914	1008	1197	1291	1385	1480	1668
Ü_B	350	365	395	425	485	515	545	575	635
H_{min}	318	348	408	468	588	648	708	768	888

L'altezza di ancoraggio della catena dovrebbe essere almeno di 34 mm maggiore dell'altezza H_{\min} !

* a richiesta

Diagramma dell'autoportanza



Lunghezza autoportante L_f e Corsa L_S senza supporto
in funzione del peso aggiunto
(Vedi Informazioni Costruttive)

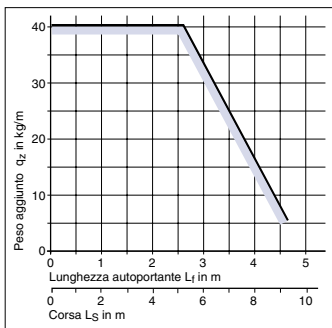
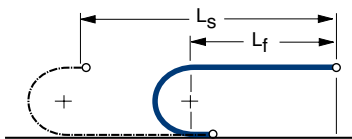

Il diagramma dell'autoportanza considera un peso proprio catena q_k di **7,5 kg/m**.

Se il peso proprio della catena è superiore, come nel caso della variante RMD, il peso aggiunto ammissibile si ridurrà per la differenza.

Per movimenti circolari sono disponibili combinazioni KR/RKR. In questi casi contattateci.

Lunghezza della catena:

$$L_k \approx \frac{L_S}{2} + L_B \quad \text{multiplo di } 95 \text{ mm}$$

Ingombro installazione:

$$H_2 = H + z \quad z \approx 10 \text{ mm/m lunghezza catena}$$

Per il funzionamento della catena portacavi è necessaria una superficie uniforme.

Se tale condizione non sussiste è indispensabile l'applicazione di una canalina di scorrimento vedi pag. 18.039.

La progettazione di un'installazione viene eseguita dai nostri tecnici previa esplicita richiesta.

Tipo S0950

Sezione della catena

Vista in sezione come da schema di funzionamento

Variante del traversino RR

Traversino a telaio con profili in alluminio ancorati tramite viti.

Montaggio dei traversini standard ogni 2 maglie.

Possibile il montaggio ogni maglia

(Variante RRT)



Larghezza Catena:

$$B_k = B_i + 37 \text{ mm}$$

Larghezza Traversino:

$$B_i = \Sigma D + \Sigma s_T$$

D= 1,1 d per cavi

D= 1,2 d per tubi

Sistema di separatori TS 0

Senza divisori orizzontali

s_T	4 mm
$a_T \text{ min}$	12 mm
$a_x \text{ min}$	14 mm

Per ordinare catene già assemblate

indicare TS0/n_Tx. TS0 indica solo separatori verticali, n_T il numero dei separatori per traversa. Quindi sostituire x con la quantità desiderata.

Esempio: TS 0/n_T 2

Vedi pag. 18.040

Boccole rotanti per Varianti RR/RS

Nei montaggi ove è necessario ridurre al minimo l'attrito fra i conduttori ed il traversino, è possibile installare le boccole rotanti

Larghezze Standard / Peso

Dimensioni in mm

Unità di misura:metri

Articolo Nr.	Larghezza interna B _i	Larghezza catena B _k	Peso kg/m
S0950.101.RR.Raggio	64	101	7,36
S0950.126.RR.Raggio	89	126	7,40
S0950.151.RR.Raggio	114	151	7,44
S0950.176.RR.Raggio	139	176	7,49
S0950.201.RR.Raggio	164	201	7,53
S0950.226.RR.Raggio	189	226	7,57
S0950.251.RR.Raggio	214	251	7,61
S0950.276.RR.Raggio	239	276	7,65
S0950.301.RR.Raggio	264	301	7,69
S0950.326.RR.Raggio	289	326	7,73
S0950.351.RR.Raggio	314	351	7,77
S0950.376.RR.Raggio	339	376	7,81
S0950.401.RR.Raggio	364	401	7,85

Completare l'Articolo con il raggio di curvatura desiderato. Es. S0950.201.RR.140

A richiesta sono disponibili larghezze speciali con passo di 1 mm

$$B_{K \text{ max}} = 500 \text{ mm}$$

I separatori sono mobili all'interno del traversino.

I separatori vengono montati generalmente ogni 2 maglie.

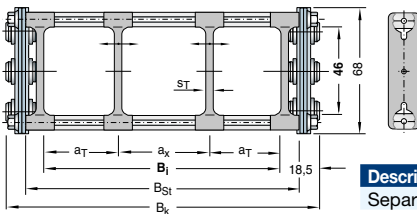

Descrizione	Codice	U.M.
Separatore	42160	Pz

Raggi di curvatura KR (mm) disponibili

125* 140 170 200 260 290 320 350* 410*

* disponibili a richiesta



Boccola rotante D = 15 mm Sp. 2 mm

Lunghezza in mm	Codice	U.M.
6	K021506TUB	Pz
8	K021508TUB	Pz
20	K021520TUB	Pz

Tipo S0950

Sezione della catena

Vista in sezione come da schema di funzionamento

Variante del traversino RS

Traversino a telaio a serraggio rapido

Montaggio dei traversini standard ogni 2 maglie.

Per aprire il traversino è sufficiente ruotare di 90° il profilo superiore (nessun avvittamento). A richiesta apertura sul profilo inferiore.

Possibile il montaggio ogni maglia.

(Variante RST)

Larghezza Catena:

$$B_K = B_i + 43 \text{ mm}$$

Larghezza Traversino:

$$B_i = \Sigma D + \Sigma s_T$$

D= 1,1 d per cavi

D= 1,2 d per tubi

Sistema di separatori TS 0

Senza divisori orizzontali

s_T	4 mm
$a_T \text{ min}$	12 mm
$a_x \text{ min}$	14 mm

Per ordinare catene già assemblate

indicare TS0/n_Tx. TS0 indica solo separatori verticali, n_T il numero dei separatori per traversa. Quindi sostituire x con la quantità desiderata.

Esempio: TS 0/n_T 2

Vedi pag. 18.040

Distanziali per Varianti RR/RS

Nei montaggi con catena girata di 90° per evitare che i separatori sotto l'azione del peso dei cavi non rispettino la posizione assegnata, è possibile installare appositi distanziali.

Larghezze Standard / Peso

Dimensioni in mm

Unità di misura: metri

Articolo Nr.	Larghezza interna B _i	Larghezza catena B _k	Peso kg/m
S0950.101.RS.Raggio	58	101	7,36
S0950.126.RS.Raggio	83	126	7,40
S0950.151.RS.Raggio	108	151	7,44
S0950.176.RS.Raggio	133	176	7,49
S0950.201.RS.Raggio	158	201	7,53
S0950.226.RS.Raggio	183	226	7,57
S0950.251.RS.Raggio	208	251	7,61
S0950.276.RS.Raggio	233	276	7,65
S0950.301.RS.Raggio	258	301	7,69
S0950.326.RS.Raggio	283	326	7,73
S0950.351.RS.Raggio	308	351	7,77
S0950.376.RS.Raggio	333	376	7,81
S0950.401.RS.Raggio	358	401	7,85

Completare l'Articolo con il raggio di curvatura desiderato. Es. S0950.151.RST.200

A richiesta sono disponibili larghezze speciali con passo di 1 mm

$$B_K \text{ max} = 401 \text{ mm}$$

I separatori sono mobili all'interno del traversino.

I separatori vengono montati generalmente ogni 2 maglie.

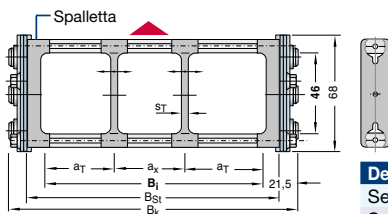

Descrizione	Codice	U.M.
Separatore	42160	Pz
Spalletta	42200	Pz

Raggi di curvatura KR (mm) disponibili

125* 140 170 200 260 290 320 350* 410*

* disponibili a richiesta



Distanziale

Lunghezza in mm	Codice	U.M.
6	K029006DIS	Pz
8	K029008DIS	Pz
20	K029020DIS	Pz

Tipo S0950

Sezione della catena

Vista in sezione come da schema di funzionamento

Variante del traversino RM

Traversino a telaio - Esecuzione Massiv
Profili in alluminio superiori ed inferiori fissati con 4 viti.

Montaggio standard dei traversini ogni 2 maglie.

Possibile il montaggio ogni maglia.

(Variante RMT)



Larghezza Catena:

$$B_k = B_i + 37 \text{ mm}$$

Larghezza Traversino:

$$B_i = \sum D + \sum s_T$$

D= 1,1 d per cavi

D= 1,2 d per tubi

Sistema di separatori TS 0

Senza divisori orizzontali

s_T	4 mm
$a_T \text{ min}$	10 mm
$a_x \text{ min}$	14 mm

Per ordinare catene già assemblate indicare TS0/n_Tx. TS0 indica solo separatori verticali, n_T il numero dei separatori per traversa. Quindi sostituire x con la quantità desiderata.

Esempio: TS 0/n_T 4

Vedi pag. 18.040

Larghezze Standard / Peso

Dimensioni in mm

Unità di misura:metri

Articolo Nr.	Larghezza interna B _i	Larghezza catena B _k	Peso kg/m
S0950.324.RM .Raggio	287	324	8,84
S0950.374.RM .Raggio	337	374	9,09
S0950.424.RM .Raggio	387	424	9,34
S0950.474.RM .Raggio	437	474	9,59
S0950.524.RM .Raggio	487	524	9,85
S0950.574.RM .Raggio	537	574	10,10
S0950.624.RM .Raggio	587	624	10,35
S0950.674.RM .Raggio	637	674	10,61
S0950.724.RM .Raggio	687	724	10,86

Completare l'Articolo con il raggio di curvatura desiderato. Es. S0950.324.RM.260

A richiesta sono disponibili larghezze speciali con passo di 1 mm

$$B_{K \text{ max}} = 800 \text{ mm}$$

I separatori sono mobili all'interno del traversino.

I separatori vengono montati generalmente ogni 2 maglie.

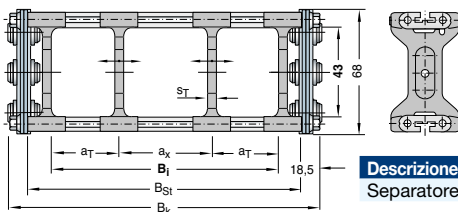

Descrizione	Codice	U.M.
Separatore	42130	Pz

Raggi di curvatura KR (mm) disponibili

125*	140	170	200	260	290	320	350*	410*
------	-----	-----	-----	-----	-----	-----	------	------

* disponibili a richiesta

Tipo S0950

Sezione della catena

Vista in sezione come da schema di funzionamento

Variante del traversino RX

Traversino a telaio in acciaio INOX d=8.

Montaggio dei traversini standard ogni 2 maglie.

Possibile il montaggio ogni maglia.

(Variante RXT)

Larghezza Catena:

$$B_k = B_i + 35 \text{ mm}$$

Larghezza Traversino:

$$B_i = \sum D + \sum s_T$$

D= 1,1 d per cavi

D= 1,2 d per tubi

Sistema di separatori TS 0

Senza divisori orizzontali

$$s_T = 4 \text{ mm}$$

Per ordinare catene già assemblate

indicare TS0/n_Tx. TS0 indica solo separatori verticali, n_T il numero dei separatori per traversa. Quindi sostituire x con la quantità desiderata.

Esempio: TS 0/n_T 2

Vedi pag. 18.040

Sistema di separatori TS 1A

Con divisione orizzontale continua centrale per tutta la lunghezza del B_i eseguita con divisore in acciaio d=8 mm

Esempio: TS 1A/n_T 2

Vedi pag. 18.040

Larghezze Standard / Peso

Dimensioni in mm

Unità di misura: metri

Articolo Nr.	Larghezza interna B _i	Larghezza catena B _k	Peso kg/m
S0950.101.RX.Raggio	66	101	7,62
S0950.126.RX.Raggio	91	126	7,72
S0950.151.RX.Raggio	116	151	7,83
S0950.176.RX.Raggio	141	176	7,93
S0950.201.RX.Raggio	166	201	8,04
S0950.226.RX.Raggio	191	226	8,14
S0950.251.RX.Raggio	216	251	8,24
S0950.276.RX.Raggio	241	276	8,35
S0950.301.RX.Raggio	266	301	8,45
S0950.326.RX.Raggio	291	326	8,56
S0950.351.RX.Raggio	316	351	8,66
S0950.376.RX.Raggio	341	376	8,76
S0950.401.RX.Raggio	366	401	8,87

Completare l'Articolo con il raggio di curvatura desiderato. Es. S0950.376.RX.135

A richiesta sono disponibili larghezze speciali con passo di 1 mm

$$B_{K \max} = 500 \text{ mm}$$

I separatori sono mobili all'interno del traversino.

I separatori vengono montati generalmente ogni 2 maglie.

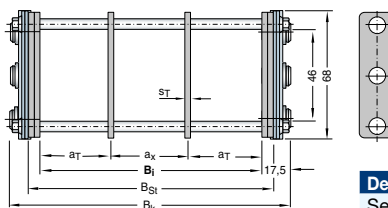

Descrizione	Codice	U.M.
Separatore	42164	Pz

Raggi di curvatura KR (mm) disponibili

125*	140	170	200	260	290	320	350*	410*
------	-----	-----	-----	-----	-----	-----	------	------

* disponibili a richiesta

Tipo S0950

Sezione della catena

Vista in sezione come da schema di funzionamento

Variante del traversino RT

Traversino a telaio rotante.

Montaggio dei traversini standard ogni 2 maglie.

Possibile il montaggio ogni maglia.

(Variante RTT)



Larghezza Catena:

$$B_k = B_i + 35 \text{ mm}$$

Larghezza Traversino:

$$B_i = \Sigma D + \Sigma s_T$$

D= 1,1 d per cavi

D= 1,2 d per tubi

Sistema di separatori TS 0

Senza divisori orizzontali

s_T	4 mm
$a_T \text{ min}$	20 mm
$a_x \text{ min}$	20 mm

Per ordinare catene già assemblate

indicare TS0/n_Tx. TS0 indica solo separatori verticali, n_T il numero dei separatori per traversa. Quindi sostituire x con la quantità desiderata. **Fornire inoltre lo schema delle posizioni dei separatori.**

Esempio: TS 0/n_T 4

Vedi pag. 18.040

Sistema di separatori TS 1A

Con divisione orizzontale continua centrale per tutta la lunghezza del B_i eseguita con divisore in acciaio d=8 mm

Esempio: TS 1A/n_T 2

Vedi pag. 18.040

Larghezze Standard / Peso

Dimensioni in mm

Unità di misura:metri

Articolo Nr.	Larghezza interna B _i	Larghezza catena B _k	Peso kg/m ³
S0950.101.RT.Raggio	66	101	8,03
S0950.126.RT.Raggio	91	126	8,24
S0950.151.RT.Raggio	116	151	8,45
S0950.176.RT.Raggio	141	176	8,65
S0950.201.RT.Raggio	166	201	8,86
S0950.226.RT.Raggio	191	226	9,07
S0950.251.RT.Raggio	216	251	9,27
S0950.276.RT.Raggio	241	276	9,48
S0950.301.RT.Raggio	266	301	9,68
S0950.326.RT.Raggio	291	326	9,89
S0950.351.RT.Raggio	316	351	10,10
S0950.376.RT.Raggio	341	376	10,30
S0950.401.RT.Raggio	366	401	10,51

Completare l'Articolo con il raggio di curvatura desiderato. Es. S0950.126.RTT.140

A richiesta sono disponibili larghezze speciali con passo di 1 mm

$$B_{K \text{ max}} = 500 \text{ mm}$$

I separatori sono mobili all'interno del traversino.

I separatori vengono montati generalmente ogni 2 maglie.

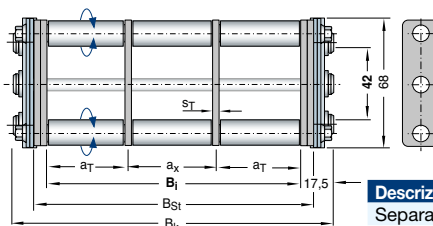

Descrizione	Codice	U.M.
Separatore	42164	Pz

Raggi di curvatura KR (mm) disponibili

125*	140	170	200	260	290	320	350*	410*
------	-----	-----	-----	-----	-----	-----	------	------

* disponibili a richiesta

Tipo S0950

Sezione della catena

Vista in sezione come da schema di funzionamento

Variante del traversino LG

Traversino forato esecuzione in due metà
Foratura del traversino secondo indicazione del cliente.

Nessuna larghezza standard.

Possibile il montaggio ogni maglia.

(Variante LGT)

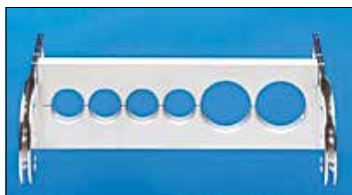

D_{max}	48 mm
d_{max}	43/48 mm
c_{min}	4 mm
$B_{St\ max}$	800 mm
$a_0\ min$	12 mm

$D = 1,1\ d$ per cavi

$D = 1,2\ d$ per tubi

Peso proprio della catena per catene a due bande di maglia

in funzione della larghezza della catena.

Traversini forati al 50%

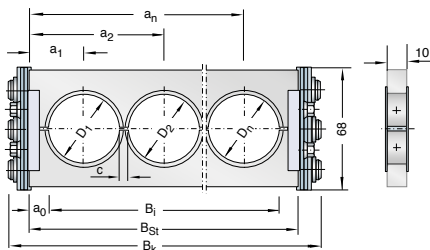

Se la larghezza massima del traversino viene superata vengono studiate diverse soluzioni: catene a più bande di maglia, contrapposte, sovrapposte. Per applicazioni al limite, Vi preghiamo contattarci.

Larghezza Catena:

$$B_k = B_{St} + 19\ mm$$

Calcolo della larghezza del traversino:

$$B_{St} = \sum D + \sum c + 24\ mm$$

Calcolo del B_i :

$$B_i = B_{St} - 2\ a_0$$

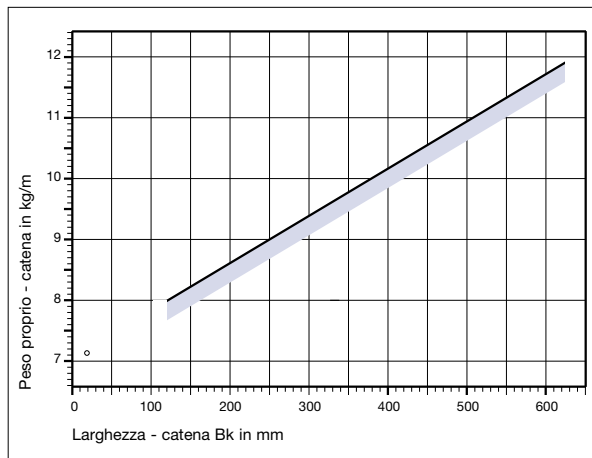

Raggi di curvatura KR (mm) disponibili

125* 140 170 200 260 290 320 350* 410*

* disponibili a richiesta

Tipo S0950

Sezione della catena

Vista in sezione come da schema di funzionamento

Variante del traversino RMD

Traversino con copertura in alluminio.

Coperchi in alluminio fissati con viti sia sul lato superiore che inferiore.



Larghezza Catena:

$$B_k = B_i + 37 \text{ mm}$$

Larghezza Traversino:

$$B_i = \sum D + \sum s_T$$

D= 1,1 d per cavi

D= 1,2 d per tubi

Sistema di separatori TS 0

Senza divisori orizzontali

s_T	4 mm
W_f	14 mm
$a_T \text{ min}$	12 mm
$a_x \text{ min}$	14 mm

Per ordinare catene già assemblate

indicare TS0/n_Tx. TS0 indica solo separatori verticali, n_T il numero dei separatori per traversa. Quindi sostituire x con la quantità desiderata.

Esempio: TS 0/n_T 4

Vedi pag. 18.040

Larghezze Standard / Peso

Dimensioni in mm

Unità di misura:metri

Articolo Nr.	Larghezza interna B _i	Larghezza catena B _k	Peso kg/m
S0950.174.RMD.Raggio	137	174	10,77
S0950.224.RMD.Raggio	187	224	11,80
S0950.274.RMD.Raggio	237	274	12,82
S0950.324.RMD.Raggio	287	324	13,85
S0950.374.RMD.Raggio	337	374	14,88
S0950.424.RMD.Raggio	387	424	15,90
S0950.474.RMD.Raggio	437	474	16,93
S0950.524.RMD.Raggio	487	524	17,96
S0950.574.RMD.Raggio	537	574	18,98
S0950.624.RMD.Raggio	587	624	20,01
S0950.674.RMD.Raggio	637	674	21,03
S0950.724.RMD.Raggio	687	724	22,06

Completare l'Articolo con il raggio di curvatura desiderato. Es. S0950.374.RMD.200

A richiesta sono disponibili larghezze speciali con passo di 1 mm

$$B_{K \text{ max}} = 724 \text{ mm}$$

I separatori sono mobili all'interno del traversino.

I separatori vengono montati generalmente ogni 2 maglie.

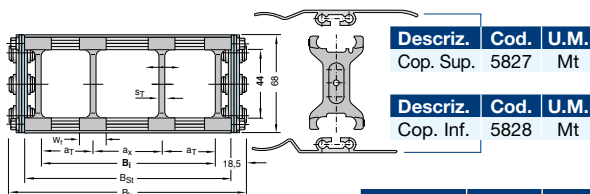

Descriz.	Cod.	U.M.
Cop. Sup.	5827	Mt

Descriz.	Cod.	U.M.
Cop. Inf.	5828	Mt

Descrizione	Codice	U.M.
Separatore	42130	Pz

Raggi di curvatura KR (mm) disponibili

170	200	260	290	320	350*	410*
-----	-----	-----	-----	-----	------	------

* disponibili a richiesta

Tipo S0950

I **pattini di scorrimento** per la serie Tipo S0950 sono disponibili anche come componenti standard stampati a spruzzo. I nuovi pattini standard vengono prodotti in **poliammide speciale altamente resistente all'abrasione** con basso coefficiente di usura da scorrimento.

Pattini per S0950

- Economici
- Lunga durata grazie al poliammide speciale ad alta resistenza all'abrasione e antiusura
- Basso coefficiente di usura da scorrimento
- Facile controllo dello stato di usura
- Semplice sostituzione grazie al fissaggio con viti
- Utilizzabile con tutte le varianti del traversino

Altezza catena con pattini

S0950: $hG' = hG + 5 = 73 \text{ mm}$

Larghezza catena con pattini

S0950: $BEF' = Bk + 9,0 \text{ mm}$

Raggio min.di curvatura per l'impiego di pattini:

S0950: $KR \text{ min} = 140 \text{ mm}$

Descrizione	Codice	U.M.
Pattino S0950 in PA	42095	Pz

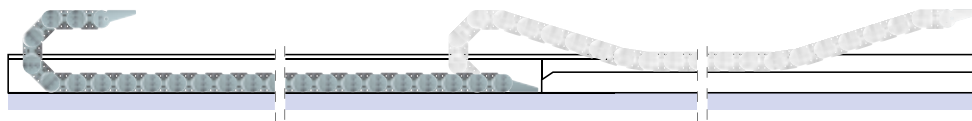
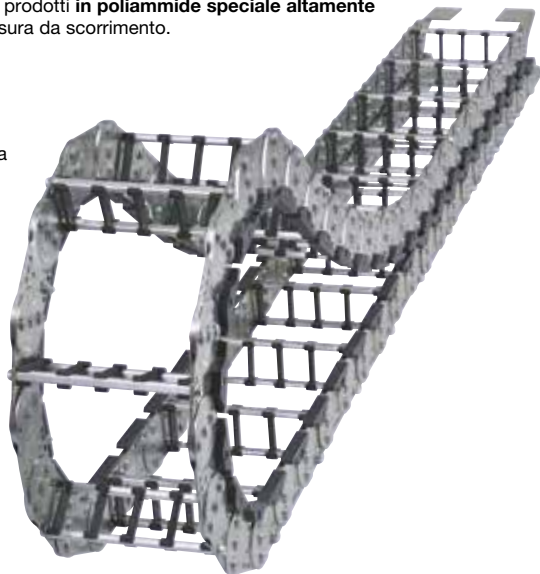

■ Schema di funzionamento della catena in acciaio disposizione scorrevole con pattini.

Semplice sostituzione grazie al fissaggio con viti.

Nelle catene portacavi con disposizione scorrevole le superfici di scorrimento sono sottoposte a carichi particolari e di regola sono esposte ad una usura elevata. Il controllo dello stato di usura dei nuovi pattini è molto semplice grazie anche alla marcatura della superficie usurabile e si può effettuare in ogni momento. **Se necessario i pattini si possono sostituire in modo molto semplice.**

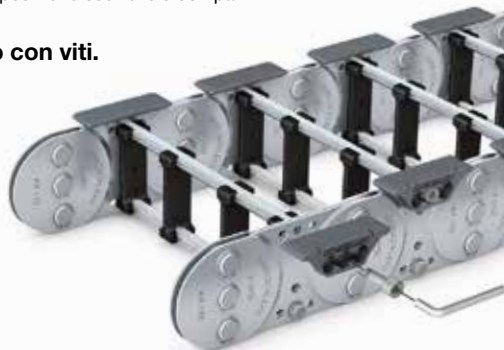

■ Facile controllo delle superfici usurate con marcatura della zona esposta ad usura.

Tipo S0950

Dimensioni dei raccordi

Raccordi terminali in acciaio zincato

I raccordi fissati alla catena senza possibilità di snodo sono ancorati al punto mobile.

Nelle applicazioni standard le superfici di fissaggio delle squadre di raccordo sono posizionate fra le bande di maglia.

I raccordi terminali al punto fisso e al punto mobile possono essere anche montati girati di 90° rispetto all'asse della catena.

Il codice della serie di raccordi identifica due raccordi al punto fisso e due raccordi al punto mobile in acciaio zincato fissati con perni e seeger.

I tipi di raccordo e le varianti devono essere indicati all'ordine.

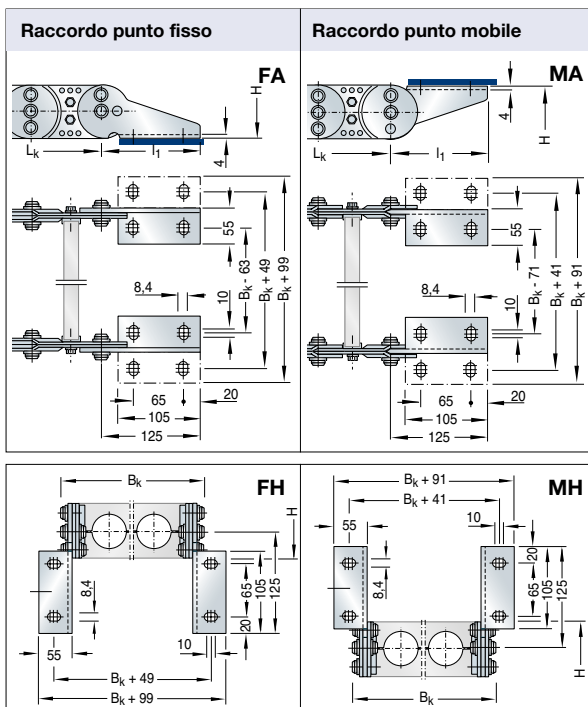

Catena	Serie Raccordi	Staffa DX	Staffa SX	Perno	Seeger	U.M.
Tipo	Articolo nr.	Codice	Codice	Codice	Codice	
S0950	ZRAT950000	42100	42105	29920	27720	Pz

Disposizioni possibili dei raccordi terminali

Per ordinare catene già assemblate vedi Esempio a pag. 18.040

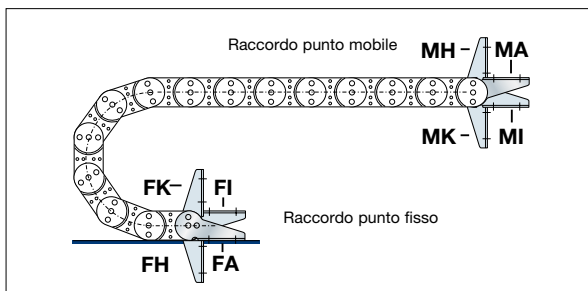

Canalina

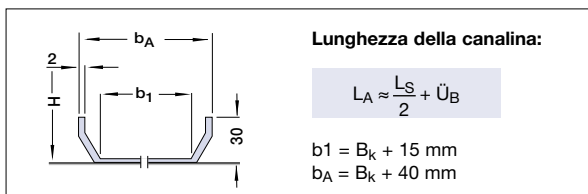

Come ordinare catene già assemblate

Esempio d'ordine

S0950 . 324 . RM . 260 . 3230 . FA/MA . TS0/n_T4 . Cop

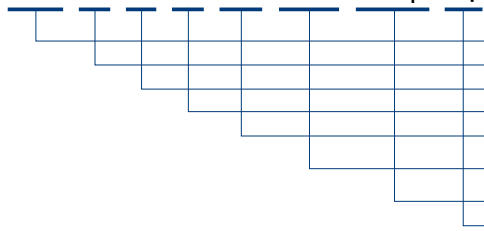

Catena portacavi Tipo S0950, larghezza catena B_k 324 mm, traversini a telaio massivi, raggio di curvatura KR 260 mm, lunghezza L_k= 3230 mm, raccordi e coperture

- ▮ Tipo Catena
- ▮ Larghezza catena B_k in mm (traversino a telaio)
- ▮ Variante del traversino
- ▮ Raggio di curvatura KR in mm
- ▮ Lunghezza catena L_k in mm (senza raccordi)
- ▮ Raccordo punto fisso (foratura esterna)
- ▮ Raccordo punto mobile (foratura esterna)
- ▮ Sistema di separatori TS 0 con n.4 separatori già montati
- ▮ Coperture in acciaio inox

Esempio d'ordine

S0950 . 401 . RTT . 140 . 2470 . FH/MH . TS0/n_T6

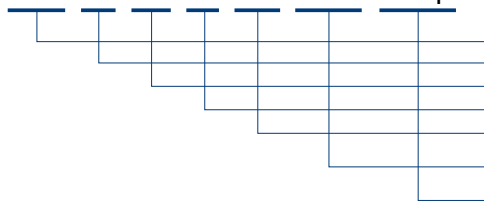

Catena portacavi Tipo S0950, larghezza catena B_k 401 mm, traversini a telaio rotante, raggio di curvatura KR 140 mm, lunghezza L_k= 2470 mm e raccordi

- ▮ Tipo Catena
- ▮ Larghezza catena B_k in mm (traversino a telaio)
- ▮ Variante del traversino
- ▮ Raggio di curvatura KR in mm
- ▮ Lunghezza catena L_k in mm (senza raccordi)
- ▮ Raccordo punto fisso girato di 90° esterno
- ▮ Raccordo punto mobile girato di 90° esterno
- ▮ Sistema di separatori TS 0 con n.6 separatori già montati

Esempio d'ordine

S0950 . 324 . RMD . 200 . 2945 . FA/MH . TS0/n_T1

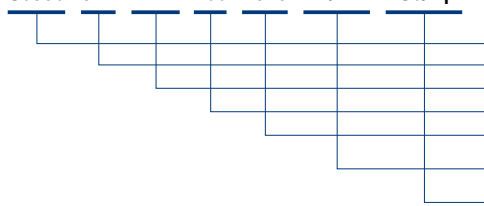

Catena portacavi Tipo S0950, larghezza catena B_k 324 mm, traversini con coperchi in alluminio, raggio di curvatura KR 200 mm, lunghezza L_k= 2945 mm e raccordi

- ▮ Tipo Catena
- ▮ Larghezza catena B_k in mm (traversino a telaio)
- ▮ Variante del traversino
- ▮ Raggio di curvatura KR in mm
- ▮ Lunghezza catena L_k in mm (senza raccordi)
- ▮ Raccordo punto fisso (foratura esterna)
- ▮ Raccordo punto mobile girato di 90° esterno
- ▮ Sistema di separatori TS 0 con n.1 separatore già montato

Coperture Inox pag. 18.076



Fermacavi pag. 20.100



Cavi TRAXLINE pag. 19.001



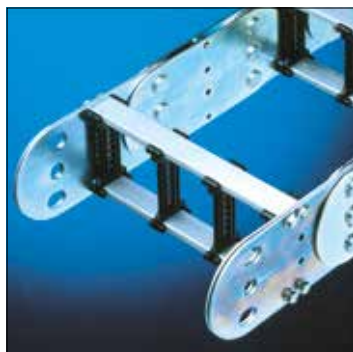

Presentazione

Catena portacavi in acciaio Tipo S1250

- Costituite da due o più bande di maglia parallele in acciaio zincato
- Traversini disponibili in molteplici esecuzioni per la protezione dei cavi da sollecitazioni meccaniche
- Assenza di usura dei conduttori flessibili
- Assenza di guasti e disfunzioni
- Minimo ingombro
- Semplicità di montaggio
- Manutenzione minima
- Ottima estetica
- Raccordi terminali per tutte le varianti di montaggio
- Disponibilità immediata per portacavi con dimensioni standard
- Possibilità di esecuzione in acciaio Inox

Varianti del traversino:

- RR** - esecuzione a telaio con profili ancorati con viti
- RS** - esecuzione a telaio a serraggio rapido
- RM** - esecuzione a telaio Massiv
- RX** - esecuzione a telaio in acciaio Inox
- RT** - esecuzione a telaio rotante in acciaio Inox
- LG** - esecuzione traversino forato
- RMA** - esecuzione traversino per tubi di grosse dimensioni
- RMD** - esecuzione traversino con coperchi in alluminio

Materiale delle bande: Acciaio - zincato galvanizzato
Bande in materiale inossidabile disponibile a richiesta.

Materiale dei profili: Lega di alluminio
 Acciaio Inox per variante RX e RT

Disponibili 11 raggi di curvatura! Raggi di curvatura intermedi a richiesta

Tipo	Larghezza interna		Larghezza catena		Altezza interna		Varianti Traversino	Passo t	Dati tecnici pag.
	B _i min mm	B _i max mm	B _k min mm	B _k max mm	h _i mm				
S1250	62	556	106	600	72		RR/RT	125	18.043
S1250	58	358	106	406	72		RS/RST	125	18.044
S1250	151	830	200	879	69		RM/RMT	125	18.045
S1250	66	560	106	600	74		RX/RXT	125	18.046
S1250	66	560	106	600	66		RT/RTT	125	18.047
S1250	130	800	154	824	--		LG/LGT	125	18.048
S1250	212	556	256	600	130/200		RMA	125	18.049
S1250	101	830	150	879	69		RMD	125	18.050

Tipo S1250

Layout della catena portacavi

Passo della catena $t_G = 125 \text{ mm}$
 Altezza maglia $h_G = 94 \text{ mm}$
 Altezza montaggio $H_{\min} = 2 \text{ KR} + 94 \text{ mm}$
 Lunghezza $l_1 = 155/47 \text{ mm}$
 (vedi dimensioni raccordi)

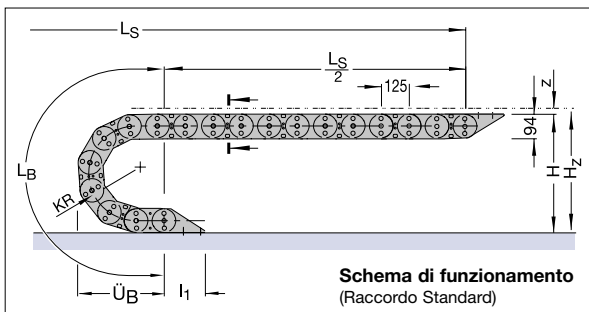

Dimensioni costruttive
in funzione del raggio di curvatura

S1250	Raggio di curvatura										
KR	145	220	260	300	340	380	420*	460*	500*	540*	600*
L_B	955	1191	1317	1442	1568	1694	1820	1945	2071	2196	2385
Ü_B	442	517	557	597	637	677	717	757	797	837	897
H_{min}	384	534	614	694	774	854	934	1014	1094	1174	1294

L'altezza di ancoraggio della catena dovrebbe essere almeno di 47 mm maggiore dell'altezza H_{\min} !

* a richiesta

Diagramma dell'autoportanza



Lunghezza autoportante L_f e Corsa L_S senza supporto
in funzione del peso aggiunto
(Vedi Informazioni Costruttive)

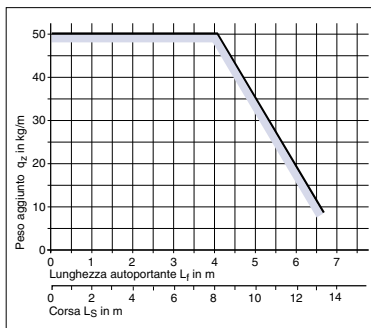
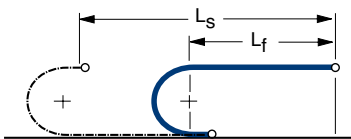

Il diagramma dell'autoportanza considera un peso proprio catena q_k di **12,50 kg/m**.

Se il peso proprio della catena è superiore, come nel caso della variante RMD, il peso aggiunto ammissibile si ridurrà per la differenza.

Per movimenti circolari sono disponibili combinazioni KR / RKR. In questi casi contattateci.

Lunghezza della catena:

$$L_k \approx \frac{L_S}{2} + L_B \quad \text{multiplo di } 125 \text{ mm}$$

Ingombro installazione:

$$H_z = H + z \quad z \approx 10 \text{ mm/m lunghezza catena}$$

Per il funzionamento della catena portacavi è necessaria una superficie uniforme.

Se tale condizione non sussiste è indispensabile l'applicazione di una canalina di scorrimento vedi pag. 18.052.

La progettazione di un'installazione viene eseguita dai nostri tecnici previa esplicita richiesta.

Tipo S1250

Sezione della catena

Vista in sezione come da schema di funzionamento

Variante del traversino RR

Traversino a telaio con profili in alluminio ancorati tramite viti.

Montaggio dei traversini standard ogni 2 maglie.

Possibile il montaggio ogni maglia

(Variante RRT)

Larghezza Catena:

$$B_k = B_i + 44 \text{ mm}$$

Larghezza Traversino:

$$B_i = \Sigma D + \Sigma s_T$$

D = 1,1 d per cavi

D = 1,2 d per tubi

Sistema di separatori TS 0

Senza divisori orizzontali

s_T	5 mm
$a_T \text{ min}$	12,5 mm
$a_x \text{ min}$	15 mm

Per ordinare catene già assemblate

indicare TS0/n_TX. TS0 indica solo separatori verticali, n_T il numero dei separatori per traversa. Quindi sostituire x con la quantità desiderata.

Esempio: TS 0/n_T 2

Vedi pag. 18.053

Larghezze Standard / Peso

Dimensioni in mm

Unità di misura: metri

Articolo Nr.	Larghezza interna B _i	Larghezza catena B _k	Peso kg/m
S1250.106.RR.Raggio	62	106	12,13
S1250.131.RR.Raggio	87	131	12,16
S1250.156.RR.Raggio	112	156	12,19
S1250.181.RR.Raggio	137	181	12,22
S1250.206.RR.Raggio	162	206	12,25
S1250.231.RR.Raggio	187	231	12,28
S1250.256.RR.Raggio	212	256	12,32
S1250.281.RR.Raggio	237	281	12,35
S1250.306.RR.Raggio	262	306	12,38
S1250.331.RR.Raggio	287	331	12,41
S1250.356.RR.Raggio	312	356	12,44
S1250.381.RR.Raggio	337	381	12,47
S1250.406.RR.Raggio	362	406	12,50

Completare l'Articolo con il raggio di curvatura desiderato. Es. S1250.106.RR.220

A richiesta sono disponibili larghezze speciali con passo di 1 mm

$$B_{K \text{ max}} = 600 \text{ mm}$$

I separatori sono mobili all'interno del traversino.

I separatori vengono montati generalmente ogni 2 maglie.

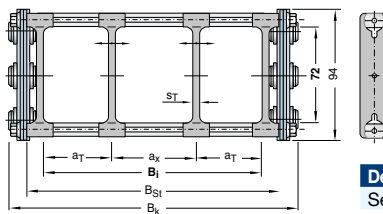

Descrizione	Codice	U.M.
Separatore	42900	Pz

Raggi di curvatura KR (mm) disponibili

145 220 260 300 340 380 420* 460* 500* 540* 600*

* disponibili a richiesta

Boccole rotanti per Varianti RR/RS

Nei montaggi ove è necessario ridurre al minimo l'attrito fra i conduttori ed il traversino, è possibile installare le boccole rotanti



Boccola rotante D = 15 mm Sp. 2 mm

Lunghezza in mm	Codice	U.M.
6	K021506TUB	Pz
8	K021508TUB	Pz
20	K021520TUB	Pz

Tipo S1250

Sezione della catena

Vista in sezione come da schema di funzionamento

Variante del traversino RS

Traversino a telaio a serraggio rapido

Montaggio dei traversini standard ogni 2 maglie.

Per aprire il traversino è sufficiente ruotare di 90° il profilo superiore (nessun avvvitamento). A richiesta apertura sul profilo inferiore.

Possibile il montaggio ogni maglia.

(Variante RST)

Larghezza Catena:

$$B_k = B_i + 48 \text{ mm}$$

Larghezza Traversino:

$$B_i = \Sigma D + \Sigma s_T$$

D= 1,1 d per cavi

D= 1,2 d per tubi

Sistema di separatori TS 0

Senza divisori orizzontali

s_T	5 mm
$a_T \text{ min}$	12,5 mm
$a_x \text{ min}$	15 mm

Per ordinare catene già assemblate

indicare TS0/n_Tx. TS0 indica solo separatori verticali, n_T il numero dei separatori per traversa. Quindi sostituire x con la quantità desiderata.

Esempio: TS 0/n_T 2

Vedi pag. 18.053

Distanziali per Varianti RR/RS

Nei montaggi con catena girata di 90° per evitare che i separatori sotto l'azione del peso dei cavi non rispettino la posizione assegnata, è possibile installare appositi distanziali.



Distanziale

Lunghezza in mm	Codice	U.M.
6	K029006DIS	Pz
8	K029008DIS	Pz
20	K029020DIS	Pz

Larghezze Standard / Peso

Dimensioni in mm

Unità di misura: metri

Articolo Nr.	Larghezza interna B _i	Larghezza catena B _k	Peso kg/m
S1250.106.RS.Raggio	58	106	12,13
S1250.131.RS.Raggio	83	131	12,16
S1250.156.RS.Raggio	108	156	12,19
S1250.181.RS.Raggio	133	181	12,22
S1250.206.RS.Raggio	158	206	12,25
S1250.231.RS.Raggio	183	231	12,28
S1250.256.RS.Raggio	208	256	12,32
S1250.281.RS.Raggio	233	281	12,35
S1250.306.RS.Raggio	258	306	12,38
S1250.331.RS.Raggio	283	331	12,41
S1250.356.RS.Raggio	308	356	12,44
S1250.381.RS.Raggio	333	381	12,47
S1250.406.RS.Raggio	358	406	12,50

→ Completare l'Articolo con il raggio di curvatura desiderato. Es. S1250.181.RST.200

A richiesta sono disponibili larghezze speciali con passo di 1 mm

$$B_{K \text{ max}} = 406 \text{ mm}$$

I separatori sono mobili all'interno del traversino.

I separatori vengono montati generalmente ogni 2 maglie.

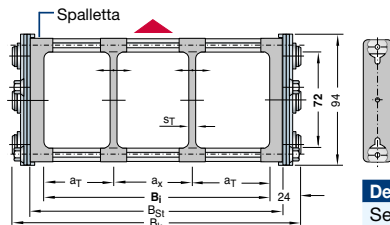

Descrizione	Codice	U.M.
Separatore	42900	Pz
Spalletta	42920	Pz

Raggi di curvatura KR (mm) disponibili

145 220 260 300 340 380 420* 460* 500* 540* 600*

* disponibili a richiesta

Tipo S1250

Sezione della catena

Vista in sezione come da schema di funzionamento

Variante del traversino RM

Traversino a telaio - Esecuzione Massiv
Profili in alluminio superiori ed inferiori fissati con 4 viti.

Montaggio standard dei traversini ogni 2 maglie.

Possibile il montaggio ogni maglia.

(Variante RMT)



Larghezza Catena:

$$B_k = B_i + 49 \text{ mm}$$

Larghezza Traversino:

$$B_i = \sum D + \sum s_T$$

D = 1,1 d per vavi

D = 1,2 d per tubi

Sistema di separatori TS 0

Senza divisori orizzontali

s_T	5 mm
$a_T \text{ min}$	17,5 mm
$a_x \text{ min}$	20 mm
W_f	20 mm

Per ordinare catene già assemblate

indicare TS0/n_Tx. TS0 indica solo separatori verticali, n_T il numero dei separatori per traversa. Quindi sostituire x con la quantità desiderata.

Esempio: TS 0/n_T 2

Vedi pag. 18.053

Acciaio

Larghezze Standard / Peso

Dimensioni in mm

Unità di misura: metri

Articolo Nr.	Larghezza interna B _i	Larghezza catena B _k	Peso kg/m
S1250.124.RM.Raggio	75	124	12,64
S1250.149.RM.Raggio	100	149	12,75
S1250.181.RM.Raggio	132	181	12,91
S1250.206.RM.Raggio	157	206	13,00
S1250.229.RM.Raggio	180	229	13,15
S1250.248.RM.Raggio	199	248	13,24
S1250.279.RM.Raggio	230	279	13,40
S1250.306.RM.Raggio	257	306	13,54
S1250.329.RM.Raggio	280	329	13,65
S1250.355.RM.Raggio	306	355	13,78
S1250.379.RM.Raggio	330	379	13,90
S1250.406.RM.Raggio	357	406	14,04
S1250.429.RM.Raggio	380	429	14,15
S1250.454.RM.Raggio	405	454	14,27
S1250.479.RM.Raggio	430	479	14,40
S1250.498.RM.Raggio	449	498	14,49
S1250.529.RM.Raggio	480	529	14,65
S1250.550.RM.Raggio	501	550	14,75
S1250.579.RM.Raggio	530	579	14,90
S1250.590.RM.Raggio	541	590	14,95
S1250.629.RM.Raggio	580	629	15,15
S1250.645.RM.Raggio	596	645	15,24
S1250.679.RM.Raggio	630	679	15,40
S1250.698.RM.Raggio	649	698	15,46
S1250.729.RM.Raggio	680	729	15,65
S1250.750.RM.Raggio	701	750	15,75
S1250.779.RM.Raggio	730	779	15,90
S1250.829.RM.Raggio	780	829	16,15
S1250.879.RM.Raggio	830	879	16,40

$$B_{K \text{ max}} = 879 \text{ mm}$$

Completare l'Articolo con il raggio di curvatura desiderato. Es. S1250.329.RM.260

A richiesta sono disponibili larghezze speciali con passo di 1 mm

I separatori sono mobili all'interno del traversino.

I separatori vengono montati generalmente ogni 2 maglie.

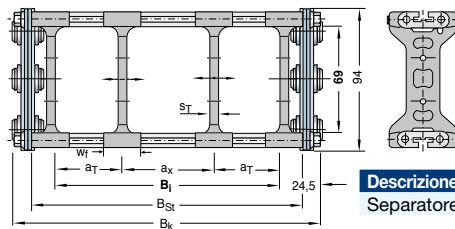

Descrizione	Codice	U.M.
Separatore	42880	Pz

Raggi di curvatura KR (mm) disponibili

145 220 260 300 340 380 420* 460* 500* 540* 600*

* disponibili a richiesta

Salvo modifiche tecniche

Tipo S1250

Sezione della catena

Vista in sezione come da schema di funzionamento

Variante del traversino RX

Traversino a telaio in acciaio INOX d=10.

Montaggio dei traversini standard ogni 2 maglie.

Possibile il montaggio ogni maglia.

(Variante RXT)

Larghezza Catena:

$$B_k = B_i + 40 \text{ mm}$$

Larghezza Traversino:

$$B_i = \sum D + \sum s_T$$

D= 1,1 d per cavi

D= 1,2 d per tubi

Sistema di separatori TS 0

Senza divisori orizzontali

$$s_T = 5 \text{ mm}$$

Per ordinare catene già assemblate

indicare TS0/n_Tx. TS0 indica solo separatori verticali, n_T il numero dei separatori per traversa. Quindi sostituire x con la quantità desiderata.

Esempio: TS 0/n_T 2

Vedi pag. 18.053

Sistema di separatori TS 1A

Con divisione orizzontale continua centrale per tutta la lunghezza del B_i eseguita con divisore in acciaio d=10 mm

Esempio: TS 1A/n_T 4

Vedi pag. 18.053

Larghezze Standard / Peso

Dimensioni in mm

Unità di misura:metri

Articolo Nr.	Larghezza interna B _i	Larghezza catena B _k	Peso kg/m
S1250.106.RX.Raggio	66	106	12,52
S1250.131.RX.Raggio	91	131	12,65
S1250.156.RX.Raggio	116	156	12,77
S1250.181.RX.Raggio	141	181	12,89
S1250.206.RX.Raggio	166	206	13,02
S1250.231.RX.Raggio	191	231	13,14
S1250.256.RX.Raggio	216	256	13,26
S1250.281.RX.Raggio	241	281	13,39
S1250.306.RX.Raggio	266	306	13,51
S1250.331.RX.Raggio	291	331	13,63
S1250.356.RX.Raggio	316	356	13,76
S1250.381.RX.Raggio	341	381	13,88
S1250.406.RX.Raggio	366	406	14,00

Completare l'Articolo con il raggio di curvatura desiderato. Es. S1250.231.RX.200

A richiesta sono disponibili larghezze speciali con passo di 1 mm

$$B_{K \max} = 600 \text{ mm}$$

I separatori sono mobili all'interno del traversino.

I separatori vengono montati generalmente ogni 2 maglie.

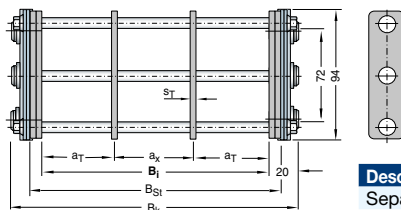

Raggi di curvatura KR (mm) disponibili

145 220 260 300 340 380 420* 460* 500* 540* 600*

* disponibili a richiesta

Tipo S1250

Sezione della catena

Vista in sezione come da schema di funzionamento

Variante del traversino RT

Traversino a telaio rotante.

Montaggio dei traversini standard ogni 2 maglie.

Possibile il montaggio ogni maglia.

(Variante RTT)



Larghezza Catena:

$$B_k = B_i + 40 \text{ mm}$$

Larghezza Traversino:

$$B_i = \Sigma D + \Sigma s_T$$

D= 1,1 d per cavi

D= 1,2 d per tubi

Sistema di separatori TS 0

Senza divisori orizzontali

s_T	4 mm
$a_T \text{ min}$	30 mm
$a_x \text{ min}$	30 mm

Per ordinare catene già assemblate

indicare TS0/n_Tx. TS0 indica solo separatori verticali, n_T il numero dei separatori per traversa. Quindi sostituire x con la quantità desiderata. **Fornire inoltre lo schema delle posizioni dei separatori.**

Esempio: TS 0/n_T 2

Vedi pag. 18.053

Sistema di separatori TS 1A

Con divisione orizzontale continua centrale per tutta la lunghezza del B_i eseguita con divisore in acciaio d=10 mm

Esempio: TS 1A/n_T 4

Vedi pag. 18.053

Acciaio

Larghezze Standard / Peso

Dimensioni in mm

Unità di misura:metri

Articolo Nr.	Larghezza interna B _i	Larghezza catena B _k	Peso kg/m
S1250.106.RT.Raggio	66	106	12,92
S1250.131.RT.Raggio	91	131	13,13
S1250.156.RT.Raggio	116	156	13,35
S1250.181.RT.Raggio	141	181	13,57
S1250.206.RT.Raggio	166	206	13,78
S1250.231.RT.Raggio	191	231	14,00
S1250.256.RT.Raggio	216	256	14,21
S1250.281.RT.Raggio	241	281	14,43
S1250.306.RT.Raggio	266	306	14,65
S1250.331.RT.Raggio	291	331	14,86
S1250.356.RT.Raggio	316	356	15,08
S1250.381.RT.Raggio	341	381	15,29
S1250.406.RT.Raggio	366	406	15,51

Completare l'Articolo con il raggio di curvatura desiderato. Es. S1250.131.RTT.300

A richiesta sono disponibili larghezze speciali con passo di 1 mm

$$B_{K \text{ max}} = 600 \text{ mm}$$

I separatori sono mobili all'interno del traversino.

I separatori vengono montati generalmente ogni 2 maglie.

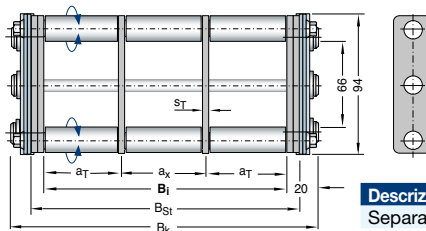

Descrizione	Codice	U.M.
Separatore	50136	Pz

Raggi di curvatura KR (mm) disponibili

145 220 260 300 340 380 420* 460* 500* 540* 600*

* disponibili a richiesta

Tipo S1250

Sezione della catena

Vista in sezione come da schema di funzionamento

Variante del traversino LG

Traversino forato esecuzione in due metà
Foratura del traversino secondo indicazione del cliente.

Nessuna larghezza standard.

Possibile il montaggio ogni maglia.

(Variante LGT)

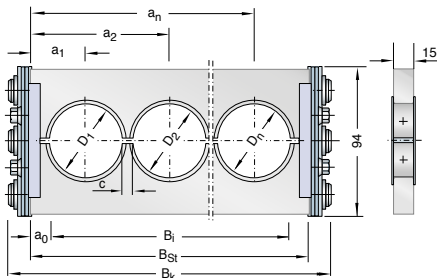

Se la larghezza massima del traversino viene superata vengono studiate diverse soluzioni: catene a più bande di maglia, contrapposte, sovrapposte. Per applicazioni al limite, Vi preghiamo contattarci.

Larghezza Catena:

$$B_k = B_{St} + 24 \text{ mm}$$

Calcolo della larghezza del traversino:

$$B_{St} = \sum D + \sum c + 24 \text{ mm}$$

Calcolo del B_i:

$$B_i = B_{St} - 2 a_0$$

D _{max}	74 mm
d _{max}	67/60 mm
c _{min}	4 mm
B _{St} max	800 mm
a ₀ min	12 mm

D= 1,1 d per cavi

D= 1,2 d per tubi

Peso proprio della catena per catene a due bande di maglia

in funzione della larghezza della catena.

Traversini forati al 50%

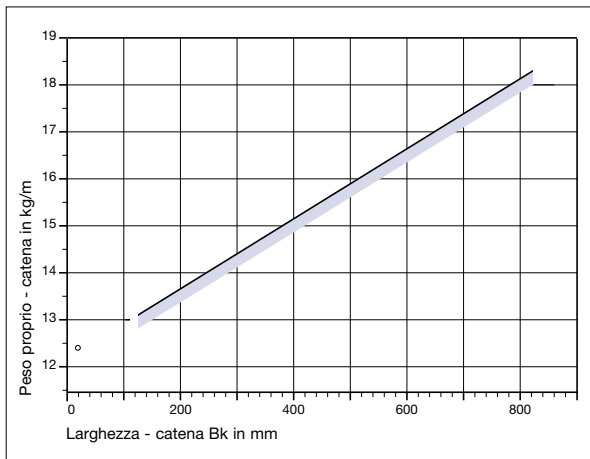

Raggi di curvatura KR (mm) disponibili

145 220 260 300 340 380 420* 460* 500* 540* 600*

* disponibili a richiesta

Tipo S1250

Sezione della catena

Vista in sezione come da schema di funzionamento

Variante del traversino RMA

Variante del traversino "RMA" per tubi di grosse dimensioni

Materiale dei profili: **Legha di alluminio**
Materiale delle spallette: **Poliammide**

RMA1

Montaggio dei traversini interni al raggio di curvatura

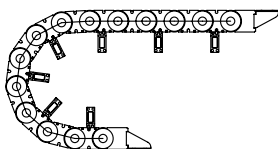

RMA1

1 - la catena deve essere tassativamente autoportante (vedi diagramma dell'autoportanza)

- 2 - per $h_i = 130$ Kr minimo = 200
per $h_i = 160$ Kr minimo = 260
per $h_i = 200$ Kr minimo = 300

RMA2 (a richiesta)

Montaggio dei traversini esterni al raggio di curvatura

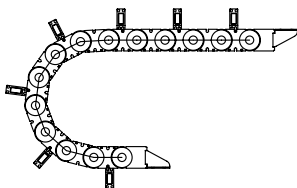

RMA2

1 - per l'ordinazione di questi traversini sostituire nel codice la sigla "RMA1" con "RMA2"

- 2 - questo tipo di applicazione necessita dell'ausilio di una canalina di supporto (vedi schema disposizione del traversino "RMA2")

Larghezze Standard / Peso

Dimensioni in mm

Unità di misura: metri

Articolo Nr.	h_2	B_1	B_2	B_3	B_i	Peso kg/m
S1250.130.212.Raggio	130	20	130	32	212	13,46
S1250.130.235.Raggio	130	20	130	55	235	13,58
S1250.130.285.Raggio	130	20	130	105	285	13,83
S1250.160.285.Raggio	160	20	180	55	285	14,23
S1250.160.335.Raggio	160	20	180	105	335	14,48
S1250.160.385.Raggio	160	20	180	155	385	14,73
S1250.200.335.Raggio	200	20	230	55	335	14,88
S1250.200.385.Raggio	200	20	230	105	385	15,13
S1250.200.435.Raggio	200	20	230	155	435	15,38

Completare l'Articolo con il raggio di curvatura e la variante desiderata.
Es. S1250.RMA1.130.212.300

A richiesta sono disponibili larghezze speciali

Larghezza Catena:

$$B_K = B_i + 44 \text{ mm}$$

$$B_{K \text{ max}} = 600 \text{ mm}$$

Larghezza traversino:

$$B_{St} = B_i + 20 \text{ mm}$$

Descrizione	Codice	U.M.
Separatore	71480	Pz

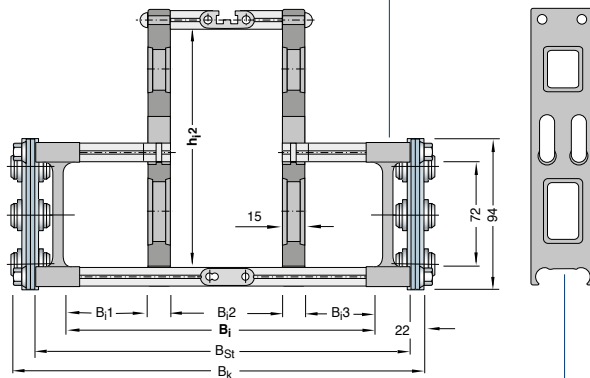

Descrizione	Codice	U.M.
Spalletta L=130	50007	Pz
Spalletta L=160	50008	Pz
Spalletta L=200	50009	Pz

Raggi di curvatura KR (mm) disponibili

145 220 260 300 340 380 420* 460* 500* 540* 600*

* disponibili a richiesta

Tipo S1250

Sezione della catena

Vista in sezione come da schema di funzionamento

Variante del traversino RMD

Traversino con copertura in alluminio.

Coperchi in alluminio fissati con viti sia sul lato superiore che inferiore.



Larghezza Catena:

$$B_k = B_i + 49 \text{ mm}$$

Larghezza Traversino:

$$B_i = \sum D + \sum s_T$$

D= 1,1 d per cavi

D= 1,2 d per tubi

Sistema di separatori TS0

Senza divisori orizzontali

s_T	5 mm
W_f	20 mm
$a_T \text{ min}$	17,5 mm
$a_x \text{ min}$	20 mm

Per ordinare catene già assemblate

indicare TS0/n_Tx. TS0 indica solo separatori verticali, n_T il numero dei separatori per traversa. Quindi sostituire x con la quantità desiderata.

Esempio: TS 0/n_T 4

Vedi pag. 18.053

Larghezze Standard / Peso

Dimensioni in mm

Unità di misura:metri

Articolo Nr.	Larghezza interna B _i	Larghezza catena B _k	Peso kg/m
S1250.279.RMD.Raggio	230	279	18,23
S1250.329.RMD.Raggio	280	329	19,34
S1250.379.RMD.Raggio	330	379	20,46
S1250.429.RMD.Raggio	380	429	21,58
S1250.479.RMD.Raggio	430	479	22,69
S1250.529.RMD.Raggio	480	529	23,81
S1250.579.RMD.Raggio	530	579	24,92
S1250.629.RMD.Raggio	580	629	26,04
S1250.679.RMD.Raggio	630	679	27,16
S1250.729.RMD.Raggio	680	729	28,27
S1250.779.RMD.Raggio	730	779	29,39
S1250.829.RMD.Raggio	780	829	30,50
S1250.879.RMD.Raggio	830	879	31,62

Completare l'Articolo con il raggio di curvatura desiderato. Es. S1250.329.RMD.340

A richiesta sono disponibili larghezze speciali con passo di 1 mm

$$B_{K \text{ max}} = 879 \text{ mm}$$

I separatori sono mobili all'interno del traversino.

I separatori vengono montati generalmente ogni 2 maglie.

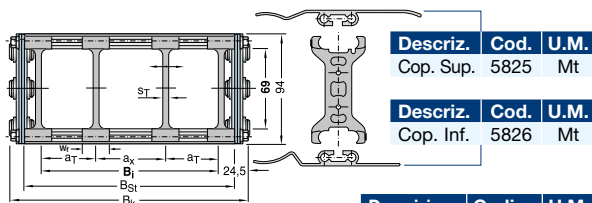

Descriz.	Cod.	U.M.
Cop. Sup.	5825	Mt

Descriz.	Cod.	U.M.
Cop. Inf.	5826	Mt

Descrizione	Codice	U.M.
Separatore	42880	Pz

Raggi di curvatura KR (mm) disponibili

260	300	340	380	420*	460*	500*	540*	600*
-----	-----	-----	-----	------	------	------	------	------

* disponibili a richiesta

Tipo S1250

I **pattini di scorrimento** per la serie Tipo S1250 sono disponibili anche come componenti standard stampati a spruzzo. I nuovi pattini standard vengono prodotti **in poliammide speciale altamente resistente all'abrasione** con basso coefficiente di usura da scorrimento.

Pattini per S1250

- Economici
- Lunga durata grazie al poliammide speciale ad alta resistenza all'abrasione e antiusura
- Basso coefficiente di usura da scorrimento
- Facile controllo dello stato di usura
- Semplice sostituzione grazie al fissaggio con viti
- Utilizzabile con tutte le varianti del traversino

Altezza catena con pattini

S1250: $hG' = hG + 5 = 99 \text{ mm}$

Larghezza catena con pattini

S1250: $BEF' = Bk + 6,0 \text{ mm}$

Raggio min. di curvatura per l'impiego di pattini:

S1250: $KR \text{ min} = 200 \text{ mm}$

Descrizione	Codice	U.M.
Pattino S1250 in PA	43101	Pz

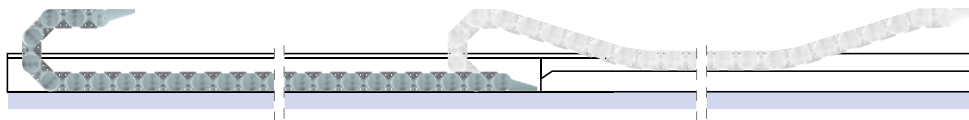
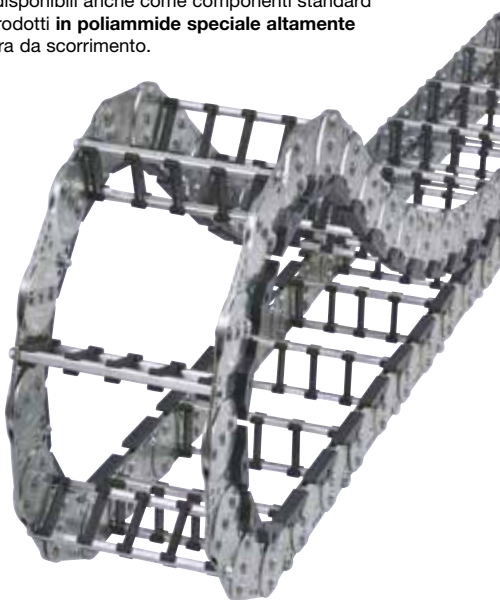

- Schema di funzionamento della catena in acciaio disposizione scorrevole con pattini.

Semplice sostituzione grazie al fissaggio con viti.

Nelle catene portacavi con disposizione scorrevole le superfici di scorrimento sono sottoposte a carichi particolari e di regola sono esposte ad una usura elevata. Il controllo dello stato di usura dei nuovi pattini è molto semplice grazie anche alla marcatura della superficie usurabile e si può effettuare in ogni momento. **Se necessario i pattini si possono sostituire in modo molto semplice.**



- Facile controllo delle superfici usurate con marcatura della zona esposta ad usura.

Tipo S1250

Dimensioni dei raccordi

Raccordi terminali in acciaio zincato

I raccordi fissati alla catena senza possibilità di snodo sono ancorati al punto mobile.

Nelle applicazioni standard le superfici di fissaggio delle squadre di raccordo sono posizionate fra le bande di maglia.

I raccordi terminali al punto fisso e al punto mobile possono essere anche montati girati di 90° rispetto all'asse della catena.

Il codice della serie di raccordi identifica due raccordi al punto fisso e due raccordi al punto mobile in acciaio zincato fissati con perni e seeger.

I tipi di raccordo e le varianti devono essere indicati all'ordine.

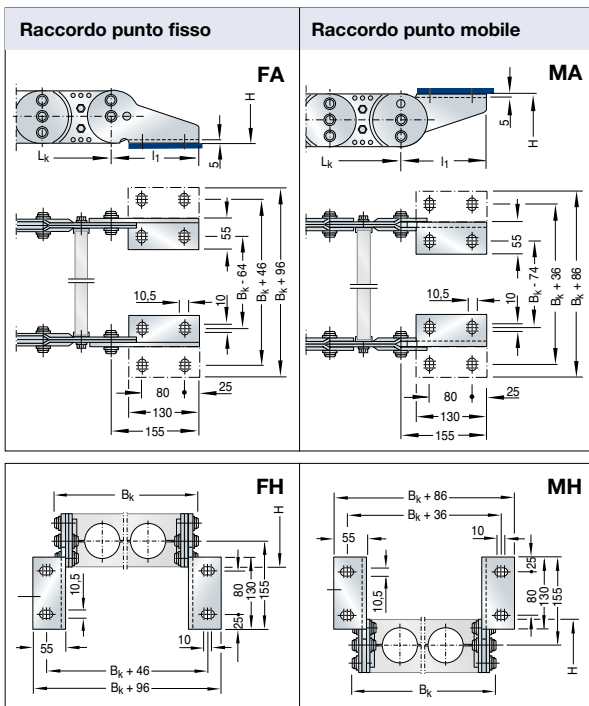

Catena	Serie Raccordi	Staffa DX	Staffa SX	Perno	Seeger	U.M.
Tipo	Articolo nr.	Codice	Codice	Codice	Codice	
S1250	ZRAT250000	42850	42855	29930	27730	Pz

Disposizioni possibili dei raccordi terminali

Per ordinare catene già assemblate vedi Esempio a pag. 18.053

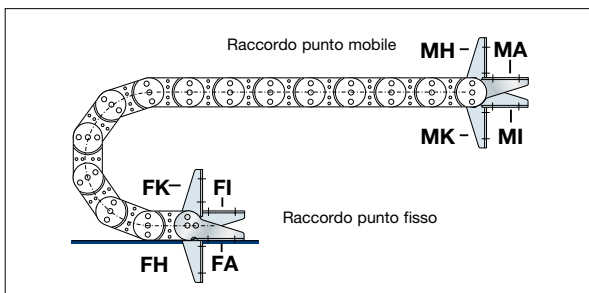

Canalina

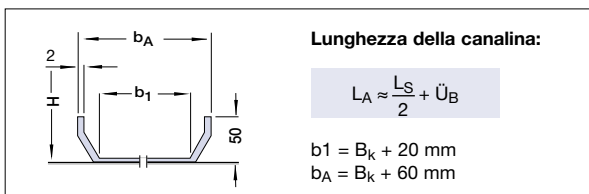

Come ordinare catene già assemblate

Esempio d'ordine

S1250 . 106 . RR . 220 . 4500 . FA/MA . TS0/nT2 . Cop

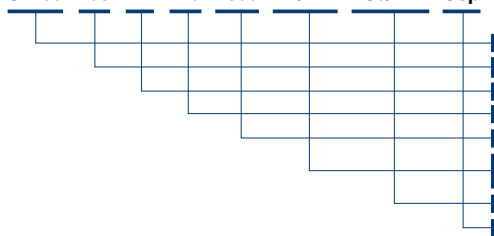

Catena portacavi Tipo S1250, larghezza catena B_k 106 mm, traversini a telaio con viti, raggio di curvatura KR 220 mm, lunghezza $L_k = 4500$ mm, raccordi e coperture

- Tipo Catena
- Larghezza catena B_k in mm (traversino a telaio)
- Variante del traversino
- Raggio di curvatura KR in mm
- Lunghezza catena L_k in mm (senza raccordi)
- Raccordo punto fisso (foratura esterna)
- Raccordo punto mobile (foratura esterna)
- Sistema di separatori TS 0 con n.2 separatori già montati
- Coperture in acciaio inox

Esempio d'ordine

S1250 . RMA1 . 130 . 212 . 300 . 3224 . FA/MA

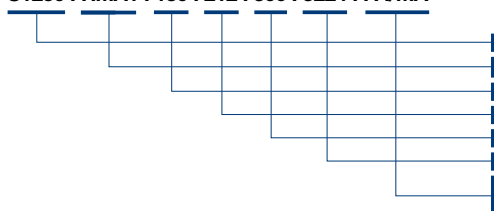

Catena portacavi Tipo S1250, altezza interna H_2 130 mm, traversino RMA1, larghezza catena B_k 212, raggio di curvatura KR 300 mm, lunghezza $L_k = 3224$ mm, raccordi

- Tipo Catena
- Variante del traversino RMA1 (Interno al Kr)
- Altezza interna H_2
- Larghezza catena B_k in mm
- Raggio di curvatura Kr in mm
- Lunghezza catena L_k in mm (senza raccordi)
- Raccordo punto fisso (foratura esterna)
- Raccordo punto mobile (foratura esterna)

Esempio d'ordine

S1250 . 329 . RMD . 340 . 4750 . FH/MH . TS0/nT4

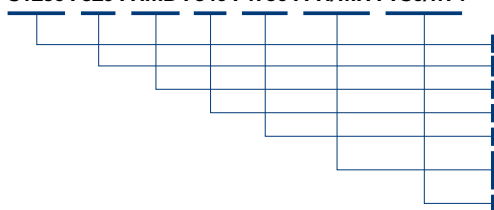

Catena portacavi Tipo S1250, larghezza catena B_k 329 mm, coperchi in alluminio, raggio di curvatura KR 340 mm, lunghezza $L_k = 4750$ mm, raccordi

- Tipo Catena
- Larghezza catena B_k in mm (traversino a telaio)
- Variante del traversino
- Raggio di curvatura KR in mm
- Lunghezza catena L_k in mm (senza raccordi)
- Raccordo punto fisso girato di 90° esterno
- Raccordo punto mobile girato 90° esterno
- Sistema di separatori TS 0 con n.4 separatori già montati

Coperture Inox pag. 18.076



Fermacavi pag. 20.100



Cavi TRAXLINE pag. 19.001



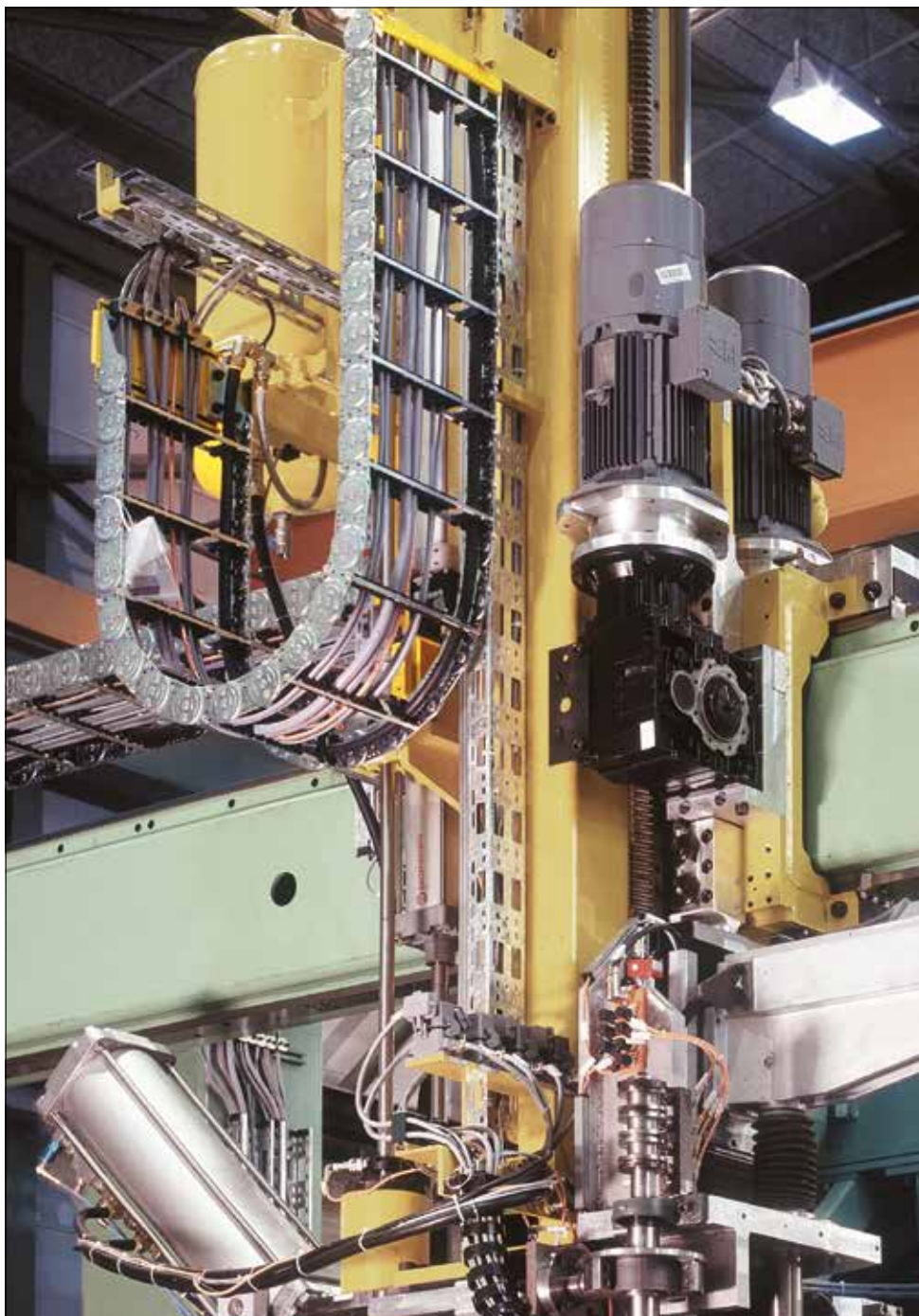



Presentazione

Catena portacavi in acciaio Tipo S1800

- Costituite da due o più bande di maglia parallele in acciaio zincato
- Traversini disponibili in molteplici esecuzioni per la protezione dei cavi da sollecitazioni meccaniche
- Assenza di usura dei conduttori flessibili
- Assenza di guasti e disfunzioni
- Minimo ingombro
- Semplicità di montaggio
- Manutenzione minima
- Ottima estetica
- Raccordi terminali per tutte le varianti di montaggio
- Disponibilità immediata per portacavi con dimensioni standard
- Possibilità di esecuzione in acciaio Inox

Varianti del traversino:

RM - esecuzione a telaio Massiv

LG - esecuzione traversino forato

RMD - esecuzione traversino con coperchi in alluminio

Materiale delle bande: Acciaio - zincato galvanizzato
Bande in materiale inossidabile disponibile a richiesta.

Materiale dei profili: Lega di alluminio

Disponibili 10 raggi di curvatura! Raggi di curvatura intermedi a richiesta

Tipo	Larghezza interna		Larghezza catena		Altezza interna		Passo t	Dati tecnici pag.
	B _i min mm	B _i max mm	B _k min mm	B _k max mm	h _i mm	Varianti Traversino		
S1800	172	938	234	1000	108	RM/RMT	180	18.057
S1800	118	1000	180	1029	--	LG/LGT	180	18.059
S1800	172	822	234	1000	104	RMD	180	18.060

Tipo S1800

Layout della catena portacavi

Passo della catena $t = 180 \text{ mm}$
 Altezza maglia $h_G = 140 \text{ mm}$
 Altezza montaggio $H_{\min} = 2 \text{ KR} + 140 \text{ mm}$
 Lunghezza $l_1 = 210/70 \text{ mm}$
 (vedi dimensioni raccordi)

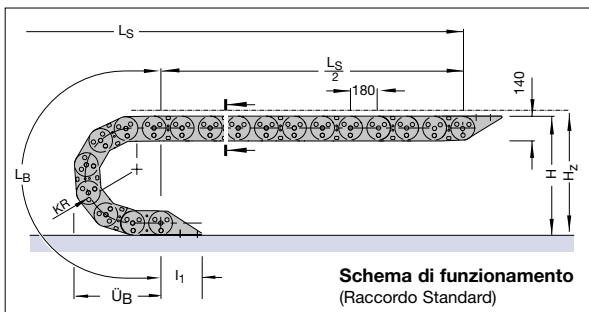

Dimensioni costruttive
in funzione del raggio di curvatura

S1250	Raggio di curvatura									
KR	265	320	375	435	490	605	720*	890*	1175*	1405*
L _B	1552	1725	1898	2087	2259	2620	2982	3516	4411	5164
Ü _B	695	750	805	865	920	1035	1150	1320	1605	1835
H _{min}	670	780	890	1010	1120	1350	1580	1920	2490	2950

L'altezza di montaggio della catena dovrebbe essere almeno di 70 mm maggiore dell'altezza H_{\min} !

* a richiesta

Diagramma dell'autoportanza



Lunghezza autoportante L_f e Corsa L_S senza supporto
in funzione del peso aggiunto
(Vedi Informazioni Costruttive)

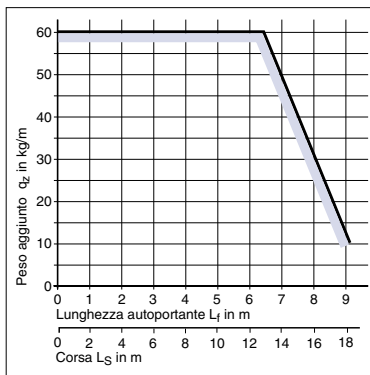
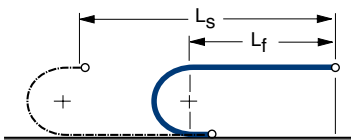

Il diagramma dell'autoportanza considera un peso proprio catena q_k di 25 kg/m.

Se il peso proprio della catena è superiore, come nel caso della variante RMD, il peso aggiunto ammissibile si ridurrà per la differenza.

Per movimenti circolari sono disponibili combinazioni KR / RKR. In questi casi contattateci.

Lunghezza della catena:

$$L_k \approx \frac{L_S}{2} + L_B \quad \text{multiplo di } 180 \text{ mm}$$

Ingombro installazione:

$$H_2 = H + z \quad z \approx 10 \text{ mm/m lunghezza catena}$$

Per il funzionamento della catena portacavi è necessaria una superficie uniforme.

Se tale condizione non sussiste è indispensabile l'applicazione di una canalina di scorrimento vedi pag. 18.061.

La progettazione di un'installazione viene eseguita dai nostri tecnici previa esplicita richiesta.

Tipo S1800

Sezione della catena

Vista in sezione come da schema di funzionamento

Variante del traversino RM

Traversino a telaio - Esecuzione Massiv
 Profili in alluminio superiori ed inferiori fissati con 4 viti.
 Montaggio standard dei traversini ogni 2 maglie.

Possibile il montaggio ogni maglia.

(Variante RMT)



Larghezza Catena:

$$B_k = B_i + 62 \text{ mm}$$

Larghezza Traversino:

$$B_i = \sum D + \sum s_T$$

D = 1,1 d per vavi

D = 1,2 d per tubi

Sistema di separatori TS 0

Senza divisori orizzontali

s_T	7,5 mm
$a_T \text{ min}$	21,5 mm
$a_x \text{ min}$	25 mm

Per ordinare catene già assemblate

indicare TS0/n_Tx. TS0 indica solo separatori verticali, n_T il numero dei separatori per traversa. Quindi sostituire x con la quantità desiderata.

Esempio: TS 0/n_T 4

Vedi pag. 18.062

Larghezze Standard / Peso

Dimensioni in mm

Unità di misura: metri

Articolo Nr.	Larghezza interna B _i	Larghezza catena B _k	Peso kg/m
S1800.129.RM.Raggio	67	129	23,23
S1800.154.RM.Raggio	92	154	23,32
S1800.186.RM.Raggio	124	186	23,43
S1800.211.RM.Raggio	149	211	23,53
S1800.234.RM.Raggio	172	234	23,61
S1800.253.RM.Raggio	191	253	23,68
S1800.284.RM.Raggio	222	284	23,79
S1800.311.RM.Raggio	249	311	23,89
S1800.334.RM.Raggio	272	334	23,96
S1800.360.RM.Raggio	298	360	24,06
S1800.384.RM.Raggio	322	384	24,15
S1800.411.RM.Raggio	349	411	24,22
S1800.434.RM.Raggio	372	434	24,31
S1800.459.RM.Raggio	397	459	24,40
S1800.484.RM.Raggio	422	484	24,48
S1800.503.RM.Raggio	441	503	24,55
S1800.534.RM.Raggio	472	534	24,66
S1800.555.RM.Raggio	493	555	24,74
S1800.584.RM.Raggio	522	584	24,83
S1800.595.RM.Raggio	533	595	24,87
S1800.634.RM.Raggio	572	634	25,00
S1800.650.RM.Raggio	588	650	25,06
S1800.684.RM.Raggio	622	684	25,18
S1800.703.RM.Raggio	641	703	25,25
S1800.734.RM.Raggio	672	734	25,35
S1800.755.RM.Raggio	693	755	25,43
S1800.784.RM.Raggio	722	784	25,53
S1800.834.RM.Raggio	772	834	25,70
S1800.884.RM.Raggio	822	884	25,87

→ Completare l'Articolo con il raggio di curvatura desiderato. Es. S1800.284.RM.265

A richiesta sono disponibili larghezze speciali con passo di 1 mm

$$B_{k \text{ max}} = 1000 \text{ mm}$$

I separatori sono mobili all'interno del traversino.
 I separatori vengono montati generalmente ogni 2 maglie.

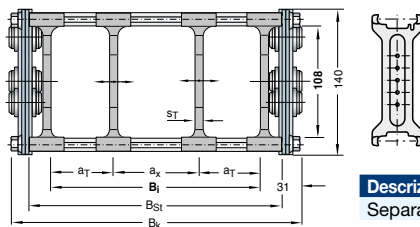

Descrizione	Codice	U.M.
Separatore	43810	Pz

Raggi di curvatura KR (mm) disponibili

265 320 375 435 490 605 720* 890* 1175* 1405*

* disponibili a richiesta

Tipo S1800

I separatori sono mobili all'interno del traversino.

I separatori vengono montati generalmente ogni 2 maglie.

Sistema di separatori per variante RM/RMT

Sistema di separatori TS 3

Varianti consigliate: VR 0, VR 1, VR 2 e VR 3

Suddivisione eseguita con **divisori in poliammide** spessore 4 mm

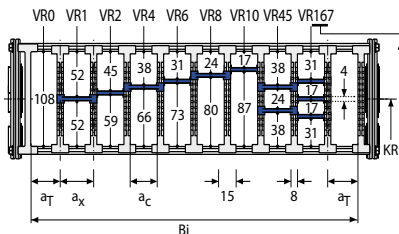

Posizione dei divisori nel separatore

Descrizione	Codice	U.M.
Separatore	71527	Pz

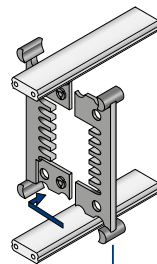

Montaggio separatore apribile

Descrizione	Codice	U.M.
Separatore apribile	71555	Pz

s_T	8 mm
$a_{T \min}$	11,5 mm
$a_{x \min}$	16 mm (con suddivisione)
$a_{c \min}$	8 mm
$n_T \min$	2

Per l'impiego di divisori con $a_x > 112$ mm deve essere previsto un sostegno supplementare centrale da effettuarsi con separatore apribile.

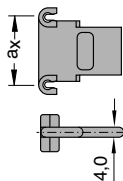

Separatori apribili adatti per montaggio in catene già assemblate

s_T	4 mm
-------	------

Per ordinare catene già assemblate indicare TS3 e per ogni camera (K) la variante VR di posizionamento dei divisori e le distanze a_T e a_x in mm.

Codice dei divisori

a_x mm	Codice divisore	a_x mm	Codice divisore
16	71514	78	52589
18	52580	80	71518
23	52581	88	52590
28	52582	96	71519
32	71515	112	71520
38	52584	128	71521
43	52585	144	71522
48	52586	160	71523
58	52587	176	71524
64	71517	192	71525
68	52588	208	71526

Tipo S1800

Sezione della catena

Vista in sezione come da schema di funzionamento

Variente del traversino LG

Traversino forato esecuzione in due metà
Foratura del traversino secondo indicazione del cliente.

Nessuna larghezza standard.

Possibile il montaggio ogni maglia.

(Variante LGT)

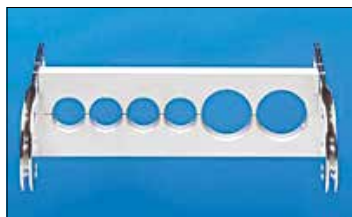

D_{max}	110 mm
d_{max}	100/90 mm
c_{min}	4 mm
$B_{St\ max}$	1000 mm
$a_0\ min$	14,5 mm

$D = 1,1 d$ per cavi

$D = 1,2 d$ per tubi

Peso proprio della catena per catene a due bande di maglia

in funzione della larghezza della catena.

Traversini forati al 50%

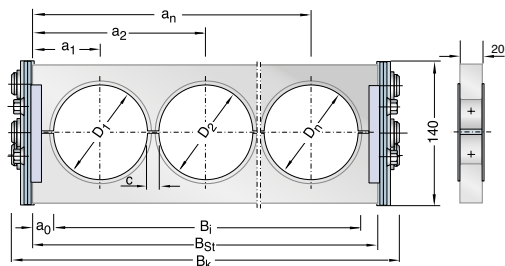

Se la larghezza massima del traversino viene superata vengono studiate diverse soluzioni: catene a più bande di maglia, contrapposte, sovrapposte. Per applicazioni al limite, Vi preghiamo contattarci.

Larghezza Catena:

$$B_k = B_{St} + 29\text{ mm}$$

Larghezza del traversino:

$$B_{St} = \sum D + \sum c + 29\text{ mm}$$

Calcolo del B_i :

$$B_i = B_{St} - 2 a_0$$

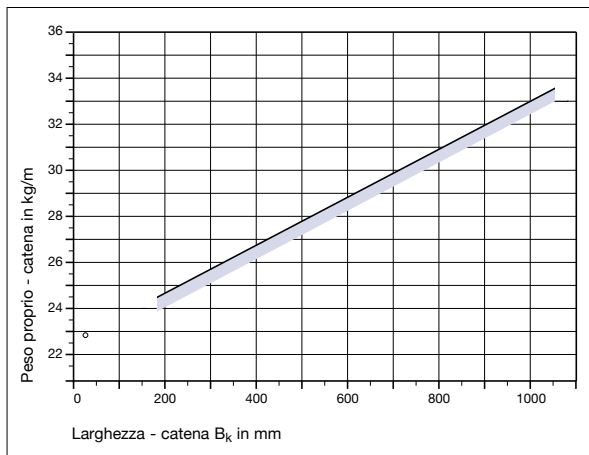

Raggi di curvatura KR (mm) disponibili

265 320 375 435 490 605 720* 890* 1175* 1405*

* disponibili a richiesta

Tipo S1800

Sezione della catena

Vista in sezione come da schema di funzionamento

Variante del traversino RMD

Traversino con copertura in alluminio.

Coperchi in alluminio fissati con viti sia sul lato superiore che inferiore.



Larghezza Catena:

$$B_K = B_i + 62 \text{ mm}$$

Larghezza Traversino:

$$B_i = \sum D + \sum s_T$$

D= 1,1 d per cavi

D= 1,2 d per tubi

Sistema di separatori TS0

Senza divisori orizzontali

s_T	7,5 mm
$a_T \text{ min}$	13 mm
$a_x \text{ min}$	16 mm

Per ordinare catene già assemblate

indicare TS0/n_Tx. TS0 indica solo separatori verticali, n_T il numero dei separatori per traversa. Quindi sostituire x con la quantità desiderata.

Esempio: TS 0/n_T 4

Vedi pag. 18.062

Larghezze Standard / Peso

Dimensioni in mm

Unità di misura: metri

Articolo Nr.	Larghezza interna B _i	Larghezza catena B _K	Peso kg/m
S1800.234.RMD.Raggio	172	234	28,39
S1800.284.RMD.Raggio	222	284	29,58
S1800.334.RMD.Raggio	272	334	30,78
S1800.384.RMD.Raggio	322	384	31,97
S1800.434.RMD.Raggio	372	434	33,17
S1800.484.RMD.Raggio	422	484	34,36
S1800.534.RMD.Raggio	472	534	35,56
S1800.584.RMD.Raggio	522	584	36,75
S1800.634.RMD.Raggio	572	634	37,95
S1800.684.RMD.Raggio	622	684	39,14
S1800.734.RMD.Raggio	672	734	40,33
S1800.784.RMD.Raggio	722	784	41,53
S1800.834.RMD.Raggio	772	834	42,72
S1800.884.RMD.Raggio	822	884	43,92

Completare l'Articolo con il raggio di curvatura desiderato. Es. S1800.672.RMD.435

A richiesta sono disponibili larghezze speciali con passo di 1 mm

$$B_{K \text{ max}} = 1000 \text{ mm}$$

I separatori sono mobili all'interno del traversino.

I separatori vengono montati generalmente ogni 2 maglie.

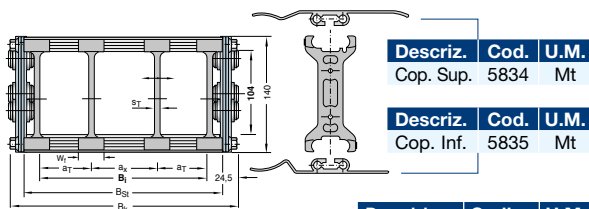

Raggi di curvatura KR (mm) disponibili

320	375	435	490	605	890	1175*	1405*
-----	-----	-----	-----	-----	-----	-------	-------

* disponibili a richiesta

Tipo S1800

Dimensioni dei raccordi

Raccordi terminali in acciaio zincato

I raccordi fissati alla catena senza possibilità di snodo sono ancorati al punto mobile.

Nelle applicazioni standard le superfici di fissaggio delle squadre di raccordo sono posizionate fra le bande di maglia.

I raccordi terminali al punto fisso e al punto mobile possono essere anche montati girati di 90° rispetto all'asse della catena.

Il codice della serie di raccordi identifica due raccordi al punto fisso e due raccordi al punto mobile in acciaio zincato fissati con perni e seeger.

I tipi di raccordo e le varianti devono essere indicati all'ordine.

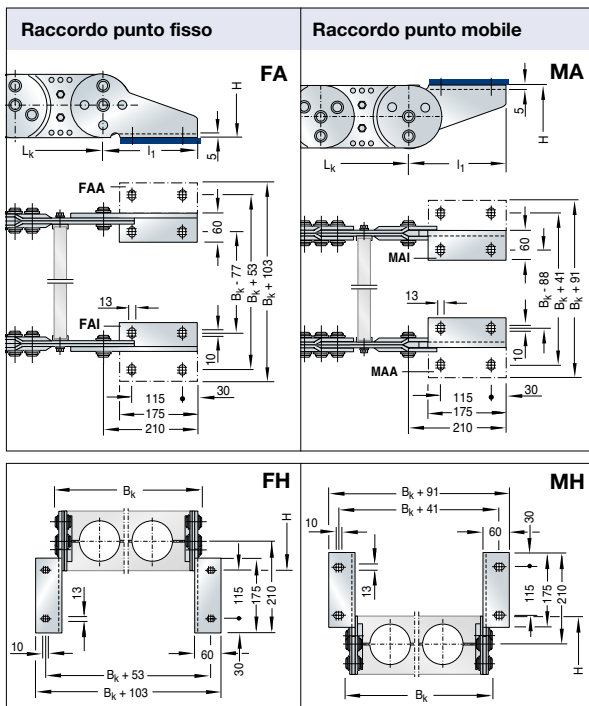

Catena	Serie Raccordi	Staffa DX	Staffa SX	Perno	Seeger	U.M.
Tipo	Articolo nr.	Codice	Codice	Codice	Codice	
S1800	ZRAT800000	43750	43760	29950	27780	Pz

Disposizioni possibili dei raccordi terminali

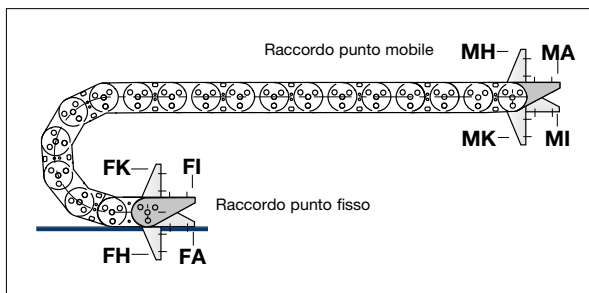

Per ordinare catene già assemblate vedi Esempio a pag. 18.062

Canalina

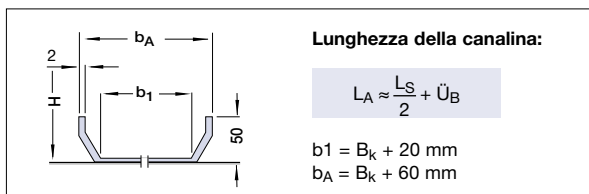

Come ordinare catene già assemblate

Esempio d'ordine

S1800 . 434 . RM . 265 . 7740 . FA/MA . TS0/nT4 . Cop

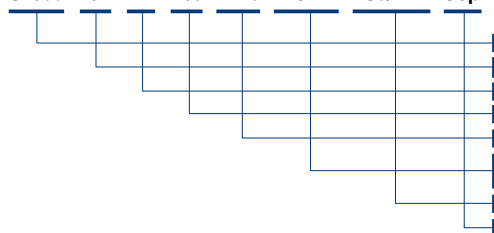

Catena portacavi Tipo S1800, larghezza catena B_k 434 mm, traversini a telaio Massiv, raggio di curvatura KR 265 mm, lunghezza $L_k = 7740$ mm, raccordi e coperture

- Tipo Catena
- Larghezza catena B_k in mm (traversino a telaio)
- Variante del traversino
- Raggio di curvatura KR in mm
- Lunghezza catena L_k in mm (senza raccordi)
- Raccordo punto fisso (foratura esterna)
- Raccordo punto mobile (foratura esterna)
- Sistema di separatori TS 0 con n.4 separatori già montati
- Coperture in acciaio inox

Esempio d'ordine

S1800 . 180 . LGT . 375 . 5940 . FH/MA . Cop

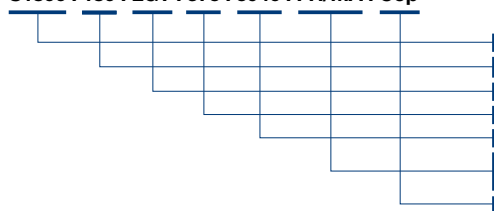

Catena portacavi Tipo S1800, larghezza catena B_k 180 mm, traversini in silumin, raggio di curvatura KR 375 mm, lunghezza $L_k = 5940$ mm, raccordi e coperture

- Tipo Catena
- Larghezza catena B_k in mm (traversino a telaio)
- Variante del traversino
- Raggio di curvatura KR in mm
- Lunghezza catena L_k in mm (senza raccordi)
- Raccordo punto fisso girato di 90° esterno
- Raccordo punto mobile (foratura esterna)
- Coperture in acciaio inox

Esempio d'ordine

S1800 . 334 . RMD . 435 . 6840 . FH/MA . TS0/nT4

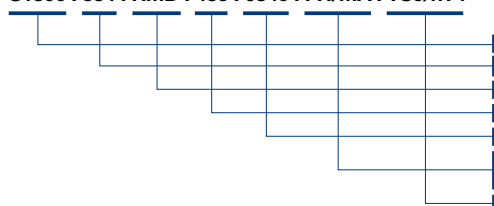

Catena portacavi Tipo S1800, larghezza catena B_k 334 mm, coperchi in alluminio, raggio di curvatura KR 435 mm, lunghezza $L_k = 6840$ mm e raccordi

- Tipo Catena
- Larghezza catena B_k in mm (traversino a telaio)
- Variante del traversino
- Raggio di curvatura KR in mm
- Lunghezza catena L_k in mm (senza raccordi)
- Raccordo punto fisso (foratura esterna)
- Raccordo punto mobile (foratura esterna)
- Sistema di separatori TS 0 con n.4 separatori già montati

Coperture Inox pag. 18.076



Fermacavi pag. 20.100



Cavi TRAXLINE pag. 19.001





Presentazione

Catena portacavi in acciaio Tipo S2500

- Costituite da due o più bande di maglia parallele in acciaio zincato
- Traversini forati per la protezione dei cavi da sollecitazioni meccaniche
- Traversini speciali disponibili a richiesta
- Assenza di usura dei conduttori flessibili
- Assenza di guasti e disfunzioni
- Minimo ingombro
- Semplicità di montaggio
- Manutenzione minima
- Ottima estetica
- Raccordi terminali per tutte le varianti di montaggio
- Possibilità di esecuzione in acciaio Inox

Varianti del traversino:

RM - esecuzione traversino a telaio rinforzato

LG - esecuzione traversino forato

Materiale delle bande: Acciaio - zincato galvanizzato
Bande in materiale inossidabile disponibile a richiesta.

Materiale dei profili: Lega di alluminio

Disponibili 8 raggi di curvatura! Raggi di curvatura intermedi a richiesta

Tipo	Larghezza interna		Larghezza catena		Altezza interna		Varianti Traversino	Passo t	Dati tecnici pag.
	B _i min mm	B _i max mm	B _k min mm	B _k max mm	h _i mm				
S2500	175	1125	250	1200	183		RM/RMT	250	18.065
S2500	175	1125	250	1200	--		LG/LGT	250	18.066

Tipo S2500

Layout della catena portacavi

Passo della catena $t = 250$ mm
 Altezza maglia $h_G = 220$ mm
 Altezza montaggio $H_{min} = 2 KR + 220$ mm
 Lunghezza $l_1 = 300$ mm
 (vedi dimensioni raccordi)

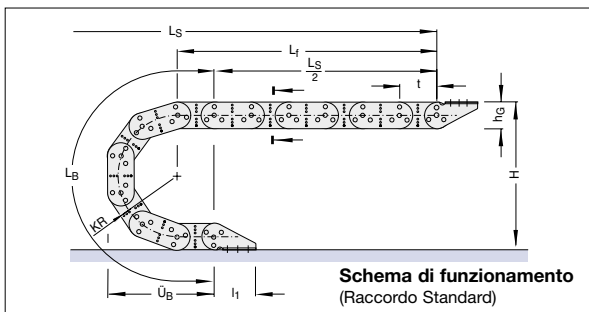

Dimensioni costruttive
in funzione del raggio di curvatura

Raggio di curvatura KR	365	445	600	760	920	1075
Lunghezza arco L_B	2146	2398	2885	3388	3890	4377
Ingombro arco $\ddot{U}B$	975	1055	1210	1370	1530	1685
Altezza H_{min}	950	1110	1420	1740	2060	2370

A richiesta disponibili **Kr 1235 mm** e **Kr 1395 mm**.

L'altezza di montaggio della catena dovrebbe essere almeno di 70 mm maggiore dell'altezza H_{min} !

Diagramma dell'autoportanza



Lunghezza autoportante L_f e Corsa L_S senza supporto
in funzione del peso aggiunto
(Vedi Informazioni Costruttive)

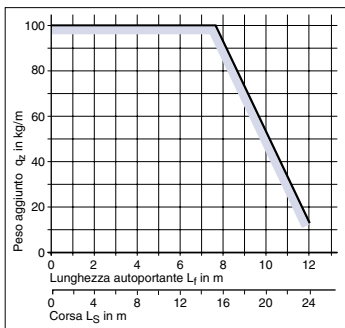
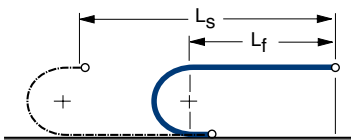

Il diagramma dell'autoportanza considera un peso proprio catena q_k di **40 kg/m**.

Per movimenti circolari sono disponibili combinazioni KR / RKR.
In questi casi contattateci.

Lunghezza della catena:

$$L_k \approx \frac{L_S}{2} + L_B \quad \text{multiplo di 250 mm}$$

Ingombro installazione:

$$H_z = H + z \quad z \approx 10 \text{ mm/m lunghezza catena}$$

Per la catena Tipo S2500 calcolare la lunghezza solo con maglie dispari

Per il funzionamento della catena portacavi è necessaria una superficie uniforme.

Se tale condizione non sussiste è indispensabile l'applicazione di una canalina di scorrimento.

La progettazione di un'installazione viene eseguita dai nostri tecnici previa esplicita richiesta.

Tipo S2500

Sezione della catena

Vista in sezione come da schema di funzionamento

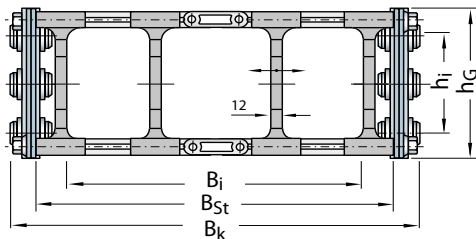

Variante del traversino RM

Traversino a telaio - Esecuzione Massiv
Profili in alluminio superiori ed inferiori fissati con 4 viti.

Montaggio standard dei traversini ogni 2 maglie.

Possibile il montaggio ogni maglia.



Dimensione e peso proprio delle catene

Tipo	Variante	h_i	h_G	B_k min	q_k min	B_k max	q_k max	B_i	B_{St}
S2500	RM	183	220	250	39	1200	44	$B_k - 75$	$B_i + 43$

Dimensioni in mm/Peso in kg/m

Separatori standard per varie opzioni di divisione interna

Per la Variante RM sono disponibili separatori che consentono di realizzare diversi sistemi di divisione in verticale e orizzontale.

Contattare i nostri tecnici per informazioni dettagliate.

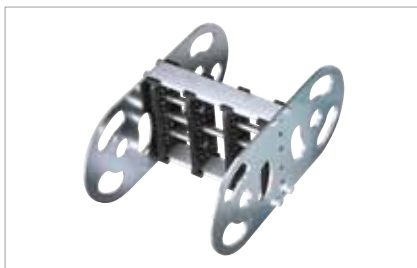

Tipo S2500

Sezione della catena

Vista in sezione come da schema di funzionamento

Variante del traversino LG

Traversino forato esecuzione in due metà
Foratura del traversino secondo indicazione del cliente.

Nessuna larghezza standard.

Possibile il montaggio ogni maglia.

(Variante LGT)

D_{max}	180 mm
d_{max}	164/150 mm
c_{min}	4 mm
$B_{St\ max}$	1168 mm
$a_0\ min$	23 mm

Esecuzione del traversino

D= 1,1 d per cavi

D= 1,2 d per tubi

Peso proprio della catena per catene a due bande di maglia

in funzione della larghezza della catena.

Traversini forati al 50%

Traversini speciali

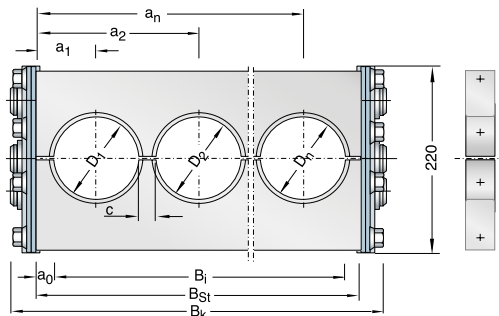

Se la larghezza massima del traversino viene superata vengono studiate diverse soluzioni: catene a più bande di maglia, contrapposte, sovrapposte. Per applicazioni al limite, Vi preghiamo contattarci.

Larghezza Catena:

$$B_k = B_{St} + 38\text{ mm}$$

Larghezza del traversino:

$$B_{St} = \sum D + \sum c + 46\text{ mm}$$

Calcolo del B_i :

$$B_i = B_{St} - 2 a_0$$

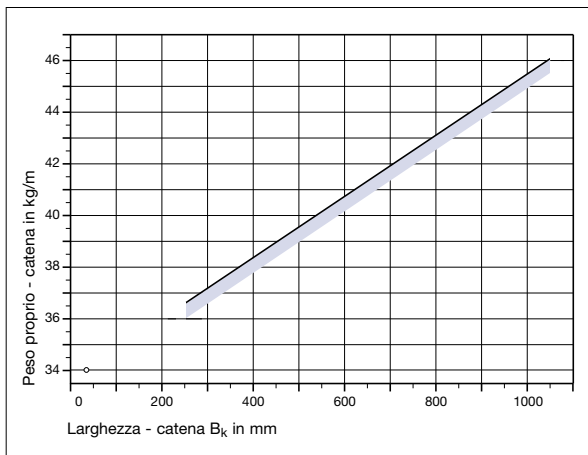

I traversini, oltre che nelle esecuzioni standard riportate, possono essere eseguiti in conformità a Vs. specifiche tecniche. (Le varianti possono riguardare sia il materiale che la costruzione).

Tipo S2500

Dimensioni dei raccordi

Raccordi terminali in acciaio zincato

Il fissaggio delle catene tipo 2500, uguale per il punto fisso e per il punto mobile, avviene tramite doppie squadre di raccordo.

Il codice della serie di raccordi identifica quattro raccordi al punto fisso e quattro raccordi al punto mobile in acciaio zincato fissati con perni e seeger.

I tipi di raccordo e le varianti devono essere indicati all'ordine.

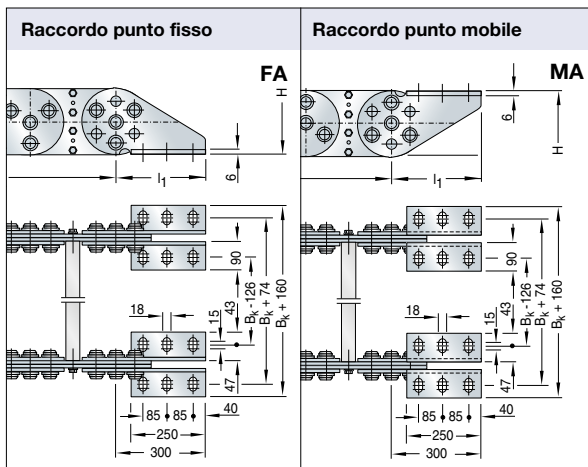

Catena	Serie Raccordi	Staffa DX	Staffa SX	Perno	Seeger	U.M.
Tipo	Articolo nr.	Codice	Codice	Codice	Codice	
S2500	ZRAT500000	43990	43992	29960	27790	Pz

Disposizioni possibili dei raccordi terminali

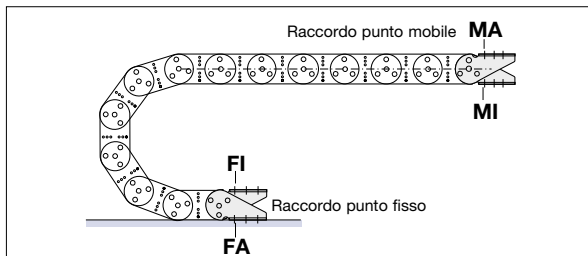

Canalina

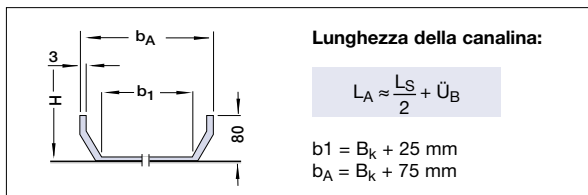

Esempio d'ordine

S2500 . 850 . LG . 760 . 9250 . FA/MA

- Tipo Catena
- Larghezza catena B_k in mm (traversino a telaio)
- Variante del traversino
- Raggio di curvatura KR in mm
- Lunghezza catena L_k in mm (senza raccordi)
- Raccordo punto fisso (foratura esterna)
- Raccordo punto mobile (foratura esterna)

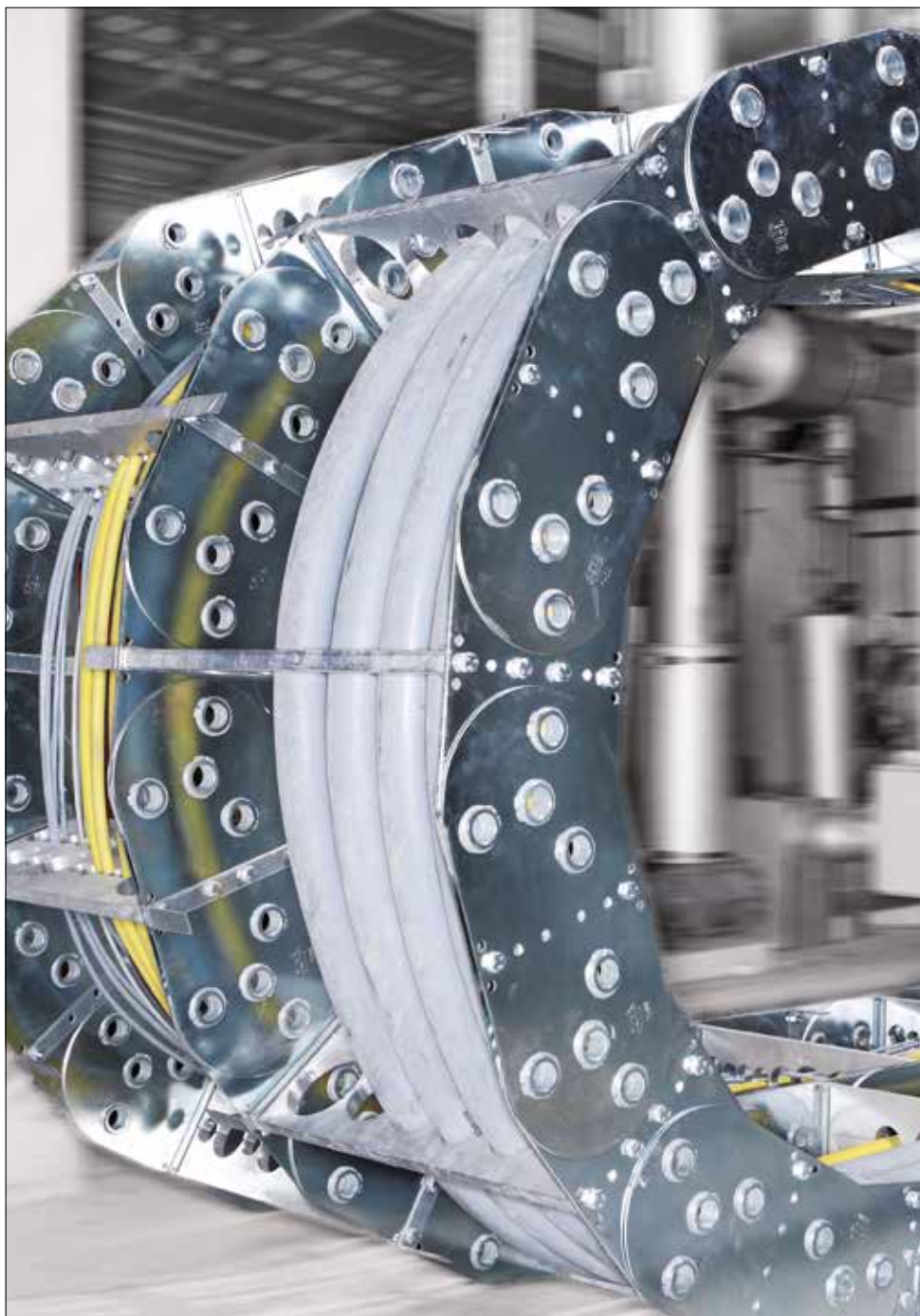



Presentazione

Catena portacavi in acciaio Tipo S3200

- Costituite da due o più bande di maglia parallele in acciaio zincato
- Traversini forati per la protezione dei cavi da sollecitazioni meccaniche
- Traversini speciali disponibili a richiesta
- Assenza di usura dei conduttori flessibili
- Assenza di guasti e disfunzioni
- Minimo ingombro
- Semplicità di montaggio
- Manutenzione minima
- Ottima estetica
- Raccordi terminali per tutte le varianti di montaggio
- Possibilità di esecuzione in acciaio Inox

Varianti del traversino:

LG - esecuzione traversino forato

Materiale delle bande: Acciaio - zincato galvanizzato
Bande in materiale inossidabile disponibile a richiesta.

Materiale dei profili: Lega di alluminio

Disponibili 7 raggi di curvatura! Raggi di curvatura intermedi a richiesta

Tipo	Larghezza interna		Larghezza catena		Altezza interna		Varianti Traversino	Passo t	Dati tecnici pag.
	B _i min mm	B _i max mm	B _k min mm	B _k max mm	h _i mm				
S3200	166	1460	250	1500	--		LG/LGT	320	18.071

Tipo S3200

Layout della catena portacavi

Passo della catena $t = 320$ mm
 Altezza maglia $h_G = 300$ mm
 Altezza montaggio $H_{min} = 2 KR + 300$ mm
 Lunghezza $l_1 = 350$ mm
 (vedi dimensioni raccordi)

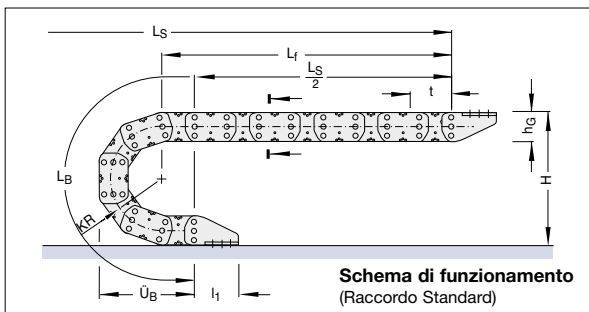

Schema di funzionamento
(Raccordo Standard)

Dimensioni costruttive
in funzione del raggio di curvatura

Raggio di curvatura KR	470	670	870	1075	1275	1480	1785
Lunghezza arco L_B	2757	3385	4013	4657	5286	5930	6889
Ingombro arco \ddot{U}_B	1260	1460	1660	1865	2065	2270	2575
Altezza H_{min}	1240	1640	2040	2450	2850	3260	3870

L'altezza di montaggio della catena dovrebbe essere almeno di 150 mm maggiore dell'altezza H_{min} !

Diagramma dell'autoportanza



Lunghezza autoportante L_f e Corsa L_S senza supporto
in funzione del peso aggiunto
(Vedi Informazioni Costruttive)

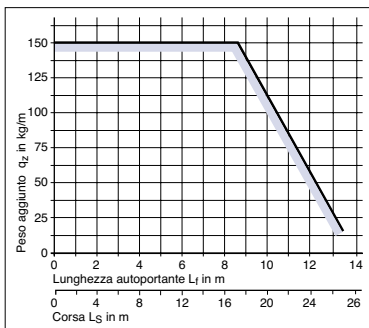
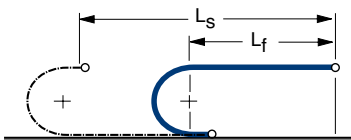

Il diagramma dell'autoportanza considera un peso proprio catena q_k di 60 kg/m.

Per movimenti circolari sono disponibili combinazioni KR / RKR. In questi casi contattateci.

Lunghezza della catena:

$$L_k \approx \frac{L_S}{2} + L_B \quad \text{multiplo di 320 mm}$$

Ingombro installazione:

$$H_z = H + z \quad z \approx 10 \text{ mm/m lunghezza catena}$$

Per il funzionamento della catena portacavi è necessaria una superficie uniforme.

Se tale condizione non sussiste è indispensabile l'applicazione di una canalina di scorrimento.

La progettazione di un'installazione viene eseguita dai nostri tecnici previa esplicita richiesta.

Tipo S3200

Sezione della catena

Vista in sezione come da schema di funzionamento

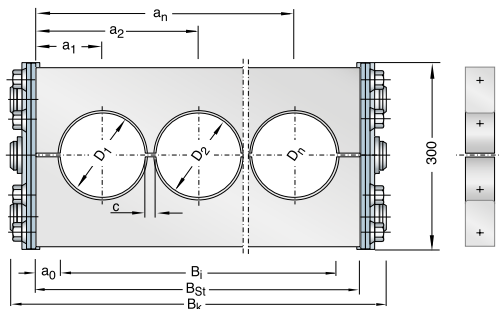

Variante del traversino LG

Traversino forato esecuzione in due metà
Foratura del traversino secondo indicazione del cliente.

Nessuna larghezza standard.

Possibile il montaggio ogni maglia.

(Variante LGT)

Se la larghezza massima del traversino viene superata vengono studiate diverse soluzioni: catene a più bande di maglia, contrapposte, sovrapposte. Per applicazioni al limite, Vi preghiamo contattarci.

D_{max}	220 mm
d_{max}	200/180 mm
c_{min}	4 mm
$B_{St\ max}$	1460 mm
$a_0\ min$	22 mm

Larghezza catena:

$$B_k = B_{St} + 40\ mm$$

Larghezza del traversino:

$$B_{St} = \sum D + \sum c + 44\ mm$$

Calcolo del B_i :

$$B_i = B_{St} - 2\ a_0$$

Esecuzione del traversino

D= 1,1 d per cavi

D= 1,2 d per tubi

Peso proprio della catena per

catene a due bande di maglia

in funzione della larghezza della catena.

Traversini forati al 50%

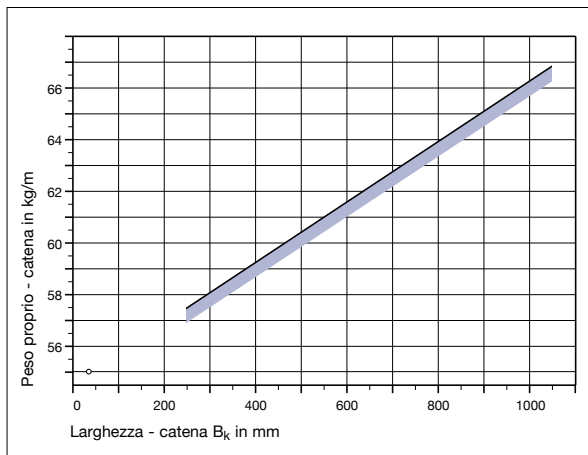

Traversini speciali

I traversini, oltre che nelle esecuzioni standard riportate, possono essere eseguiti in conformità a Vs. specifiche tecniche. (Le varianti possono riguardare sia il materiale che la costruzione).

Tipo S3200

Dimensioni dei raccordi

Raccordi terminali in acciaio zincato

Il fissaggio delle catene tipo 3200, uguale per il punto fisso e per il punto mobile, avviene tramite doppie squadre di raccordo.

Il codice della serie di raccordi identifica quattro raccordi al punto fisso e quattro raccordi al punto mobile in acciaio zincato fissati con perni e seeger.

I tipi di raccordo e le varianti devono essere indicati all'ordine.

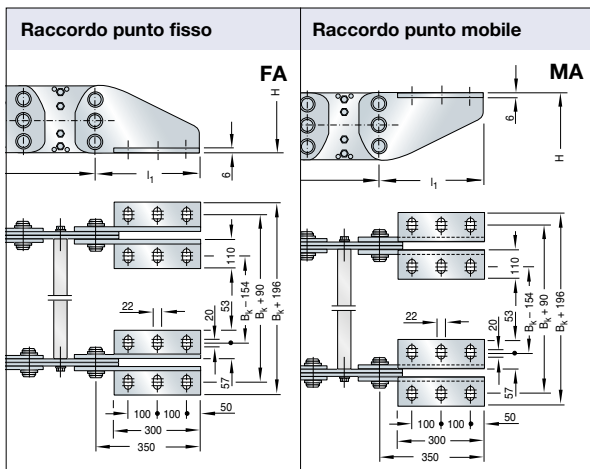

Catena	Serie Raccordi	Staffa DX	Staffa SX	Perno	Seeger	U.M.
Tipo	Articolo nr.	Codice	Codice	Codice	Codice	
S3200	ZRAT320000	50330	50335	29967	27796	Pz

Disposizioni possibili dei raccordi terminali

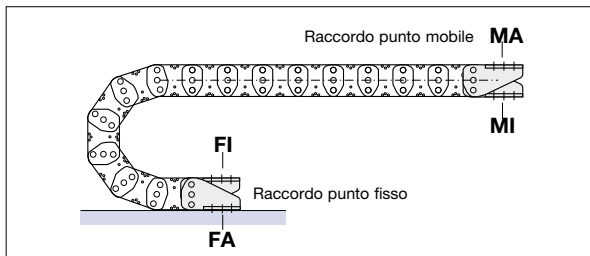

Canalina

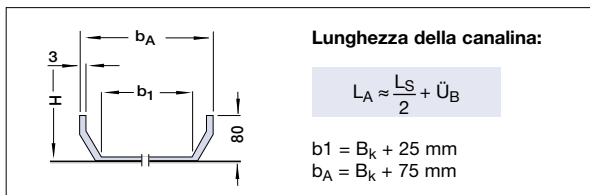

Esempio d'ordine

S3200 . 820 . LG . 1075 . 9280 . FI/MI

- Tipo Catena
- Larghezza catena Bk in mm (traversino a telaio)
- Variante del traversino
- Raggio di curvatura KR in mm
- Lunghezza catena Lk in mm (senza raccordi)
- Raccordo punto fisso (foratura interna)
- Raccordo punto mobile (foratura interna)

Catena portacavi Tipo S3200, larghezza catena Bk 820 mm, traversino in silumin, raggio di curvatura KR 1075 mm, lunghezza Lk = 9280 mm e raccordi



Presentazione

Catena portacavi in acciaio - Tecnica sottomarina Tipo PL 5000 - PL 6000 - PL 7000

- Costituite da due o più bande di maglia parallele in acciaio zincato
- Traversini disponibili in esecuzioni speciali
- Portacavi per applicazioni su piattaforme di trivellazione sottomarina
- Possibilità di esecuzione in acciaio Inox

Varianti del traversino: esecuzione speciale traversino a telaio con separatori e divisori orizzontali



Materiale delle bande: Acciaio - zincato galvanizzato
Bande in materiale inossidabile disponibile a richiesta.

Materiale dei profili: Acciaio

Disponibili 5 raggi di curvatura per ciascun tipo di catena. Raggi di curvatura intermedi a richiesta



Passo catena t:
200 mm Tipo PL 5000
320 mm Tipo PL 6000
450 mm Tipo PL 7000

Altezza interna h_i:
150 mm Tipo PL 5000
240 mm Tipo PL 6000
370 mm Tipo PL 7000

Larghezza catena: **individuale e specifica**
per ogni tipo di installazione



Raggi di curvatura: **5 Raggi di curvatura standard**
per ogni tipo di catena
Raggi intermedi a richiesta

Catene portacavi per la tecnica sottomarina

Determinazione della lunghezza della catena:

$$L_K \approx \frac{L_S}{2} + L_B$$

multiplo del passo della catena

Altezza di montaggio:

$$H_z = H + z$$

$z \approx 10 \text{ mm/m}$
lunghezza catena

Dati tecnici

Catena Tipo 5000

Passo della catena $t = 200 \text{ mm}$
Altezza della maglia $h_G = 200 \text{ mm}$

Catena Tipo 6000

Passo della catena $t = 320 \text{ mm}$
Altezza della maglia $h_G = 300 \text{ mm}$

Catena Tipo 7000

Passo della catena $t = 450 \text{ mm}$
Altezza della maglia $h_G = 450 \text{ mm}$

L'esecuzione di queste catene portacavi è stata sviluppata in particolare modo per la conduzione sicura di conduttori flessibili per l'alimentazione elettrica di parti in movimento su piattaforme per trivellazioni sottomarine.

Grazie a questo tipo di conduzione si evita l'aggrovigliarsi dei conduttori, causato dall'elevata velocità del vento.

Per ogni caso di utilizzo la composizione dei nostri elementi standard permette di soddisfare qualsiasi esigenza costruttiva. Le bande di catena e i traversini per l'alloggio dei conduttori d'alimentazione vengono eseguiti in acciaio inossidabile. Ogni costruzione rispetta le personali esigenze.

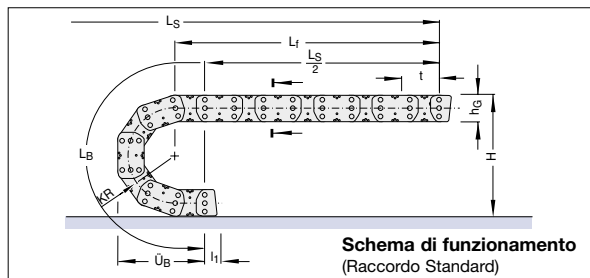

Dimensioni costruttive in funzione del raggio di curvatura.

Altri raggi di curvatura disponibili a richiesta.

Dimensioni in mm

Catena Tipo	PL 5000					PL 6000					PL 7000				
Raggio di curvatura KR	500	600	800	1000	1200	700	900	1100	1300	1500	1100	1250	1500	1800	2400
Lunghezza arco L_b	2370	2685	3315	3940	4570	3480	4110	4735	5365	5995	5255	5725	6510	7450	9335
Ingombro arco U_b	1075	1175	1375	1575	1775	1615	1815	2015	2215	2415	2425	2575	2825	3125	3725
Altezza H_{min}	1250	1450	1850	2250	2650	1750	2150	2550	2950	3350	2750	3050	3550	4150	5350

L'altezza di montaggio della catena dovrebbe essere almeno di $h_G / 2$ maggiore dell'altezza H_{min} !

Lunghezza autoportante della catena

in funzione del peso aggiunto

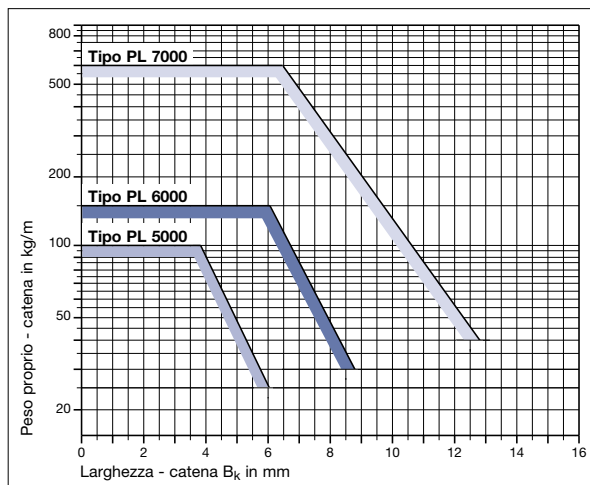

Per corse elevate e carichi oltre la norma la catena può essere supportata da un sistema di carrelli.

Esecuzione del traversino

La luce di passaggio del traversino per questo tipo di catene portacavi può essere divisa oltre che con separatori verticali con separatori orizzontali.

Traversini ad esecuzione particolare disponibili a richiesta.

Vi preghiamo di tener presente le indicazioni per l'alloggio di conduttori in catene (pag. 3.058).

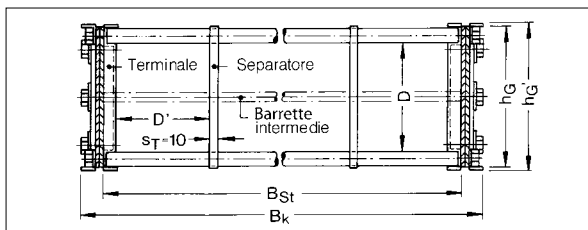

Catena Tipo	B _k	B _{st}	D	h _G '
PL 5000	B _{st} + 79	Σ D' + Σ s _T + 38	150	206
PL 6000	B _{st} + 85	Σ D' + Σ s _T + 38	240	306
PL 7000	B _{st} + 90	Σ D' + Σ s _T + 60	370	458

Raccordo delle catene

(Raccordo - Standard)

Le superfici di avvitamento dei raccordi della banda di catena possono essere disposte verso l'interno, l'esterno o in entrambe le versioni (come riportato a disegno).

I tipi di raccordo e varianti devono essere indicati all'ordine.

Raccordi speciali a richiesta.

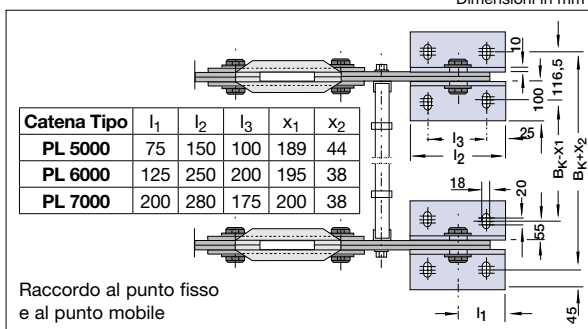

Canalina

Canalina in esecuzione particolare disponibili su apposita richiesta.

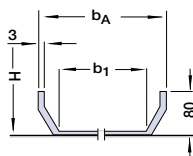

Lunghezza della canalina:

$$L_A \approx \frac{L_S}{2} + \dot{U}_B$$

$$b_1 = B_k + 25 \text{ mm}$$

$$b_A = B_k + 75 \text{ mm}$$

Peso proprio delle catene per catene a due bande di maglia

in funzione della larghezza della catena.



- Tipo PL 5000
- Tipo PL 6000
- Tipo PL 7000

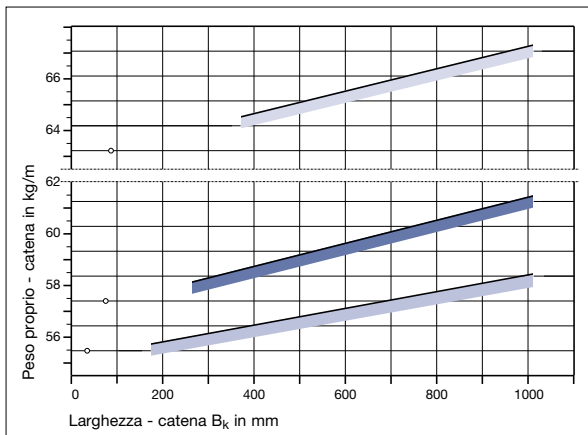

Accessori

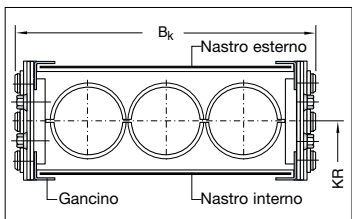

Per ordinare catene complete di coperture aggiungere "Cop" al termine del codice d'ordine.

Vedi primo esempio pag. 18.053

Copertura nastro d'acciaio

Per la protezione dei conduttori di alimentazione da trucioli roventi e in caso di sporcizia eccessiva, le catene portacavi possono essere fornite con una copertura d'acciaio inossidabile, resistente alla ruggine e agli acidi (spessore 0,4 e 0,5 secondo il caso di impiego).

Massima larghezza del nastro: 1000 mm.

Fissaggio interno del nastro d'acciaio a mezzo staffe di raccordo.

Fissaggio esterno del nastro d'acciaio a mezzo staffe di raccordo.

Tabella dimensionale:

Dimensioni in mm

	Lunghezza - nastro		L nastro
	nastro-esterno	nastro-interno	
S0650.1	$L_k + 280$	$L_k + 130$	$B_k - 22$
S0950	$L_k + 360$	$L_k + 150$	$B_k - 27$
S1250	$L_k + 470$	$L_k + 170$	$B_k - 34$
S1800	$L_k + 640$	$L_k + 200$	$B_k - 40$

Coperture a nastro per catena tipo 2500 e 3200 disponibili a richiesta.

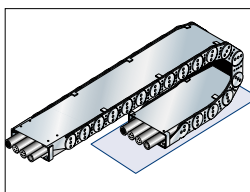

Special Design

Sistema di battuta chiuso e maglie dritte

- Sistema di battuta protetto fra le maglie di catena, maglie dritte.
- Design simmetrico delle bande laterali.
- Lunga durata grazie alla geometria ottimizzata della catena, anche in condizioni gravose, ad esempio con presenza di sabbia, scaglie da fonderia o da smerigliatura.



Special Design

Sistema di battuta interno e maglie dritte

- Sistema di battuta aperto.
- Le maglie delle bande laterali sono montate sfalsate.
- Lunga durata grazie alla geometria ottimizzata della catena, anche in condizioni gravose, ad esempio con presenza di sabbia, scaglie da fonderia o da smerigliatura.
- La geometria ottimizzata, "autopulente" previene il bloccaggio delle battute causato dalla presenza di sporcizia.
- Esecuzione con bande laterali avvitate.

Rulli di supporto

Rulli di supporto standard e rinforzati

I rulli di supporto KABELSCHLEPP sono disponibili per le catene in acciaio /acciaio inossidabile della Serie LS 1050, S0650, S0950, S1250 e S1800.

Le tabelle dimensionali sono disponibili a pagina 20.055 e pagina 20.056 nella sezione Accessori.

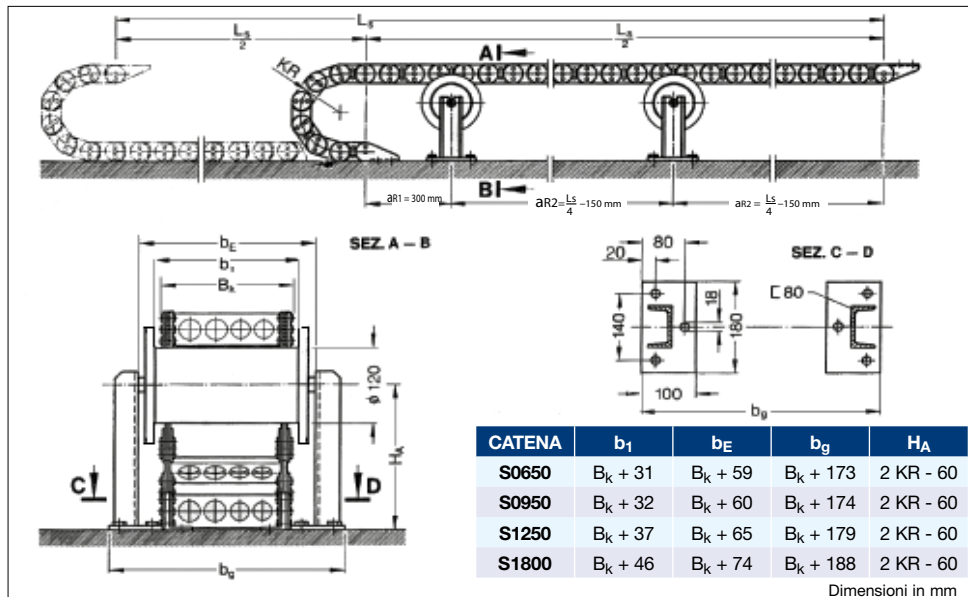

Catene portacavi con perni portanti

La catena portacavi come catena lavorante in senso verticale con perni portanti viene installata, ad esempio, nelle industrie meccaniche per l'alimentazione energetica di quadri di comando regolabili in altezza.

La catena scorre su ruote dentate, il cui passo corrisponde al passo della catena ed il cui raggio è uguale o più grande del raggio di curvatura prescelto. L'azionamento avviene a mezzo di un motore separato o per contrappeso.

La scelta della catena deve avvenire tramite un nostro tecnico ed è funzione del peso del quadro di comando che la catena deve supportare.



Carrello di trascinamento

Il trascinamento della catena portacavi avviene grazie ai raccordi fissati alle estremità delle bande di catena.

Il collegamento fra la catena e l'utente mobile avviene normalmente tramite una semplice costruzione in acciaio. Sono disponibili, su richiesta, particolari piastre di trascinamento atte a minimizzare il gioco radiale ed i particolari inconvenienti dovuti a notevoli accelerazioni.

Disposizione semplice

con canale di guida
(Raffigurazione schematica)

Nella disposizione semplice si realizzano angoli di curvatura sino a **600°!**

Legenda:

- a = Angolo punto fisso
- b = Corsa
- B_E = Larghezza del portacavi
- b_{KA} = Larghezza del canale nel tratto terminale
- B_{KA} = Larghezza del canale
- H_E = Altezza del portacavi
- H_{KA} = Altezza del canale di guida
- KR = Raggio di curvatura
- RKR = Raggio di curvatura contrario
- r_{KA} = Raggio del canale interno
- R_{KA} = Raggio del canale esterno

- F = Punto fisso
- M 1 = Punto mobile-Estremità 1
- M 2 = Punto mobile-Estremità 2

Disposizione contrapposta

con carrello di guida
(Raffigurazione schematica)

Nella disposizione contrapposta si realizzano angoli di curvatura sino a **500°!**

Sezione del canale di guida

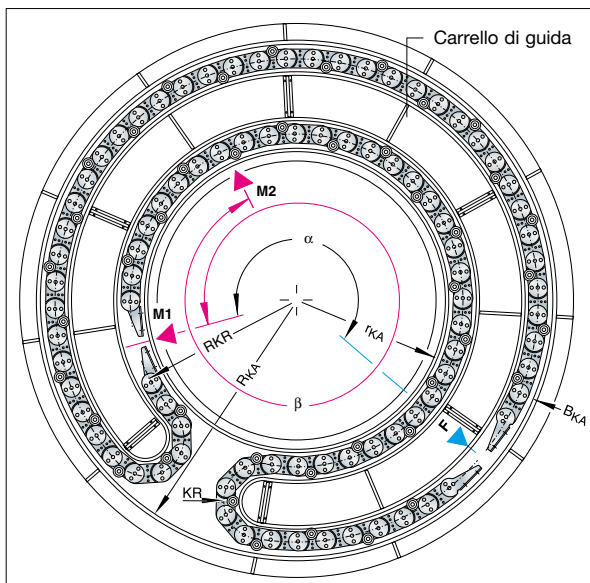
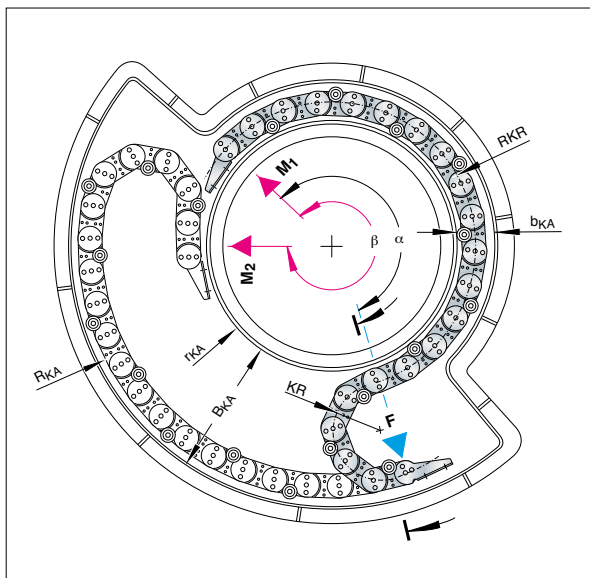
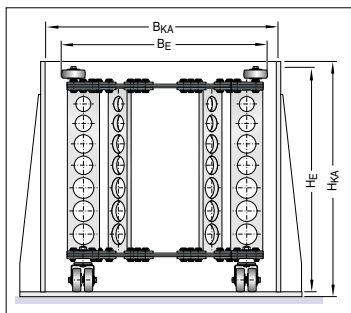

Per le molteplici tipologie esecutive realizzabili e le problematiche che si possono presentare in fase di layout Vi preghiamo contattare i nostri tecnici.

Vi forniremo la soluzione completa: portacavi, canali, cavi e fermacavi, a richiesta incluso il montaggio.

Disposizione orizzontale girata di 90 gradi - circolare

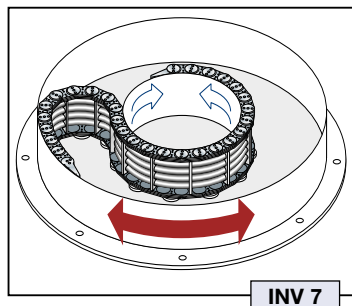

In questa disposizione il portacavi è fissato alla macchina girato di 90° in costa ed esegue un movimento circolare.

I portacavi realizzati con la combinazione di raggio di curvatura KR e raggio di curvatura contrario RKR sono in grado di eseguire un movimento in due direzioni circolari ben definite.

In questo tipo di installazione il sistema portacavi viene installato in un canale di guida circolare costituito da una struttura ad anello esterna e una interna. Il punto mobile viene collocato sull'anello interno o su quello esterno.

In generale i portacavi utilizzati per questo tipo di applicazioni devono sempre essere installati in un canale di guida. Il punto mobile può essere previsto a scelta interno o esterno.

E' inoltre necessaria una speciale esecuzione delle maglie di catena affinché il portacavi possa eseguire un movimento circolare.

Per le catene portacavi girate di 90° per movimenti circolari infatti si utilizzano componenti di scorrimento quali pattini, sfere, rulli in acciaio con o senza fasciatura in gomma applicati sul lato inferiore della catena che scorre sul canale in lamiera.

Rulli di supporto e di guida: (Esempi di combinazioni possibili)

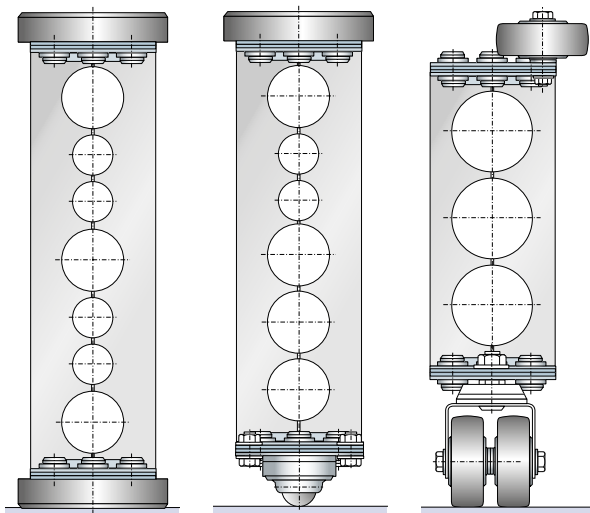

Pattini sulla banda superiore e inferiore*

Pattino superiore e sfera sulla banda inferiore

Rullo superiore e doppi rulli sulla banda inferiore

*) Nelle installazioni con altezza del portacavi HE ridotta è possibile non applicare i pattini sulla banda superiore.

Il canale di guida viene eseguito in due varianti:

- **Canale ridotto** - per una disposizione semplice
- **Canale continuo** - per una disposizione contrapposta

Sul lato interno o esterno della banda di catena superiore vengono applicati pattini distanziali o rulli che impediscono l'usura delle bande che appoggiano alle pareti del canale e garantiscono uno scorrimento privo di emissioni acustiche.

Per corse molto lunghe e per installazioni estremamente alte la catena viene stabilizzata con l'ausilio di un carrello di supporto.

Installazione Tipo 225

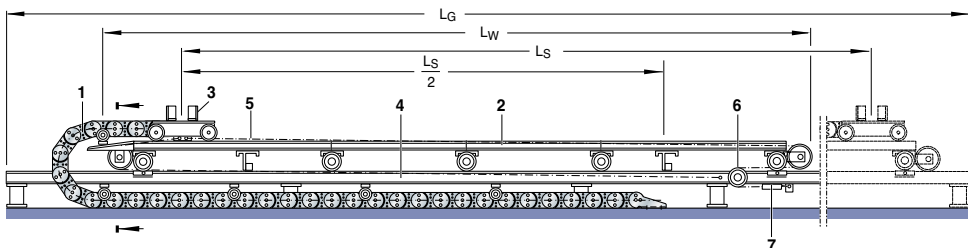

- **Disposizione semplice** (raffigurazione schematica)

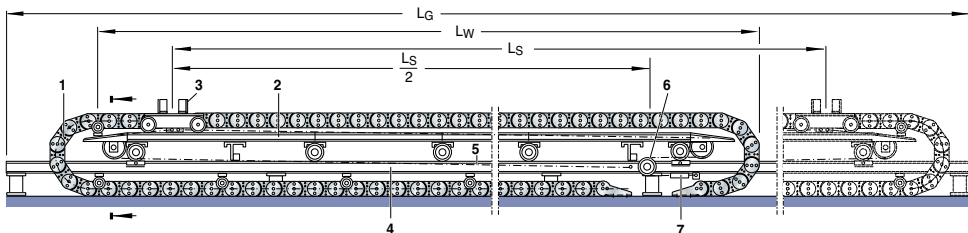

- **Disposizione contrapposta** (raffigurazione schematica)

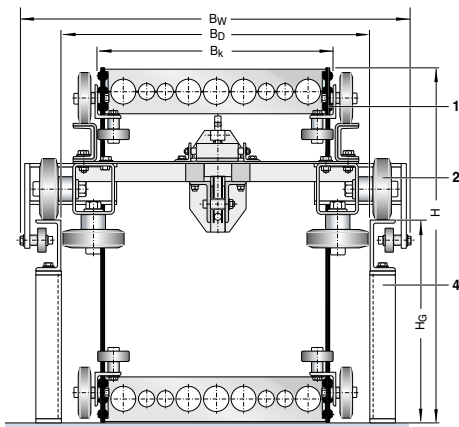

Sezione dell'installazione



L'installazione KABELSCHLEPP Tipo 225 è composta dai seguenti gruppi costruttivi:

- 1 Catena (catene) portacavi**
con rulli di scorrimento e di guida laterali
- 2 Carrello di supporto** con rulli di scorrimento e di guida laterali per tutta la lunghezza
- 3 Carro di trascinamento**
con rulli di supporto e di guida
- 4 Via di corsa**
- 5 Fune metallica**
- 6 Rullo d'avvolgimento fune**
- 7 Meccanismo di richiamo della fune**

Legenda:

- B_D = Larghezza di passaggio nella via di corsa
 B_G = Larghezza della via di corsa
 B_K = Larghezza della catena portacavi
 B_W = Larghezza carrello supporto (max.Larghezza)
 H = Altezza di montaggio della catena portacavi
 H_G = Altezza della via di corsa
 L_G = Lunghezza della via di corsa
 L_S = Corsa di spostamento
 L_W = Lunghezza carrello di supporto



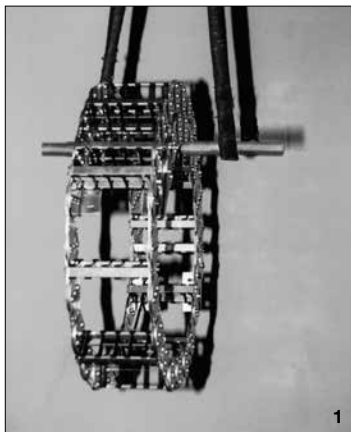

Trasporto e stoccaggio

Le catene portacavi KABELSCHLEPP in acciaio sono portacavi ad elevata precisione e richiedono pertanto una speciale protezione da urti e colpi di varia natura.

Il trasporto deve quindi essere eseguito con particolare cura.

Le catene portacavi KABELSCHLEPP in acciaio vengono fornite montate oppure suddivise in spezzoni o in singoli rotoli. Non è possibile eseguire il trasporto fissandole semplicemente con una fune ad un gancio.

Il trasporto deve quindi avvenire utilizzando una trave di legno che attraversi l'anello interno formato dalla catena portacavi e alle cui estremità vengono posizionate delle cinghie di sollevamento. **(Fig.1)**

Le catene portacavi in acciaio vengono stoccate a magazzino a rotoli, messe su un fianco o distese. Non devono essere tenute legate!

Devono essere protette da influenze ambientali negativi (polvere, sporcizia, umidità ecc.). Per questo motivo lo stoccaggio deve avvenire unicamente in luoghi chiusi e asciutti!

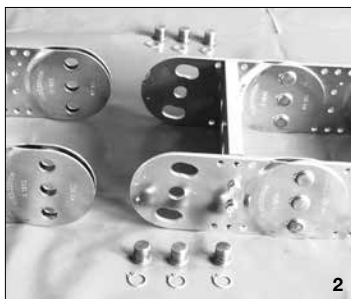

Assemblaggio della catena fornita in spezzoni

Catene portacavi molto lunghe vengono fornite in spezzoni per facilitarne l'imballo ed il trasporto.

Per l'assemblaggio i singoli spezzoni di catena devono essere adagiati su un ripiano con il raggio di curvatura rivolto verso l'alto. **(Fig.2)**

Le catene portacavi con precarica avranno le estremità della catena rivolte verso l'alto, garantendo così un corretto montaggio del raggio di curvatura.

Per le catene senza precarica, ad esempio per le installazioni complete o con disposizione verticale, verificare la posizione del raggio di curvatura sollevando lo spezzone di catena prima di procedere all'assemblaggio.

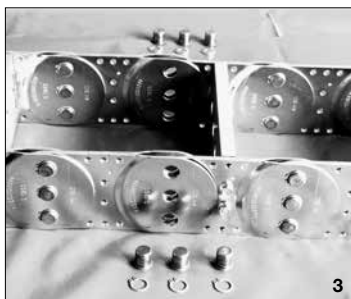

Avvicinare le estremità dei due spezzoni di catena.

Inserire l'estremità chiusa della maglia in quella avente una biforcazione, oppure il piatto interno della maglia nel piatto esterno in caso di maglie a piastre dritte. **(Fig.3)**

Inserire un perno completo di seeger (compresi nella fornitura) dall'interno nel foro centrale presente sulle maglie della catena. **(Fig.4)**

Ora fissare il perno dall'esterno della catena con un altro seeger.

Un piano in legno posizionato al di sotto delle estremità della catena faciliterà l'allineamento dei fori e quindi il fissaggio dei perni.

Ripetere questa operazione sino ad applicare tutti i perni.

Tutti i componenti della catena dovranno essere montati così come descritto sino al completamento dell'assemblaggio della catena.

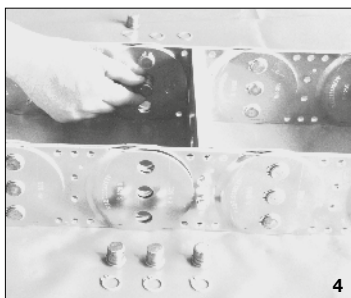

Attenzione!



I seeger devono essere fissati ai perni unicamente tramite apposite pinze in modo da non deformarli, rendendoli così inutilizzabili! **(Fig.5)**



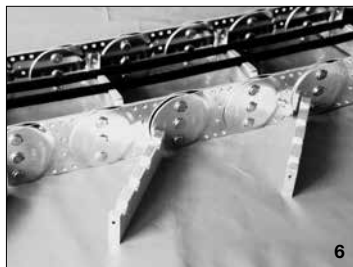

Installazione dei cavi e dei tubi in catena

Per l'installazione dei cavi e dei tubi sono da tenere in primaria considerazione le istruzioni KABELSCHLEPP di alloggiamento dei conduttori nelle catene portacavi.

Prima di alloggiare i conduttori, posizionare la catena al punto fisso.

Se la catena è montata con traversini forati, bisogna svitare ed asportare la parte interna del traversino (Fig.6).

In presenza di traversini a telaio, i profili interni del traversino dovranno essere svitati e asportati con rotazione di 90° (Fig.7-9)

Ora è possibile inserire i cavi nelle rispettive sezioni o fori.

Lo svolgimento dei cavi da bobine o avvolgicavi deve avvenire in senso tangenziale.

Alloggiati i cavi in catena, provvedere a fissare nuovamente le parti dei traversini forati prima asportate o i profili dei traversini a telaio.

Serrare le viti solo dopo aver terminato il fissaggio dei traversini sulle maglie.

Dopo aver completato questa operazione, la catena dovrà potersi piegare in corrispondenza del proprio raggio di curvatura. (Fig.10)

I conduttori devono potersi muovere liberamente all'interno del raggio di curvatura senza alcuna costrizione!

In questa posizione si può procedere al fissaggio delle viti.

Fissare la catena al punto mobile.

Procedere con la connessione dei cavi e dei tubi alloggiati in catena.

Per una completa operatività delle catene portacavi sono necessari anche i fermacavi. (Fig.11)

Il tipo di fermacavi da utilizzare dipende dal tipo di cavi alloggiati in catena, dalla lunghezza della catena stessa e dalla variante di montaggio. I fermacavi vengono fissati al raccordo stesso, oppure posti direttamente dietro al raccordo della catena, utilizzando piastre, blocchetti e profilo a C. (Vedi Accessori).

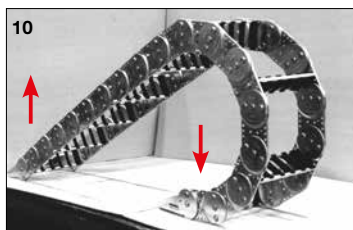
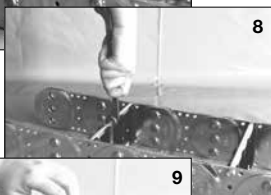

Manutenzione

Grazie all'esecuzione della superficie della catena portacavi in acciaio zincato o inossidabile, con traversini in alluminio o alluminio con poliammide, le catene portacavi non richiedono pressoché alcuna manutenzione.

Le maglie di catena non devono presentare alcuna traccia di lubrificazione.

Tuttavia, se le catene vengono esposte in modo permanente a condizioni ambientali estreme (inquinamento ecc.) bisognerà eseguire la manutenzione ad intervalli di uno o due mesi (o più spesso in caso di condizioni estreme). In presenza di umidità la superficie della catena deve essere trattata con olio.

E' necessaria la costante manutenzione del supporto della catena.

I materiali impiegati : metalli

Proprietà dell'acciaio e dell'alluminio

Materiale	Utilizzo	Codice
Acciaio		
Acciaio zincato	Tutte le applicazioni che non richiedono alcuna protezione speciale alla corrosione, in particolare per macchinari e impianti, così come per le applicazioni in cui le catene portacavi in poliammide non sono ammesse a causa della loro capacità di carico, sollecitazione, elasticità e condizioni ambientali (piastre delle maglie, parti di canale, elementi di collegamento, raccordi, eccetera).	St vz
Acciaio temprato nero		Sb
Acciaio inossidabile simile a 1.4301; AISI304	Alcune applicazioni come acciaio zincato, ma con requisiti speciali per resistenza alla corrosione (piastre delle maglie, parti di canale, elementi di collegamento, raccordi)	ER1
Acciaio inossidabile simile a 1.4571; 1.4404; AISI316Ti; AISI316L	Alcune applicazioni come acciaio zincato, ma adatte in particolar modo alle condizioni ambientali con concentrazione salina come ad esempio : porti, compatibilità alimentare (piastre delle maglie, parti di canale, elementi di collegamento, raccordi)	ER 1S
Acciaio inossidabile simile a 1.4462; 318LN	Elevata resistenza per applicazioni chimiche e industria petrolchimica, offshore, industria tessile, produzione di cellulosa, tintura, pittura, resina sintetica, industria della gomma, costruzioni navali	ER 2
Legia		
Legia di alluminio	Materiale perfetto adatto allo scorrimento per cavi e tubi, ottima resistenza al freddo e resistenza all'acqua salata (traversini a telaio, traversini forati, suddivisioni in altezza)	Al

Area di applicazione secondo le serie di prodotto

Alcuni prodotti e gruppi di prodotti sono realizzati con materiali diversi. L'impiego dei metalli standard è strutturato come segue:
(Le informazioni fanno riferimento alle bande laterali e altri componenti):

Serie	Componenti metallici principali
ACCIAIO	
Serie LS	Sb
Serie LSX	ER1
Serie S	St vz
Serie SX	ER1, ER1S, ER2
Traversini, coperchi	Al

Temperature d'esercizio

I nostri materiali hanno differenti temperature applicative. La seguente tabella elenca le temperature di esercizio per i materiali più comunemente utilizzati.

Materiale	Temperatura superiore d'esercizio continuo	Temperatura inferiore d'esercizio continuo
Acciaio zincato	+ 210 °C	- 40 °C
ER1	+ 500 °C	- 80 °C
ER1S	+ 550 °C	- 80 °C
ER2	+ 250 °C	- 100 °C
Alluminio	+ 140 °C	- 80 °C

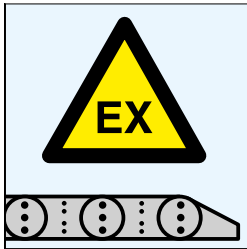

Protezione Ex: esecuzione antideflagrante

Le catene portacavi con bande di maglia in acciaio sono conduttori e non si caricano di cariche elettrostatiche. Possono quindi essere installate in aree a rischio potenziale di deflagrazione.

E' indispensabile la massa a terra della catena tramite i raccordi terminali!

Rivolgetevi ai nostri tecnici per una scelta accurata dei materiali adatti al vostro caso specifico!

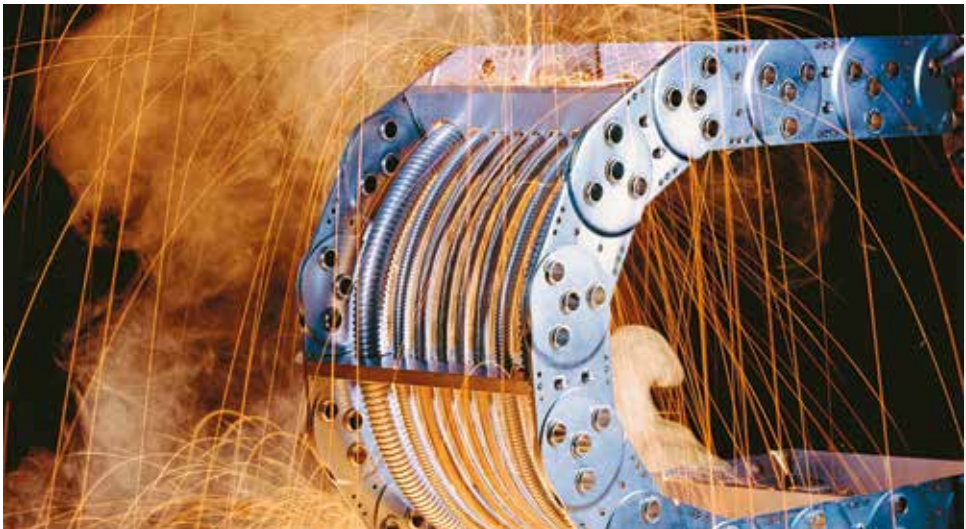



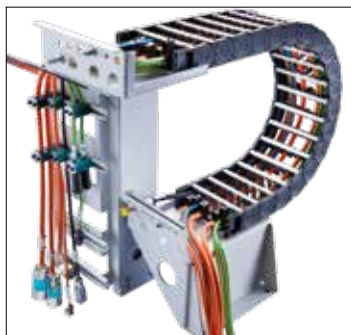
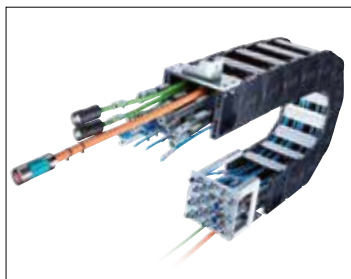

CAVI TRAXLINE per posa mobile

- Cavi di Controllo in PVC:
Control 200, non schermati e Control 200 C, schermati
Control 400 600V, non schermati e Control 400 C 600V, schermati
- Cavi di Controllo in PUR
Control 700 600V, non schermati e Control 700 C 600V, schermati
- Cavi di Controllo Serie 1000:
Control 1000 TPE, non schermati e Control 1000 C TPE schermati
- Cavi di Potenza in PVC:
Power 400 1 kV, non schermati e Power 400 C 1 kV, schermati
- Cavi di Potenza in PUR:
Power 700 1 kV, Power ONE 700 1 kV, non schermati
Power ONE 700 - 1 kV, Power ONE 700 PE
Power 700C 1 kV e Power ONE 700 C 1 kV, schermati
- Cavi di Potenza Serie 1000:
Power 1000 TPE 1 kV e Power ONE 1000 TPE 1kV, non schermati
Power 1000 C TPE 1 kV e Power ONE 1000 C TPE 1 kV, schermati
- Cavi Dati:
Data 400 C in PVC, schermati, Cavi Data in PUR tipo 700, Data 700 TPI C, Data 700 TPI CD/POWER 700 TPI CD 1 kV, Data 1000 TPI C TPE
- Cavi in PUR/-Koax/LWL:
Profibus, Profinet, CAN-BUS, USB, CAT.5E /CAT.6 700 CD, Koax 700 CD, FOC 700;
- Cavi Segnale in PUR:
System S 700 C e S 700 CD; System M 700 C e M 700 CD
- Cavi Power One Heavy Duty in PUR 6/10 kV, 6,7/11 kV e 7,2/12 kV
- TRAXLINE CARONE unipolare flessibile da 0,35 mm² a 2,50 mm²
- Cavi connettorizzati secondo specifiche Siemens e specifiche OEM
- Conformi RoHS
- Cavi unipolari anche schermati sino a sezione 700 mm²

Catene + Cavi TRAXLINE: sistemi TOTALTRAX

- Engineering completo per tutti i componenti
- Catene complete, cavi anche già connettorizzati: sistemi completi confezionati pronta consegna
- Costi ridotti di stoccaggio
- Montaggio completo e messa in funzione
- Tutti i componenti a richiesta con certificato di garanzia



Selezione rapida cavi TRAXLINE

Serie	Tipo di cavo	Rivestimento esterno	Schermatura	Fattore per KR _{min} = n x Ø cavo	Temperatura d'esercizio
Cavi Controllo					
	CONTROL 200	PVC	–	10	-5 sino +80 °C
	CONTROL 200 C	PVC	•	10	-5 sino +80 °C
	CONTROL 400 600 V	PVC	–	7,5	-5 sino +80 °C
	CONTROL 400 C 600 V	PVC	•	7,5	-5 sino +80 °C
	CONTROL 700 600 V	PUR	–	7,5	-35 sino +90 °C
	CONTROL 700 C 600 V	PUR	•	7,5	-35 sino +90 °C
	CONTROL 1000 TPE 300/500 V	TPE	–	5	-35 sino +90 °C
	CONTROL 1000 C TPE 300/500 V	TPE	•	5	-35 sino +90 °C

Cavi Motore / Multipolari e unipolari					
	POWER 400 1 kV	PVC	–	7,5	-5 sino +80 °C
	POWER 400 C 1 kV	PVC	•	7,5	-5 sino +80 °C
	POWER 700 1 kV	PUR	–	7,5	-35 sino +90 °C
	POWER 700 C 1 kV	PUR	•	7,5	-35 sino +90 °C
	POWER 1000 TPE 1 kV	TPE	–	5	-35 sino +90 °C
	POWER 1000 C TPE 1 kV	TPE	•	5	-35 sino +90 °C
	POWER ONE 700 1 kV	PUR	–	7,5	-35 sino +90 °C
	POWER ONE 700 C 1 kV	PUR	•	7,5	-35 sino +90 °C
	POWER ONE 700 PE	PUR	–	7,5	-35 sino +90 °C
	POWER ONE 1000 TPE 1 kV	TPE	–	5	-35 sino +90 °C
	POWER ONE 1000 C TPE 1 kV	TPE	•	5	-35 sino +90 °C

Approvazioni	Norme	Colore in funzione del tipo	Senza alogeni	Ritardante la fiamma	Resistente a olio	V _{max} autoportante (m/s)	V _{max} scorrevole (m/s)	a _{max} (m/s ²)	Sezione mm ² / Tipo/varie	Numero di conduttori	Pagina
	CE REACH/RoHS II	Nero	-	•	•	3,5	2	10	0,5 ² sino 2,5 ²	3-25	19.012
	CE REACH/RoHS II	Nero	-	•	•	3,5	2	10	0,5 ² sino 1,5 ²	3-25	19.014
	CE REACH/RoHS II	Nero	-	•	•	5	3	20	0,5 ² sino 2,5 ²	3-48	19.016
	CE REACH/RoHS II	Nero	-	•	•	5	5	20	0,5 ² sino 1,5 ²	3-36	19.018
	CE REACH/RoHS II	Nero	•	•	•	20	5	50	0,5 ² sino 1 ²	2-49	19.020
	CE REACH/RoHS II	Nero	•	•	•	20	5	50	0,5 ² sino 1 ²	3-49	19.022
	CE REACH/RoHS II	Nero	•	-	•	20	5	50	0,5 ² sino 1 ²	12-36	19.024
	CE REACH/RoHS II	Nero	•	-	•	20	5	50	0,5 ² sino 1 ²	12-49	19.026
	CE REACH/RoHS II	Nero	-	•	•	5	3	20	1,5 ² sino 70 ²	3-25	19.028
	CE REACH/RoHS II	Nero	-	•	•	5	5	20	1,5 ² sino 35 ²	4-7	19.030
	CE REACH/RoHS II	Nero	•	•	•	20	5	50	1,5 ² sino 95 ²	3-36	19.032
	CE REACH/RoHS II	Nero	•	•	•	20	5	50	1,5 ² sino 150 ²	2-49	19.034
	CE REACH/RoHS II	Nero	•	-	•	20	5	50	2,5 ² sino 95 ²	4-25	19.036
	CE REACH/RoHS II	Nero	•	-	•	20	5	50	2,5 ² sino 150 ²	4-5	19.038
	CE REACH/RoHS II	Nero	•	•	•	20	5	50	0,25 ² sino 700 ²	1	19.040
	CE REACH/RoHS II	Nero	•	•	•	20	5	50	1,5 ² sino 300 ²	1	19.042
	CE REACH/RoHS II	Nero	•	•	•	20	5	50	1,5 ² sino 240 ²	1	19.044
	CE REACH/RoHS II	Nero	•	-	•	20	5	50	2,5 ² sino 300 ²	1	19.046
	CE REACH/RoHS II	Nero	•	-	•	20	5	50	4 ² sino 300 ²	1	19.048

Selezione rapida cavi TRAXLINE

Serie	Tipo di cavo	Rivestimento esterno	Schermatura	Fattore per KR _{min} = n x Ø cavo	Temperatura d'esercizio
-------	--------------	----------------------	-------------	---	-------------------------

Cavi Power Heavy Duty | Unipolari

	POWER ONE HEAVY DUTY 6/10 kV	PUR	•	7,5	-35 sino +80 °C
	POWER ONE HEAVY DUTY 6.7/11 kV	PUR	•	7,5	-35 sino +80 °C
	POWER ONE HEAVY DUTY 7.2/12 kV	PUR	•	7,5	-35 sino +80 °C

Cavi Dati

	DATA 400 C	PVC	•	7,5	-5 sino +80 °C
	DATA 700	PUR	–	7,5	-35 sino +90 °C
	DATA 700 TPI C	PUR	•	7,5	-35 sino +90 °C
	DATA 700 TPI CD	PUR	•	7,5	-35 sino +90 °C
	DATA 700 TPI CD 1 kV	PUR	•	7,5	-35 sino +90 °C
	DATA 1000 TPI C TPE	TPE	•	5	-35 sino +90 °C

Cavi BUS

	PROFIBUS 700 CD	PUR	•	15	-40 sino +70 °C
	PROFIBUS 700 CD 90°C	PUR	•	15	-20 sino +90 °C
	PROFINET 700 CD	PUR	•	15	-30 sino +70 °C
	CAN-BUS 700 C	PUR	•	7,5	-30 sino +80 °C
	USB 2.0 S 700 CD	PUR	•	10	-10 sino +70 °C
	USB 2.0 L 700 CD	PUR	•	10	-10 sino +70 °C
	USB 3.0 700 CD	PUR	•	10	-10 sino +70 °C
	CAT.5E 700 CD	PUR	•	7,5	-30 sino +80 °C
	CAT.6 700 CD	PUR	•	7,5	-30 sino +80 °C

Approvazioni	Norme	Colore in funzione del tipo	Senza alogeni	Ritardante la fiamma	Resistente a olio	V _{max} autoportante (m/s)	V _{max} scorrevole (m/s)	a _{max} (m/s ²)	Sezione, mm ² / Tipo/varie	Numero di conduttori	Pagina
	CE REACH/RoHS II	Rosso	•	•	•	10	6	50	10° sino 400°	1	19.050
	CE REACH/RoHS II	Rosso	•	•	•	10	6	50	10° sino 400°	1	19.052
	CE REACH/RoHS II	Rosso	•	•	•	10	6	50	10° sino 400°	1	19.054
	CE REACH/RoHS II	Nero	–	•	•	5	5	50	0,25° sino 0,34°	4-25	19.056
	CE REACH/RoHS II	Nero	•	•	•	20	5	50	0,25° sino 0,34°	3-15	19.058
	CE REACH/RoHS II	Nero	•	•	•	20	5	50	0,25° sino 0,75°	2-32	19.060
	CE REACH/RoHS II	Nero	•	•	•	20	5	50	0,25° sino 0,5°	6-32	19.062
	CE REACH/RoHS II	Nero	•	•	•	20	5	50	1,5°	4-20	19.064
	CE REACH/RoHS II	Nero	•	–	•	20	5	50	0,25° sino 0,75°	2-32	19.066
	CE REACH/RoHS II	Viola	•	•	•	3,5	2	10	0,64 mm	2	19.068
	CE REACH/RoHS II	Viola	•	•	•	3,5	2	10	0,64 mm	2	19.070
	CE REACH/RoHS II	Verde	•	•	•	3,5	2	10	AWG 22	4	19.072
	CE REACH/RoHS II	Nero	•	•	•	3	3	10	0,5°	2-4	19.074
	CE REACH/RoHS II	Viola	•	•	•	3,5	2	10	AWG 28 / 20	4	19.076
	CE REACH/RoHS II	Nero	•	•	•	3,5	2	10	AWG 24 / 20	4	19.078
	CE REACH/RoHS II	Viola	•	•	•	3,5	2	10	AWG 28	8	19.080
	CE REACH/RoHS II	Verde	•	•	•	3	3	5	AWG 26	8	19.082
	CE REACH/RoHS II	Verde	•	•	•	3	3	5	AWG 26	8	19.084

Selezione rapida cavi TRAXLINE

Serie	Tipo di cavo	Rivestimento esterno	Schermatura	Fattore per KR_{\min} = $n \times \varnothing$ cavo	Temperatura d'esercizio
-------	--------------	----------------------	-------------	--	-------------------------

Cavi KOAX

	KOAX 700 C 50 Ohm	PUR	•	15	-20 sino +70 °C
	KOAX 700 C 75 Ohm	PUR	•	15	-20 sino +70 °C
	KOAX 700 CD 50 Ohm	PUR	•	15	-20 sino +70 °C
	KOAX 700 CD 75 Ohm	PUR	•	15	-20 sino +70 °C

Cavi Fibra Ottica

	FOC 700	PUR	-	7,5	-30 sino +90 °C
--	---------	-----	---	-----	-----------------

Cavi Sistema OEM

	SYSTEM S 700 C	PUR	•	7,5	-35 sino +90 °C
	SYSTEM S 700 CD	PUR	•	7,5	-35 sino +90 °C
	SYSTEM M 700 C	PUR	•	7,5	-35 sino +90 °C
	SYSTEM M 700 CD	PUR	•	7,5	-35 sino +90 °C

Cavo CARONE

	CARONE unipolare	TPM	-	5	-40 sino +125°C
--	------------------	-----	---	---	-----------------

Cavi connessi

	Cavi Segnale secondo specifiche Siemens				19.108
	Cavi motore secondo specifiche Siemens				19.111
	Altri cavi OEM connessi				19.122

Approvazioni	Norme	Colore in funzione del tipo	senza alogeni	Ritardante la fiamma	Resistente a olio	V_{max} autoportante (m/s)	V_{max} scorrevole (m/s)	a_{max} (m/s ²)	Sezione mm ² /Tipo/Vane	Numero di conduttori	Pagina
	CE REACH/RoHS II	Nero	•	•	•	3	3	3	1	1-5	19.086
	CE REACH/RoHS II	Nero	•	•	•	3	3	3	1	1-5	19.088
	CE REACH/RoHS II	Nero	•	•	•	3	3	3	3-5	1-5	19.090
	CE REACH/RoHS II	Nero	•	•	•	3	3	3	3-5	1-5	19.092
	CE REACH/RoHS II	Nero	•	•	•	3,5	3,5	10	50μ/62,5μ	6-12	19.094
C US	CE REACH/RoHS II	Verde	•	•	•	5	5	50	0,14 ² sino 1 ²	2-12	19.096
C US	CE REACH/RoHS II	Verde	•	•	•	5	5	50	0,14 ² sino 1 ²	5-13	19.098
C US	CE REACH/RoHS II	Arancio	•	•	•	5	5	50	1,5 ² sino 50 ²	8	19.100
C US	CE REACH/RoHS II	Arancio	•	•	•	5	5	50	0,75 ² sino 1,5 ²	6-8	19.102
	CE REACH/RoHS II	Colorato	-	•	•	-	-	-	0,35 ² sino 2,50 ²	1	19.104

Cavi connettorizzati

	Cavi USB connettorizzati	19.124
	Cavi CAT connettorizzati	19.125
	Cavi KOAX connettorizzati	19.126
	Cavi FOC connettorizzati	19.127

Selezione rapida cavi TRAXLINE connettorizzati

Cable engineering		19.128
Scout cavi TRAXLINE		19.129
Struttura del cavo		19.130
Codici Colori, Tabelle AWG		19.131
Norme e Standard		19.133
Materiali		19.134
Resistenza chimica		19.135
Carico corrente/Fattori conversione temperatura ambiente		19.137
Calcolo del supplemento rame		19.138
Direttive d'installazione dei cavi in catene portacavi		19.139
Esempi applicativi		19.141
Indice dei cavi secondo Numero di Articolo ► Pagina 19.143		www.kabelschlepp.it

KABELSCHLEPP e EPLAN

EPLAN è diventato nel corso di 20 anni uno dei sistemi E-CAD più importanti, imponendosi in molti settori come standard.

Database dei Cavi TRAXLINE per EPLAN

Con il nostro database dei cavi KABELSCHLEPP TRAXLINE siamo in grado di fornirVi lo strumento ottimale per ottimizzare il Vostro lavoro giornaliero con EPLAN.

I database vengono elaborati per l'impiego in EPLAN5 e per il trasferimento in EPLAN P8 electric.

- Semplice scelta dei cavi durante la fase di progettazione
- Ampliamento automatico del numero di poli, sezione e colore dei conduttori
- Dati completi per l'elenco dei componenti e altre valutazioni

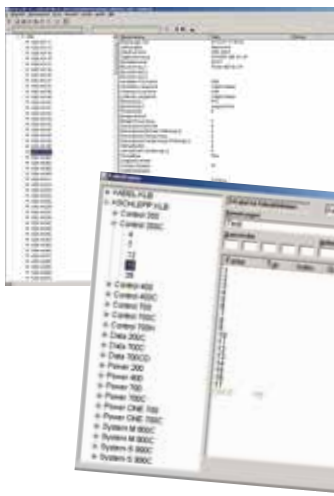

Sistemi completi TOTALTRAX

Sistemi portacavi confezionati

**Voi sapete di cosa avete bisogno -
e noi Ve lo forniamo: completamente confezionato**

Un fornitore ed un partner competente per il sistema portacavi completo

Noi gestiamo la programmazione, la progettazione così come l'approvvigionamento di tutti i componenti per il Vostro sistema portacavi completo.



■ Catena portacavi in poliammide, cablata, confezionata, imballata e pronta per il montaggio

Soluzioni complete su misura

- Consulenza
- Engineering
- Progettazione
- Portacavi
- Cavi
- Garanzie complete
- Tubi idraulici
- Tubi pneumatici
- Connettori
- Flange di montaggio
- Montaggio completo di tutti i componenti

- + Un partner competente
- + Un ordine
- + Una consegna
- + Qualità garantita

= **Sistema completo TOTALTRAX**

TOTALTRAX – dalla progettazione al sistema completo



NOTA:

Noi confezioniamo anche tutti i cavi conformi agli standard OEM.

I cavi KABELSCHLEPP **TRAXLINE** sono conformi a specifiche degli OEM, adatti a tutti i controlli drive che sono costituiti da cavi segnale e potenza e/o cavi di allungamento.

- Lunghezza del cavo a scelta
- Quantità a partire da 1 pezzo

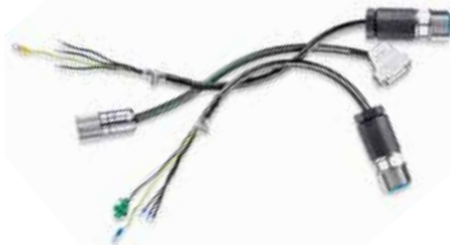

**Cavi connessi secondo gli standard OEM
vedi a pagina 19.107 e seguenti.**

Con i sistemi completi TOTALTRAX i costi diminuiscono

Vi aiutiamo a . . .

- Consulenza nella programmazione
- Supporto nella fase di progettazione
- Un unico partner di riferimento per il sistema completo incluso tutti i singoli componenti
- Pronta consegna su misura da un unico fornitore
- Solo un fornitore - un ordine ed un numero di codice
- Tutti i componenti sono perfettamente compatibili
- A richiesta con certificato di garanzia

. . . ridurre i Vostrì costi!

- Controllo di tutti i componenti al ricevimento della merce
- Non sono richiesti personale qualificato e strumentazione speciale
- Tempi di montaggio ridotti
- Risparmio di costi non recuperabili come ad esempio per cavi tagliati troppo lunghi
- Riduzione del capitale impiegato per scorte di magazzino quasi nulle
- Consegna on time direttamente nella Vostra sede produttiva

Nessun costo di stoccaggio per accessori come cavi e connettori

Cavi, connettori così come altri componenti disponibili a magazzino



■ Sistema completo con gabbia per il trasporto

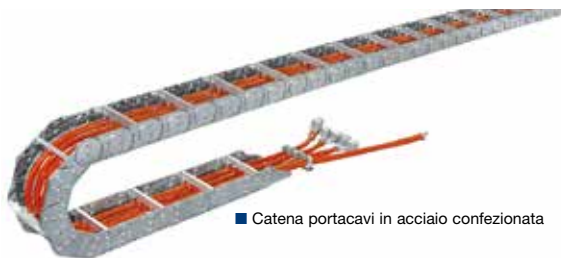

■ Catena portacavi in acciaio confezionata



■ Catena portacavi in poliammide completa, confezionata con cavi, connettori e lamiera di supporto

Servizio completo – anche in condizioni di montaggio difficili

Il nostro Service-Team è in grado di programmare ed eseguire il montaggio dei sistemi portacavi completi anche in condizioni difficili.

Gli specialisti del nostro Service-Center forniscono l'assistenza di cui avete bisogno.

- Montaggio completo con canale di guida
- Sbobinatura dei sistemi portacavi per corse molto lunghe
- Montaggio a grandi altezze (es. carri ponte)



■ Sistema portacavi completo con imballo idoneo al trasporto



■ Montaggio di un sistema portacavi completo

Cavi Control | Dati tecnici

TRAXLINE® CONTROL 200

Cavi di controllo in PVC, non schermati, altamente flessibili



Illustrazione
similare.



Sino a **2 Milioni**
di cicli

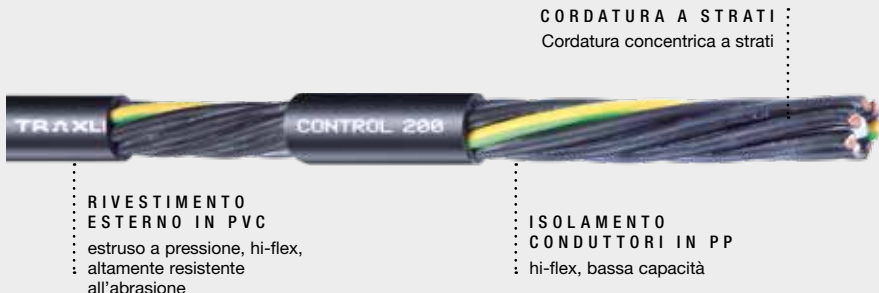

Sino a **25 m**
di corsa



Informazioni generali

- Comunicazione fra trasmettitore e ricevitore
- Controllo dello stato logico 0 e 1
- Segnale per accensione/spengimento e avvio/arresto
- Rivestimento esterno estruso a pressione a riempimento d'interstizio e altamente resistente all'abrasione

Norme e Standard

- Resistente a olio
- Resistente agli UV
- Resistente all'ozono
- Senza silicone
- Senza CFC
- REACH/RoHS II
- Ritardante la fiamma

Struttura

Conduttore:	Classe 5
Isolamento conduttori:	PP/9Y
Identificazione conduttori:	nero con cifre bianche, 1 x giallo/verde
Cordatura:	cordatura a strati
Schermatura:	non schermato
Colore rivestimento:	nero
Rivestimento esterno:	PVC

*Per applicazioni in posa mobile.
Possibili variazioni dei parametri d'impiego.
Il nostro ufficio tecnico è a Vostra disposizione
per fornire maggiori dettagli.

Dati tecnici

Temperatura d'esercizio*:	-5 sino +80 °C (-5 sino +80 °C UL)
Raggio minimo di curvatura* :	$KR_{min} \geq 10 \times \emptyset$
V_{max} autoportante:	3,5 m/s
V_{max} scorrevole:	2 m/s
a_{max} autoportante:	10 m/s ²
a_{max} scorrevole:	10 m/s ²
Resistenza dell'isolamento:	> 30 MΩ x km
Tensione nominale :	conforme a VDE 0,30/0,50 kV conforme a UL 0,30 kV

Cavi Control | Tabella cavi

TRAXLINE® CONTROL 200 – Non schermato

Struttura del cavo in mm ²	Art.-Nr.	Max. Ø mm	Peso del cavo kg/m	Peso del rame kg/m
3 G 0,5 ²	47352	4,7	0,031	0,014
4 G 0,5 ²	47353	5,1	0,037	0,019
5 G 0,5 ²	47354	5,5	0,045	0,024
7 G 0,5 ²	47356	6,5	0,062	0,034
12 G 0,5 ²	47360	7,6	0,090	0,058
18 G 0,5 ²	47364	9,0	0,131	0,086
25 G 0,5 ²	47367	11,4	0,195	0,120
3 G 0,75 ²	47372	5,5	0,043	0,022
4 G 0,75 ²	47373	6,1	0,055	0,029
5 G 0,75 ²	47374	6,6	0,066	0,036
7 G 0,75 ²	47376	7,7	0,088	0,050
12 G 0,75 ²	47380	9,3	0,134	0,086
18 G 0,75 ²	47384	11,2	0,197	0,130
25 G 0,75 ²	47387	13,9	0,290	0,180
3 G 1 ²	47392	6,0	0,054	0,029
4 G 1 ²	47393	6,5	0,067	0,038
5 G 1 ²	47394	7,0	0,079	0,048
7 G 1 ²	47396	8,3	0,109	0,067
12 G 1 ²	47400	10,2	0,168	0,115
18 G 1 ²	47404	12,2	0,243	0,173
25 G 1 ²	47407	15,1	0,363	0,240
3 G 1,5 ²	47412	6,6	0,071	0,043
4 G 1,5 ²	47413	7,1	0,087	0,058
5 G 1,5 ²	47414	7,7	0,105	0,072
7 G 1,5 ²	47416	9,2	0,144	0,101
12 G 1,5 ²	47420	11,5	0,230	0,173
18 G 1,5 ²	47424	13,4	0,330	0,259
25 G 1,5 ²	47427	16,8	0,491	0,360
4 G 2,5 ²	47433	8,9	0,141	0,096



Cavi Control | Dati tecnici

TRAXLINE® CONTROL 200 C

Cavi di controllo in PVC, schermati, altamente flessibili

SCHEMATURA A TRECCIA DI RAME

stagnato flessibile

CORDATURA A STRATI

cordatura concentrica a strati

ISOLAMENTO CONDUTTORI IN PP

hi-flex, bassa capacità



RIVESTIMENTO ESTERNO IN PVC

estruso a pressione, hi-flex, altamente resistente all'abrasione

RIVESTIMENTO INTERNO IN PVC

estruso a riempimento d'interstizio, hi-flex

Illustrazione similare.



Sino a **2 Milioni** di cicli



Sino a **25 m** di corsa



Informazioni generali

- Comunicazione fra trasmettitore e ricevitore
- Controllo dello stato logico 0 e 1
- Segnale per accensione/spegnimento e avvio/arresto
- Buona protezione EMC per la schermatura totale
- Rivestimento esterno estruso a pressione e altamente resistente all'abrasione
- Rivestimento interno estruso a riempimento d'interstizio

Norme e Standard

- Resistente a olio
- Resistente agli UV
- Resistente all'ozono
- Senza silicone
- Senza CFC
- REACH/RoHS II
- Ritardante la fiamma

Struttura

Conduttore:	Classe 5
Isolamento conduttori:	PP/GY
Identificazione conduttori:	nero con cifre bianche 1 x giallo/verde
Cordatura:	a strati
Rivestimento interno:	PVC
Schermatura:	schermato
Colore rivestimento:	nero
Rivestimento esterno:	PVC

Dati tecnici

Temperatura d'esercizio*:	-5 sino +80 °C (-5 sino +80 °C UL)
Raggio minimo di curvatura* :	$KR_{min} \geq 10 \times \varnothing$
V_{max} autoportante:	3,5 m/s
V_{max} scorrevole:	2 m/s
a_{max} autoportante:	10 m/s ²
a_{max} scorrevole:	10 m/s ²
Resistenza dell'isolamento:	> 30 MΩ x km
Tensione nominale:	conforme a VDE 0,30/0,50 kV conforme a UL 0,30 kV

*Per applicazioni in posa mobile.
Possibili variazioni dei parametri d'impiego.
Il nostro ufficio tecnico è a Vostra disposizione per fornire maggiori dettagli.

Cavi Control | Tabella cavi

TRAXLINE® CONTROL 200 C – Schermato

Struttura del cavo in mm ²	Art.-Nr.	Max. Ø mm	Peso del cavo kg/m	Peso del rame kg/m
(3 G 0,5 ²)	47652	6,4	0,062	0,036
(4 G 0,5 ²)	47653	6,8	0,070	0,042
(5 G 0,5 ²)	47654	7,2	0,081	0,048
(7 G 0,5 ²)	47656	8,2	0,104	0,064
(12 G 0,5 ²)	47660	9,7	0,149	0,105
(18 G 0,5 ²)	47664	11,0	0,194	0,137
(25 G 0,5 ²)	47667	13,6	0,283	0,210
(3 G 0,75 ²)	47672	7,2	0,079	0,048
(4 G 0,75 ²)	47673	7,6	0,090	0,055
(5 G 0,75 ²)	47674	8,3	0,108	0,066
(7 G 0,75 ²)	47676	9,8	0,147	0,085
(12 G 0,75 ²)	47680	11,3	0,198	0,135
(18 G 0,75 ²)	47684	13,4	0,284	0,190
(25 G 0,75 ²)	47687	16,5	0,416	0,275
(3 G 1 ²)	47692	7,7	0,091	0,059
(4 G 1 ²)	47693	8,2	0,108	0,070
(5 G 1 ²)	47694	8,7	0,124	0,084
(7 G 1 ²)	47696	10,4	0,167	0,106
(12 G 1 ²)	47700	12,1	0,232	0,174
(18 G 1 ²)	47704	14,2	0,334	0,240
(25 G 1 ²)	47707	17,5	0,486	0,332
(3 G 1,5 ²)	47712	8,3	0,113	0,075
(4 G 1,5 ²)	47713	8,8	0,133	0,090
(5 G 1,5 ²)	47714	9,8	0,163	0,108
(7 G 1,5 ²)	47716	11,2	0,207	0,157
(12 G 1,5 ²)	47720	13,7	0,318	0,240
(18 G 1,5 ²)	47724	15,8	0,440	0,355
(25 G 1,5 ²)	47727	19,6	0,646	0,448



Cavi+connettori
pronti per la connessione

Cavi Control | Dati tecnici

TRAXLINE® CONTROL 400 600 V

Cavi di controllo in PVC, non schermati, altamente flessibili

CORDATURA A FASCIO
cordatura a fascio ottimizzata
attorno al nucleo centrale
(> 8 conduttori)



RIVESTIMENTO ESTERNO IN PVC
estruso a pressione, hi-flex,
altamente resistente
all'abrasione

ISOLAMENTO CONDUTTORI IN PP
hi-flex, bassa capacità

Illustrazione
similare.



Sino a **4 Milioni**
di cicli



Sino a **100 m**
di corsa



Informazioni generali

- Comunicazione fra trasmettitore e ricevitore
- Controllo dello stato logico 0 e 1
- Segnale per accensione/spegnimento e avvio/arresto
- Rivestimento esterno estruso a riempimento d'interstizio e altamente resistente all'abrasione

Norme e Standard

- Resistente a olio
- Resistente agli UV
- Resistente all'ozono
- Senza silicone
- Senza CFC
- REACH/RoHS II
- Ritardante la fiamma

Struttura

Conduttore:	Classe 6
Isolamento conduttori:	PP/9Y
Identificazione conduttori:	nero con cifre bianche, 1 x giallo/verde
Cordatura:	a fascio (> 8 conduttori) a strati (≤ 8 conduttori)
Schermatura:	non schermato
Colore rivestimento:	nero
Rivestimento esterno:	PVC

Dati tecnici

Temperatura d'esercizio*:	-5 sino +80 °C (-5 sino +80 °C UL)
Raggio minimo di curvatura* :	$KR_{min} \geq 7,5 \times \varnothing$
V_{max} autoportante:	5 m/s
V_{max} scorrevole:	3 m/s
a_{max} autoportante:	20 m/s ²
a_{max} scorrevole:	20 m/s ²
Resistenza dell'isolamento:	> 30 MΩ x km
Tensione nominale:	conforme a VDE 0,30/0,50 kV conforme a UL 0,60 kV

*Per applicazioni in posa mobile.
Possibili variazioni dei parametri d'impiego.
Il nostro ufficio tecnico è a Vostra disposizione
per fornire maggiori dettagli.

Cavi Control | Tabella cavi

TRAXLINE® CONTROL 400 600 V – Non schermato

Struttura del cavo in mm ²	Art.-Nr.	Max. Ø mm	Peso del cavo kg/m	Peso del rame kg/m
3 G 0,5 ²	48111	6,1	0,047	0,014
4 G 0,5 ²	48112	6,6	0,057	0,019
5 G 0,5 ²	48113	7,0	0,063	0,025
7 G 0,5 ²	48115	8,1	0,088	0,034
12 G 0,5 ²	48119	10,7	0,145	0,063
18 G 0,5 ²	48121	12,7	0,199	0,087
25 G 0,5 ²	48124	14,4	0,267	0,130
30 G 0,5 ²	48125	15,9	0,324	0,155
36 G 0,5 ²	48126	17,5	0,404	0,185
48 G 0,5 ²	48128	21,0	0,524	0,260
4 G 0,75 ²	48040	7,2	0,068	0,029
5 G 0,75 ²	48041	7,8	0,082	0,036
7 G 0,75 ²	48042	8,9	0,106	0,051
12 G 0,75 ²	48043	12,1	0,183	0,088
18 G 0,75 ²	48044	14,5	0,268	0,138
25 G 0,75 ²	48045	16,6	0,362	0,195
3 G 1 ²	48046	6,9	0,065	0,029
4 G 1 ²	48047	7,6	0,081	0,039
5 G 1 ²	48048	8,2	0,097	0,050
7 G 1 ²	48049	9,4	0,127	0,068
12 G 1 ²	48050	12,7	0,212	0,125
18 G 1 ²	48051	15,4	0,322	0,187
25 G 1 ²	48052	17,7	0,438	0,260
3 G 1,5 ²	48053	7,8	0,086	0,045
4 G 1,5 ²	48054	7,8	0,095	0,058
5 G 1,5 ²	48055	8,5	0,115	0,072
7 G 1,5 ²	48056	10,8	0,171	0,101
12 G 1,5 ²	48057	14,7	0,303	0,174
18 G 1,5 ²	48058	18,0	0,462	0,280
25 G 1,5 ²	48059	20,7	0,588	0,360
4 G 2,5 ²	48060	9,7	0,152	0,096



Cavi+connettori
pronti per la connessione

Cavi Control | Dati tecnici

TRAXLINE® CONTROL 400 C 600 V

Cavi di controllo in PVC, schermati, altamente flessibili



Sino a **4 Milioni** di cicli



Sino a **100 m** di corsa



Informazioni generali

- Comunicazione fra trasmettitore e ricevitore
- Controllo dello stato logico 0 e 1
- Segnale per accensione/spegnimento e avvio/arresto
- Buona protezione EMC per la schermatura totale
- Rivestimento esterno estruso a pressione e altamente resistente all'abrasione
- Rivestimento interno estruso a riempimento d'interstizio

Norme e Standard

- Resistente a olio
- Resistente agli UV
- Resistente all'ozono
- Senza silicone
- Senza CFC
- REACH/RoHS II
- Ritardante la fiamma

Dati tecnici

Struttura

Conduttore:	Classe 6
Isolamento conduttori:	PP/9Y
Identificazione conduttori:	nero con cifre bianche 1 x giallo/verde
Cordatura:	a fascio (> 8 conduttori) a strati (≤ 8 conduttori)
Rivestimento interno:	PVC
Schermatura:	schermato
Colore rivestimento:	nero
Rivestimento esterno:	PVC

Temperatura d'esercizio*:	-5 sino +80 °C (-5 sino +80 °C UL)
Raggio minimo di curvatura*:	$KR_{min} \geq 7,5 \times \varnothing$
V_{max} autoportante:	5 m/s
V_{max} scorrevole:	5 m/s
a_{max} autoportante:	20 m/s ²
a_{max} scorrevole:	20 m/s ²
Resistenza dell'isolamento:	> 30 MΩ x km
Tensione nominale:	conforme a VDE 0,30/0,50 kV conforme a UL 0,60 kV

*Per applicazioni in posa mobile. Possibili variazioni dei parametri d'impiego. Il nostro ufficio tecnico è a Vostra disposizione per fornire maggiori dettagli.

Cavi Control | Tabella cavi

TRAXLINE® CONTROL 400 C 600 V – Schermato

Struttura del cavo in mm ²	Art.-Nr.	Max. Ø mm	Peso del cavo kg/m	Peso del rame kg/m
(5 G 0,5 ²)	48664	8,7	0,110	0,052
(7 G 0,5 ²)	48666	9,8	0,136	0,066
(9 G 0,5 ²)	48668	11,2	0,172	0,090
(12 G 0,5 ²)	48670	12,7	0,220	0,106
(18 G 0,5 ²)	48674	15,1	0,302	0,169
(25 G 0,5 ²)	48678	17,2	0,405	0,223
(30 G 0,5 ²)	48679	18,9	0,473	0,272
(36 G 0,5 ²)	48680	20,6	0,552	0,302
(3 G 0,75 ²)	48682	8,3	0,095	0,045
(4 G 0,75 ²)	48070	8,9	0,111	0,055
(7 G 0,75 ²)	48071	10,9	0,164	0,085
(12 G 0,75 ²)	48072	14,3	0,278	0,151
(18 G 0,75 ²)	48073	17,1	0,379	0,225
(25 G 0,75 ²)	48074	19,6	0,516	0,295
(4 G 1 ²)	48075	9,3	0,128	0,073
(7 G 1 ²)	48076	11,4	0,190	0,115
(12 G 1 ²)	48077	15,1	0,319	0,198
(18 G 1 ²)	48078	18,2	0,447	0,272
(25 G 1 ²)	48079	20,8	0,596	0,357
(4 G 1,5 ²)	48080	10,4	0,161	0,085
(5 G 1,5 ²)	48081	11,1	0,184	0,103
(7 G 1,5 ²)	48082	12,9	0,249	0,148
(12 G 1,5 ²)	48083	17,3	0,425	0,269
(18 G 1,5 ²)	48084	20,9	0,601	0,382
(25 G 1,5 ²)	48085	23,9	0,802	0,503
(30 G 1,5 ²)	48086	26,7	0,977	0,635



Cavi+connettori
pronti per la connessione

Cavi Control | Dati tecnici

TRAXLINE® CONTROL 700 600 V

Cavi di controllo in PUR, altamente flessibili, non schermati

CORDATURA A FASCIO
cordatura a fascio ottimizzata
attorno al nucleo centrale
(> 8 conduttori)



**RIVESTIMENTO ESTERNO
IN PUR**

estruso a pressione, hi-flex,
altamente resistente
all'abrasione

**ISOLAMENTO
CONDUTTORI IN PP**

hi-flex, bassa capacità

Illustrazione
similare.



Sino a **7 Milioni**
di cicli



Sino a **500 m**
di corsa



Informazioni generali

- Comunicazione fra trasmettitore e ricevitore
- Controllo dello stato logico 0 e 1
- Segnale per accensione/spengimento e avvio/arresto
- Rivestimento esterno estruso a riempimento d'interstizio e altamente resistente all'abrasione

Norme e Standard

- Resistente a olio
- Resistente agli UV
- Resistente all'ozono
- Senza silicone
- Senza CFC
- REACH/RoHS II
- Ritardante la fiamma
- NEK 606
- Senza alogeni

Struttura

Conduttore:	Classe 6
Isolamento conduttori:	PP/9Y
Identificazione conduttori:	nero con cifre bianche 1 x giallo/verde
Cordatura:	a fascio (> 8 conduttori) a strati (≤ 8 conduttori)
Schermatura:	non schermato
Colore rivestimento:	nero
Rivestimento esterno:	PUR

Dati tecnici

Temperatura d'esercizio*:	-35 sino +90 °C (-35 sino +80 °C UL)
Raggio minimo di curvatura*:	$KR_{min} \geq 7,5 \times \varnothing$
V_{max} autoportante:	20 m/s
V_{max} scorrevole:	5 m/s
a_{max} autoportante:	50 m/s ²
a_{max} scorrevole:	50 m/s ²
Resistenza dell'isolamento:	> 30 MΩ x km
Tensione nominale:	conforme a VDE 0,30/0,50 kV conforme a UL 0,60 kV

*Per applicazioni in posa mobile.
Possibili variazioni dei parametri d'impiego.
Il nostro ufficio tecnico è a Vostra disposizione per fornire maggiori dettagli.

Cavi Control | Tabella cavi

TRAXLINE® CONTROL 700 600 V – Non schermato

Struttura del cavo in mm ²	Art.-Nr.	Max. Ø mm	Peso del cavo kg/m	Peso del rame kg/m
2 x 0,5 ²	45391	5,8	0,039	0,010
3 G 0,5 ²	45392	6,1	0,045	0,014
4 G 0,5 ²	45393	6,6	0,053	0,020
7 G 0,5 ²	45396	8,1	0,085	0,035
12 G 0,5 ²	45400	10,7	0,139	0,060
15 G 0,5 ²	45401	11,7	0,162	0,072
16 G 0,5 ²	45402	12,0	0,178	0,077
36 G 0,5 ²	45412	18,2	0,392	0,198
49 G 0,5 ²	45415	21,8	0,539	0,236
3 G 0,75 ²	45421	6,6	0,055	0,023
4 G 0,75 ²	45422	7,2	0,069	0,031
5 G 0,75 ²	45423	7,8	0,083	0,038
7 G 0,75 ²	45425	9,0	0,108	0,053
12 G 0,75 ²	45429	11,9	0,181	0,096
18 G 0,75 ²	45431	14,3	0,257	0,146
25 G 0,75 ²	45434	16,3	0,362	0,209
36 G 0,75 ²	45436	20,2	0,517	0,270
3 G 1 ²	45441	7,0	0,067	0,029
4 G 1 ²	45442	7,6	0,082	0,044
5 G 1 ²	45443	8,2	0,097	0,048
7 G 1 ²	45445	9,5	0,125	0,070
8 G 1 ²	45446	10,3	0,145	0,077
12 G 1 ²	45449	12,7	0,216	0,125
18 G 1 ²	45451	15,4	0,315	0,210
25 G 1 ²	45454	17,7	0,437	0,302



Cavi Control | Dati tecnici

TRAXLINE® CONTROL 700 C 600 V

Cavi di controllo in PUR, altamente flessibili, schermati



Illustrazione similare.

 Sino a **7 Milioni** di cicli

 Sino a **500 m** di corsa



Informazioni generali

- Comunicazione fra trasmettitore e ricevitore
- Controllo dello stato logico 0 e 1
- Segnale per accensione/spengimento e avvio/arresto
- Buona protezione EMC per la schermatura totale
- Rivestimento esterno estruso a pressione e altamente resistente all'abrasione
- Rivestimento interno estruso a riempimento d'interstizio

Norme e Standard

- Resistente a olio
- Resistente agli UV
- Resistente all'ozono
- Senza silicene
- Senza CFC
- REACH/RoHS II
- Ritardante la fiamma
- NEK 606
- Senza alogeni

Struttura

Conduttore:	Classe 6
Isolamento conduttori:	PP/9Y
Identificazione conduttori:	nero con cifre bianche 1 x giallo/verde
Cordatura:	a fascio (> 8 conduttori) a strati (≤ 8 conduttori)
Rivestimento interno:	TPE
Schermatura:	schermato
Colore rivestimento:	nero
Rivestimento esterno:	PUR

Dati tecnici

Temperatura d'esercizio*:	-35 sino +90 °C (-35 sino +80 °C UL)
Raggio minimo di curvatura* :	$KR_{min} \geq 7,5 \times \varnothing$
V_{max} autoportante:	20 m/s
V_{max} scorrevole:	5 m/s
a_{max} autoportante:	50 m/s ²
a_{max} scorrevole:	50 m/s ²
Resistenza dell'isolamento:	> 30 MΩ x km
Tensione nominale:	conforme a VDE 0,30/0,50 kV conforme a UL 0,60 kV

*Per applicazioni in posa mobile.
Possibili variazioni dei parametri d'impiego.
Il nostro ufficio tecnico è a Vostra disposizione per fornire maggiori dettagli.

Cavi Control | Tabella cavi

TRAXLINE® CONTROL 700 C 600 V – Schermato

Struttura del cavo in mm ²	Art.-Nr.	Max. Ø mm	Peso del cavo kg/m	Peso del rame kg/m
(3 G 0,5 ²)	45701	7,9	0,081	0,036
(4 G 0,5 ²)	45702	8,4	0,090	0,042
(5 G 0,5 ²)	45703	8,9	0,103	0,048
(7 G 0,5 ²)	45705	10,0	0,130	0,064
(12 G 0,5 ²)	45709	12,7	0,201	0,109
(18 G 0,5 ²)	45712	15,1	0,268	0,167
(25 G 0,5 ²)	45715	17,2	0,360	0,212
(3 G 0,75 ²)	45721	8,4	0,082	0,048
(4 G 0,75 ²)	45722	9,0	0,109	0,055
(5 G 0,75 ²)	45723	9,6	0,126	0,066
(7 G 0,75 ²)	45725	11,0	0,158	0,087
(12 G 0,75 ²)	45729	14,3	0,256	0,147
(18 G 0,75 ²)	45732	16,6	0,348	0,222
(25 G 0,75 ²)	45735	19,7	0,491	0,293
(3 G 1 ²)	45741	8,8	0,104	0,059
(4 G 1 ²)	45742	9,4	0,123	0,070
(5 G 1 ²)	45743	10,0	0,139	0,084
(7 G 1 ²)	45745	11,6	0,183	0,106
(12 G 1 ²)	45749	15,1	0,297	0,174
(18 G 1 ²)	45752	18,3	0,429	0,240
(25 G 1 ²)	45755	20,6	0,550	0,332
(36 G 1 ²)	45757	25,3	0,803	0,346
(49 G 1 ²)	45759	29,9	1,114	0,471



Cavi+connettori
pronti per la connessione

Cavi Control | Dati tecnici

TRAXLINE® CONTROL 1000 TPE 300/500 V

Cavi di controllo TPE, non schermati, altamente flessibili

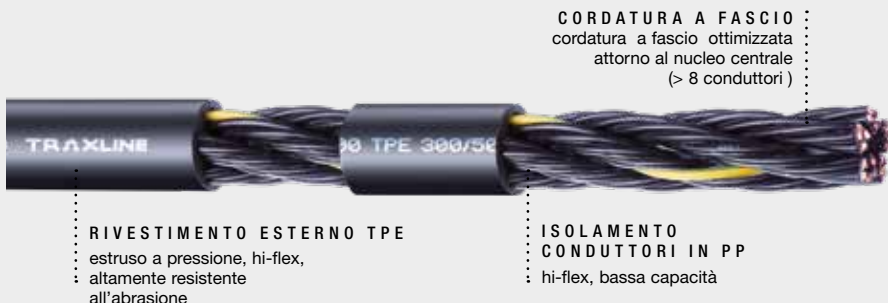

CORDATURA A FASCIO :
cordatura a fascio ottimizzata
attorno al nucleo centrale
(> 8 conduttori)

RIVESTIMENTO ESTERNO TPE
estruso a pressione, hi-flex,
altamente resistente
all'abrasione

**ISOLAMENTO
CONDUTTORI IN PP**
hi-flex, bassa capacità

Illustrazione
similare.



Sino a **10 Milioni**
di cicli



Sino a **1000 m**
di corsa



Informazioni generali

- Comunicazione fra trasmettitore e ricevitore
- Controllo dello stato logico 0 e 1
- Segnale per accensione/spegnimento e avvio/arresto
- Rivestimento esterno estruso a riempimento d'interstizio e altamente resistente all'abrasione

Norme e Standard

- Resistente a olio
- Resistente agli UV
- Resistente all'ozono
- Senza silicene
- Senza CFC
- REACH/RoHS II
- Senza alogeni

Struttura

Conduttore:	Classe 6
Isolamento conduttori:	PP/9Y
Identificazione conduttori:	nero con cifre bianche 1 x giallo/verde
Cordatura:	a fascio (> 8 conduttori) a strati (≤ 8 conduttori)
Schermatura:	non schermato
Colore rivestimento:	nero
Rivestimento esterno:	TPE

*Per applicazioni in posa mobile.
Possibili variazioni dei parametri d'impiego.
Il nostro ufficio tecnico è a Vostra disposizione per fornire maggiori dettagli.

Dati tecnici

Temperatura d'esercizio*:	-35 sino +90 °C
Raggio minimo di curvatura* :	$KR_{min} \geq 5 \times \varnothing$
V_{max} autoportante:	20 m/s
V_{max} scorrevole:	5 m/s
a_{max} autoportante:	50 m/s ²
a_{max} scorrevole:	50 m/s ²
Resistenza dell'isolamento:	> 30 MΩ x km
Tensione nominale:	conforme a VDE 0,30/0,50 kV

Cavi Control | Tabella cavi

TRAXLINE® CONTROL 1000 TPE 300/500 V – Non schermato

Struttura del cavo in mm ²	Art.-Nr.	Max. Ø mm	Peso del cavo kg/m	Peso del rame kg/m
12 G 0,5 ²	49400	9,6	0,108	0,060
15 G 0,5 ²	49401	11,7	0,170	0,072
16 G 0,5 ²	49402	12,0	0,186	0,077
36 G 0,5 ²	49412	17,5	0,389	0,198
12 G 0,75 ²	49429	12,1	0,183	0,096
18 G 0,75 ²	49431	14,3	0,252	0,146
25 G 0,75 ²	49434	16,6	0,354	0,209
36 G 0,75 ²	49436	20,2	0,505	0,270
12 G 1 ²	49449	12,7	0,216	0,125
18 G 1 ²	49451	15,4	0,309	0,210
25 G 1 ²	49454	17,7	0,428	0,302

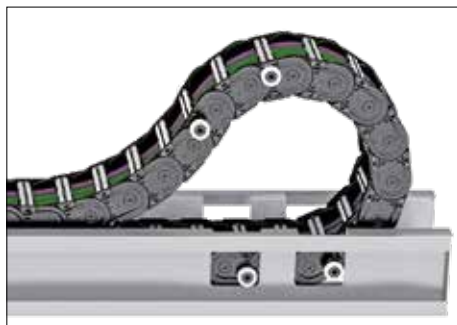

Cavi TRAXLINE in applicazione RSC



Separazione dei Cavi TRAXLINE alloggiati in catena portacavi RSC

Cavi Control | Dati tecnici

TRAXLINE® CONTROL 1000 C TPE 300/500 V

Cavi di controllo TPE, schermati, altamente flessibili



Illustrazione
similare.



Sino a **10 Milioni**
di cicli



Sino a **1000 m**
di corsa



Informazioni generali

- Comunicazione fra trasmettitore e ricevitore
- Controllo dello stato logico 0 e 1
- Segnale per accensione/spengimento e avvio/arresto
- Buona protezione EMC per la schermatura totale
- Rivestimento esterno estruso a pressione ed altamente resistente all'abrasione
- Rivestimento interno estruso a riempimento d'interstizio

Norme e Standard

- Resistente a olio
- Resistente agli UV
- Resistente all'ozono
- Senza silicone
- Senza CFC
- REACH/RoHS II
- Senza alogeni

Dati tecnici

Temperatura d'esercizio*: -35 sino +90 °C

d'esercizio*:

Raggio minimo di curvatura* : $KR_{min} \geq 5 \times \varnothing$

curvatura* :

V_{max} autoportante: 20 m/s

V_{max} scorrevole: 5 m/s

a_{max} autoportante: 50 m/s²

a_{max} scorrevole: 50 m/s²

Resistenza dell'isolamento: > 30 MΩ x km

Tensione nominale: conforme a VDE 0,30/0,50 kV

Struttura

Conduttore: Classe 6

Isolamento conduttori: PP/9Y

Identificazione conduttori: nero con cifre bianche
1 x giallo/verde

Cordatura: a fascio (> 8 conduttori)
a strati (≤ 8 conduttori)

Rivestimento interno: TPE

Schermatura: schermato

Colore rivestimento: nero

Rivestimento esterno: TPE

*Per applicazioni in posa mobile.

Possibili variazioni dei parametri d'impiego.

Il nostro ufficio tecnico è a Vostra disposizione per fornire maggiori dettagli.

Cavi Control | Tabella cavi

TRAXLINE® CONTROL 1000 C TPE 300/500 V – Schermato

Struttura del cavo in mm ²	Art.-Nr.	Max. Ø mm	Peso del cavo kg/m	Peso del rame kg/m
(12 G 0,5 ²)	49709	12,5	0,209	0,109
(18 G 0,5 ²)	49712	14,5	0,274	0,167
(25 G 0,5 ²)	49715	16,6	0,364	0,212
(12 G 0,75 ²)	49729	13,5	0,242	0,147
(18 G 0,75 ²)	49732	15,9	0,328	0,222
(25 G 0,75 ²)	49735	19,0	0,482	0,293
(12 G 1 ²)	49749	14,3	0,281	0,174
(18 G 1 ²)	49752	17,8	0,496	0,240
(25 G 1 ²)	49755	20,8	0,585	0,332
(36 G 1 ²)	49757	25,4	0,851	0,485
(49 G 1 ²)	49759	30,0	1,136	0,660



Copertura per canali, per la protezione delle catene portacavi: Catena MC & Cavi

Cavi Power multi-core | Dati tecnici

TRAXLINE® POWER 400 1 KV

Cavi di potenza in PVC, non schermati, altamente flessibili

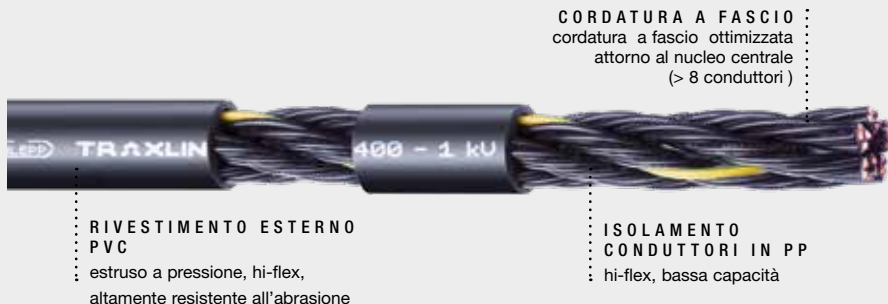

CORDATURA A FASCIO :
 cordatura a fascio ottimizzata
 attorno al nucleo centrale
 (> 8 conduttori)

RIVESTIMENTO ESTERNO PVC

estruso a pressione, hi-flex,
 altamente resistente all'abrasione

ISOLAMENTO CONDUTTORI IN PP
 hi-flex, bassa capacità

Illustrazione
 similare.



Sino a **4 Milioni**
 di cicli



Sino a **100 m**
 di corsa



Informazioni generali

- Alimentazione di applicazioni elettriche e azionamenti
- Trasmissione di correnti elettriche elevate
- Rivestimento esterno estruso a riempimento d'interstizio ed altamente resistente all'abrasione

Norme e Standard

- Resistente a olio
- Resistente agli UV
- Resistente all'ozono
- Senza silicone
- Senza CFC
- REACH/RoHS II
- Ritardante la fiamma

Struttura

Conduttore:	Classe 6
Isolamento conduttori:	PP/9Y
Identificazione conduttori:	nero con cifre bianche 1 x giallo/verde
Cordatura:	a fascio (> 8 conduttori) a strati (≤ 8 conduttori)
Schermatura:	non schermato
Colore rivestimento:	nero
Rivestimento esterno:	PVC

Dati tecnici

Temperatura d'esercizio*:	- 5 sino + 80 °C (-5 sino + 80 °C UL)
Raggio minimo di curvatura*:	$KR_{min} \geq 7,5 \times \varnothing$
V_{max} autoportante:	5 m/s
V_{max} scorrevole:	3 m/s
a_{max} autoportante:	20 m/s ²
a_{max} scorrevole:	20 m/s ²
Resistenza dell'isolamento:	> 30 MΩ x km
Tensione nominale:	conforme a VDE 0,60/1,0 kV conforme a UL 1,00 kV

*Per applicazioni in posa mobile.
 Possibili variazioni dei parametri d'impiego.
 Il nostro ufficio tecnico è a Vostra disposizione per fornire maggiori dettagli.

Cavi Power multi-core | Tabella cavi

TRAXLINE® POWER 400 1 KV – Non schermato

Struttura del cavo in mm ²	Art.-Nr.	Max. Ø mm	Peso del cavo kg/m	Peso del rame kg/m
3 G 1,5 ²	45201	7,8	0,088	0,045
4 G 1,5 ²	45202	8,4	0,109	0,060
5 G 1,5 ²	45203	9,2	0,129	0,072
7 G 1,5 ²	45205	10,8	0,173	0,105
12 G 1,5 ²	45209	14,7	0,308	0,180
18 G 1,5 ²	45211	18,0	0,453	0,270
20 G 1,5 ²	45213	18,2	0,525	0,303
25 G 1,5 ²	45214	21,1	0,627	0,405
3 G 2,5 ²	45221	9,0	0,128	0,075
4 G 2,5 ²	45222	9,8	0,158	0,100
5 G 2,5 ²	45223	10,8	0,190	0,125
7 G 2,5 ²	45225	12,7	0,259	0,168
12 G 2,5 ²	45229	17,9	0,483	0,300
18 G 2,5 ²	45231	22,2	0,706	0,450
25 G 2,5 ²	45234	24,8	0,949	0,625
4 G 4 ²	45242	11,6	0,233	0,160
5 G 4 ²	45243	12,9	0,287	0,200
7 G 4 ²	45245	15,3	0,399	0,280
4 G 6 ²	45252	13,6	0,336	0,240
5 G 6 ²	45253	15,1	0,410	0,288
7 G 6 ²	45254	18,5	0,600	0,420
4 G 10 ²	45262	17,0	0,542	0,400
5 G 10 ²	45263	18,9	0,669	0,480
4 G 16 ²	45272	21,0	0,861	0,640
5 G 16 ²	45273	23,7	1,091	0,768
4 G 25 ²	45282	25,7	1,308	1,000
4 G 35 ²	45292	30,1	1,818	1,400
4 G 50 ²	45302	34,6	2,545	1,910
4 G 70 ²	45312	40,7	3,564	2,700



Cavi+connettori
pronti per la connessione

Cavi Power multi-core | Dati tecnici

TRAXLINE® POWER 400 C 1 KV

Cavi di potenza in PVC, schermati, altamente flessibili

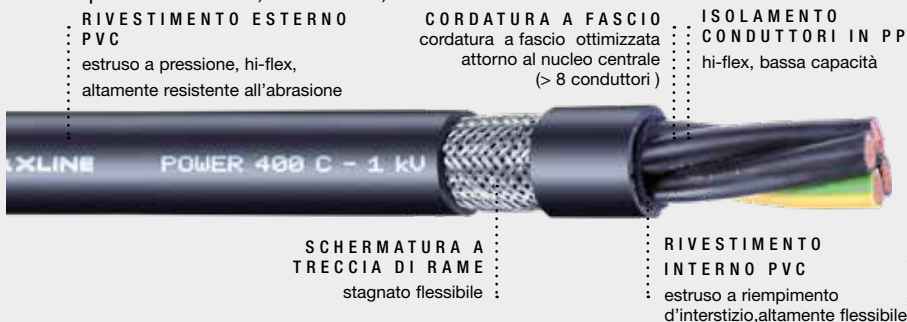

Sino a **4 Milioni** di cicli



Sino a **100 m** di corsa



Informazioni generali

- Alimentazione di applicazioni elettriche e azionamenti
- Trasmissione di correnti elettriche elevate
- Buona protezione EMC per la schermatura totale
- Rivestimento esterno estruso a pressione ed altamente resistente all'abrasione
- Rivestimento interno estruso a riempimento d'interstizio

Norme e Standard

- Resistente a olio
- Resistente agli UV
- Resistente all'ozono
- Senza silicone
- Senza CFC
- REACH/RoHS II
- Ritardante la fiamma

Struttura

Conduttore:	Classe 6
Isolamento conduttori:	PP/9Y
Identificazione conduttori:	nero con cifre bianche 1 x giallo/verde
Cordatura:	a fascio (> 8 conduttori) a strati (≤ 8 conduttori)
Rivestimento interno:	PVC
Schermatura:	schermato
Colore rivestimento:	nero
Rivestimento esterno:	PVC

Dati tecnici

Temperatura d'esercizio*:	- 5 sino + 80 °C (-5 sino + 80 °C UL)
Raggio minimo di curvatura* :	$KR_{min} \geq 7,5 \times \varnothing$
V_{max} autoportante:	5 m/s
V_{max} scorrevole:	5 m/s
a_{max} autoportante:	20 m/s ²
a_{max} scorrevole:	20 m/s ²
Resistenza dell'isolamento:	> 30 MΩ x km
Tensione nominale:	conforme a VDE 0,60/1,0 kV conforme a UL 1,00 kV

*Per applicazioni in posa mobile.
Possibili variazioni dei parametri d'impiego.
Il nostro ufficio tecnico è a Vostra disposizione per fornire maggiori dettagli.

Cavi Power multi-core | Tabella cavi

TRAXLINE® POWER 400 C 1 KV – Schermato

Struttura del cavo in mm ²	Art.-Nr.	Max. Ø mm	Peso del cavo kg/m	Peso del rame kg/m
(4 G 1,5 ²)	47202	10,4	0,165	0,104
(4 G 2,5 ²)	47222	11,8	0,222	0,148
(5 G 2,5 ²)	47223	12,8	0,263	0,171
(7 G 2,5 ²)	47225	15,1	0,365	0,235
(4 G 4 ²)	47242	13,7	0,319	0,209
(5 G 4 ²)	47243	15,1	0,412	0,273
(7 G 4 ²)	47245	18,1	0,537	0,360
(4 G 6 ²)	47252	16,1	0,450	0,307
(5 G 6 ²)	47253	17,9	0,558	0,439
(4 G 10 ²)	47262	20,0	0,701	0,520
(5 G 10 ²)	47263	22,0	0,856	0,592
(4 G 16 ²)	47272	24,5	1,088	0,746
(5 G 16 ²)	47273	27,1	1,379	1,050
(4 G 25 ²)	47282	29,3	1,578	1,163
(4 G 35 ²)	47292	33,9	2,178	1,667



Cavi+connettori
pronti per la connessione

Cavi Power multi-core | Dati tecnici

TRAXLINE® POWER 700 1 KV

Cavi di potenza in PUR, non schermati, altamente flessibili



CORDATURA A FASCIO :
cordatura a fascio ottimizzata
attorno al nucleo centrale
(> 8 conduttori)

**RIVESTIMENTO ESTERNO
PUR**

estruso a pressione, hi-flex,
altamente resistente all'abrasione

**ISOLAMENTO
CONDUTTORI IN PP**
hi-flex, bassa capacità

Illustrazione
similare.



Sino a **7 Milioni**
di cicli



Sino a **500 m**
di corsa



Informazioni generali

- Alimentazione di applicazioni elettriche e azionamenti
- Trasmissione di correnti elettriche elevate
- Rivestimento esterno estruso a riempimento d'interstizio ed altamente resistente all'abrasione

Norme e Standard

- Resistente a olio
- Resistente agli UV
- Resistente all'ozono
- Senza silicone
- Senza CFC
- REACH/RoHS II
- Ritardante la fiamma
- NEK 606
- Senza alogeni

Struttura

Conduttore:	Classe 6
Isolamento conduttori:	PP/9Y
Identificazione conduttori:	nero con cifre bianche 1 x giallo/verde
Cordatura:	a fascio (> 8 conduttori) a strati (≤ 8 conduttori)
Schermatura:	non schermato
Colore rivestimento:	nero
Rivestimento esterno:	PUR

Dati tecnici

Temperatura d'esercizio*:	- 35 sino + 90 °C (-35 sino + 80 °C UL)
Raggio minimo di curvatura* :	$KR_{min} \geq 7,5 \times \varnothing$
V_{max} autoportante:	20 m/s
V_{max} scorrevole:	5 m/s
a_{max} autoportante:	50 m/s ²
a_{max} scorrevole:	50 m/s ²
Resistenza dell'isolamento:	> 30 MΩ x km

*Per applicazioni in posa mobile.
Possibili variazioni dei parametri d'impiego.
Il nostro ufficio tecnico è a Vostra disposizione per fornire maggiori dettagli.

Tensione nominale: conforme a VDE 0,60/1,0 kV
conforme a UL 1,00 kV

Cavi Power multi-core | Tabella cavi

TRAXLINE® POWER 700 1 KV – Non schermato

Struttura del cavo in mm ²	Art.-Nr.	Max. Ø mm	Peso del cavo kg/m	Peso del rame kg/m
3 G 1,5 ²	45501	7,8	0,088	0,045
4 G 1,5 ²	45502	8,4	0,109	0,058
5 G 1,5 ²	45503	9,2	0,129	0,072
7 G 1,5 ²	45505	10,8	0,173	0,105
12 G 1,5 ²	45509	14,7	0,307	0,195
18 G 1,5 ²	45511	18,0	0,452	0,270
25 G 1,5 ²	45514	21,1	0,626	0,405
36 G 1,5 ²	45516	26,2	0,904	0,540
3 G 2,5 ²	45521	9,0	0,127	0,075
4 G 2,5 ²	45522	9,8	0,158	0,108
5 G 2,5 ²	45523	10,8	0,190	0,125
7 G 2,5 ²	45525	12,7	0,259	0,175
12 G 2,5 ²	45529	17,9	0,482	0,300
18 G 2,5 ²	45531	22,2	0,704	0,450
25 G 2,5 ²	45534	24,8	0,947	0,625
36 G 2,5 ²	45536	30,7	1,337	0,900
3 G 4 ²	45541	10,6	0,187	0,120
4 G 4 ²	45542	11,6	0,233	0,154
7 G 4 ²	45543	15,3	0,399	0,269
5 G 4 ²	45544	12,9	0,284	0,240
12 G 4 ²	45546	22,1	0,748	0,461
30 G 4 ²	45549	33,6	1,774	1,152
3 G 6 ²	45551	12,3	0,265	0,173
4 G 6 ²	45552	13,6	0,336	0,240
5 G 6 ²	45553	15,1	0,419	0,288
7 G 6 ²	45555	18,5	0,599	0,403
3 G 10 ²	45561	15,2	0,418	0,288
4 G 10 ²	45562	17,0	0,541	0,384
5 G 10 ²	45563	18,9	0,668	0,500
3 G 16 ²	45564	18,8	0,672	0,461
4 G 16 ²	45565	21,0	0,869	0,640
5 G 16 ²	45566	23,7	1,089	0,800
3 G 25 ²	45567	23,0	1,019	0,750
4 G 25 ²	45568	25,7	1,306	1,000
5 G 25 ²	45569	28,9	1,626	1,200
3 G 35 ²	45570	26,7	1,395	1,008
4 G 35 ²	45571	30,1	1,815	1,344
5 G 35 ²	45560	33,7	2,249	1,750
3 G 50 ²	45559	30,7	1,954	1,440
4 G 50 ²	45572	34,6	2,541	1,920
4 G 70 ²	45573	40,7	3,559	2,700
4 G 95 ²	45574	45,3	4,451	3,800



Cavi+connettori
pronti per la connessione

Cavi Power multi-core | Dati tecnici

TRAXLINE® POWER 700 C 1 KV

Cavi di potenza in PUR, schermati, altamente flessibili

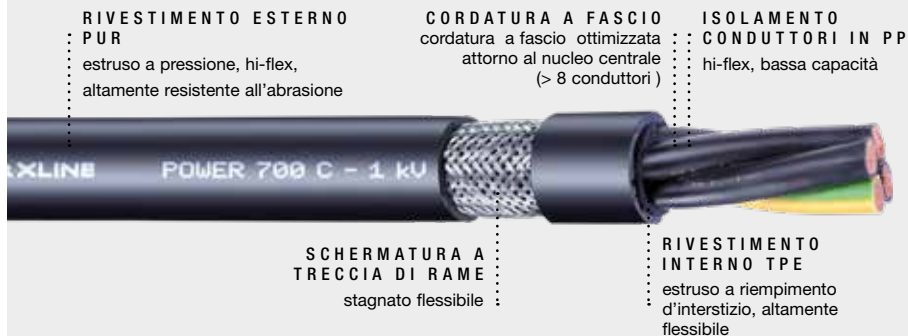

Sino a **7 Milioni** di cicli



Sino a **500 m** di corsa



Informazioni generali

- Alimentazione di applicazioni elettriche e azionamenti
- Trasmissione di correnti elettriche elevate
- Buona protezione EMC per la schermatura totale
- Rivestimento esterno estruso a pressione ed altamente resistente all'abrasione
- Rivestimento interno estruso a riempimento d'interstizio

Norme e Standard

- Resistente a olio
- Resistente agli UV
- Resistente all'ozono
- Senza silicone
- Senza CFC
- REACH/RoHS II
- Ritardante la fiamma
- NEK 606
- Senza alogeni

Struttura

Conduttore:	Classe 6
Isolamento conduttori:	PP/9Y
Identificazione conduttori:	nero con cifre bianche 1 x giallo/verde
Cordatura:	a fascio (> 8 conduttori) a strati (≤ 8 conduttori)
Rivestimento interno	TPE
Schermatura:	schermato
Colore rivestimento:	nero
Rivestimento esterno:	PUR

*Per applicazioni in posa mobile.
Possibili variazioni dei parametri d'impiego.
Il nostro ufficio tecnico è a Vostra disposizione per fornire maggiori dettagli.

Dati tecnici

Temperatura d'esercizio*:	- 35 sino + 90 °C (-35 sino + 80 °C UL)
Raggio minimo di curvatura* :	$KR_{min} \geq 7,5 \times \varnothing$
V_{max} autoportante:	20 m/s
V_{max} scorrevole:	5 m/s
a_{max} autoportante:	50 m/s ²
a_{max} scorrevole:	50 m/s ²
Resistenza dell'isolamento:	> 30 MΩ x km
Tensione nominale:	conforme a VDE 0,60/1,0 kV conforme a UL 1,00 kV

Cavi Power multi-core | Tabella cavi

TRAXLINE® POWER 700 C 1 KV – Schermati

Struttura del cavo in mm ²	Art.-Nr.	Max. Ø mm	Peso del cavo kg/m	Peso del rame kg/m
(2 x 1,5 ²)	45760	9,2	0,112	0,064
(3 G 1,5 ²)	45761	9,6	0,130	0,075
(4 G 1,5 ²)	45762	10,5	0,158	0,089
(5 G 1,5 ²)	45763	11,3	0,181	0,108
(7 G 1,5 ²)	45765	13,0	0,239	0,148
(12 G 1,5 ²)	45769	17,4	0,410	0,264
(18 G 1,5 ²)	45772	21,7	0,585	0,362
(25 G 1,5 ²)	45775	24,6	0,825	0,564
(36 G 1,5 ²)	45777	30,0	1,171	0,698
(49 G 1,5 ²)	45778	36,4	2,054	0,950
(3 G 2,5 ²)	45780	11,0	0,176	0,110
(4 G 2,5 ²)	45781	11,9	0,214	0,142
(5 G 2,5 ²)	45783	12,9	0,253	0,170
(7 G 2,5 ²)	45785	15,2	0,353	0,268
(12 G 2,5 ²)	45787	21,1	0,617	0,421
(18 G 2,5 ²)	45789	25,5	0,895	0,607
(20 G 2,5 ²)	45790	25,7	0,943	0,621
(25 G 2,5 ²)	45791	28,8	1,166	0,765
(4 G 4 ²)	45801	13,8	0,306	0,211
(4 G 6 ²)	45802	16,2	0,432	0,298
(4 G 10 ²)	45803	20,1	0,671	0,526
(4 G 16 ²)	45804	24,7	1,050	0,781
(5 G 16 ²)	45812	27,7	1,289	0,904
(4 G 25 ²)	45805	29,4	1,522	1,145
(4 G 35 ²)	45806	34,0	2,113	1,667
(4 G 50 ²)	45807	39,2	2,902	2,306
(4 G 70 ²)	45808	45,8	4,016	3,045
(4 G 95 ²)	45809	50,6	5,094	4,060
(4 G 120 ²)	45810	56,2	6,230	5,128
(4 G 150 ²)	45811	66,0	7,765	6,525



Cavi+connettori
pronti per la connessione

Cavi Power multi-core | Dati tecnici

TRAXLINE® POWER 1000 TPE 1 KV

Cavi di potenza TPE, non schermati, altamente flessibile

CORDATURA A FASCIO :
 cordatura a fascio ottimizzata
 attorno al nucleo centrale
 (> 8 conduttori)

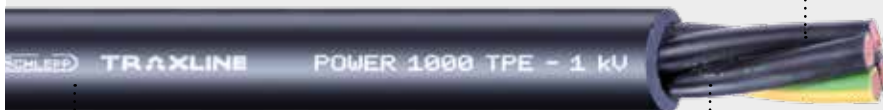

**RIVESTIMENTO ESTERNO
 TPE**

estruso a pressione, hi-flex,
 altamente resistente all'abrasione

**ISOLAMENTO
 CONDUTTORI IN PP**

hi-flex, bassa capacità

Illustrazione
 similare.



Sino a **10 Milioni**
 di cicli



Sino a **1000 m**
 di corsa



Informazioni generali

- Alimentazione di applicazioni elettriche e azionamenti
- Trasmissione di correnti elettriche elevate
- Rivestimento esterno estruso a riempimento d'interstizio ed altamente resistente all'abrasione

Norme e Standard

- Resistente a olio
- Resistente agli UV
- Resistente all'ozono
- Senza silicone
- Senza CFC
- REACH/RoHS II
- Senza alogeni

Struttura

Conduttore:	Classe 6
Isolamento conduttori:	PP/TPE
Identificazione conduttori:	nero con cifre bianche 1 x giallo/verde
Cordatura:	a fascio (> 8 conduttori) a strati (≤ 8 conduttori)
Schermatura:	schermato
Colore rivestimento:	nero
Rivestimento esterno:	TPE

Dati tecnici

Temperatura d'esercizio*:	- 35 sino + 90 °C
Raggio minimo di curvatura* :	$KR_{min} \geq 5 \times \varnothing$
V_{max} autoportante:	20 m/s
V_{max} scorrevole:	5 m/s
a_{max} autoportante:	50 m/s ²
a_{max} scorrevole:	50 m/s ²
Resistenza dell'isolamento:	> 30 MΩ x km
Tensione nominale:	conforme a VDE 0,60/1,0 kV

*Per applicazioni in posa mobile.

Possibili variazioni dei parametri d'impiego.

Il nostro ufficio tecnico è a Vostra disposizione per fornire maggiori dettagli.

Cavi Power multi-core | Tabella cavi

TRAXLINE® POWER 1000 TPE 1 KV – Non schermato

Struttura del cavo in mm ²	Art.-Nr.	Max. Ø mm	Peso del cavo kg/m	Peso del rame kg/m
25 G 2,5 ²	49534	24,8	0,904	0,625
4 G 4 ²	49542	11,5	0,227	0,154
7 G 4 ²	49543	15,3	0,395	0,268
5 G 4 ²	49544	12,9	0,282	0,240
4 G 6 ²	49552	13,5	0,331	0,240
5 G 6 ²	49553	15,1	0,411	0,288
7 G 6 ²	49555	18,2	0,578	0,403
4 G 10 ²	49562	16,9	0,546	0,384
5 G 10 ²	49563	18,9	0,658	0,500
4 G 16 ²	49565	21,0	0,834	0,640
5 G 16 ²	49566	23,7	0,923	0,800
4 G 25 ²	49568	25,8	1,329	1,000
5 G 25 ²	49569	28,8	1,599	1,200
4 G 35 ²	49571	29,8	1,763	1,344
5 G 35 ²	49560	33,4	2,187	1,750
4 G 50 ²	49572	34,4	2,556	1,920
4 G 70 ²	49573	40,6	3,594	2,700
4 G 95 ²	49574	45,1	4,481	3,800



Cavi TRAXLINE installati in un'acciaieria



Catena portacavi MC completa di cavi TRAXLINE

Cavi Power multi-core | Dati tecnici TRAXLINE® POWER 1000 C TPE 1 KV

Cavi di potenza TPE, schermati, altamente flessibili



Illustrazione
similare.



Sino a **10 Milioni**
di cicli

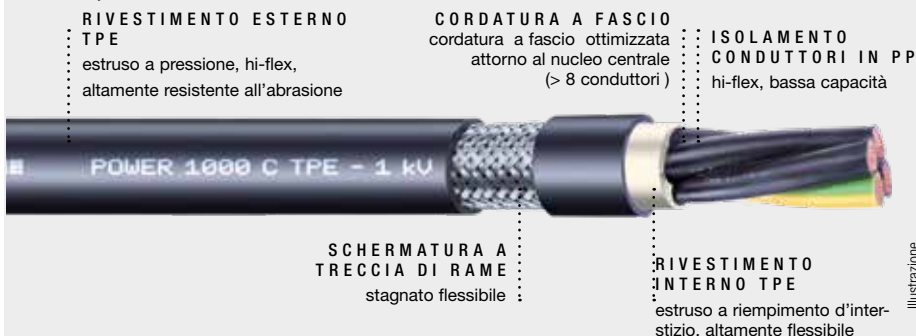

Sino a **1000 m**
di corsa



Informazioni generali

- Alimentazione di applicazioni elettriche e azionamenti
- Trasmissione di correnti elettriche elevate
- Buona protezione EMC per la schermatura totale
- Rivestimento esterno estruso a pressione ed altamente resistente all'abrasione
- Rivestimento interno estruso a riempimento d'interstizio

Norme e Standard

- Resistente a olio
- Resistente agli UV
- Resistente all'ozono
- Senza silicone
- Senza CFC
- REACH/RoHS II
- Senza alogeni

Dati tecnici

Temperatura d'esercizio*: - 35 sino a + 90 °C

Raggio minimo di curvatura*: $KR_{min} \geq 5 \times \varnothing$

V_{max} autoportante: 20 m/s

V_{max} scorrevole: 5 m/s

a_{max} autoportante: 50 m/s²

a_{max} scorrevole: 50 m/s²

Resistenza > 30 MΩ x km

dell'isolamento:

Tensione nominale: conforme a VDE 0,60/1,0 kV

Struttura

Conduttore:	Classe 6
Isolamento conduttori:	PP/TPE
Identificazione conduttori:	nero con cifre bianche 1 x giallo/verde
Cordatura:	a fascio (> 8 conduttori) a strati (≤ 8 conduttori)
Rivestimento interno	TPE
Schermatura:	schermato
Colore rivestimento:	nero
Rivestimento esterno:	TPE

*Per applicazioni in posa mobile.

Possibili variazioni dei parametri d'impiego.

Il nostro ufficio tecnico è a Vostra disposizione per fornire maggiori dettagli.

Cavi Power multi-core | Tabella cavi

TRAXLINE® POWER 1000 C TPE 1 KV – Schermato

Struttura del cavo in mm ²	Art.-Nr.	Max. Ø mm	Peso del cavo kg/m	Peso del rame kg/m
(4 G 4 ²)	49801	13,7	0,313	0,211
(4 G 6 ²)	49802	16,1	0,432	0,298
(4 G 10 ²)	49803	19,9	0,680	0,526
(4 G 16 ²)	49804	24,7	1,079	0,781
(5 G 16 ²)	49812	27,7	1,368	0,904
(4 G 25 ²)	49805	29,2	1,516	1,145
(4 G 35 ²)	49806	34,0	2,060	1,667
(4 G 50 ²)	49807	38,9	2,833	2,306
(4 G 70 ²)	49808	45,6	3,974	3,045
(4 G 95 ²)	49809	50,4	5,145	4,060
(4 G 120 ²)	49810	55,9	6,424	5,128
(4 G 150 ²)	49811	62,5	7,783	6,525



Cavi+connettori
pronti per la connessione



TRAXLINE in applicazioni corsa lunga su gru portuali

Cavi Power unipolari | Dati tecnici

TRAXLINE® POWER ONE 700 1 KV

Cavi unipolari in PUR, non schermati, altamente flessibili

**ISOLAMENTO
CONDUTTORI IN PP**
hi-flex, bassa capacità

CORDATURA UNIPOLARE
a passo corto, altamente flessibile



RIVESTIMENTO ESTERNO PUR
estruso a pressione, hi-flex,
altamente resistente all'abrasione

Illustrazione
similare.



Sino a **7 Milioni**
di cicli



Sino a **500 m**
di corsa



Informazioni generali

- Alimentazione di applicazioni elettriche e azionamenti
- Trasmissione di correnti elettriche elevate
- Per raggi di curvatura contenuti e lunghe corse
- Rivestimento esterno estruso a pressione ed altamente resistente all'abrasione

Norme e Standard

- Resistente a olio
- Resistente agli UV
- Resistente all'ozono
- Senza silicone
- Senza CFC
- REACH/RoHS II
- Ritardante la fiamma
- NEK 606
- Senza alogeni

Struttura

Conduttore:	Classe 6
Isolamento conduttori:	PP/9Y
Identificazione conduttori:	nero
Cordatura:	unipolare
Schermatura:	schermato
Colore rivestimento:	nero
Rivestimento esterno:	PUR

Dati tecnici

Temperatura d'esercizio*:	- 35 sino + 90 °C (-35 sino + 80 °C UL)
Raggio minimo di curvatura* :	$KR_{min} \geq 7,5 \times \varnothing$
V_{max} autoportante:	20 m/s
V_{max} scorrevole:	5 m/s
a_{max} autoportante:	50 m/s ²
a_{max} scorrevole:	50 m/s ²
Resistenza dell'isolamento:	> 0,10 MΩ x km
Tensione nominale:	conforme a VDE 0,60/1,0 kV conforme a UL 1,00 kV

*Per applicazioni in posa mobile.
Possibili variazioni dei parametri d'impiego.
Il nostro ufficio tecnico è a Vostra disposizione per fornire maggiori dettagli.

Cavi Power unipolare | Tabella cavi

TRAXLINE® POWER ONE 700 1 KV – Non schermato

Struttura del cavo in mm ²	Art.-Nr.	Max. Ø mm	Peso del cavo kg/m	Peso del rame kg/m
1 x 0,25 ²	45575	4,1	0,017	0,002
1 x 0,34 ²	45576	4,2	0,019	0,003
1 x 0,5 ²	45577	4,3	0,021	0,005
1 x 0,75 ²	45578	4,7	0,026	0,007
1 x 1 ²	45579	4,9	0,029	0,010
1 x 1,5 ²	45580	5,6	0,039	0,014
1 x 2,5 ²	45581	6,2	0,053	0,025
1 x 4 ²	45582	6,8	0,072	0,040
1 x 6 ²	45583	7,4	0,094	0,060
1 x 10 ²	45584	8,6	0,142	0,100
1 x 16 ²	45585	9,7	0,204	0,154
1 x 25 ²	45586	11,3	0,298	0,240
1 x 35 ²	45587	12,7	0,397	0,350
1 x 50 ²	45588	15,0	0,571	0,500
1 x 70 ²	45589	17,0	0,785	0,700
1 x 95 ²	45590	19,5	1,029	0,950
1 x 120 ²	45591	21,4	1,285	1,200
1 x 150 ²	45592	24,2	1,572	1,500
1 x 185 ²	45593	26,6	1,919	1,850
1 x 240 ²	45594	30,2	2,503	2,304
1 x 300 ²	45595	34,4	3,119	2,880
1 x 400 ²	45596	40,2	4,042	3,800
1 x 500 ²	45597	42,8	5,142	5,000
1 x 700 ²	45598	49,9	7,405	6,680



Cavi+connettori
pronti per la connessione

Cavi Power unipolari | Dati tecnici

TRAXLINE® POWER ONE 700 C 1 KV

Cavi unipolari in PUR, schermati, altamente flessibili

SCHERMATURA A TRECCIA DI RAME
stagnato flessibile

CORDATURA UNIPOLARE
a passo corto, altamente flessibile

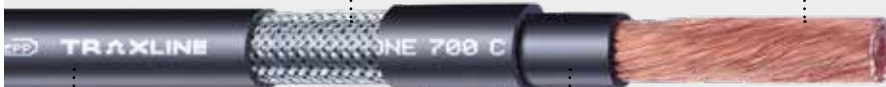

RIVESTIMENTO ESTERNO PUR
estruso a pressione, hi-flex,
altamente resistente all'abrasione

ISOLAMENTO CONDUTTORI IN PP
hi-flex, bassa capacità

Illustrazione
similare.



Sino a **7 Milioni**
di cicli



Sino a **500 m**
di corsa



Informazioni generali

- Alimentazione di applicazioni elettriche e azionamenti
- Trasmissione di correnti elettriche elevate
- Buona protezione EMC per la schermatura totale
- Per raggi di curvatura contenuti e lunghe corse
- Rivestimento esterno estruso a pressione ed altamente resistente all'abrasione

Norme e Standard

- Resistente a olio
- Resistente agli UV
- Resistente all'ozono
- Senza silicone
- Senza CFC
- REACH/RoHS II
- Ritardante la fiamma
- NEK 606
- Senza alogeni

Struttura

Conduttore:	Classe 6
Isolamento conduttori:	PP/9Y
Identificazione conduttori:	nero
Cordatura:	unipolare
Schermatura:	schermato
Colore rivestimento:	nero
Rivestimento esterno:	PUR

Dati tecnici

Temperatura d'esercizio*:	- 35 sino + 90 °C (-35 sino + 80 °C UL)
Raggio minimo di curvatura* :	$KR_{min} \geq 7,5 \times \varnothing$
V_{max} autoportante:	20 m/s
V_{max} scorrevole:	5 m/s
a_{max} autoportante:	50 m/s ²
a_{max} scorrevole:	50 m/s ²
Resistenza dell'isolamento:	> 0,10 MΩ x km
Tensione nominale:	conforme a VDE 0,60/1,0 kV conforme a UL 1,00 kV

*Per applicazioni in posa mobile.
Possibili variazioni dei parametri d'impiego.
Il nostro ufficio tecnico è a Vostra disposizione per fornire maggiori dettagli.

Cavi Power unipolari | Tabella cavi

TRAXLINE® POWER ONE 700 C 1 KV – Schermato

Struttura del cavo in mm ²	Art.-Nr.	Max. Ø mm	Peso del cavo kg/m	Peso del rame kg/m
(1 x 1,5 ²)	45814	6,1	0,054	0,029
(1 x 2,5 ²)	45815	6,8	0,070	0,041
(1 x 4 ²)	45816	7,4	0,091	0,059
(1 x 6 ²)	45817	8,0	0,115	0,071
(1 x 10 ²)	45818	9,2	0,167	0,122
(1 x 16 ²)	45819	10,4	0,234	0,190
(1 x 25 ²)	45820	11,9	0,332	0,289
(1 x 35 ²)	45821	13,3	0,446	0,393
(1 x 50 ²)	45822	15,6	0,630	0,560
(1 x 70 ²)	45823	17,8	0,859	0,750
(1 x 95 ²)	45824	20,3	1,112	1,029
(1 x 120 ²)	45825	22,2	1,378	1,272
(1 x 150 ²)	45826	25,2	1,703	1,578
(1 x 185 ²)	45827	27,4	2,043	1,911
(1 x 240 ²)	45828	31,1	2,638	2,451
(1 x 300 ²)	45829	35,4	3,341	2,997



Cavi+connettori
pronti per la connessione

Cavi Power unipolari | Dati tecnici

TRAXLINE® POWER ONE 700 PE

Cavi unipolari in PUR, non schermati, altamente flessibili con identificazione PE



Sino a **7 Milioni** di cicli



Sino a **500 m** di corsa



Informazioni generali

- Trasmissione di correnti elettriche elevate
- PE = isolamento conduttore giallo/verde
- Per raggi di curvatura contenuti e lunghe corse
- Rivestimento esterno estruso a pressione ed altamente resistente all'abrasione

Norme e Standard

- Resistente a olio
- Resistente agli UV
- Resistente all'ozono
- Senza silicone
- Senza CFC
- REACH/RoHS II
- Ritardante la fiamma
- NEK 606
- Senza alogeni

Struttura

Conduttore:	Classe 6
Isolamento conduttori:	PP/9Y
Identificazione conduttori:	giallo/verde
Cordatura:	unipolare
Schermatura:	non schermato
Colore rivestimento:	nero
Rivestimento esterno:	PUR

Dati tecnici

Temperatura d'esercizio*:	- 35 sino + 90 °C (-35 sino + 80 °C UL)
Raggio minimo di curvatura* :	$KR_{min} \geq 7,5 \times \varnothing$
V_{max} autoportante:	20 m/s
V_{max} scorrevole:	5 m/s
a_{max} autoportante:	50 m/s ²
a_{max} scorrevole:	50 m/s ²
Resistenza dell'isolamento:	> 0,10 MΩ x km
Tensione nominale:	conforme a VDE 0,60/1,0 kV conforme a UL 1,00 kV

*Per applicazioni in posa mobile.
Possibili variazioni dei parametri d'impiego.
Il nostro ufficio tecnico è a Vostra disposizione per fornire maggiori dettagli.

Cavi Power unipolari | Tabella cavi

TRAXLINE® POWER ONE 700 PE – Non schermato

Struttura del cavo in mm ²	Art.-Nr.	Max. Ø mm	Peso del cavo kg/m	Peso del rame kg/m
1 G 1,5 ²	47580	5,6	0,039	0,014
1 G 2,5 ²	47581	6,2	0,053	0,025
1 G 4 ²	47582	6,8	0,071	0,040
1 G 6 ²	47583	7,4	0,094	0,060
1 G 10 ²	47584	8,6	0,142	0,100
1 G 16 ²	47585	9,7	0,203	0,154
1 G 25 ²	47586	11,3	0,298	0,213
1 G 35 ²	47587	12,7	0,397	0,302
1 G 50 ²	47588	15,0	0,571	0,434
1 G 70 ²	47589	17,0	0,785	0,700
1 G 95 ²	47590	19,5	1,029	0,950
1 G 120 ²	47591	21,4	1,285	1,200
1 G 150 ²	47592	24,2	1,572	1,500
1 G 185 ²	47593	26,6	1,919	1,850
1 G 240 ²	47594	30,2	2,503	2,304



Cavi+connettori
pronti per la connessione

Cavi Power unipolari | Dati tecnici

TRAXLINE® POWER ONE 1000 TPE 1 KV

Cavi di potenza unipolari TPE, non schermati, altamente flessibili

ISOLAMENTO
CONDUTTORI IN PP
hi-flex, bassa capacità



RIVESTIMENTO ESTERNO
TPE

estruso a pressione, hi-flex,
altamente resistente all'abrasione

CORDATURA
UNIPOLARE

a passo corto, altamente
flessibile

Illustrazione
similare.



Sino a **10 Milioni**
di cicli



Sino a **1000 m**
di corsa



Informazioni generali

- Alimentazione di applicazioni elettriche e azionamenti
- Trasmissione di correnti elettriche elevate
- Per raggi di curvatura contenuti e lunghe corse
- Rivestimento esterno estruso a pressione ed altamente resistente all'abrasione

Norme e Standard

- Resistente a olio
- Resistente agli UV
- Resistente all'ozono
- Senza silicone
- Senza CFC
- REACH/RoHS II
- Senza alogeni

Struttura

Conduttore:	Classe 6
Isolamento conduttori:	PP/TPE
Identificazione conduttori:	nero
Cordatura:	unipolare
Schermatura:	non schermato
Colore rivestimento:	nero
Rivestimento esterno:	TPE

Dati tecnici

Temperatura d'esercizio*:	- 35 sino + 90 °C
Raggio minimo di curvatura* :	$KR_{min} \geq 5 \times \varnothing$
V_{max} autoportante:	20 m/s
V_{max} scorrevole:	5 m/s
a_{max} autoportante:	50 m/s ²
a_{max} scorrevole:	50 m/s ²
Resistenza dell'isolamento:	> 30 MΩ x km
Tensione nominale:	conforme a VDE 0,60/1,0 kV

*Per applicazioni in posa mobile.
Possibili variazioni dei parametri d'impiego.
Il nostro ufficio tecnico è a Vostra disposizione per fornire maggiori dettagli.

Cavi Power unipolari | Tabella cavi

TRAXLINE® POWER ONE 1000 TPE 1 KV – Non schermato

Struttura del cavo in mm ²	Art.-Nr.	Max. Ø mm	Peso del cavo kg/m	Peso del rame kg/m
1 x 2,5 ²	49581	6,2	0,054	0,025
1 x 4 ²	49582	6,8	0,074	0,040
1 x 6 ²	49583	7,4	0,096	0,060
1 x 10 ²	49584	8,6	0,145	0,100
1 x 16 ²	49585	9,7	0,207	0,154
1 x 25 ²	49586	11,3	0,303	0,240
1 x 35 ²	49587	12,7	0,404	0,350
1 x 50 ²	49588	15,0	0,580	0,434
1 x 70 ²	49589	17,0	0,796	0,700
1 x 95 ²	49590	19,5	1,042	0,950
1 x 120 ²	49591	21,4	1,268	1,200
1 x 150 ²	49592	24,2	1,595	1,500
1 x 185 ²	49593	26,6	1,949	1,850
1 x 240 ²	49594	30,2	2,537	2,304
1 x 300 ²	49595	34,4	3,160	2,880



Soluzione TRAXLINE su gru navale



TRAXLINE installati su reach stacker

Cavi Power unipolari | Dati tecnici

TRAXLINE® POWER ONE 1000 C TPE 1 KV

Cavi unipolari TPE, schermati, altamente flessibili



Sino a **10 Milioni** di cicli



Sino a **1000 m** di corsa



Informazioni generali

- Alimentazione di applicazioni elettriche e azionamenti
- Trasmissione di correnti elettriche elevate
- Buona protezione EMC per la schermatura totale
- Per raggi di curvatura contenuti e lunghe corse
- Rivestimento esterno estruso a pressione ed altamente resistente all'abrasione

Norme e Standard

- Resistente a olio
- Resistente agli UV
- Resistente all'ozono
- Senza silicone
- Senza CFC
- REACH/RoHS II
- Senza alogeni

Struttura

Conduttore:	Classe 6
Isolamento conduttori:	PP/TPE
Identificazione conduttori:	nero
Cordatura:	unipolare
Schermatura:	schermato
Colore rivestimento:	nero
Rivestimento esterno:	TPE

Dati tecnici

Temperatura d'esercizio*:	- 35 sino a + 90 °C
Raggio minimo di curvatura* :	$KR_{min} \geq 5 \times \varnothing$
V_{max} autoportante:	20 m/s
V_{max} scorrevole:	5 m/s
a_{max} autoportante:	50 m/s ²
a_{max} scorrevole:	50 m/s ²
Resistenza dell'isolamento:	> 30 MΩ x km
Tensione nominale:	conforme a VDE 0,60/1,0 kV

*Per applicazioni in posa mobile.
Possibili variazioni dei parametri d'impiego.
Il nostro ufficio tecnico è a Vostra disposizione per fornire maggiori dettagli.

Cavi Power unipolari | Tabella cavi

TRAXLINE® POWER ONE 1000 C TPE 1 KV – Schermato

Struttura del cavo in mm ²	Art.-Nr.	Max. Ø mm	Peso del cavo kg/m	Peso del rame kg/m
(1 x 4 ²)	49876	7,4	0,093	0,059
(1 x 6 ²)	49877	8,0	0,119	0,071
(1 x 10 ²)	49878	9,2	0,169	0,122
(1 x 16 ²)	49879	10,4	0,236	0,190
(1 x 25 ²)	49880	11,9	0,333	0,289
(1 x 35 ²)	49881	13,3	0,453	0,393
(1 x 50 ²)	49882	15,6	0,643	0,560
(1 x 70 ²)	49883	17,8	0,871	0,873
(1 x 95 ²)	49884	20,3	1,099	1,029
(1 x 120 ²)	49885	22,2	1,373	1,272
(1 x 150 ²)	49826	25,0	1,716	1,578
(1 x 185 ²)	49887	27,4	2,081	1,911
(1 x 240 ²)	49888	31,1	2,685	2,451
(1 x 300 ²)	49889	35,4	3,393	2,997



TRAXLINE in applicazioni corsa lunga su gru portuali



Cavi Heavy Duty unipolari | Dati tecnici

TRAXLINE® POWER ONE HEAVY DUTY 6/10 KV

Cavi di potenza in PUR per alte prestazioni, schermati, altamente flessibili

SCHERMATURA
TWISTATA
ad alta efficienza



RIVESTIMENTO ESTERNO
PUR

estruso a pressione, hi-flex,
altamente resistente all'abrasione

CORDATURA UNIPOLARE

a passo corto,
altamente flessibile

Illustrazione
similare.



Sino a **1 Milione**
di cicli



Sino a **1000 m**
di corsa



Informazioni generali

- Alimentazione di grandi applicazioni elettriche ed azionamenti
- Buona protezione EMC per la schermatura totale
- Per raggi di curvatura contenuti e corse molto lunghe
- Resistente a pressione trasversale, resistente allo strappo e resistente al taglio
- Rivestimento esterno estruso a pressione ed altamente resistente all'abrasione

Struttura

Conduttore:	Classe 6
Isolamento conduttori:	EPR
Identificazione conduttori:	nero
Cordatura:	unipolare
Rivestimento interno:	TPE
Schermatura:	schermato
Colore rivestimento:	rosso
Rivestimento esterno:	PUR

*Per applicazioni in posa mobile.
Possibili variazioni dei parametri d'impiego.

Norme e Standard

- Resistente a olio
- Resistente agli UV
- Resistente all'ozono
- Senza silicene
- Senza CFC
- REACH/RoHS II
- Ritardante la fiamma
- NEK 606
- Senza alogeni

Dati tecnici

Temperatura d'esercizio*:	- 35 sino + 80 °C
Raggio minimo di curvatura* :	$KR_{min} \geq 7,5 \times \emptyset$
V_{max} autoportante:	10 m/s
V_{max} scorrevole:	6 m/s
a_{max} autoportante:	50 m/s ²
a_{max} scorrevole:	20 m/s ²
Resistenza dell'isolamento:	> 20 MΩ x km
Tensione nominale:	conforme a VDE 6/10 kV

Il nostro ufficio tecnico è a Vostra disposizione per fornire maggiori dettagli.

Cavi Heavy Duty unipolari | Tabella cavi

TRAXLINE® POWER ONE HEAVY DUTY 6/10 KV – Schermato

Struttura del cavo in mm ²	Art.-Nr.	Max. Ø mm	Peso del cavo kg/m	Peso del rame kg/m
(1 x 10 ² /10 ²)	49817	21,5	0,571	0,219
(1 x 16 ² /16 ²)	49818	22,9	0,712	0,369
(1 x 25 ² /16 ²)	49819	24,6	0,826	0,458
(1 x 35 ² /16 ²)	49820	26,2	0,962	0,572
(1 x 50 ² /16 ²)	49821	28,1	1,218	0,722
(1 x 70 ² /16 ²)	49822	30,3	1,414	0,921
(1 x 95 ² /16 ²)	49823	32,6	1,723	1,165
(1 x 120 ² /25 ²)	49824	35,5	1,996	1,550
(1 x 150 ² /25 ²)	49825	37,6	2,407	1,847
(1 x 185 ² /25 ²)	49816	40,2	2,984	2,542
(1 x 240 ² /25 ²)	49827	43,4	3,662	3,149
(1 x 300 ² /35 ²)	49828	46,7	4,423	3,463
(1 x 400 ² /35 ²)	49829	53,2	6,167	4,362



Cavi+connettori
pronti per la connessione

Cavi Heavy Duty unipolari | Dati tecnici

TRAXLINE® POWER ONE HEAVY DUTY 6.7/11 KV

Cavi di potenza in PUR per alte prestazioni, schermati, altamente flessibili



Sino a **1 Milione**
di cicli



Sino a **1000 m**
di corsa



Informazioni generali

- Alimentazione di applicazioni elettriche e azionamenti
- Buona protezione EMC per la schermatura totale
- Per raggi di curvatura contenuti e corse molto lunghe
- Resistente a pressione trasversale, resistente allo strappo e resistente al taglio
- Rivestimento esterno estruso a pressione ed altamente resistente all'abrasione

Norme e Standard

- Resistente a olio
- Resistente agli UV
- Resistente all'ozono
- Senza silicone
- Senza CFC
- REACH/RoHS II
- Ritardante la fiamma
- NEK 606
- Senza alogeni

Struttura

Conduttore:	Classe 6
Isolamento conduttori:	EPR
Identificazione conduttori:	nero
Cordatura:	unipolare
Rivestimento interno:	TPE
Schermatura:	schermato
Colore rivestimento:	rosso
Rivestimento esterno:	PUR

*Per applicazioni in posa mobile.
Possibili variazioni dei parametri d'impiego.
Il nostro ufficio tecnico è a Vostra disposizione per fornire maggiori dettagli.

Dati tecnici

Temperatura d'esercizio*:	- 35 sino + 80 °C
Raggio minimo di curvatura* :	$KR_{min} \geq 7,5 \times \emptyset$
V_{max} autoportante:	10 m/s
V_{max} scorrevole:	6 m/s
a_{max} autoportante:	50 m/s ²
a_{max} scorrevole:	20 m/s ²
Resistenza dell'isolamento:	> 20 MΩ x km
Tensione nominale:	conforme a VDE 6,7/11 KV

Cavi Heavy Duty unipolari | Tabella cavi

TRAXLINE® POWER ONE HEAVY DUTY 6.7/11 KV – Schermato

Struttura del cavo in mm ²	Art.-Nr.	Max. Ø mm	Peso del cavo kg/m	Peso del rame kg/m
(1 x 10 ² /10 ²)	49837	22,4	0,626	0,245
(1 x 16 ² /16 ²)	49838	24,0	0,753	0,371
(1 x 25 ² /16 ²)	49839	25,4	0,889	0,460
(1 x 35 ² /16 ²)	49840	27,3	1,097	0,548
(1 x 50 ² /16 ²)	49841	28,9	1,308	0,725
(1 x 70 ² /16 ²)	49842	31,1	1,514	0,926
(1 x 95 ² /16 ²)	49843	33,4	1,748	1,170
(1 x 120 ² /25 ²)	49844	36,3	2,083	1,557
(1 x 150 ² /25 ²)	49845	39,0	2,553	1,856
(1 x 185 ² /25 ²)	49846	41,0	3,026	2,554
(1 x 240 ² /25 ²)	49847	44,2	3,657	3,164
(1 x 300 ² /35 ²)	49848	47,7	4,367	3,480
(1 x 400 ² /35 ²)	49849	54,2	6,245	4,381



Cavi+connettori
pronti per la connessione

Cavi Heavy Duty unipolari | Dati tecnici

TRAXLINE® POWER ONE HEAVY DUTY 7.2/12 KV

Cavi di potenza in PUR per alte prestazioni, schermati, altamente flessibili



Sino a **1 Milione** di cicli



Sino a **1000 m** di corsa



Informazioni generali

- Alimentazione di grandi applicazioni elettriche ed azionamenti
- Buona protezione EMC per la schermatura totale
- Per raggi di curvatura contenuti e corse molto lunghe
- Resistente a pressione trasversale, resistente allo strappo e resistente al taglio
- Rivestimento esterno estruso a pressione ed altamente resistente all'abrasione

Norme e Standard

- Resistente a olio
- Resistente agli UV
- Resistente all'ozono
- Senza silicene
- Senza CFC
- REACH/RoHS II
- Ritardante la fiamma
- NEK 606
- Senza alogeni

Struttura

Conduttore:	Classe 6
Isolamento conduttori:	EPR
Identificazione conduttori:	nero
Cordatura:	unipolare
Rivestimento interno:	TPE
Schermatura:	schermato
Colore rivestimento:	rosso
Rivestimento esterno:	PUR

Dati tecnici

Temperatura d'esercizio*:	- 35 sino + 80 °C
Raggio minimo di curvatura* :	$KR_{min} \geq 7,5 \times \varnothing$
V_{max} autoportante:	10 m/s
V_{max} scorrevole:	6 m/s
a_{max} autoportante:	50 m/s ²
a_{max} scorrevole:	20 m/s ²
Resistenza dell'isolamento:	> 20 MΩ x km
Tensione nominale:	conforme a VDE 7,2/12 KV

*Per applicazioni in posa mobile.
Possibili variazioni dei parametri d'impiego.
Il nostro ufficio tecnico è a Vostra disposizione per fornire maggiori dettagli.

Cavi Heavy Duty unipolari | Tabella cavi

TRAXLINE® POWER ONE HEAVY DUTY 7.2/12 KV – Schermato

Struttura del cavo in mm ²	Art.-Nr.	Max. Ø mm	Peso del cavo kg/m	Peso del rame kg/m
(1 x 10 ² /10 ²)	49857	22,8	0,630	0,246
(1 x 16 ² /16 ²)	49858	24,6	0,770	0,373
(1 x 25 ² /16 ²)	49859	26,0	0,909	0,462
(1 x 35 ² /16 ²)	49860	27,8	1,116	0,578
(1 x 50 ² /16 ²)	49861	29,5	1,335	0,729
(1 x 70 ² /16 ²)	49862	31,8	1,561	0,930
(1 x 95 ² /16 ²)	49863	34,0	1,797	1,176
(1 x 120 ² /25 ²)	49864	36,9	2,134	1,565
(1 x 150 ² /25 ²)	49865	39,6	2,632	1,865
(1 x 185 ² /25 ²)	49866	41,6	3,086	2,566
(1 x 240 ² /25 ²)	49867	44,8	3,719	3,179
(1 x 300 ² /35 ²)	49868	48,3	4,425	3,497
(1 x 400 ² /35 ²)	49869	54,8	6,326	4,400



Cavi+connettori
pronti per la connessione

Cavi Data | Dati tecnici TRAXLINE® DATA 400 C

Cavi Dati in PVC, schermati, altamente flessibili

**SCHEMATURA A
TRECCIA DI RAME**
stagnato flessibile

CORDATURA A FASCIO
cordatura a fascio ottimizzata
attorno al nucleo centrale
(> 8 conduttori)

**ISOLAMENTO
CONDUTTORI IN PP**
hi-flex, bassa capacità



**RIVESTIMENTO ESTERNO
PVC**
estruso a pressione, hi-flex,
altamente resistente all'abrasione

**RIVESTIMENTO
INTERNO PVC**
estruso a riempimento
d'interstizio, hi-flex

Illustrazione
similare.



Sino a **4 Milioni**
di cicli



Sino a **50 m**
di corsa



Informazioni generali

- Comunicazione fra trasmettitore e ricevitore
- Trasmissione di informazioni
- Buona protezione EMC per la schermatura totale
- Rivestimento esterno estruso a pressione ed altamente resistente all'abrasione
- Rivestimento interno estruso a riempimento d'interstizio

Norme e Standard

- Resistente a olio
- Resistente agli UV
- Resistente all'ozono
- Senza silicone
- Senza CFC
- REACH/RoHS II
- Ritardante la fiamma

Struttura

Conduttore:	Classe 6
Isolamento conduttori:	PP/9Y
Identificazione conduttori:	colorata secondo DIN 47100
Cordatura:	a fascio (> 8 conduttori) a strati (≤ 8 conduttori)
Rivestimento interno:	PVC
Schermatura:	schermato
Colore rivestimento:	nero
Rivestimento esterno:	PVC

Dati tecnici

Temperatura d'esercizio*:	- 5 sino + 80 °C (- 5 sino + 80 °C UL)
Raggio minimo di curvatura* :	$KR_{min} \geq 7,5 \times \emptyset$
V_{max} autoportante:	5 m/s
V_{max} scorrevole:	5 m/s
a_{max} autoportante:	50 m/s ²
a_{max} scorrevole:	50 m/s ²
Resistenza dell'isolamento:	> 30 MΩ x km
Tensione nominale:	conforme a VDE 0,30/0,50 kV conforme a UL 0,30 kV

*Per applicazioni in posa mobile.
Possibili variazioni dei parametri d'impiego.
Il nostro ufficio tecnico è a Vostra disposizione per fornire maggiori dettagli.

Cavi Data | Tabella cavi

TRAXLINE® DATA 400 C – Schermato

Struttura del cavo in mm ²	Art.-Nr.	Max. Ø mm	Peso del cavo kg/m	Peso del rame kg/m
(4 x 0,25 ²)	48623	6,9	0,062	0,029
(8 x 0,25 ²)	48627	8,4	0,093	0,056
(25 x 0,25 ²)	48638	12,7	0,212	0,134
(4 x 0,34 ²)	48647	7,3	0,071	0,041
(5 x 0,34 ²)	48648	7,7	0,079	0,046
(7 x 0,34 ²)	48649	8,5	0,099	0,058



Cavi Data | Dati tecnici

TRAXLINE® DATA 700

Cavi Dati in PUR, non schermati, altamente flessibili



CORDATURA A FASCIO :
cordatura a fascio ottimizzata
attorno al nucleo centrale
(> 8 conduttori)

RIVESTIMENTO ESTERNO PUR
estruso a pressione, hi-flex,
altamente resistente all'abrasione

ISOLAMENTO CONDUTTORI IN PP
hi-flex, bassa capacità

Illustrazione
similare.



Sino a **7 Milioni**
di cicli



Sino a **200 m**
di corsa



Informazioni generali

- Comunicazione fra trasmettitore e ricevitore
- Trasmissione di informazioni
- Rivestimento esterno estruso a riempimento d'interstizio ed altamente resistente all'abrasione

Norme e Standard

- Resistente a olio
- Resistente agli UV
- Resistente all'ozono
- Senza silicone
- Senza CFC
- REACH/RoHS II
- Ritardante la fiamma
- NEK 606
- Senza alogeni

Struttura

Conduttore:	Classe 6
Isolamento conduttori:	PP/9Y
Identificazione conduttori:	colorata secondo DIN 47100
Cordatura:	a fascio (> 8 conduttori) a strati (≤ 8 conduttori)
Schermatura:	non schermato
Colore rivestimento:	nero
Rivestimento esterno:	PUR

*Per applicazioni in posa mobile.
Possibili variazioni dei parametri d'impiego.
Il nostro ufficio tecnico è a Vostra disposizione per fornire maggiori dettagli.

Dati tecnici

Temperatura d'esercizio*:	- 35 sino + 90 °C (- 35 sino + 80 °C UL)
Raggio minimo di curvatura* :	$KR_{min} \geq 7,5 \times \varnothing$
V_{max} autoportante:	20 m/s
V_{max} scorrevole:	5 m/s
a_{max} autoportante:	50 m/s ²
a_{max} scorrevole:	50 m/s ²
Resistenza dell'isolamento:	> 30 MΩ x km
Tensione nominale:	conforme a VDE 0,30/0,50 kV conforme a UL 0,30 kV

Cavi Data | Tabella cavi

TRAXLINE® DATA 700 – Non schermato

Struttura del cavo in mm ²	Art.-Nr.	Max. Ø mm	Peso del cavo kg/m	Peso del rame kg/m
6 x 0,25 ²	45355	6,1	0,046	0,014
7 x 0,25 ²	45356	6,4	0,048	0,017
8 x 0,25 ²	45357	6,8	0,054	0,019
9 x 0,25 ²	45358	7,2	0,060	0,023
10 x 0,25 ²	45359	7,6	0,070	0,024
12 x 0,25 ²	45360	8,4	0,084	0,029
15 x 0,25 ²	45361	9,1	0,098	0,039
3 x 0,34 ²	45372	5,3	0,034	0,010
4 x 0,34 ²	45373	5,6	0,039	0,014
5 x 0,34 ²	45374	6,0	0,046	0,017
7 x 0,34 ²	45376	6,9	0,062	0,024
8 x 0,34 ²	45377	7,4	0,070	0,027
12 x 0,34 ²	45380	9,1	0,103	0,041
15 x 0,34 ²	45382	9,9	0,122	0,053



Cavi+connettori
pronti per la connessione

Cavi Data | Dati tecnici
TRAXLINE® DATA 700 TPI C

Cavi Dati in PUR, schermati, altamente flessibili

 SCHERMATURA A
TRECCIA DI RAME
stagnato flessibile

 ISOLAMENTO
CONDUTTORI IN PP
hi-flex, bassa capacità

 RIVESTIMENTO ESTERNO
PUR
estruso a pressione, hi-flex,
altamente resistente all'abrasione

 RIVESTIMENTO
INTERNO TPE
estruso a riempimento
d'interstizio, hi-flex

 COPPIE TWISTATE
per una trasmissione
dati sicura

 Illustrazione
similare.

 Sino a **7 Milioni**
di cicli

 Sino a **200 m**
di corsa

Informazioni generali

- Comunicazione fra trasmettitore e ricevitore
- Trasmissione di informazioni
- Buona protezione EMC per la schermatura totale
- Le coppie twistate riducono le interferenze comuni
- Rivestimento esterno estruso a pressione ed altamente resistente all'abrasione
- Rivestimento interno estruso a riempimento d'interstizio

Norme e Standard

- Resistente a olio
- Resistente agli UV
- Resistente all'ozono
- Senza silicene
- Senza CFC
- REACH/RoHS II
- Ritardante la fiamma
- NEK 606
- Senza alogeni

Dati tecnici
Struttura

Conduttore:	Classe 6
Isolamento conduttori:	PP/9Y
Identificazione conduttori:	colorata secondo DIN 47100
Cordatura:	a coppia, a passo corto con torsione minima
Rivestimento interno:	TPE
Schermatura:	schermato
Colore rivestimento:	nero
Rivestimento esterno:	PUR

Temperatura d'esercizio*:	- 35 sino + 90 °C (- 35 sino + 80 °C UL)
Raggio minimo di curvatura* :	$KR_{min} \geq 7,5 \times \varnothing$
V_{max} autoportante:	20 m/s
V_{max} scorrevole:	5 m/s
a_{max} autoportante:	50 m/s ²
a_{max} scorrevole:	50 m/s ²
Resistenza dell'isolamento:	> 30 MΩ x km
Tensione nominale:	conforme a VDE 0,30/0,50 kV conforme a UL 0,30 kV

*Per applicazioni in posa mobile.
Possibili variazioni dei parametri d'impiego.
Il nostro ufficio tecnico è a Vostra disposizione per fornire maggiori dettagli.

Cavi Data | Tabella cavi

TRAXLINE® DATA 700 TPI C – Schermato

Struttura del cavo in mm ²	Art.-Nr.	Max. Ø mm	Peso del cavo kg/m	Peso del rame kg/m
(1 x 2 x 0,25 ²)	45622	6,5	0,046	0,016
(2 x 2 x 0,25 ²)	45623	8,1	0,075	0,023
(3 x 2 x 0,25 ²)	45624	8,6	0,086	0,037
(4 x 2 x 0,25 ²)	45625	9,2	0,104	0,045
(5 x 2 x 0,25 ²)	45626	9,8	0,127	0,057
(6 x 2 x 0,25 ²)	45627	10,4	0,133	0,061
(8 x 2 x 0,25 ²)	45628	11,5	0,166	0,086
(10 x 2 x 0,25 ²)	45629	13,1	0,196	0,095
(12 x 2 x 0,25 ²)	45630	12,2	0,187	0,100
(16 x 2 x 0,25 ²)	45632	13,2	0,226	0,124
(1 x 2 x 0,5 ²)	45634	7,0	0,059	0,024
(2 x 2 x 0,5 ²)	45635	9,3	0,102	0,050
(3 x 2 x 0,5 ²)	45636	9,9	0,121	0,058
(4 x 2 x 0,5 ²)	45637	10,7	0,135	0,078
(5 x 2 x 0,5 ²)	45638	11,7	0,164	0,091
(6 x 2 x 0,5 ²)	45639	12,0	0,174	0,106
(8 x 2 x 0,5 ²)	45640	13,7	0,216	0,144
(10 x 2 x 0,5 ²)	45641	15,6	0,284	0,178
(12 x 2 x 0,5 ²)	45642	15,2	0,287	0,204
(14 x 2 x 0,5 ²)	45643	16,3	0,325	0,218
(1 x 2 x 0,75 ²)	45646	7,6	0,069	0,029
(2 x 2 x 0,75 ²)	45647	10,3	0,135	0,068
(4 x 2 x 0,75 ²)	45649	11,9	0,185	0,105
(5 x 2 x 0,75 ²)	45650	12,7	0,207	0,124
(6 x 2 x 0,75 ²)	45651	13,8	0,246	0,155
(8 x 2 x 0,75 ²)	45652	16,1	0,315	0,215
(12 x 2 x 0,75 ²)	45654	18,2	0,409	0,293



Cavi+connettori
pronti per la connessione

Cavi Data | Dati tecnici

TRAXLINE® DATA 700 TPI CD

Cavi Dati in PUR a doppia schermatura, altamente flessibili



Illustrazione similare.

Sino a **7 Milioni** di cicli

Sino a **500 m** di corsa



Informazioni generali

- Comunicazione fra trasmettitore e ricevitore
- Trasmissione di informazioni
- Protezione EMC molto buona per la schermatura totale e doppia
- Le coppie twistate riducono le interferenze comuni
- Rivestimento esterno estruso a pressione ed altamente resistente all'abrasione
- Rivestimento interno estruso a riempimento d'interstizio

Norme e Standard

- Resistente a olio
- Resistente agli UV
- Resistente all'ozono
- Senza silicone
- Senza CFC
- REACH/RoHS II
- Ritardante la fiamma
- NEK 606
- Senza alogeni

Struttura

Conduttore:	Classe 6
Isolamento conduttori:	PP/9Y
Identificazione conduttori:	colorata secondo DIN 47100
Cordatura:	a coppia, a passo corto con torsione minima
Rivestimento interno:	TPE
Schermatura:	doppia schermatura
Colore rivestimento:	nero
Rivestimento esterno:	PUR

Dati tecnici

Temperatura d'esercizio*:	- 35 sino + 90 °C (- 35 sino + 80 °C UL)
Raggio minimo di curvatura*:	$KR_{min} \geq 7,5 \times \varnothing$
V_{max} autoportante:	20 m/s
V_{max} scorrevole:	5 m/s
a_{max} autoportante:	50 m/s ²
a_{max} scorrevole:	50 m/s ²
Resistenza dell'isolamento:	> 30 MΩ x km
Tensione nominale:	conforme a VDE 0,30/0,50 kV conforme a UL 0,30 kV

*Per applicazioni in posa mobile. Possibili variazioni dei parametri d'impiego. Il nostro ufficio tecnico è a Vostra disposizione per fornire maggiori dettagli.

Cavi Data | Tabella cavi

TRAXLINE® DATA 700 TPI CD – Doppia schermatura

Struttura del cavo in mm ²	Art.-Nr.	Max. Ø mm	Peso del cavo kg/m	Peso del rame kg/m
(3 x (2 x 0,25 ²))	45661	13,1	0,212	0,077
(4 x (2 x 0,5 ²))	45662	15,4	0,310	0,158
(10 x (2 x 0,5 ²))	45664	26,1	0,824	0,335
(16 x (2 x 0,5 ²))	45665	27,5	0,970	0,391



Cavi Data | Dati tecnici

TRAXLINE® DATA 700 TPI CD 1 KV

Cavi Dati in PUR a doppia schermatura, altamente flessibili



Illustrazione
similare.



Sino a **7 Milioni**
di cicli



Sino a **500 m**
di corsa



Informazioni generali

- Comunicazione fra trasmettitore e ricevitore
- Trasmissione di informazioni
- Protezione EMC molto buona per la schermatura totale e doppia
- Le coppie twistate riducono le interferenze comuni
- Rivestimento esterno estruso a pressione ed altamente resistente all'abrasione
- Rivestimento interno estruso a riempimento d'interstizio

Norme e Standard

- Resistente a olio
- Resistente agli UV
- Resistente all'ozono
- Senza silicone
- Senza CFC
- REACH/RoHS II
- Ritardante la fiamma
- NEK 606
- Senza alogeni

Struttura

Conduttore:	Classe 6
Isolamento conduttori:	PP/9Y
Identificazione conduttori:	nero, con cifre bianche
Cordatura:	a coppia, a passo corto con torsione minima
Rivestimento interno:	TPE
Schermatura:	doppia schermatura
Colore rivestimento:	nero
Rivestimento esterno:	PUR

Dati tecnici

Temperatura d'esercizio*:	- 35 sino + 90 °C (- 35 sino + 80 °C UL)
Raggio minimo di curvatura* :	$KR_{min} \geq 7,5 \times \emptyset$
V_{max} autoportante:	20 m/s
V_{max} scorrevole:	5 m/s
a_{max} autoportante:	50 m/s ²
a_{max} scorrevole:	50 m/s ²
Resistenza dell'isolamento:	> 30 MΩ x km
Tensione nominale:	conforme a VDE 0,60/1,0 KV conforme a UL 1,00 KV

*Per applicazioni in posa mobile.
Possibili variazioni dei parametri d'impiego.
Il nostro ufficio tecnico è a Vostra disposizione per fornire maggiori dettagli.

Cavi Data | Tabella cavi

TRAXLINE® DATA 700 TPI CD 1 KV – Doppia schermatura

Struttura del cavo in mm ²	Art.-Nr.	Max. Ø mm	Peso del cavo kg/m	Peso del rame kg/m
(2 x (2 x 1,5 ²))	45667	19,4	0,415	0,194
(6 x (2 x 1,5 ²))	45669	27,0	0,928	0,437
(10 x (2 x 1,5 ²))	45679	37,5	1,771	0,803



Cavi Data | Dati tecnici
TRAXLINE® DATA 1000 TPI C TPE

Cavi dati in TPE, schermati, hi-flex

 SCHEMATURA A
TRECCIA DI RAME
stagnato flessibile

 ISOLAMENTO
CONDUTTORI IN PP
hi-flex, bassa capacità

 RIVESTIMENTO ESTERNO
TPE

 estruso a pressione, hi-flex,
altamente resistente all'abrasione

 RIVESTIMENTO
INTERNO TPE

 estruso a riempimento
d'interstizio, hi-flex

 COPPIE
TWISTATE

 per una trasmissione
dati sicura

 Illustrazione
similare.

 Sino a **10 Milioni**
di cicli

 Sino a **400 m**
di corsa

Informazioni generali

- Comunicazione fra trasmettitore e ricevitore
- Trasmissione di informazioni
- Buona protezione EMC per la schermatura totale
- Le coppie twistate riducono le interferenze comuni
- Rivestimento esterno estruso a pressione ed altamente resistente all'abrasione
- Rivestimento interno estruso a riempimento d'interstizio

Norme e Standard

- Resistente a olio
- Resistente agli UV
- Resistente all'ozono
- Senza silicone
- Senza CFC
- REACH/RoHS II
- Senza alogeni

Struttura

Conduttore: Classe 6

Isolamento conduttori: PP/TPE

Identificazione conduttori: colorata secondo DIN 47100

Cordatura: a coppia, a passo corto con torsione minima

Rivestimento interno: TPE

Schermatura: schermato

Colore rivestimento: nero

Rivestimento esterno: TPE

*Per applicazioni in posa mobile.
Possibili variazioni dei parametri d'impiego.
Il nostro ufficio tecnico è a Vostra disposizione per fornire maggiori dettagli.

Dati tecnici

Temperatura - 35 sino + 90 °C

d'esercizio*:

 Raggio minimo di $KR_{min} \geq 5 \times \varnothing$

curvatura*:

 V_{max} autoportante: 20 m/s

 V_{max} scorrevole: 5 m/s

 a_{max} autoportante: 50 m/s²
 a_{max} scorrevole: 50 m/s²

Resistenza > 30 MΩ x km

dell'isolamento:

Tensione nominale: conforme a VDE 0,30/0,50 kV

Cavi Data | Tabella cavi

TRAXLINE® DATA 1000 TPI C TPE – Schermati

Struttura del cavo in mm ²	Art.-Nr.	Max. Ø mm	Peso del cavo kg/m	Peso del rame kg/m
(1 x 2 x 0,25 ²)	49622	6,4	0,047	0,016
(2 x 2 x 0,25 ²)	49623	8,0	0,078	0,023
(3 x 2 x 0,25 ²)	49624	8,5	0,089	0,037
(4 x 2 x 0,25 ²)	49625	9,1	0,108	0,045
(5 x 2 x 0,25 ²)	49626	9,8	0,127	0,057
(6 x 2 x 0,25 ²)	49627	10,4	0,133	0,061
(8 x 2 x 0,25 ²)	49628	11,5	0,166	0,086
(10 x 2 x 0,25 ²)	49629	13,1	0,196	0,095
(12 x 2 x 0,25 ²)	49630	12,2	0,187	0,100
(16 x 2 x 0,25 ²)	49632	13,2	0,226	0,124
(1 x 2 x 0,5 ²)	49634	7,0	0,063	0,032
(2 x 2 x 0,5 ²)	49635	9,2	0,106	0,050
(3 x 2 x 0,5 ²)	49636	9,9	0,121	0,058
(4 x 2 x 0,5 ²)	49637	10,7	0,139	0,078
(5 x 2 x 0,5 ²)	49638	11,4	0,171	0,091
(6 x 2 x 0,5 ²)	49639	12,2	0,191	0,106
(8 x 2 x 0,5 ²)	49640	13,6	0,220	0,142
(10 x 2 x 0,5 ²)	49641	15,5	0,295	0,178
(12 x 2 x 0,5 ²)	49642	15,1	0,289	0,204
(14 x 2 x 0,5 ²)	49643	16,2	0,353	0,218
(1 x 2 x 0,75 ²)	49646	7,9	0,085	0,029
(2 x 2 x 0,75 ²)	49647	10,3	0,135	0,068
(4 x 2 x 0,75 ²)	49649	11,9	0,187	0,105
(5 x 2 x 0,75 ²)	49650	12,4	0,216	0,124
(6 x 2 x 0,75 ²)	49651	13,9	0,251	0,155
(8 x 2 x 0,75 ²)	49652	15,9	0,348	0,215
(12 x 2 x 0,75 ²)	49654	17,8	0,433	0,293



Cavi+connettori
pronti per la connessione



Impianto per i test corse lunghe
equipaggiato con cavi TRAXLINE

Cavi BUS | Dati tecnici

TRAXLINE® PROFIBUS 700 CD

Cavi Profibus in PUR a doppia schermatura, altamente flessibile



Sino a **7 Milioni** di cicli



Sino a **100 m** di corsa



Informazioni generali

- Per applicazioni Process Field Bus
- Buona protezione EMC per la doppia schermatura
- Le coppie twistate riducono le interferenze comuni
- Rivestimento esterno estruso a pressione ed altamente resistente all'abrasione
- Rivestimento interno estruso a riempimento d'interstizio

Norme e Standard

- Resistente a olio
- Resistente agli UV
- Resistente all'ozono
- Senza silicone
- Senza CFC
- REACH/RoHS II
- Ritardante la fiamma
- NEK 606
- Senza alogeni

Struttura

Conduttore:	Classe 6
Isolamento conduttori:	PE/02Y Foam
Identificazione conduttori:	rosso, verde
Cordatura:	a coppia, a passo corto con torsione minima
Rivestimento interno:	PP/TPE
Schermatura:	doppia schermatura
Colore rivestimento:	viola
Rivestimento esterno:	PUR

Dati tecnici

Temperatura d'esercizio*:	- 40 sino a + 70 °C
Raggio minimo di curvatura*:	$KR_{min} \geq 15 \times \varnothing$
V_{max} autoportante:	3,5 m/s
V_{max} scorrevole:	2 m/s
a_{max} autoportante:	10 m/s ²
a_{max} scorrevole:	10 m/s ²
Resistenza dell'isolamento:	> 10 MΩ x km
Tensione nominale:	conforme a VDE 0,30 kV conforme a UL 0,30 kV

*Per applicazioni in posa mobile. Possibili variazioni dei parametri d'impiego. Il nostro ufficio tecnico è a Vostra disposizione per fornire maggiori dettagli.

Cavi BUS | Tabella cavi

TRAXLINE® PROFIBUS 700 CD – Doppia schermatura

Struttura del cavo in mm	Art.-Nr.	Max. Ø mm	Peso del cavo kg/m	Peso del rame kg/m
((1 x 2 x 0,64))	45690	8,4	0,070	0,025



Cavi BUS | Dati tecnici

TRAXLINE® PROFIBUS 700 CD 90° C

Cavi PROFIBUS in PUR, doppia schermatura, altamente flessibili



Illustrazione
similare.



Sino a **7 Milioni**
di cicli



Sino a **100 m**
di corsa



Informazioni generali

- Per applicazioni Process Field Bus
- Buona protezione EMC per la doppia schermatura
- Le coppie twistate riducono le interferenze comuni
- Rivestimento esterno estruso a pressione ed altamente resistente all'abrasione
- Rivestimento interno estruso a riempimento d'interstizio

Norme e Standard

- Resistente a olio
- Resistente agli UV
- Resistente all'ozono
- Senza silicone
- Senza CFC
- REACH/RoHS II
- Ritardante la fiamma
- NEK 606
- Senza alogeni

Struttura

Conduttore:	Classe 6
Isolamento conduttori:	PE/02Y Foam
Identificazione conduttori:	rosso, verde
Cordatura:	a coppia, a passo corto con torsione minima
Rivestimento interno:	PP/TPE
Schermatura:	doppia schermatura
Colore rivestimento:	viola
Rivestimento esterno:	PUR

Dati tecnici

Temperatura d'esercizio*:	- 20 sino + 90 °C
Raggio minimo di curvatura*:	$KR_{min} \geq 15 \times \varnothing$
V_{max} autoportante:	3,5 m/s
V_{max} scorrevole:	2 m/s
a_{max} autoportante:	10 m/s ²
a_{max} scorrevole:	10 m/s ²
Resistenza dell'isolamento:	> 10 MΩ x km
Tensione nominale:	conforme a VDE 0,03 kV conforme a UL 0,03 kV

*Per applicazioni in posa mobile.
Possibili variazioni dei parametri d'impiego.
Il nostro ufficio tecnico è a Vostra disposizione per fornire maggiori dettagli.

Cavi BUS | Tabella cavi

TRAXLINE® PROFIBUS 700 CD 90°C – Doppia schermatura

Struttura del cavo in mm	Art.-Nr.	Max. Ø mm	Peso del cavo kg/m	Peso del rame kg/m
((1 x 2 x 0,64))	45689	8,5	0,070	0,026



Cavi+connettori
pronti per la connessione

Cavi BUS | Dati tecnici

TRAXLINE® PROFINET 700 CD

Cavi PROFINET in PUR, doppia schermatura, altamente flessibili

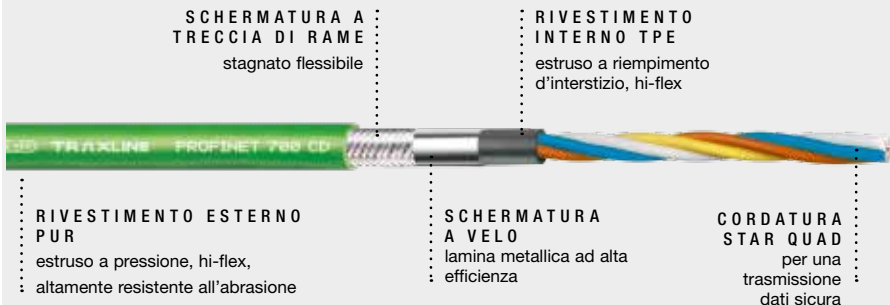

Sino a **10 Milioni** di cicli



Sino a **100 m** di corsa



Informazioni generali

- Per applicazioni Process Field Network
- In linea con gli standard Ethernet
- Buona protezione EMC per la doppia schermatura
- Le coppie twistate riducono le interferenze comuni
- Rivestimento esterno estruso a pressione ed altamente resistente all'abrasione
- Rivestimento interno estruso a riempimento d'interstizio

Norme e Standard

- Resistente a olio
- Resistente agli UV
- Resistente all'ozono
- Senza silicene
- Senza CFC
- REACH/RoHS II
- Ritardante la fiamma
- NEK 606
- Senza alogeni

Struttura

Conduttore:	Classe 6
Isolamento conduttori:	PP/9Y
Identificazione conduttori:	bianco, giallo, blu, arancio
Cordatura:	star quad, concentrica, a passo corto con torsione minima
Rivestimento interno:	PP/TPE
Schermatura:	doppia schermatura
Colore rivestimento:	verde
Rivestimento esterno:	PUR

Dati tecnici

Temperatura d'esercizio*:	- 30 sino + 70 °C
Raggio minimo di curvatura* :	$KR_{min} \geq 7,5 \times \varnothing$
V_{max} autoportante:	5 m/s
V_{max} scorrevole:	5 m/s
a_{max} autoportante:	10 m/s ²
a_{max} scorrevole:	10 m/s ²
Resistenza dell'isolamento:	> 30 MΩ x km
Tensione nominale:	conforme a VDE 0,03 kV

*Per applicazioni in posa mobile.
Possibili variazioni dei parametri d'impiego.
Il nostro ufficio tecnico è a Vostra disposizione per fornire maggiori dettagli.

Cavi BUS | Tabella cavi

TRAXLINE® PROFINET 700 CD – Doppia schermatura

Struttura del cavo in mm ²	Art.-Nr.	Max. Ø mm	Peso del cavo kg/m	Peso del rame kg/m
((2 x 2 x AW G 22/19))	45692	6,9	0,065	0,037



Cavi+connettori
pronti per la connessione

Cavi BUS | Dati tecnici

TRAXLINE® CAN-BUS 700 C

Cavi Bus in PUR, schermati, altamente flessibili e robusti

SCHEMATURA A
TRECCIA DI RAME

stagnato flessibile

RIVESTIMENTO
INTERNO TPE

estruso a riempimento
d'interstizio, hi-flex



RIVESTIMENTO ESTERNO
PUR

estruso a pressione, hi-flex,
altamente resistente all'abrasione

CORDATURA
OTTIMIZZATA NELLA
TIPOLOGIA

per una trasmissione
dati sicura

Illustrazione
similare.



Sino a **7 Milioni**
di cicli



Sino a **200 m**
di corsa



Informazioni generali

- Per applicazioni Controller area Network
- Per connettere più unità di controllo
- Le coppie twistate riducono le interferenze comuni
- Schermatura totale per la protezione da campi elettrici o magnetici
- Rivestimento esterno estruso a pressione ed altamente resistente all'abrasione
- Rivestimento interno estruso a riempimento d'interstizio

Struttura

Conduttore:	Classe 6
Isolamento conduttori:	PE/02Y Foam
Identificazione conduttori:	marrone, bianco
Cordatura:	conduttori ottimizzati nella tipologia, cordatura con passo corto a torsione minima
Rivestimento interno:	PP/TPE
Schermatura:	schermato
Colore rivestimento:	nero
Rivestimento esterno:	PUR

Norme e Standard

- Resistente a olio
- Resistente agli UV
- Resistente all'ozono
- Senza silicene
- Senza CFC
- REACH/RoHS II
- Ritardante la fiamma
- NEK 606
- Senza alogeni

Dati tecnici

Temperatura - 30 sino + 80 °C

d'esercizio*:

Raggio minimo di curvatura* : $KR_{min} \geq 7,5 \times \varnothing$

V_{max} autoportante: 3 m/s

V_{max} scorrevole: 3 m/s

a_{max} autoportante: 10 m/s²

a_{max} scorrevole: 10 m/s²

Resistenza > 10 MΩ x km

dell'isolamento:

Tensione nominale: conforme a VDE 0,03 kV

*Per applicazioni in posa mobile.

Possibili variazioni dei parametri d'impiego.

Il nostro ufficio tecnico è a Vostra disposizione per fornire maggiori dettagli.

Cavi BUS | Tabella cavi

TRAXLINE® CAN-BUS 700 C – Schermato

Struttura del cavo in mm ²	Art.-Nr.	Max. Ø mm	Peso del cavo kg/m	Peso del rame kg/m
(1 x 2 x 0,5 ²)	45670	8,6	0,087	0,034
(4 x 1 x 0,5 ²)	45672	8,4	0,093	0,045



Cavi BUS | Dati tecnici

TRAXLINE® USB 2.0 S 700 CD

Cavi USB in PUR, doppia schermatura, altamente flessibili



Sino a **7 Milioni** di cicli



Sino a **5 m** di corsa



Informazioni generali

- Per applicazione USB 2.0
- Le coppie twistate riducono le interferenze comuni
- Buona protezione EMC per la doppia schermatura
- Rivestimento esterno estruso a pressione ed altamente resistente all'abrasione

Struttura

Conduttore:	Classe 6
Isolamento conduttori:	PP/9Y
Identificazione conduttori:	bianco, verde, rosso nero
Cordatura:	a coppia, a passo corto con torsione minima
Rivestimento interno:	PP/TPE
Schermatura:	doppia schermatura
Colore rivestimento:	violetto
Rivestimento esterno:	PUR

*Per applicazioni in posa mobile.
Possibili variazioni dei parametri d'impiego.
Il nostro ufficio tecnico è a Vostra disposizione per fornire maggiori dettagli.

Norme e Standard

- Resistente a olio
- Resistente agli UV
- Resistente all'ozono
- Senza silicone
- Senza CFC
- REACH/RoHS II
- Ritardante la fiamma
- NEK 606
- Senza alogeni

Dati tecnici

Temperatura d'esercizio*:	- 10 sino + 70 °C
Raggio minimo di curvatura* :	$KR_{min} \geq 10 \times \varnothing$
V_{max} autoportante:	3,5 m/s
V_{max} scorrevole:	2 m/s
a_{max} autoportante:	10 m/s ²
a_{max} scorrevole:	10 m/s ²
Resistenza dell'isolamento:	> 10 MΩ x km
Tensione nominale:	conforme a VDE 0,03 kV conforme a UL 0,03 kV

Cavi BUS | Tabella cavi

TRAXLINE® USB 2.0 S 700 CD – Doppia Schermatura

Struttura del cavo in mm ²	Art.-Nr.	Max. Ø mm	Peso del cavo kg/m	Peso del rame kg/m
((1 x 2 x AW G 28+2 x AW G 20))	45686	5,2	0,045	0,030



Cavi BUS | Dati tecnici

TRAXLINE® USB 2.0 L 700 CD

Cavi USB in PUR, doppia schermatura, altamente flessibile

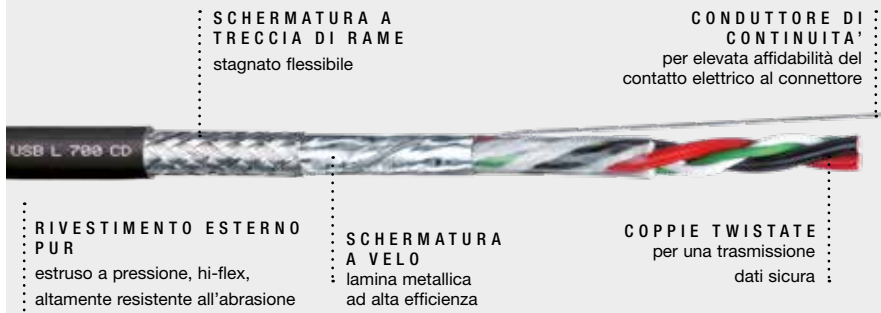

Sino a **7 Milioni**
di cicli



Sino a **10 m**
di corsa



Informazioni generali

- Per applicazione USB 2.0
- Le coppie twistate riducono le interferenze comuni
- Buona protezione EMC per la doppia schermatura
- Rivestimento esterno estruso a pressione ed altamente resistente all'abrasione

Norme e Standard

- Resistente a olio
- Resistente agli UV
- Resistente all'ozono
- Senza silicone
- Senza CFC
- REACH/RoHS II
- Ritardante la fiamma
- NEK 606
- Senza alogeni

Struttura

Conduttore:	Classe 6
Isolamento conduttori:	PP/9Y
Identificazione conduttori:	bianco, verde, rosso nero
Cordatura:	a coppia, a passo corto con torsione minima
Rivestimento interno:	PP/TPE
Schermatura:	doppia schermatura
Colore rivestimento:	nero
Rivestimento esterno:	PUR

*Per applicazioni in posa mobile.
Possibili variazioni dei parametri d'impiego.
Il nostro ufficio tecnico è a Vostra disposizione per fornire maggiori dettagli.

Dati tecnici

Temperatura d'esercizio*:	- 10 sino + 70 °C
Raggio minimo di curvatura* :	$KR_{min} \geq 10 \times \emptyset$
V_{max} autoportante:	3,5 m/s
V_{max} scorrevole:	2 m/s
a_{max} autoportante:	10 m/s ²
a_{max} scorrevole:	10 m/s ²
Resistenza dell'isolamento:	> 10 MΩ x km
Tensione nominale:	conforme a VDE 0,03 kV conforme a UL 0,03 kV

Cavi BUS | Tabella cavi

TRAXLINE® USB 2.0 L 700 CD – Doppia schermatura

Struttura del cavo in mm ²	Art.-Nr.	Max. Ø mm	Peso del cavo kg/m	Peso del rame kg/m
((1 x 2 x AW G 24+1 x 2 x AW G 20))	45687	6,5	0,056	0,040



Cavi BUS | Dati tecnici

TRAXLINE® USB 3.0 700 CD

Cavi USB in PUR, doppia schermatura, altamente flessibili

SCHERMATURA A TRECCIA DI RAME
stagnato flessibile

COPPIE TWISTATE
per una trasmissione dati sicura

TRAXLINE USB 3.0 700 CD

RIVESTIMENTO ESTERNO PUR

estruso a pressione, hi-flex, altamente resistente all'abrasione

SCHERMATURA DELLE COPPIE
ad alta efficienza

SCHERMATURA A VELO
lamina metallica ad alta efficienza

Illustrazione similare.



Sino a **4 Milioni** di cicli



Sino a **5 m** di corsa



Informazioni generali

- Per applicazione USB 3.0
- Le coppie twistate riducono le interferenze comuni
- Protezione EMC molto buona per la schermatura totale e a coppia
- Rivestimento esterno estruso a pressione ed altamente resistente all'abrasione

Norme e Standard

- Resistente a olio
- Resistente agli UV
- Resistente all'ozono
- Senza silicone
- Senza CFC
- REACH/RoHS II
- Ritardante la fiamma
- NEK 606
- Senza alogeni

Struttura

Conduttore:	Classe 6
Isolamento conduttori:	PE/02Y Foam
Identificazione conduttori:	nero, rosso, arancio, viola, verde, verde-bianco, giallo, blu
Cordatura:	a coppia, a passo corto con torsione minima
Rivestimento interno:	PP/TPE
Schermatura:	doppia schermatura
Colore rivestimento:	viola
Rivestimento esterno:	PUR

*Per applicazioni in posa mobile. Possibili variazioni dei parametri d'impiego. Il nostro ufficio tecnico è a Vostra disposizione per fornire maggiori dettagli.

Dati tecnici

Temperatura d'esercizio*:	- 10 sino + 70 °C
Raggio minimo di curvatura* :	$KR_{min} \geq 10 \times \varnothing$
V_{max} autoportante:	3,5 m/s
V_{max} scorrevole:	2 m/s
a_{max} autoportante:	10 m/s ²
a_{max} scorrevole:	10 m/s ²
Resistenza dell'isolamento:	> 10 MΩ x km
Tensione nominale:	conforme a VDE 0,03 kV conforme a UL 0,05 kV

Cavi BUS | Tabella cavi

TRAXLINE® USB 3.0 700 CD – Doppia schermatura

Struttura del cavo in mm ²	Art.-Nr.	Max. Ø mm	Peso del cavo kg/m	Peso del rame kg/m
(2 x 2 x AW G 28+2 x (1 x 2 x AW G 28))	45688	6,8	0,062	0,042



Cavi+connettori
pronti per la connessione

Cavi BUS | Dati tecnici

TRAXLINE® CAT.5E 700 CD

Cavi CAT.5E in PUR, doppia schermatura, altamente flessibili



Sino a **7 Milioni** di cicli



Sino a **60 m** di corsa



Informazioni generali

- Per applicazioni Ethernet in linea con Categorie 5E
- Le coppie twistate riducono le interferenze comuni
- Buona protezione EMC per la doppia schermatura totale
- Rivestimento esterno estruso a pressione ed altamente resistente all'abrasione

Norme e Standard

- Resistente a olio
- Resistente agli UV
- Resistente all'ozono
- Senza silicone
- Senza CFC
- REACH/RoHS II
- Ritardante la fiamma
- NEK 606
- Senza alogeni

Struttura

Conduttore:	Classe 6
Isolamento conduttori:	PP/9Y
Identificazione conduttori:	bianco-blu, blu, bianco-arancio, arancio, bianco-verde, verde, bianco-marrone, marrone
Cordatura:	a coppia, a passo corto con torsione minima
Schermatura:	doppia schermatura
Colore rivestimento:	verde
Rivestimento esterno:	PUR

Dati tecnici

Temperatura d'esercizio*:	- 30 sino + 80 °C (- 30 sino + 80 °C UL)
Raggio minimo di curvatura* :	$KR_{min} \geq 7,5 \times \varnothing$
V_{max} autoportante:	3 m/s
V_{max} scorrevole:	3 m/s
a_{max} autoportante:	5 m/s ²
a_{max} scorrevole:	5 m/s ²
Resistenza dell'isolamento:	> 30 MΩ x km
Tensione nominale:	conforme a VDE 0,10 kV conforme a UL 0,10 kV

*Per applicazioni in posa mobile, Possibili variazioni dei parametri d'impiego. Il nostro ufficio tecnico è a Vostra disposizione per fornire maggiori dettagli.

Cavi BUS | Tabella cavi

TRAXLINE® CAT.5E 700 CD – Doppia schermatura

Struttura del cavo in mm ²	Art.-Nr.	Max. Ø mm	Peso del cavo kg/m	Peso del rame kg/m
((4 x 2 x AW G 26))	45693	7,1	0,056	0,031



Cavi+connettori
pronti per la connessione

Cavi BUS | Dati tecnici

TRAXLINE® CAT.6 700 CD

Cavi CAT.6 in PUR, doppia schermatura, altamente flessibili



Sino a **7 Milioni**
di cicli



Sino a **60 m**
di corsa



Informazioni generali

- Per applicazioni Ethernet in linea con Categorie 6
- Le coppie twistate riducono le interferenze comuni
- Buona protezione EMC per la doppia schermatura totale
- Rivestimento esterno estruso a pressione ed altamente resistente all'abrasione

Norme e Standard

- Resistente a olio
- Resistente agli UV
- Resistente all'ozono
- Senza silicone
- Senza CFC
- REACH/RoHS II
- Ritardante la fiamma
- NEK 606
- Senza alogeni

Struttura

Conduttore:	Classe 6
Isolamento conduttori:	PP/9Y
Identificazione conduttori:	bianco-blu, blu, bianco-arancio, arancio, bianco-verde, verde, bianco-marrone, marrone
Cordatura:	a coppia, a passo corto con torsione minima
Schermatura:	doppia schermatura
Colore rivestimento:	verde
Rivestimento esterno:	PUR

Dati tecnici

Temperatura d'esercizio*:	- 30 sino + 80 °C
Raggio minimo di curvatura* :	$KR_{min} \geq 7,5 \times \varnothing$
V_{max} autoportante:	3 m/s
V_{max} scorrevole:	3 m/s
a_{max} autoportante:	5 m/s ²
a_{max} scorrevole:	5 m/s ²
Resistenza dell'isolamento:	> 10 MΩ x km
Tensione nominale:	conforme a VDE 0,03 kV conforme a UL 0,03 kV

*Per applicazioni in posa mobile.
Possibili variazioni dei parametri d'impiego.
Il nostro ufficio tecnico è a Vostra disposizione per fornire maggiori dettagli.

Cavi BUS | Tabella cavi

TRAXLINE® CAT.6 700 CD – Doppia schermatura

Struttura del cavo in mm ²	Art.-Nr.	Max. Ø mm	Peso del cavo kg/m	Peso del rame kg/m
((4 x 2 x AW G 26))	45684	8,0	0,065	0,034



Cavi+connettori
pronti per la connessione

Cavi Coassiali | Dati tecnici
TRAXLINE® KOAX 700 C 50 OHM

Cavi Dati in PUR, schermati, altamente flessibili

 Illustrazione
similare.

 Sino a **2 Milioni**
di cicli

 Sino a **50 m**
di corsa

Informazioni generali

- Per la trasmissione di dati video e audio
- Schermatura totale per la protezione da campi elettrici e magnetici
- Rivestimento esterno estruso a pressione ed altamente resistente all'abrasione

Struttura

Conduttore:	Classe 6
Isolamento conduttori:	PP/9Y
Identificazione conduttori:	nero, con cifre bianche
Cordatura:	cordatura ottimizzata ad elevata resistenza alla flessione
Schermatura:	schermato
Colore rivestimento:	nero
Rivestimento esterno:	PUR

Norme e Standard

- Resistente a olio
- Resistente agli UV
- Resistente all'ozono
- Senza silicone
- Senza CFC
- REACH/RoHS II
- Ritardante la fiamma
- NEK 606
- Senza alogeni

Dati tecnici

Temperatura d'esercizio*:	-20 sino +70 °C
Raggio minimo di curvatura* :	$KR_{min} \geq 15 \times \varnothing$
V_{max} autoportante:	3 m/s
V_{max} scorrevole:	3 m/s
a_{max} autoportante:	3 m/s ²
a_{max} scorrevole:	3 m/s ²

*Per applicazioni in posa mobile.
Possibili variazioni dei parametri d'impiego.
Il nostro ufficio tecnico è a Vostra disposizione per fornire maggiori dettagli.

Cavi KOAX | Tabella cavi

TRAXLINE® KOAX 700 C 50 OHM – Schermato

Struttura del cavo in mm ²	Art.-Nr.	Max. Ø mm	Peso del cavo kg/m	Peso del rame kg/m
1 x (1HF50) 50 Ohm	45680	5,6	0,045	0,022



Cavi+connettori
pronti per la connessione

Cavi Coassiali | Dati tecnici

TRAXLINE® KOAX 700 C 75 OHM

Cavi Dati in PUR, schermati, altamente flessibili



Sino a **2 Milioni** di cicli



Sino a **50 m** di corsa



Informazioni generali

- Per la trasmissione di dati video e audio
- Schermatura totale per la protezione da campi elettrici e magnetici
- Rivestimento esterno estruso a pressione ed altamente resistente all'abrasione

Norme e Standard

- Resistente a olio
- Resistente agli UV
- Resistente all'ozono
- Senza silicene
- Senza CFC
- REACH/RoHS II
- Ritardante la fiamma
- NEK 606
- Senza alogeni

Struttura

Conduttore:	Classe 6
Isolamento conduttori:	PP/9Y
Identificazione conduttori:	nero, con cifre bianche
Cordatura:	cordatura ottimizzata ad elevata resistenza alla flessione
Schermatura:	schermato
Colore rivestimento:	nero
Rivestimento esterno:	PUR

Dati tecnici

Temperatura d'esercizio*:	-20 sino +70 °C
Raggio minimo di curvatura* :	$KR_{min} \geq 15 \times \varnothing$
V_{max} autoportante:	3 m/s
V_{max} scorrevole:	3 m/s
a_{max} autoportante:	3 m/s ²
a_{max} scorrevole:	3 m/s ²

*Per applicazioni in posa mobile.
 Possibili variazioni dei parametri d'impiego.
 Il nostro ufficio tecnico è a Vostra disposizione per fornire maggiori dettagli.

Cavi KOAX | Tabella cavi

TRAXLINE® KOAX 700 C 75 OHM – Schermato

Struttura del cavo in mm ²	Art.-Nr.	Max. Ø mm	Peso del cavo kg/m	Peso del rame kg/m
1 x (1HF75) 75 Ohm	45691	5,6	0,060	0,018



Cavi+connettori
pronti per la connessione

Cavi Coassiali | Dati tecnici

TRAXLINE® KOAX 700 CD 50 OHM

Cavi Dati in PUR, doppia schermatura, altamente flessibili

**SCHERMATURA A
TRECCIA DI RAME**
stagnato flessibile

**CONDUTTORE
INTERNO IN RAME**
trefoli cordati a fascio



**RIVESTIMENTO ESTERNO
PUR**
estruso a pressione, hi-flex,
altamente resistente all'abrasione

**SCHERMATURA
ELEMENTI**
ad alta efficienza

DIELETTRICO
altamente flessibile

Illustrazione
similare.



Sino a **2 Milioni**
di cicli



Sino a **50 m**
di corsa



Informazioni generali

- Per la trasmissione di dati video e audio
- Schermatura doppia per la protezione da campi elettrici e magnetici
- Rivestimento esterno estruso a pressione ed altamente resistente all'abrasione

Norme e Standard

- Resistente a olio
- Resistente agli UV
- Resistente all'ozono
- Senza silicone
- Senza CFC
- REACH/RoHS II
- Ritardante la fiamma
- NEK 606
- Senza alogeni

Struttura

Conduttore:	Classe 6
Isolamento conduttori:	PP/9Y
Identificazione conduttori:	nero, con cifre bianche
Cordatura:	cordatura ottimizzata ad elevata resistenza alla flessione
Schermatura:	doppia schermatura
Colore rivestimento:	nero
Rivestimento esterno:	PUR

Dati tecnici

Temperatura d'esercizio*:	-20 sino +70 °C
Raggio minimo di curvatura*:	$KR_{min} \geq 15 \times \varnothing$
V_{max} autoportante:	3 m/s
V_{max} scorrevole:	3 m/s
a_{max} autoportante:	3 m/s ²
a_{max} scorrevole:	3 m/s ²

*Per applicazioni in posa mobile.
Possibili variazioni dei parametri d'impiego.
Il nostro ufficio tecnico è a Vostra disposizione per fornire maggiori dettagli.

Cavi KOAX | Tabella cavi

TRAXLINE® KOAX 700 CD 50 OHM – Doppia schermatura

Struttura del cavo in mm ²	Art.-Nr.	Max. Ø mm	Peso del cavo kg/m	Peso del rame kg/m
(3 x (1HF50)) 50 Ohm	45683	11,2	0,140	0,063
(5 x (1HF50)) 50 Ohm	45685	14,0	0,230	0,099



Cavi+connettori
pronti per la connessione

Cavi Coassiali | Dati tecnici

TRAXLINE® KOAX 700 CD 75 OHM

Cavi Dati in PUR, doppia schermatura, altamente flessibili



Sino a **2 Milioni** di cicli



Sino a **50 m** di corsa



Informazioni generali

- Per la trasmissione di dati video e audio
- Schermatura doppia per la protezione da campi elettrici e magnetici
- Rivestimento esterno estruso a pressione ed altamente resistente all'abrasione

Norme e Standard

- Resistente a olio
- Resistente agli UV
- Resistente all'ozono
- Senza silicone
- Senza CFC
- REACH/RoHS II
- Ritardante la fiamma
- NEK 606
- Senza alogeni

Struttura

Conduttore:	Classe 6
Isolamento conduttori:	PP/9Y
Identificazione conduttori:	nero, con cifre bianche
Cordatura:	cordatura ottimizzata ad elevata resistenza alla flessione
Schermatura:	doppia schermatura
Colore rivestimento:	nero
Rivestimento esterno:	PUR

Dati tecnici

Temperatura d'esercizio*:	-20 sino +70 °C
Raggio minimo di curvatura* :	$KR_{min} \geq 15 \times \varnothing$
V_{max} autoportante:	3 m/s
V_{max} scorrevole:	3 m/s
a_{max} autoportante:	3 m/s ²
a_{max} scorrevole:	3 m/s ²

*Per applicazioni in posa mobile.
Possibili variazioni dei parametri d'impiego.
Il nostro ufficio tecnico è a Vostra disposizione per fornire maggiori dettagli.

Cavi KOAX | Tabella cavi

TRAXLINE® KOAX 700 CD 75 OHM – Doppia schermatura

Struttura del cavo in mm ²	Art.-Nr.	Max. Ø mm	Peso del cavo kg/m	Peso del rame kg/m
(3 x (1HF75)) 75 Ohm	45694	11,2	0,142	0,070
(5 x (1HF75)) 75 Ohm	45695	14,0	0,234	0,089



Cavi in fibra ottica | Dati tecnici

TRAXLINE® FOC 700

Cavo FOC in PUR in fibra di vetro multi-mode, altamente flessibile, metal free



Illustrazione
similare.



Sino a **7 Milioni**
di cicli

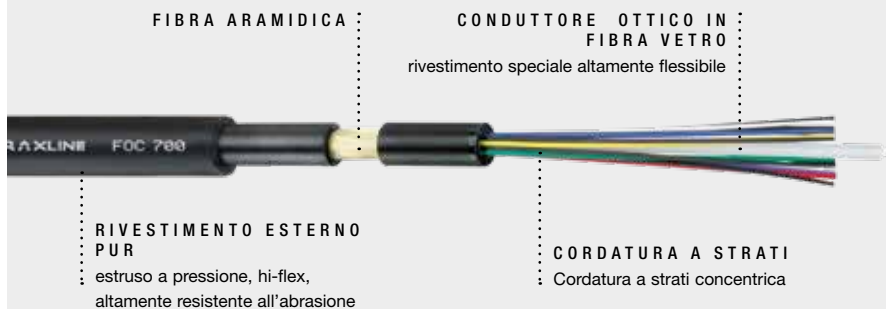

Sino a **500 m**
di corsa



Informazioni generali

- Per trasmissione dati sicuri da EMC
- Velocità di trasmissione dati molto elevata
- Multimode 1300 nm
- Rivestimento esterno estruso a pressione ed altamente resistente all'abrasione

Norme e Standard

- Resistente a olio
- Resistente agli UV
- Resistente all'ozono
- Senza silicone
- Senza CFC
- REACH/RoHS II
- NEK 606
- Senza alogeni

Struttura

Conduttore:	Vetro LWL
Isolamento conduttori:	TPE
Identificazione conduttori:	nero
Cordatura:	concentrica attorno all'elemento centrale
Schermatura:	non schermato
Colore rivestimento:	nero
Rivestimento esterno:	PUR

Dati tecnici

Temperatura d'esercizio*:	-30 sino +90 °C
Raggio minimo di curvatura* :	$KR_{min} \geq 7,5 \times \varnothing$
V_{max} autoportante:	3,5 m/s
V_{max} scorrevole:	3,5 m/s
a_{max} autoportante:	10 m/s ²
a_{max} scorrevole:	10 m/s ²

*Per applicazioni in posa mobile.
Possibili variazioni dei parametri d'impiego.
Il nostro ufficio tecnico è a Vostra disposizione per fornire maggiori dettagli.

Cavi in fibra ottica | Tabella cavi

TRAXLINE® FOC 700 – Non schermato

Struttura del cavo in mm ²	Art.-Nr.	Max. Ø mm	Peso del rame kg/m
6 G 50/125 µm	45696	13,4	0,140
6 G 62,5/125 µm	45697	13,4	0,140
12 G 50/125 µm	45698	13,4	0,140
12 G 62,5/125 µm	45699	13,4	0,140



Cavi OEM | Dati tecnici

TRAXLINE® SYSTEM S 700 C

Cavi segnale feedback in PUR, schermati, altamente flessibili



Sino a **5 Milioni** di cicli



Sino a **50 m** di corsa



Informazioni generali

- Alimentazione e controllo per i servomotori
- Alternativa agli standard OEM
- Rivestimento esterno estruso a pressione e altamente resistente all'abrasione
- Cordatura ibrida

Norme e Standard

- Resistente a olio
- Resistente agli UV
- Resistente all'ozono
- Senza silicene
- Senza CFC
- REACH/RoHS II
- Ritardante la fiamma
- NEK606
- Senza alogeni

Struttura

Conduttore:	Classe 6
Isolamento conduttori:	PP/9Y
Identificazione conduttori:	colore conforme SIEMENS OEM
Cordatura:	conduttori ottimizzati nella tipologia, cordatura con passo corto a torsione minima
Schermatura:	schermato
Colore rivestimento:	verde
Rivestimento esterno:	PUR

Dati tecnici

Temperatura d'esercizio*:	-35 sino +90 °C (-30 sino +80°C UL)
Raggio minimo di curvatura* :	$KR_{min} \geq 7,5 \times \varnothing$
V_{max} autoportante:	5 m/s
V_{max} scorrevole:	5 m/s
a_{max} autoportante:	50 m/s ²
a_{max} scorrevole:	50 m/s ²
Resistenza dell'isolamento:	> 10 MΩ x km
Tensione nominale control core(s):	secondo VDE 0,30 kV secondo UL 0,30 kV

*Per applicazioni in posa mobile. Possibili variazioni dei parametri d'impiego. Il nostro ufficio tecnico è a Vostra disposizione per fornire maggiori dettagli.

Cavi SYSTEM OEM | Tabella cavi

TRAXLINE® SYSTEM S 700 C – Schermato

Alternativa KS a Standard OEM	Struttura del cavo in mm ²	Art.-Nr.	Max. Ø mm	Peso del cavo kg/m	Peso del rame kg/m
–	(5 x 2 x 0,14 ² +2 x 0,5 ²)	46090	9,0	0,093	0,072
6FX8008 1BD11	(8 x 2 x 0,18 ²)	46100	8,0	0,088	0,054
6FX8008 2DC00	(2 x 2 x 0,20 ² +1 x 2 x 0,38 ²)	46104	7,1	0,072	0,041
6FX8008 1BD21	(4 x 2 x 0,34 ² +4 x 0,5 ²)	46105	9,1	0,116	0,083
6FX8008 1BD61	(4 x 2 x 0,18 ²)	46125	6,6	0,060	0,035
6FX8008 1BD71	(2 x 2 x 0,18 ²)	46130	5,2	0,038	0,024
6FX8008 1BD81	(12 x 0,22 ²)	46135	7,1	0,076	0,065
INK 0448	(4 x 2 x 0,25 ² +2 x 0,5 ²)	46400	8,8	0,103	0,051
INK 0209	(4 x 2 x 0,25 ² +2 x 1 ²)	46410	9,1	0,118	0,064
–	(4 x 2 x 0,14 ² +4 x 0,5 ²)	46505	8,8	0,102	0,052



Cavi+connettori
pronti per la connessione

Cavi OEM | Dati tecnici TRAXLINE® SYSTEM S 700 CD

Cavi segnale feedback in PUR, doppia schermatura, altamente flessibili

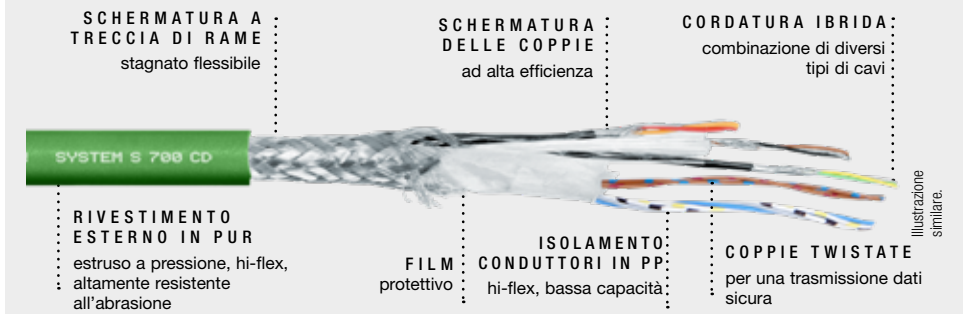

Sino a **5 Milioni** di cicli



Sino a **50 m** di corsa



Informazioni generali

- Alimentazione e controllo per i servomotori
- Alternativa agli standard OEM
- Rivestimento esterno estruso a pressione e altamente resistente all'abrasione
- Cordatura ibrida

Norme e Standard

- Resistente a olio
- Resistente agli UV
- Resistente all'ozono
- Senza silicone
- Senza CFC
- REACH/RoHS II
- Ritardante la fiamma
- NEK606
- Senza alogeni

Struttura

Conduttore:	Classe 6
Isolamento conduttori:	PP/9Y
Identificazione conduttori:	colore conforme SIEMENS OEM
Cordatura:	conduttori ottimizzati nella tipologia, cordatura con passo corto a torsione minima
Schermatura:	doppia schermatura
Colore rivestimento:	verde
Rivestimento esterno:	PUR

Dati tecnici

Temperatura d'esercizio*:	-35 sino +90 °C (-30 sino +80°C UL)
Raggio minimo di curvatura* :	$KR_{min} \geq 7,5 \times \varnothing$
V_{max} autoportante:	5 m/s
V_{max} scorrevole:	5 m/s
a_{max} autoportante:	50 m/s ²
a_{max} scorrevole:	50 m/s ²
Resistenza dell'isolamento:	> 10 MΩ x km
Tensione nominale control core(s):	secondo VDE 0,30 kV secondo UL 0,30 kV

*Per applicazioni in posa mobile.
Possibili variazioni dei parametri d'impiego.
Il nostro ufficio tecnico è a Vostra disposizione per fornire maggiori dettagli.

Cavi SYSTEM OEM | Tabella cavi

TRAXLINE® SYSTEM S 700 CD – Doppia schermatura

Alternativa KS a Standard OEM	Struttura del cavo in mm ²	Art.-Nr.	Max. Ø mm	Peso del cavo kg/m	Peso del rame kg/m
6FX8008 1BD31	$(3 \times (2 \times 0,14^2) + 2 \times (0,5^2))$	46110	9,2	0,125	0,074
6FX8008 1BD41	$(3 \times (2 \times 0,14^2) + 4 \times 0,14^2 + 2 \times 0,5^2)$	46115	9,0	0,110	0,066
6FX8008 1BD51	$(3 \times (2 \times 0,14^2) + 4 \times 0,14^2 + 4 \times 0,23^2 + 2 \times 0,5^2)$	46120	9,6	0,129	0,075
INK 0280	$(3 \times 0,25^2 + 3 \times (2 \times 0,25^2) + 2 \times 1^2)$	46412	9,3	0,130	0,084
INK 0532	$(2 \times 0,14^2 + (4 \times 0,14^2) + 4 \times 1^2)$	46415	9,8	0,140	0,081



Cavi+connettori
pronti per la connessione

Cavi OEM | Dati tecnici

TRAXLINE® SYSTEM M 700 C

Cavi azionamento servo/motore in PUR schermati, altamente flessibili



Illustrazione
similare.



Sino a **5 Milioni**
di cicli

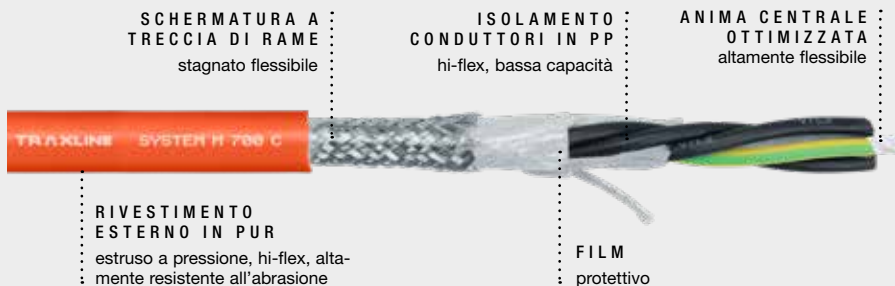

Sino a **50 m**
di corsa



Informazioni generali

- Alimentazione e controllo per i servomotori
- Alternativa agli standard OEM
- Rivestimento esterno estruso a pressione e altamente resistente all'abrasione
- Cordatura ibrida

Norme e Standard

- Resistente a olio
- Resistente agli UV
- Resistente all'ozono
- Senza silicone
- Senza CFC
- REACH/RoHS II
- Ritardante la fiamma
- NEK606
- Senza alogeni

Struttura

Conduttore:	Classe 6
Isolamento conduttori:	PP/9Y
Identificazione conduttori:	colore conforme SIEMENS OEM
Cordatura:	conduttori ottimizzati nella tipologia, cordatura con passo corto a torsione minima
Schermatura:	schermato
Colore rivestimento:	arancio
Rivestimento esterno:	PUR

*Per applicazioni in posa mobile.
Possibili variazioni dei parametri d'impiego.
Il nostro ufficio tecnico è a Vostra disposizione per fornire maggiori dettagli.

Dati tecnici

Temperatura d'esercizio*:	-35 sino +90 °C (-30 sino +80°C UL)
Raggio minimo di curvatura* :	$KR_{min} \geq 7,5 \times \varnothing$
V_{max} autoportante:	5 m/s
V_{max} scorrevole:	5 m/s
a_{max} autoportante:	50 m/s ²
a_{max} scorrevole:	50 m/s ²
Resistenza dell'isolamento:	> 10 MΩ x km
Tensione nominale power core(s):	secondo VDE 0,60/1,0 kV secondo UL 1,00 kV
Tensione nominale control core(s):	secondo VDE 0,60/1,0 kV secondo UL 1,00 kV

Cavi SYSTEM OEM | Tabella cavi

TRAXLINE® SYSTEM M 700 C – Schermato

Alternativa KS a Standard OEM	Struttura del cavo in mm ²	Art.-Nr.	Max. Ø mm	Peso del cavo kg/m	Peso del rame kg/m
6FX8008 1BB11	(4 G 1,5 ²)	46200	9,5	0,136	0,080
6FX8008 1BB21	(4 G 2,5 ²)	46205	11,0	0,198	0,120
6FX8008 1BB31	(4 G 4 ²)	46210	12,3	0,273	0,195
6FX8008 1BB41	(4 G 6 ²)	46215	14,9	0,393	0,296
6FX8008 1BB51	(4 G 10 ²)	46220	18,2	0,616	0,445
6FX8008 1BB61	(4 G 16 ²)	46225	22,3	0,949	0,730
6FX8008 1BB25	(4 G 25 ²)	46230	26,2	1,495	1,100
6FX8008 1BB35	(4 G 35 ²)	46235	29,6	1,770	1,522
6FX8008 1BB50	(4 G 50 ²)	46240	34,4	2,530	2,165



Cavi+connettori
pronti per la connessione

Cavi OEM | Dati tecnici

TRAXLINE® SYSTEM M 700 CD

Cavi azionamento servo/motore in PUR schermati, altamente flessibili



Illustrazione
similare.



Sino a **5 Milioni**
di cicli

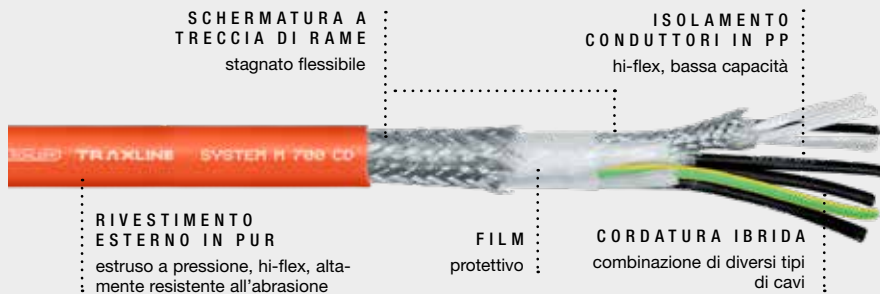

Sino a **50 m**
di corsa



Informazioni generali

- Alimentazione e controllo per i servomotori
- Alternativa agli standard OEM
- Rivestimento esterno estruso a pressione e altamente resistente all'abrasione
- Cordatura ibrida

Norme e Standard

- Resistente a olio
- Resistente agli UV
- Resistente all'ozono
- Senza silicone
- Senza CFC
- REACH/RoHS II
- Ritardante la fiamma
- NEK606
- Senza alogeni

Struttura

Conduttore:	Classe 6
Isolamento conduttori:	PP/9Y
Identificazione conduttori:	colore conforme SIEMENS OEM
Cordatura:	conduttori ottimizzati nella tipologia, cordatura con passo corto a torsione minima
Schermatura:	doppia schermatura
Colore rivestimento:	arancio
Rivestimento esterno:	PUR

Dati tecnici

Temperatura d'esercizio*:	-35 sino +90 °C (-30 sino +80°C UL)
Raggio minimo di curvatura*:	$KR_{min} \geq 7,5 \times \varnothing$
V_{max} autoportante:	5 m/s
V_{max} scorrevole:	5 m/s
a_{max} autoportante:	50 m/s ²
a_{max} scorrevole:	50 m/s ²
Resistenza dell'isolamento:	> 10 MΩ x km
Tensione nominale power core(s):	secondo VDE 0,60/1,0 kV secondo UL 1,00 kV
Tensione nominale control core(s):	secondo VDE 0,60/1,0 kV secondo UL 1,00 kV

*Per applicazioni in posa mobile.
Possibili variazioni dei parametri d'impiego.
Il nostro ufficio tecnico è a Vostra disposizione per fornire maggiori dettagli.

Cavi SYSTEM OEM | Tabella cavi

TRAXLINE® SYSTEM M 700 CD– Doppia schermatura

Alternativa KS a Standard OEM	Struttura del cavo in mm ²	Art.-Nr.	Max. Ø mm	Peso del cavo kg/m	Peso del rame kg/m
6FX8008 1BA11	(4 G 1,5 ² +2 x 1,5 ²)	46150	12,0	0,221	0,136
6FX8008 1BA21	(4 G 2,5 ² +2 x 1,5 ²)	46155	13,8	0,285	0,187
6FX8008 1BA31	(4 G 4 ² +2 x 1,5 ²)	46160	15,2	0,382	0,268
6FX8008 1BA41	(4 G 6 ² +2 x 1,5 ²)	46165	17,3	0,496	0,358
6FX8008 1BA51	(4 G 10 ² +2 x 1,5 ²)	46170	20,1	0,713	0,515
6FX8008 1BA61	(4 G 16 ² +2 x 1,5 ²)	46175	23,8	1,016	0,802
6FX8008 1BA25	(4 G 25 ² +2 x 1,5 ²)	46250	27,6	1,438	1,144
6FX8008 1BA35	(4 G 35 ² +2 x 1,5 ²)	46255	31,9	2,095	1,850
6FX8008 1BA50	(4 G 50 ² +2 x 1,5 ²)	46260	35,0	2,609	2,540
INK 0653	(4 G 1 ² +2 x (2 x 0,75 ²))	46300	11,3	0,194	0,136
INK 0650	(4 G 1,5 ² +2 x (2 x 0,75 ²))	46305	12,5	0,234	0,170
INK 0602	(4 G 2,5 ² +2 x (2 x 1 ²))	46315	14,3	0,327	0,229
INK 0603	(4 G 4 ² +2 x 1 ²)+(2 x 1,5 ²)	46323	16,1	0,435	0,328
INK 0604	(4 G 6 ² +2 x 1 ²)+(2 x 1,5 ²)	46330	17,9	0,552	0,445
INK 0605	(4 G 10 ² +2 x 1,5 ²)+(2 x 1 ²)	46345	20,7	0,757	0,626
INK 0606	(4 G 16 ² +2 x (2 x 1,5 ²))	46350	24,0	1,079	0,922
INK 0607	(4 G 25 ² +2 x (2 x 1,5 ²))	46355	27,4	1,487	1,323
INK 0667	(4 G 35 ² +2 x (2 x 1,5 ²))	46360	31,0	1,951	1,621
INK 0668	(4 G 50 ² +2 x (2 x 1,5 ²))	46365	36,0	2,740	2,600



Cavi+connettori
pronti per la connessione

Cavo CARONE | Dati tecnici

TRAXLINE® CARONE

Conduttore unipolare TPM, altamente flessibile, da 0,35 mm² sino a 2,50 mm²



Informazioni generali

- Automotive
- Raggi di curvatura contenuti
- Diametri di cavo ridotti
- Lunga durata
- Carichi dinamici

Norme e Standard

- Resistente alta temperatura
- Conforme RoHS II
- A norma ISO 6722
- Resistente a olio
- Senza Deca BDE
- Ritardante la fiamma

Struttura

Conduttore:	conduttore a trefolo a fili sottili trefolo EI-Cu morbido lucido
Isolamento conduttori:	TPM
Colore del conduttore:	a richiesta
Cordatura:	unipolare
Identificazione del conduttore:	TSUBAKI KABELSCHLEPP sezione conduttore
Distanza stampa:	max 200 mm

Dati tecnici

Temperatura d'esercizio*:	- 40 sino +125 °C
Raggio minimo di curvatura* :	$KR_{min} \geq 5 \times \varnothing$
Tensione di prova:	> 1 kV (30 min)
Tensione d'esercizio:	max 60 V
Approvazioni:	in base a norma ISO 6722

*Per applicazioni in posa mobile.
Possibili variazioni dei parametri d'impiego.
Il nostro ufficio tecnico è a Vostra disposizione per fornire maggiori dettagli.

Cavo CARONE Tabella cavi

TRAXLINE®CARONE

Sezione in mm ²	Struttura	Art.-Nr.	Spessore isolamento mm	Ø esterno mm	Resistenza conduttore Ohm/km
0,35	180 (+/-10%) x max 0,05	50291	min. 0,20	1,35 (+/-0,05)	max. 54,4
0,50	256 (+/-10%) x max 0,05	50290	min. 0,22	1,60 (+/-0,05)	max. 37,1
0,75	392 (+/-10%) x max 0,05	50289	min. 0,24	1,85 (+/-0,05)	max. 24,7
1,00	511 (+/-10%) x max 0,05	50288	min. 0,24	2,10 (+/-0,10)	max. 18,5
1,50	392 (+/-10%) x max 0,07	50287	min. 0,24	2,35 (+/-0,10)	max. 12,7
2,50	651 (+/-10%) x max 0,07	50286	min. 0,28	2,90 (+/-0,10)	max. 7,6

TRAXLINE®

Cavi connettorizzati



Cavi TRAXLINE connettorizzati highflex OEM

Cavi connettorizzati

Avete bisogno di **cavi bus** cablati?

O di **cavi segnale o potenza** cablati per la unità di comando in base alle specifiche OEM?

Ordinando semplicemente con **codice d'ordine e lunghezza del cavo** riceverete tutto in qualità originale **TRAXLINE**

Cavi già cablati

- Facili da ordinare con codice d'ordine e lunghezza cavo
- In base a specifiche OEM
- Spedizione Just-in-Time in sei giorni lavorativi
- **Nessun minimo d'ordine**
- **Lunghezze cavo individuali senza sovrapprezzo**
- Testati e controllati per connessioni sicure

Approvazioni dei cavi **TRAXLINE**



Cavi segnale connettorizzati secondo SIEMENS®

Cavi schermati , altamente flessibili

Proprietà dei cavi:

- Resistente agli UV
- Senza CFC
- Raggio minimo di curvatura da 7,5 x Ø sino 10 x Ø
- Senza alogeni
- Ritardante la fiamma
- Approvazioni: cURus, in base a norma VDE, REACH/RoHS II



Cavi segnale base connettorizzati secondo Siemens® 6FX8002



Siemens® Assembling	Struttura del cavo in mm ²	Max. Ø mm	Connettore lato Motore	Connettore lato Controller	Peso del cavo kg/m	Peso del rame kg/m
6FX8002-2CB31	(12 x 0,22 ²)	7,1	1 ÜWM	D-SUB	0,076	0,065
6FX8002-2CA11	(4 x 2 x 0,34 ² + 4 x 0,5 ²)	9,1	1 ÜWM	D-SUB	0,116	0,083
6FX8002-2CB51	(4 x 2 x 0,34 ² + 4 x 0,5 ²)	9,1	1 ÜWM	D-SUB	0,116	0,083
6FX8002-2CC11	(4 x 2 x 0,34 ² + 4 x 0,5 ²)	9,1	1 ÜWM	D-SUB	0,116	0,083
6FX8002-2CD01	(4 x 2 x 0,34 ² + 4 x 0,5 ²)	9,1	1 ÜWM	D-SUB	0,116	0,083
6FX8002-2CE07	(4 x 2 x 0,34 ² + 4 x 0,5 ²)	9,1	1 ÜWM	D-SUB	0,116	0,083
6FX8002-2CG00	(4 x 2 x 0,34 ² + 4 x 0,5 ²)	9,1	1 ÜWM	D-SUB	0,116	0,083
6FX8002-2CA21	(3 x (2 x 0,14 ²) + 2 x (0,5 ²))	9,2	1 ÜWM	D-SUB	0,125	0,074
6FX8002-2AD00	(3 x (2 x 0,14 ²) + 4 x 0,14 ² + 2 x 0,5 ²)	9,0	1 ÜWM	D-SUB	0,11	0,066
6FX8002-2CA15	(3 x (2 x 0,14 ²) + 4 x 0,14 ² + 2 x 0,5 ²)	9,0	1 ÜWM	D-SUB	0,11	0,066
6FX8002-2CA51	(3 x (2 x 0,14 ²) + 4 x 0,14 ² + 2 x 0,5 ²)	9,0	1 ÜWM	D-SUB	0,11	0,066
6FX8002-2CA61	(3 x (2 x 0,14 ²) + 4 x 0,14 ² + 2 x 0,5 ²)	9,0	1 ÜWM	D-SUB	0,11	0,066
6FX8002-2CF02	(3 x (2 x 0,14 ²) + 4 x 0,14 ² + 2 x 0,5 ²)	9,0	1 ÜWM	D-SUB	0,11	0,066
6FX8002-2CH00	(3 x (2 x 0,14 ²) + 4 x 0,14 ² + 2 x 0,5 ²)	9,0	1 ÜWM	D-SUB	0,11	0,066
6FX8002-2CM00	(3 x (2 x 0,14 ²) + 4 x 0,14 ² + 2 x 0,5 ²)	9,0	1 ÜWM	D-SUB	0,11	0,066
6FX8002-2CA31	(3 x (2 x 0,14 ²) + 4 x 0,14 ² + 4 x 0,23 ² + 2 x 0,5 ²)	9,6	1 ÜWM	D-SUB	0,129	0,075
6FX8002-2EQ00	(3 x (2 x 0,14 ²) + 4 x 0,14 ² + 4 x 0,23 ² + 2 x 0,5 ²)	9,6	1 ÜWM	D-SUB	0,129	0,075
6FX8002-2EQ10	(3 x (2 x 0,14 ²) + 4 x 0,14 ² + 4 x 0,23 ² + 2 x 0,5 ²)	9,6	1 ÜWM	D-SUB	0,129	0,075
6FX8002-2EQ20	(3 x (2 x 0,14 ²) + 4 x 0,14 ² + 4 x 0,23 ² + 2 x 0,5 ²)	9,6	0,5 ÜWM	D-SUB	0,129	0,075
6FX8002-2CQ31	(3 x (2 x 0,14 ²) + 4 x 0,14 ² + 4 x 0,23 ² + 2 x 0,5 ²)	9,6	1 Speedtec	D-SUB	0,129	0,075
6FX8002-2EQ31	(3 x (2 x 0,14 ²) + 4 x 0,14 ² + 4 x 0,23 ² + 2 x 0,5 ²)	9,6	1 Speedtec	D-SUB	0,129	0,075

Sono possibili parametri applicativi variabili.

ÜWM = Dado di raccordo con filettatura intera.

Cavi connettorizzati | Tabella cavi

Cavi prolunga connettorizzati secondo Siemens® 6FX8002



Illustrazione similare

Siemens® Assembling	Struttura del cavo in mm ²	Max. Ø mm	Connettore lato Motore	Connettore lato Controller	Peso del cavo kg/m	Peso del rame kg/m
6FX8002-2CB54	$(4 \times 2 \times 0,34^2 + 4 \times 0,5^2)$	9,1	1 ÜWM	1 ÜWM	0,116	0,083
6FX8002-2AD04	$(3 \times (2 \times 0,14^2) + 4 \times 0,14^2 + 2 \times 0,5^2)$	9,0	1 ÜWM	1 ÜWM	0,110	0,066
6FX8002-2CA88	$(3 \times (2 \times 0,14^2) + 4 \times 0,14^2 + 2 \times 0,5^2)$	9,0	1 ÜWM	1 ÜWM	0,110	0,066
6FX8002-2CF04	$(3 \times (2 \times 0,14^2) + 4 \times 0,14^2 + 2 \times 0,5^2)$	9,0	1 ÜWM	1 ÜWM	0,110	0,066
6FX8002-2CM04	$(3 \times (2 \times 0,14^2) + 4 \times 0,14^2 + 2 \times 0,5^2)$	9,0	1 ÜWM	1 ÜWM	0,110	0,066
6FX8002-2CA34	$(3 \times (2 \times 0,14^2) + 4 \times 0,14^2 + 4 \times 0,23^2 + 2 \times 0,5^2)$	9,6	1 ÜWM	1 ÜWM	0,129	0,075
6FX8002-2EQ14	$(3 \times (2 \times 0,14^2) + 4 \times 0,14^2 + 4 \times 0,23^2 + 2 \times 0,5^2)$	9,6	1 ÜWM	1 ÜWM	0,129	0,075
6FX8002-2CQ34	$(3 \times (2 \times 0,14^2) + 4 \times 0,14^2 + 4 \times 0,23^2 + 2 \times 0,5^2)$	9,6	1 Speedtec	1 Speedtec	0,129	0,075

Sono possibili parametri applicativi variabili.

ÜWM = Dado di raccordo con filettatura intera.

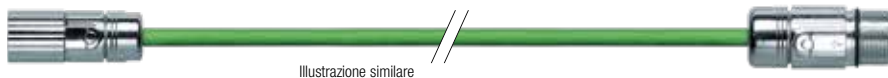
Cavi Signal-Drive-ClIQ connettorizzati secondo Siemens® 6FX8002

Siemens® Assembling	Struttura del cavo in mm ²	Max. Ø mm	Connettore lato Motore	Connettore lato Controller	Peso del cavo kg/m	Peso del rame kg/m
------------------------	--	--------------	---------------------------	-------------------------------	--------------------------	--------------------------



6FX8002-2DC00	$(2 \times 2 \times 0,20^2 + 1 \times 2 \times 0,38^2)$	7,1	RJ45 IP20	RJ45 IP20	0,072	0,041
---------------	---	-----	-----------	-----------	-------	-------









6FX8002-2DC10	$(2 \times 2 \times 0,20^2 + 1 \times 2 \times 0,38^2)$	7,1	RJ45 IP20	RJ45 IP67 plastica	0,072	0,041
---------------	---	-----	-----------	-----------------------	-------	-------



6FX8002-2DC10	$(2 \times 2 \times 0,20^2 + 1 \times 2 \times 0,38^2)$	7,1	RJ45 IP20	RJ45 IP67	0,072	0,041
---------------	---	-----	-----------	-----------	-------	-------

Cavi connettorizzati | Tabella cavi

Cavi Signal-Drive-ClIQ connettorizzati secondo Siemens® 6FX8002

Siemens® Assembling	Struttura del cavo in mm ²	Max. Ø mm	Connettore lato Motore	Connettore lato Controller	Peso del cavo kg/m	Peso del rame kg/m
	(2 x 2 x 0,20 ² + 1 x 2 x 0,38 ²)	7,1	RJ45 IP67	RJ45 IP67	0,072	0,041
6FX8002-2DC30	(2 x 2 x 0,20 ² + 1 x 2 x 0,38 ²)	7,1	RJ45 IP20	M12 dritto	0,072	0,041
	(2 x 2 x 0,20 ² + 1 x 2 x 0,38 ²)	7,1	M12 gerade	M12 dritto	0,072	0,041
6FX8002-2DC34	(2 x 2 x 0,20 ² + 1 x 2 x 0,38 ²)	7,1	M12 gerade	M12 dritto	0,072	0,041
	(2 x 2 x 0,20 ² + 1 x 2 x 0,38 ²)	7,1	RJ45 IP67	M12 dritto	0,072	0,041
6FX8002-2DC36	(2 x 2 x 0,20 ² + 1 x 2 x 0,38 ²)	7,1	RJ45 IP67	M12 dritto	0,072	0,041
	(2 x 2 x 0,20 ² + 1 x 2 x 0,38 ²)	7,1	0,5 Speedtec	RJ45 IP20	0,072	0,041
6FX8002-2DC40	(2 x 2 x 0,20 ² + 1 x 2 x 0,38 ²)	7,1	0,5 Speedtec	RJ45 IP20	0,072	0,041
	(2 x 2 x 0,20 ² + 1 x 2 x 0,38 ²)	7,1	0,5 ÜWM	RJ45 IP67	0,072	0,041
6FX8002-2DC42	(2 x 2 x 0,20 ² + 1 x 2 x 0,38 ²)	7,1	0,5 ÜWM	RJ45 IP67	0,072	0,041
	(2 x 2 x 0,20 ² + 1 x 2 x 0,38 ²)	7,1	0,5 ÜWM	RJ45 IP20	0,072	0,041
6FX8002-2DD40	(2 x 2 x 0,20 ² + 1 x 2 x 0,38 ²)	7,1	0,5 ÜWM	RJ45 IP20	0,072	0,041

Sono possibili parametri applicativi variabili.

ÜWM = Dado di raccordo con filettatura intera.

Cavi motore connettorizzati secondo SIEMENS®

Cavi schermati , altamente flessibili

Proprietà dei cavi:

- Resistente agli UV
- Senza CFC
- Raggio minimo di curvatura 7,5 x Ø
- Senza alogeni
- Ritardante la fiamma
- Approvazioni: cURus, in base a norma VDE, REACH/RoHS II



Cavi base motore connettorizzati secondo Siemens® 6FX8002



Illustrazione similare

Siemens® Assembling	Struttura del cavo in mm ²	Max. Ø mm	Connettore lato Motore	Connettore lato Controller	Peso del cavo kg/m	Peso del rame kg/m
6FX8002-5CG01	(4 G 1,5 ²)	9,5	1 ÜWM	open end	0,136	0,080
6FX8002-5CG11	(4 G 2,5 ²)	11,0	1 ÜWM	open end	0,198	0,120
6FX8002-5CG10	(4 G 1,5 ²)	9,5	1 Speedtec	open end	0,136	0,080
6FX8002-5CG12	(4 G 2,5 ²)	11,0	1 Speedtec	open end	0,198	0,120
6FX8002-5CG21	(4 G 1,5 ²)	9,5	1,5 ÜWM	open end	0,136	0,080
6FX8002-5CG31	(4 G 2,5 ²)	11,0	1,5 ÜWM	open end	0,198	0,120
6FX8002-5CG41	(4 G 4 ²)	12,3	1,5 ÜWM	open end	0,273	0,195
6FX8002-5CG51	(4 G 6 ²)	14,9	1,5 ÜWM	open end	0,393	0,296
6FX8002-5CG61	(4 G 10 ²)	18,2	1,5 ÜWM	open end	0,616	0,445
6FX8002-5CG22	(4 G 1,5 ²)	9,5	1,5 Speedtec	open end	0,136	0,080
6FX8002-5CG32	(4 G 2,5 ²)	11,0	1,5 Speedtec	open end	0,198	0,120
6FX8002-5CG42	(4 G 4 ²)	12,3	1,5 Speedtec	open end	0,273	0,195
6FX8002-5CG52	(4 G 6 ²)	14,9	1,5 Speedtec	open end	0,393	0,296
6FX8002-5CG62	(4 G 10 ²)	18,2	1,5 Speedtec	open end	0,616	0,445
6FX8002-5CG13	(4 G 10 ²)	18,2	3 ÜWM	open end	0,616	0,445
6FX8002-5CG23	(4 G 16 ²)	22,3	3 ÜWM	open end	0,949	0,730

Sono possibili parametri applicativi variabili.
ÜWM = Dado di raccordo con filettatura intera.

Cavi connettorizzati | Tabella cavi

Cavi base motore connettorizzati secondo Siemens® 6FX8002



Illustrazione similare

Siemens® Assembling	Struttura del cavo in mm ²	Max. Ø mm	Connettore lato Motore	Connettore lato Controller	Peso del cavo kg/m	Peso del rame kg/m
6FX8002-5DG01	(4 G 1,5 ² + (2 x 1,5 ²))	12	1 ÜWM	open end	0,221	0,136
6FX8002-5DG11	(4 G 2,5 ² + (2 x 1,5 ²))	13,8	1 ÜWM	open end	0,285	0,187
6FX8002-5DG10	(4 G 1,5 ² + (2 x 1,5 ²))	12,0	1 Speedtec	open end	0,221	0,136
6FX8002-5DG12	(4 G 2,5 ² + (2 x 1,5 ²))	13,8	1 Speedtec	open end	0,285	0,187
6FX8002-5DG21	(4 G 1,5 ² + (2 x 1,5 ²))	12,0	1,5 ÜWM	open end	0,221	0,136
6FX8002-5DG31	(4 G 2,5 ² + (2 x 1,5 ²))	13,8	1,5 ÜWM	open end	0,285	0,187
6FX8002-5DG41	(4 G 4 ² + (2 x 1,5 ²))	15,2	1,5 ÜWM	open end	0,382	0,268
6FX8002-5DG51	(4 G 6 ² + (2 x 1,5 ²))	17,3	1,5 ÜWM	open end	0,496	0,358
6FX8002-5DG61	(4 G 10 ² + (2 x 1,5 ²))	20,1	1,5 ÜWM	open end	0,713	0,515
6FX8002-5DG22	(4 G 1,5 ² + (2 x 1,5 ²))	12,0	1,5 Speedtec	open end	0,221	0,136
6FX8002-5DG32	(4 G 2,5 ² + (2 x 1,5 ²))	13,8	1,5 Speedtec	open end	0,285	0,187
6FX8002-5DG42	(4 G 4 ² + (2 x 1,5 ²))	15,2	1,5 Speedtec	open end	0,382	0,268
6FX8002-5DG52	(4 G 6 ² + (2 x 1,5 ²))	17,3	1,5 Speedtec	open end	0,496	0,358
6FX8002-5DG62	(4 G 10 ² + (2 x 1,5 ²))	20,1	1,5 Speedtec	open end	0,713	0,515
6FX8002-5DG13	(4 G 10 ² + (2 x 1,5 ²))	20,1	3 ÜWM	open end	0,713	0,515
6FX8002-5DG23	(4 G 16 ² + (2 x 1,5 ²))	23,8	3 ÜWM	open end	1,016	0,802
6FX8002-5DG33	(4 G 25 ² + (2 x 1,5 ²))	27,6	3 ÜWM	open end	1,438	1,144
6FX8002-5DG43	(4 G 35 ² + (2 x 1,5 ²))	31,9	3 ÜWM	open end	2,095	1,850

Sono possibili parametri applicativi variabili.

ÜWM = Dado di raccordo con filettatura intera.

Cavi connettorizzati | Tabella cavi

Cavi base motore connettorizzati secondo Siemens® 6FX8002



Siemens® Assembling	Struttura del cavo in mm ²	Max. Ø mm	Connettore lato Motore	Connettore lato Controller	Peso del cavo kg/m	Peso del rame kg/m
6FX8002-5CA01	(4 G 1,5 ²)	9,5	1 ÜWM	AEH	0,136	0,080
6FX8002-5CA11	(4 G 2,5 ²)	11,0	1 ÜWM	AEH	0,198	0,120
6FX8002-5CQ01	(4 G 1,5 ²)	9,5	1 Speedtec	AEH	0,136	0,080
6FX8002-5CQ11	(4 G 2,5 ²)	11,0	1 Speedtec	AEH	0,198	0,120
6FX8002-5CA21	(4 G 1,5 ²)	9,5	1,5 ÜWM	AEH	0,136	0,080
6FX8002-5CA31	(4 G 2,5 ²)	11,0	1,5 ÜWM	AEH	0,198	0,120
6FX8002-5CA41	(4 G 4 ²)	12,3	1,5 ÜWM	AEH	0,273	0,195
6FX8002-5CA51	(4 G 6 ²)	14,9	1,5 ÜWM	AEH	0,393	0,296
6FX8002-5CA61	(4 G 10 ²)	18,2	1,5 ÜWM	AEH	0,616	0,445
6FX8002-5CQ21	(4 G 1,5 ²)	9,5	1,5 Speedtec	AEH	0,136	0,08
6FX8002-5CQ31	(4 G 2,5 ²)	11,0	1,5 Speedtec	AEH	0,198	0,120
6FX8002-5CQ41	(4 G 4 ²)	12,3	1,5 Speedtec	AEH	0,273	0,195
6FX8002-5CQ51	(4 G 6 ²)	14,9	1,5 Speedtec	AEH	0,393	0,296
6FX8002-5CQ61	(4 G 10 ²)	18,2	1,5 Speedtec	AEH	0,616	0,445
6FX8002-5CS54	(4 G 6 ²)	14,9	1,5 ÜWM	RKS	0,393	0,296
6FX8002-5CS64	(4 G 10 ²)	18,2	1,5 ÜWM	RKS	0,616	0,445
6FX8002-5CS24	(4 G 16 ²)	22,3	1,5 ÜWM	RKS	0,949	0,730
6FX8002-5CN64	(4 G 10 ²)	18,2	1,5 Speedtec	RKS	0,616	0,445
6FX8002-5CS14	(4 G 10 ²)	18,2	3 ÜWM	RKS	0,616	0,445
6FX8002-5CS23	(4 G 16 ²)	22,3	3 ÜWM	RKS	0,949	0,730

Sono possibili parametri applicativi variabili.

ÜWM = Dado di raccordo con filettatura intera.

AEH = Manicotto finale

RKS = Capocorda ad anello

Cavi connettorizzati | Tabella cavi

Cavi base motore connettorizzati secondo Siemens® 6FX8002



Siemens® Assembling	Struttura del cavo in mm ²	Max. Ø mm	Connettore lato Motore	Connettore lato Controller	Peso del cavo kg/m	Peso del rame kg/m
6FX8002-5DA01	(4 G 1,5 ² + (2 x 1,5 ²))	12,0	1 ÜWM	RKS + morsetto	0,221	0,136
6FX8002-5DA11	(4 G 2,5 ² + (2 x 1,5 ²))	13,8	1 ÜWM	RKS + morsetto	0,285	0,187
6FX8002-5DQ01	(4 G 1,5 ² + (2 x 1,5 ²))	12,0	1 Speedtec	RKS + morsetto	0,221	0,136
6FX8002-5DQ11	(4 G 2,5 ² + (2 x 1,5 ²))	13,8	1 Speedtec	RKS + morsetto	0,285	0,187
6FX8002-5DA21	(4 G 1,5 ² + (2 x 1,5 ²))	12,0	1,5 ÜWM	RKS + morsetto	0,221	0,136
6FX8002-5DA31	(4 G 2,5 ² + (2 x 1,5 ²))	13,8	1,5 ÜWM	RKS + morsetto	0,285	0,187
6FX8002-5DA41	(4 G 4 ² + (2 x 1,5 ²))	15,2	1,5 ÜWM	RKS + morsetto	0,382	0,268
6FX8002-5DA51	(4 G 6 ² + (2 x 1,5 ²))	17,3	1,5 ÜWM	RKS + morsetto	0,496	0,358
6FX8002-5DA61	(4 G 10 ² + (2 x 1,5 ²))	20,1	1,5 ÜWM	RKS + morsetto	0,713	0,515
6FX8002-5DQ21	(4 G 1,5 ² + (2 x 1,5 ²))	12,0	1,5 Speedtec	RKS + morsetto	0,221	0,136
6FX8002-5DQ31	(4 G 2,5 ² + (2 x 1,5 ²))	13,8	1,5 Speedtec	RKS + morsetto	0,285	0,187
6FX8002-5DQ41	(4 G 4 ² + (2 x 1,5 ²))	15,2	1,5 Speedtec	RKS + morsetto	0,382	0,268
6FX8002-5DQ51	(4 G 6 ² + (2 x 1,5 ²))	17,3	1,5 Speedtec	RKS + morsetto	0,496	0,358
6FX8002-5DQ61	(4 G 10 ² + (2 x 1,5 ²))	20,1	1,5 Speedtec	RKS + morsetto	0,713	0,515
6FX8002-5EX11	(4 G 25 ² + (2 x 1,5 ²))	27,6	3 ÜWM	RKS + morsetto	1,438	1,144
6FX8002-5EX12	(4 G 16 ² + (2 x 1,5 ²))	23,8	3 ÜWM	RKS + morsetto	1,016	0,802
6FX8002-5DA13	(4 G 10 ² + (2 x 1,5 ²))	20,1	3 ÜWM	RKS + morsetto	0,713	0,515
6FX8002-5DA23	(4 G 16 ² + (2 x 1,5 ²))	23,8	3 ÜWM	RKS + morsetto	1,016	0,802
6FX8002-5DA33	(4 G 25 ² + (2 x 1,5 ²))	27,6	3 ÜWM	RKS + morsetto	1,438	1,144

Sono possibili parametri applicativi variabili.

ÜWM = Dado di raccordo con filettatura intera

RKS = Capocorda ad anello

Cavi connettorizzati | Tabella cavi

Cavi base motore connettorizzati secondo Siemens® 6FX8002

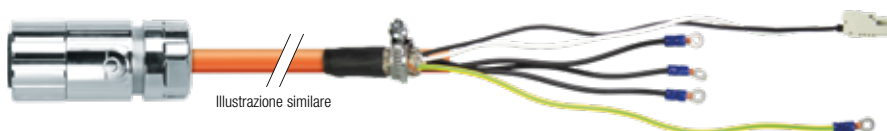

Siemens® Assembling	Struttura del cavo in mm ²	Max. Ø mm	Connettore lato Motore	Connettore lato Controller	Peso del cavo kg/m	Peso del rame kg/m
6FX8002-5DS54	(4 G 6 ² + (2 x 1,5 ²))	17,3	1,5 ÜWM	RKS + morsetto	0,496	0,358
6FX8002-5DS64	(4 G 10 ² + (2 x 1,5 ²))	20,1	1,5 ÜWM	RKS + morsetto	0,713	0,515
6FX8002-5DN54	(4 G 6 ² + (2 x 1,5 ²))	17,3	1,5 Speedtec	RKS + morsetto	0,496	0,358
6FX8002-5DN64	(4 G 10 ² + (2 x 1,5 ²))	20,1	1,5 Speedtec	RKS + morsetto	0,713	0,515
6FX8002-5DS14	(4 G 10 ² + (2 x 1,5 ²))	20,1	3 ÜWM	RKS + morsetto	0,713	0,515
6FX8002-5DS23	(4 G 16 ² + (2 x 1,5 ²))	23,8	3 ÜWM	RKS + morsetto	1,016	0,802

Sono possibili parametri applicativi variabili.

ÜWM = Dado di raccordo con filettatura intera

RKS = Capocorda ad anello

Cavi connettorizzati | Tabella cavi

Cavi base motore connettorizzati secondo Siemens® 6FX8002



Siemens® Assembling	Struttura del cavo in mm²	Max. Ø mm	Connettore lato Motore	Connettore lato Controller	Peso del cavo kg/m	Peso del rame kg/m
6FX8002-5CS06	(4 G 1,5²)	9,5	1 ÜWM	SINAMICS S120	0,136	0,080
6FX8002-5CS16	(4 G 2,5²)	11,0	1 ÜWM	SINAMICS S120	0,198	0,120
6FX8002-5CN06	(4 G 1,5²)	9,5	1 Speedtec	SINAMICS S120	0,136	0,080
6FX8002-5CN16	(4 G 2,5²)	11,0	1 Speedtec	SINAMICS S120	0,198	0,120
6FX8002-5CS26	(4 G 1,5²)	9,5	1,5 ÜWM	SINAMICS S120	0,136	0,080
6FX8002-5CS36	(4 G 2,5²)	11,0	1,5 ÜWM	SINAMICS S120	0,198	0,120
6FX8002-5CS46	(4 G 4²)	12,3	1,5 ÜWM	SINAMICS S120	0,273	0,195
6FX8002-5CS56	(4 G 6²)	14,9	1,5 ÜWM	SINAMICS S120	0,393	0,296
6FX8002-5CS66	(4 G 10²)	18,2	1,5 ÜWM	SINAMICS S120	0,616	0,445
6FX8002-5CN26	(4 G 1,5²)	9,5	1,5 Speedtec	SINAMICS S120	0,136	0,080
6FX8002-5CN36	(4 G 2,5²)	11,0	1,5 Speedtec	SINAMICS S120	0,198	0,120
6FX8002-5CN46	(4 G 4²)	12,3	1,5 Speedtec	SINAMICS S120	0,273	0,195
6FX8002-5CN56	(4 G 6²)	14,9	1,5 Speedtec	SINAMICS S120	0,393	0,296
6FX8002-5CN66	(4 G 10²)	18,2	1,5 Speedtec	SINAMICS S120	0,616	0,445

Sono possibili parametri applicativi variabili.

ÜWM = Dado di raccordo con filettatura intera.

Cavi connettorizzati | Tabella cavi

Cavi base motore connettorizzati secondo Siemens® 6FX8002



Siemens® Assembling	Struttura del cavo in mm ²	Max. Ø mm	Connettore lato Motore	Connettore lato Controller	Peso del cavo kg/m	Peso del rame kg/m
6FX8002-5DS06	(4 G 1,5 ² + (2 x 1,5 ²))	12,0	1 ÜWM	SINAMICS S120	0,221	0,136
6FX8002-5DS16	(4 G 2,5 ² + (2 x 1,5 ²))	13,8	1 ÜWM	SINAMICS S120	0,285	0,187
6FX8002-5DN06	(4 G 1,5 ² + (2 x 1,5 ²))	12,0	1 Speedtec	SINAMICS S120	0,221	0,136
6FX8002-5DN16	(4 G 2,5 ² + (2 x 1,5 ²))	13,8	1 Speedtec	SINAMICS S120	0,285	0,187
6FX8002-5DN26	(4 G 1,5 ² + (2 x 1,5 ²))	12,0	1,5 Speedtec	SINAMICS S120	0,221	0,136
6FX8002-5DN36	(4 G 2,5 ² + (2 x 1,5 ²))	13,8	1,5 Speedtec	SINAMICS S120	0,285	0,187
6FX8002-5DN46	(4 G 4 ² + (2 x 1,5 ²))	15,2	1,5 Speedtec	SINAMICS S120	0,382	0,268
6FX8002-5DN56	(4 G 6 ² + (2 x 1,5 ²))	17,3	1,5 Speedtec	SINAMICS S120	0,496	0,358
6FX8002-5DN66	(4 G 10 ² + (2 x 1,5 ²))	20,1	1,5 Speedtec	SINAMICS S120	0,713	0,515
6FX8002-5DS26	(4 G 1,5 ² + (2 x 1,5 ²))	12,0	1,5 ÜWM	SINAMICS S120	0,221	0,136
6FX8002-5DS36	(4 G 2,5 ² + (2 x 1,5 ²))	13,8	1,5 ÜWM	SINAMICS S120	0,285	0,187
6FX8002-5DS46	(4 G 4 ² + (2 x 1,5 ²))	15,2	1,5 ÜWM	SINAMICS S120	0,382	0,268
6FX8002-5DS56	(4 G 6 ² + (2 x 1,5 ²))	17,3	1,5 ÜWM	SINAMICS S120	0,496	0,358
6FX8002-5DS66	(4 G 10 ² + (2 x 1,5 ²))	20,1	1,5 ÜWM	SINAMICS S120	0,713	0,515

Sono possibili parametri applicativi variabili.

ÜWM = Dado di raccordo con filettatura intera.

Cavi connettorizzati | Tabella cavi

Cavi base motore connettorizzati secondo Siemens® 6FX8002



Siemens® Assembling	Struttura del cavo in mm ²	Max. Ø mm	Connettore lato Motore	Connettore lato Controller	Peso del cavo kg/m	Peso del rame kg/m
6FX8002-5CS01	(4 G 1,5 ²)	9,5	1 ÜWM	SINAMICS S120	0,136	0,080
6FX8002-5CS11	(4 G 2,5 ²)	11,0	1 ÜWM	SINAMICS S120	0,198	0,120
6FX8002-5CN01	(4 G 1,5 ²)	9,5	1 Speedtec	SINAMICS S120	0,136	0,080
6FX8002-5CN11	(4 G 2,5 ²)	11,0	1 Speedtec	SINAMICS S120	0,198	0,120
6FX8002-5CS21	(4 G 1,5 ²)	9,5	1,5 ÜWM	SINAMICS S120	0,136	0,080
6FX8002-5CS31	(4 G 2,5 ²)	11,0	1,5 ÜWM	SINAMICS S120	0,198	0,120
6FX8002-5CS41	(4 G 4 ²)	12,3	1,5 ÜWM	SINAMICS S120	0,273	0,195
6FX8002-5CS51	(4 G 6 ²)	14,9	1,5 ÜWM	SINAMICS S120	0,393	0,296
6FX8002-5CS61	(4 G 10 ²)	18,2	1,5 ÜWM	SINAMICS S120	0,616	0,445
6FX8002-5CN21	(4 G 1,5 ²)	9,5	1,5 Speedtec	SINAMICS S120	0,136	0,080
6FX8002-5CN31	(4 G 2,5 ²)	11,0	1,5 Speedtec	SINAMICS S120	0,198	0,120
6FX8002-5CN41	(4 G 4 ²)	12,3	1,5 Speedtec	SINAMICS S120	0,273	0,195
6FX8002-5CN51	(4 G 6 ²)	14,9	1,5 Speedtec	SINAMICS S120	0,393	0,296
6FX8002-5CN61	(4 G 10 ²)	18,2	1,5 Speedtec	SINAMICS S120	0,616	0,445
6FX8002-5CS13	(4 G 10 ²)	18,2	3 ÜWM	SINAMICS S120	0,616	0,445
6FX8002-5CS12	(4 G 2,5 ²)	11,0	open end	SINAMICS S120	0,198	0,120
6FX8002-5CS42	(4 G 4 ²)	12,3	open end	SINAMICS S120	0,273	0,195
6FX8002-5CS52	(4 G 6 ²)	14,9	open end	SINAMICS S120	0,393	0,296
6FX8002-5CS62	(4 G 10 ²)	18,2	open end	SINAMICS S120	0,616	0,445

Sono possibili parametri applicativi variabili.

ÜWM = Dado di raccordo con filettatura intera.

Cavi connettorizzati | Tabella cavi

Cavi base motore connettorizzati secondo Siemens® 6FX8002



Illustrazione similare

Siemens® Assembling	Struttura del cavo in mm ²	Max. Ø mm	Connettore lato Motore	Connettore lato Controller	Peso del cavo kg/m	Peso del rame kg/m
6FX8002-5DA20	(4 G 1,5 ² + (2 x 1,5 ²))	12,0	0,5 ÜWM	SINAMICS S120	0,221	0,136
6FX8002-5DS01	(4 G 1,5 ² + (2 x 1,5 ²))	12,0	1 ÜWM	SINAMICS S120	0,221	0,136
6FX8002-5DS11	(4 G 2,5 ² + (2 x 1,5 ²))	13,8	1 ÜWM	SINAMICS S120	0,285	0,187
6FX8002-5DN01	(4 G 1,5 ² + (2 x 1,5 ²))	12,0	1 Speedtec	SINAMICS S120	0,221	0,136
6FX8002-5DN11	(4 G 2,5 ² + (2 x 1,5 ²))	13,8	1 Speedtec	SINAMICS S120	0,285	0,187
6FX8002-5DS21	(4 G 1,5 ² + (2 x 1,5 ²))	12,0	1,5 ÜWM	SINAMICS S120	0,221	0,136
6FX8002-5DS31	(4 G 2,5 ² + (2 x 1,5 ²))	13,8	1,5 ÜWM	SINAMICS S120	0,285	0,187
6FX8002-5DS41	(4 G 4 ² + (2 x 1,5 ²))	15,2	1,5 ÜWM	SINAMICS S120	0,382	0,268
6FX8002-5DS51	(4 G 6 ² + (2 x 1,5 ²))	17,3	1,5 ÜWM	SINAMICS S120	0,496	0,358
6FX8002-5DS61	(4 G 10 ² + (2 x 1,5 ²))	20,1	1,5 ÜWM	SINAMICS S120	0,713	0,515
6FX8002-5DN21	(4 G 1,5 ² + (2 x 1,5 ²))	12,0	1,5 Speedtec	SINAMICS S120	0,221	0,136
6FX8002-5DN31	(4 G 2,5 ² + (2 x 1,5 ²))	13,8	1,5 Speedtec	SINAMICS S120	0,285	0,187
6FX8002-5DN41	(4 G 4 ² + (2 x 1,5 ²))	15,2	1,5 Speedtec	SINAMICS S120	0,382	0,268
6FX8002-5DN51	(4 G 6 ² + (2 x 1,5 ²))	17,3	1,5 Speedtec	SINAMICS S120	0,496	0,358
6FX8002-5DN61	(4 G 10 ² + (2 x 1,5 ²))	20,1	1,5 Speedtec	SINAMICS S120	0,713	0,515
6FX8002-5DS13	(4 G 10 ² + (2 x 1,5 ²))	20,1	3 ÜWM	SINAMICS S120	0,713	0,515

Sono possibili parametri applicativi variabili.
ÜWM = Dado di raccordo con filettatura intera.

Cavi connettorizzati | Tabella cavi

Cavi prolunga motore connettorizzati secondo Siemens® 6FX8002



Illustrazione similare

Siemens® Assembling	Struttura del cavo in mm ²	Max. Ø mm	Connettore lato Motore	Connettore lato Controller	Peso del cavo kg/m	Peso del rame kg/m
6FX8002-5CA05	(4 G 1,5 ²)	9,5	1 ÜWM	1 ÜWM	0,136	0,080
6FX8002-5CA15	(4 G 2,5 ²)	11,0	1 ÜWM	1 ÜWM	0,198	0,120
6FX8002-5CN05	(4 G 1,5 ²)	9,5	1 Speedtec	1 Speedtec	0,136	0,080
6FX8002-5CQ15	(4 G 2,5 ²)	11,0	1 Speedtec	1 Speedtec	0,198	0,120
6FX8002-5CA28	(4 G 1,5 ²)	9,5	1,5 ÜWM	1,5 ÜWM	0,136	0,080
6FX8002-5CA38	(4 G 2,5 ²)	11,0	1,5 ÜWM	1,5 ÜWM	0,198	0,120
6FX8002-5CA48	(4 G 4 ²)	12,3	1,5 ÜWM	1,5 ÜWM	0,273	0,195
6FX8002-5CA58	(4 G 6 ²)	14,9	1,5 ÜWM	1,5 ÜWM	0,393	0,296
6FX8002-5CA68	(4 G 10 ²)	18,2	1,5 ÜWM	1,5 ÜWM	0,616	0,445
6FX8002-5CQ28	(4 G 1,5 ²)	9,5	1,5 Speedtec	1,5 Speedtec	0,136	0,080
6FX8002-5CQ38	(4 G 2,5 ²)	11,0	1,5 Speedtec	1,5 Speedtec	0,198	0,120
6FX8002-5CQ48	(4 G 4 ²)	12,3	1,5 Speedtec	1,5 Speedtec	0,273	0,195
6FX8002-5CQ58	(4 G 6 ²)	14,9	1,5 Speedtec	1,5 Speedtec	0,393	0,296
6FX8002-5CQ68	(4 G 10 ²)	18,2	1,5 Speedtec	1,5 Speedtec	0,616	0,445

Sono possibili parametri applicativi variabili.

ÜWM = Dado di raccordo con filettatura intera.

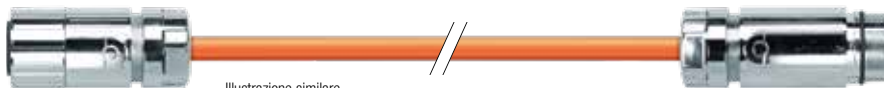
Cavi connettorizzati | Tabella cavi

Cavi prolunga motore connettorizzati secondo Siemens® 6FX8002



Illustrazione similare

Siemens® Assembling	Struttura del cavo in mm²	Max. Ø mm	Connettore lato Motore	Connettore lato Controller	Peso del cavo kg/m	Peso del rame kg/m
6FX8002-5DA05	(4 G 1,5² + (2 x 1,5²))	12,0	1 ÜWM	1 ÜWM	0,221	0,136
6FX8002-5DA15	(4 G 2,5² + (2 x 1,5²))	13,8	1 ÜWM	1 ÜWM	0,285	0,187
6FX8002-5DN05	(4 G 1,5² + (2 x 1,5²))	12,0	1 Speedtec	1 Speedtec	0,221	0,136
6FX8002-5DQ15	(4 G 2,5² + (2 x 1,5²))	13,8	1 Speedtec	1 Speedtec	0,285	0,187
6FX8002-5DA28	(4 G 1,5² + (2 x 1,5²))	12,0	1,5 ÜWM	1,5 ÜWM	0,221	0,136
6FX8002-5DA38	(4 G 2,5² + (2 x 1,5²))	13,8	1,5 ÜWM	1,5 ÜWM	0,285	0,187
6FX8002-5DA48	(4 G 4² + (2 x 1,5²))	15,2	1,5 ÜWM	1,5 ÜWM	0,382	0,268
6FX8002-5DA58	(4 G 6² + (2 x 1,5²))	17,3	1,5 ÜWM	1,5 ÜWM	0,496	0,358
6FX8002-5DA68	(4 G 10² + (2 x 1,5²))	20,1	1,5 ÜWM	1,5 ÜWM	0,713	0,515
6FX8002-5DQ28	(4 G 1,5² + (2 x 1,5²))	12,0	1,5 Speedtec	1,5 Speedtec	0,221	0,136
6FX8002-5DQ38	(4 G 2,5² + (2 x 1,5²))	13,8	1,5 Speedtec	1,5 Speedtec	0,285	0,187
6FX8002-5DQ48	(4 G 4² + (2 x 1,5²))	15,2	1,5 Speedtec	1,5 Speedtec	0,382	0,268
6FX8002-5DQ58	(4 G 6² + (2 x 1,5²))	17,3	1,5 Speedtec	1,5 Speedtec	0,496	0,358
6FX8002-5DQ68	(4 G 10² + (2 x 1,5²))	20,1	1,5 Speedtec	1,5 Speedtec	0,713	0,515
6FX8002-5DX18	(4 G 10² + (2 x 1,5²))	20,1	3 ÜWM	3 ÜWM	0,713	0,515
6FX8002-5DX28	(4 G 16² + (2 x 1,5²))	23,8	3 ÜWM	3 ÜWM	1,016	0,802
6FX8002-5DX38	(4 G 25² + (2 x 1,5²))	27,6	3 ÜWM	3 ÜWM	1,438	1,144
6FX8002-5DX48	(4 G 35² + (2 x 1,5²))	31,9	3 ÜWM	3 ÜWM	2,095	1,850
6FX8002-5DX58	(4 G 50² + (2 x 1,5²))	35,0	3 ÜWM	3 ÜWM	2,609	2,540

Sono possibili parametri applicativi variabili.

ÜWM = Dado di raccordo con filettatura intera.

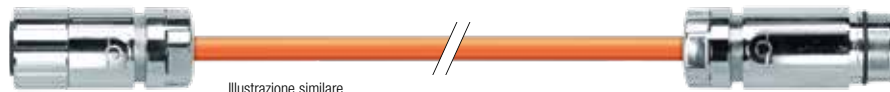
Cavi prolunga

Oltre ai cavi base connettorizzati sono disponibili anche i **cavi prolunga**. Essi sono disponibili come cavi motore e cavi segnale per azionamenti conformi a specifiche OEM. Inviando semplicemente un ordine completo di codice d'ordine e lunghezza cavo riceverete tutto in qualità originale KABELSCHLEPP TRAXLINE®.

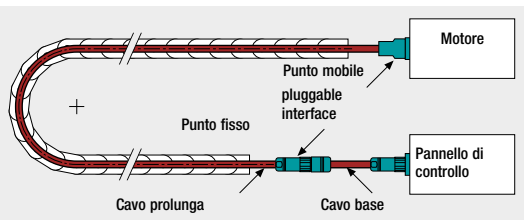

Cavi connettorizzati | Tabella cavi

Altri cavi OEM

Cavi in PUR, schermati, altamente flessibili, connettorizzati secondo OEM

Proprietà dei cavi:

- Resistenti agli UV
- Senza CFC
- Raggio di curvatura minimo 7,5 x Ø
- Senza alogeni
- Ritardante la fiamma
- Approvazioni: cURus, in base a VDE, REACH/RoHS II



Illustrazione similare

Cavi motore base e cavi prolunga connettorizzati secondo OEM

Produttore	Tipo
B&R	8CM..., 80CM..., 8BCM...
Beckhoff	ZK4500, ZK4501, ZK4502, ZK4701, ZK4800
Bosch Rexroth	IKG, RKL
SEW	0590, 1333, 1335, 0199, 1991

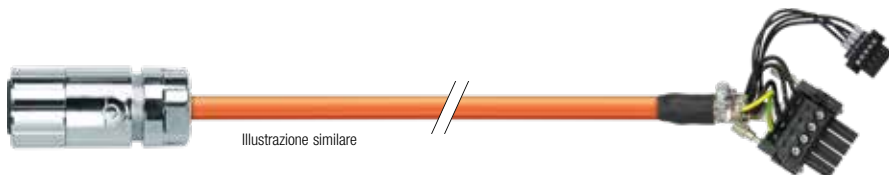

Illustrazione similare

Cavi segnale base e cavi prolunga connettorizzati secondo OEM

Produttore	Tipo
B&R	8CE..., 8CR..., 8BCE..., 8BCF..., 8BCR..., 80CM...
Beckhoff	ZK4510, ZK4511, ZK4520, ZK4521, ZK4530, ZK4531
Bosch Rexroth	IKS, RKB, RKG
SEW	0199, 1332, 1362, 1363, 1991

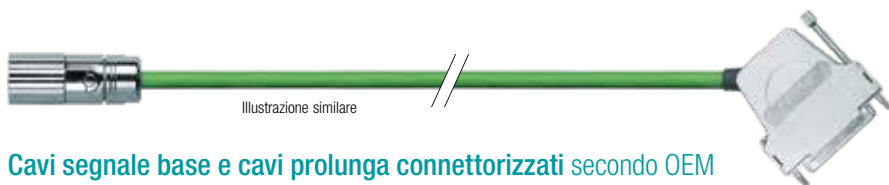
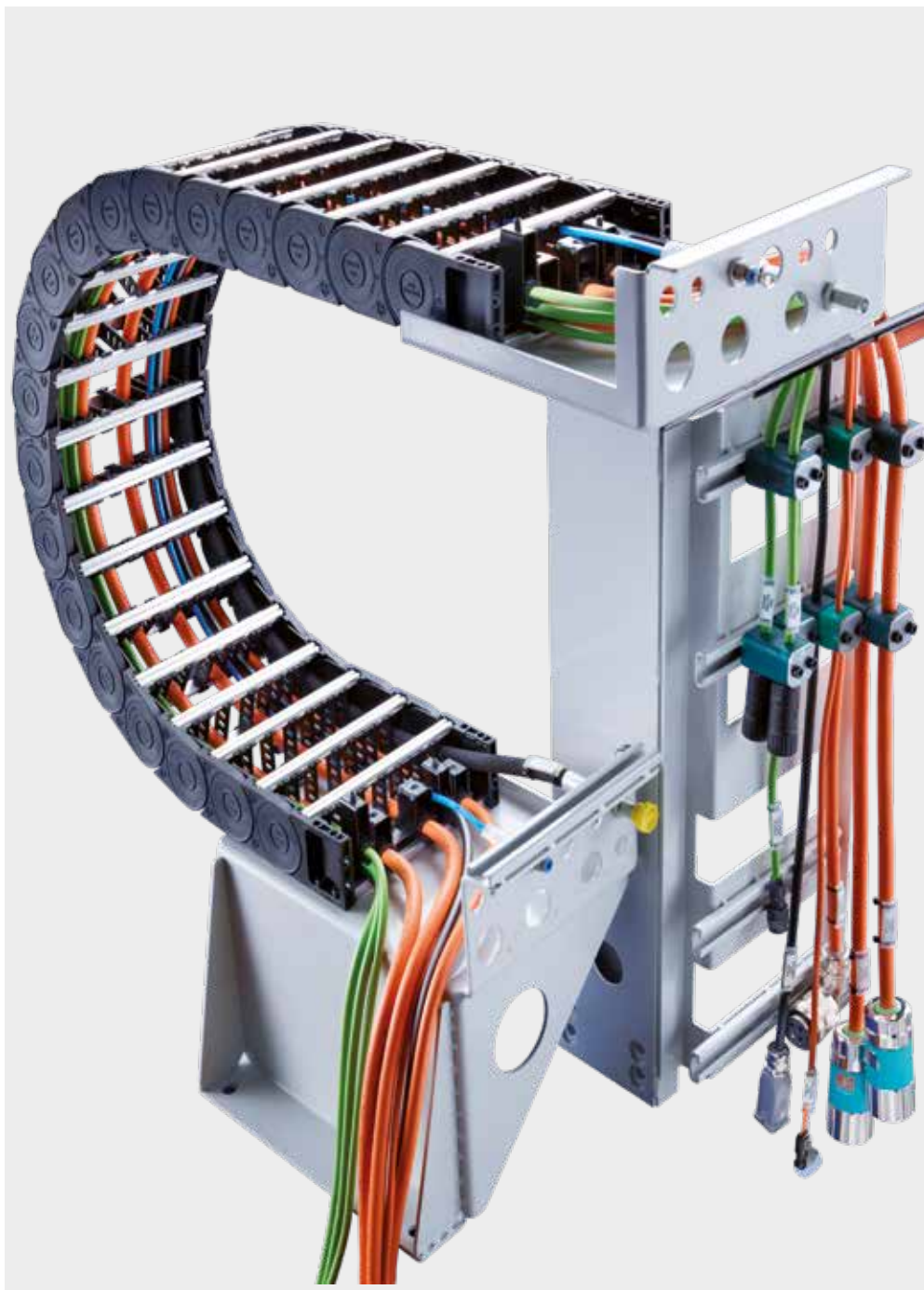

Cavi connettorizzati | Tabella cavi

TRAXLINE® USB 2.0 700 CD / USB 3.0 CD connettorizzato

Cavo USB in PUR, schermato, altamente flessibile

Proprietà dei cavi TRAXLINE® :

- Resistente agli UV
- Senza CFC
- Raggio di curvatura minimo 10 x Ø
- Senza alogeni
- Ritardante la fiamma
- Approvazioni: cURus, in base a VDE, REACH/RoHS II



Illustrazione similare

Cavo USB confezione	Cavo	Max. Ø mm	Connettore lato Motore	Connettore lato Controller	Peso del cavo kg/m	Peso del rame kg/m
USB 2.0	USB S 700 CD	5,2	USB Tipo A	open end	0,045	0,030
USB 2.0	USB S 700 CD	5,2	USB Tipo A	USB Tipo A	0,045	0,030
USB 2.0	USB S 700 CD	5,2	USB Tipo B	open end	0,045	0,030
USB 2.0	USB S 700 CD	5,2	USB Tipo B	USB Tipo B	0,045	0,030
USB 2.0	USB S 700 CD	5,2	USB Tipo A	USB Tipo B	0,045	0,030
USB 2.0	USB L 700 CD	6,5	USB Tipo A	open end	0,056	0,040
USB 2.0	USB L 700 CD	6,5	USB Tipo A	USB Tipo A	0,056	0,040
USB 2.0	USB L 700 CD	6,5	USB Tipo B	open end	0,056	0,040
USB 2.0	USB L 700 CD	6,5	USB Tipo B	USB Tipo B	0,056	0,040
USB 2.0	USB L 700 CD	6,5	USB Tipo A	USB Tipo B	0,056	0,040
USB 3.0	USB 3.0 CD	6,8	USB Tipo A	open end	0,062	0,042
USB 3.0	USB 3.0 CD	6,8	USB Tipo A	USB Tipo A	0,062	0,042

In molti casi applicativi sono possibili raggi di curvatura più contenuti. Il nostro ufficio tecnico è a Vostra disposizione per fornire maggiori dettagli.

Cavi connettorizzati | Tabella cavi

TRAXLINE® CAT.5E / CAT.6 700 CD connettoreizzato

Cavo CAT.5E / CAT.6 in PUR, schermato, altamente flessibile

Proprietà dei cavi TRAXLINE® :

- Resistente agli UV
- Senza CFC
- Raggio di curvatura minimo 7,5 x Ø
- Senza alogeni
- Ritardanti la fiamma
- Approvazioni: cURus, in base a VDE, REACH/RoHS II



Cavo CAT confezione	Cavo	Max. Ø mm	Connettore lato Motore	Connettore lato Controller	Peso del cavo kg/m	Peso del rame kg/m
CAT.5E straight	((4 x 2 x AWG 26))	7,1	RJ45 8poli	RJ45 8poli	0,056	0,031
CAT.5E cross-over	((4 x 2 x AWG 26))	7,1	RJ45 8poli	RJ45 8poli	0,056	0,031
CAT.6E straight	((4 x 2 x AWG 26))	8,0	RJ45 8poli	RJ45 8poli	0,065	0,034
CAT.6E cross-over	((4 x 2 x AWG 26))	8,0	RJ45 8poli	RJ45 8poli	0,065	0,034

In molti casi applicativi sono possibili raggi di curvatura più contenuti.
Il nostro ufficio tecnico è a Vostra disposizione per fornire maggiori dettagli.

Cavi connettorizzati | Tabella cavi

TRAXLINE® KOAX 700 connettorizzato

Cavi Dati in PUR, schermati, altamente flessibili

Proprietà dei cavi TRAXLINE® :

- Resistente agli UV
- Senza CFC
- Raggio di curvatura minimo 15 x Ø
- Senza alogeni
- Ritardanti la fiamma
- Approvazioni: REACH/RoHS II



Illustrazione similare

Cavo KOAX confezione	Cavo	Max. Ø mm	Connettore lato Motore	Connettore lato Controller	Peso del cavo kg/m	Peso del rame kg/m
1 Koaxelement	1 x (1HF50) 50 Ohm	5,6	BNC Maschio	open end	0,045	0,022
1 Koaxelement	1 x (1HF50) 50 Ohm	5,6	BNC Femmina	BNC Femmina	0,045	0,022
1 Koaxelement	1 x (1HF50) 50 Ohm	5,6	BNC Femmina	open end	0,045	0,022
3 Koaxelement	(3 x (1HF50)) 50 OHM	11,2	BNC Maschio	BNC Maschio	0,140	0,063
3 Koaxelement	(3 x (1HF50)) 50 OHM	11,2	BNC Maschio	BNC Femmina	0,140	0,063
3 Koaxelement	(3 x (1HF50)) 50 OHM	11,2	BNC Maschio	open end	0,140	0,063
3 Koaxelement	(3 x (1HF50)) 50 OHM	11,2	BNC Femmina	BNC Femmina	0,140	0,063
3 Koaxelement	(3 x (1HF50)) 50 OHM	11,2	BNC Femmina	open end	0,140	0,063
5 Koaxelement	(5 x (1HF50)) 50 OHM	14,0	BNC Maschio	BNC Maschio	0,230	0,099
5 Koaxelement	(5 x (1HF50)) 50 OHM	14,0	BNC Maschio	BNC Femmina	0,230	0,099
5 Koaxelement	(5 x (1HF50)) 50 OHM	14,0	BNC Maschio	open end	0,230	0,099
5 Koaxelement	(5 x (1HF50)) 50 OHM	14,0	BNC Femmina	BNC Femmina	0,230	0,099
5 Koaxelement	(5 x (1HF50)) 50 OHM	14,0	BNC Femmina	open end	0,230	0,099

In molti casi applicativi sono possibili raggi di curvatura più contenuti.
Il nostro ufficio tecnico è a Vostra disposizione per fornire maggiori dettagli.

Cavi connettorizzati | Tabella cavi

TRAXLINE® FOC 700 connettorizzato

Cavo Multimode Glas FOC in PUR, robusto, privo di metalli, altamente flessibile

Proprietà dei cavi TRAXLINE® :

- Resistente agli UV
- Senza CFC
- Raggio di curvatura minimo 7,5 x Ø
- Senza alogeni
- Approvazioni: REACH/RoHS II

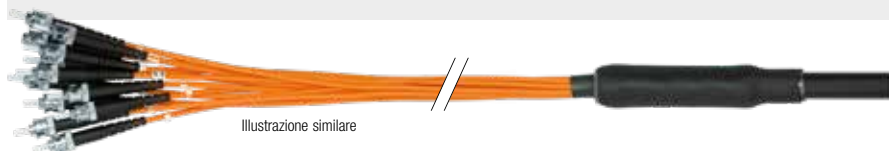

Cavo FOC confezione	Cavo	Max. Ø mm	Connettore lato Motore	Connettore lato Controller	Peso del cavo kg/m
LWL	6 G 50/125 µm	13,4	ST Maschio	LC Maschio	0,140
LWL	6 G 50/125 µm	13,4	ST Maschio	ST Maschio	0,140
LWL	6 G 50/125 µm	13,4	LC Maschio	LC Maschio	0,140
LWL	6 G 62.5/125 µm	13,4	ST Maschio	LC Maschio	0,140
LWL	6 G 62.5/125 µm	13,4	ST Maschio	ST Maschio	0,140
LWL	6 G 62.5/125 µm	13,4	LC Maschio	LC Maschio	0,140
LWL	12 G 50/125 µm	13,4	ST Maschio	LC Maschio	0,140
LWL	12 G 50/125 µm	13,4	ST Maschio	ST Maschio	0,140
LWL	12 G 50/125 µm	13,4	LC Maschio	LC Maschio	0,140
LWL	12 G 62.5/125 µm	13,4	ST Maschio	LC Maschio	0,140
LWL	12 G 62.5/125 µm	13,4	ST Maschio	ST Maschio	0,140
LWL	12 G 62.5/125 µm	13,4	LC Maschio	LC Maschio	0,140

In molti casi applicativi sono possibili raggi di curvatura più contenuti.
 Il nostro ufficio tecnico è a Vostra disposizione per fornire maggiori dettagli.

TRAXLINE® Cable engineering

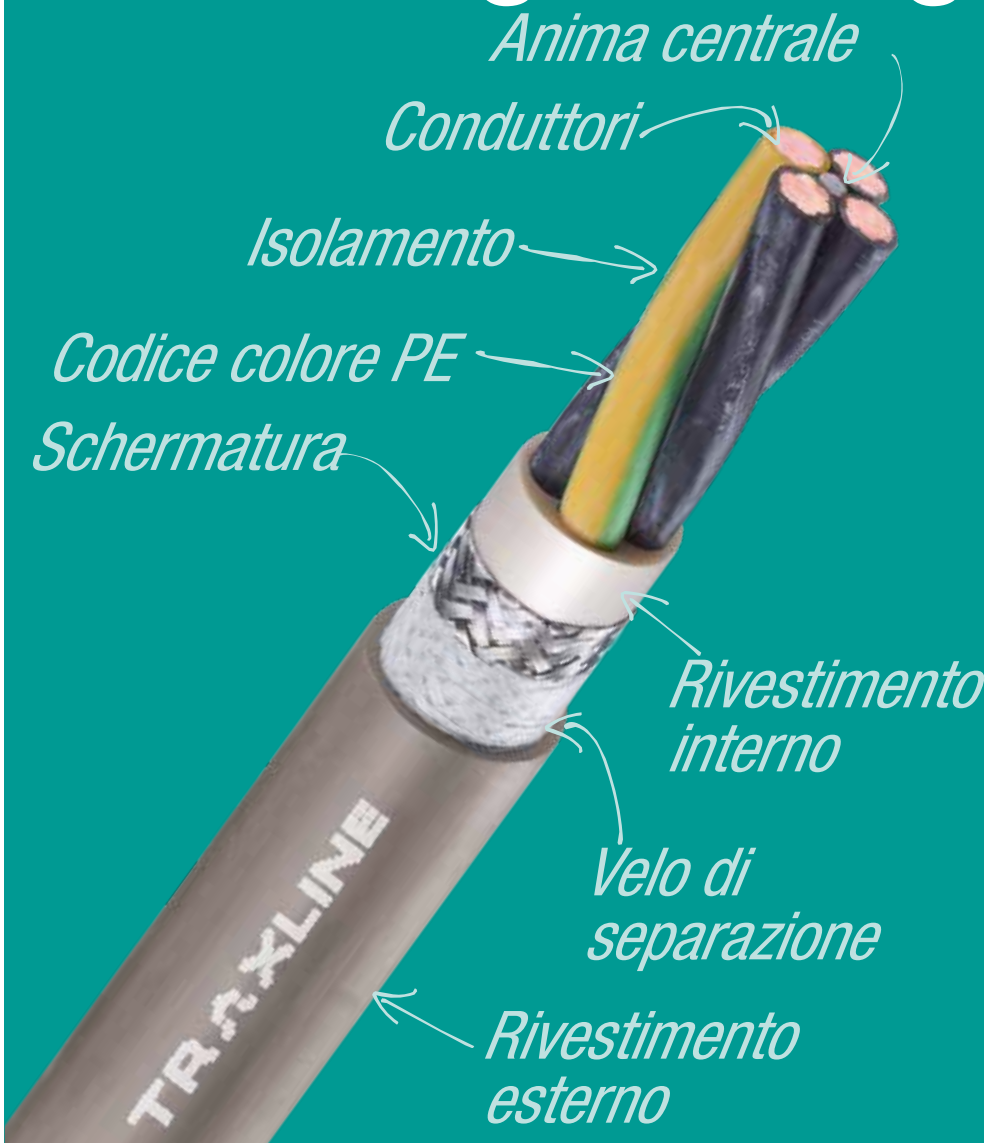

Scout cavi TRAXLINE

Dimensionamento del cavo per la Vostra applicazione portacavi

Dati azienda: Azienda: _____
 Nome contatto: _____
 Telefono: _____
 E-mail: _____
 CAP: _____ Città: _____
 Via: _____

Applicazione del cavo: Il cavo verrà installato in una catena portacavi?

sì no

Numero dei cavi: _____ (se disponibile, allegare la lista dei cavi)

Applicazione della catena: Tipo di macchina: _____
 Tipo di catena: _____
 Ingombro libero in altezza H (mm): _____
 Raggio di curvatura KR (mm): _____

Parametri d'impiego: Corsa LS (m): _____ Velocità v (m/s): _____
 Accelerazione a (m/s²) _____ Cicli ca. (per anno): _____

Struttura del cavo: Nr. conduttori: _____ Sezione conduttore: _____

Schermatura: non schermato schermato doppia schermatura

Fabbisogno e consegna: Fabbisogno annuo ca. (m): _____ in lotti da (m): _____
 matassa bobina
 Consegna richiesta 1. fornitura: _____
 Lunghezza della 1. consegna: _____
 Desidero ricevere una campionatura di
TRAXLINE o un cavo similare Art Nr.: _____

Identificazione dei conduttori: numerati + 1x giallo/verde colore secondo DIN 47100

Tensione: Tensione U (V): _____

Capacità: conduttore/conduttore c (nF/m): _____
 conduttore/schermo c (nF/m): _____

Condizioni d'impiego: Range di temperatura: Tmin (°C): _____ Tmax (°C): _____
 Condizioni ambientali: _____
 applicazione indoor applicazione outdoor
 Resistenza chimica: _____
 Raggi UV: _____
 Altre radiazioni: _____

Approvazioni: UL UL/CSA altro _____

Note: _____

Cable engineering | Struttura del cavo

Conduttore e trefolo

- Struttura metrica: numero conduttori x sezione nominale in mm²
- Struttura AWG (American Wire Gauge) : numero conduttori x sezione nominale in AWG esempio 4xAWG22
- Trefoli a fili di rame sottili di classe 5 o classe 6 con elevati requisiti di purezza
- Quanto più grande è la sezione tanto maggiore può essere la corrente che può fluire a parità di voltaggio.

Dimensioni del trefolo di rame secondo la codifica AWG

AWG-Nr.	Sezione mm ²	Diametro mm	AWG-Nr.	Sezione mm ²	Diametro mm	AWG-Nr.	Sezione mm ²	Diametro mm
500	254	20.7	8	8.366	3.26	24	0.205	0.511
400	203	18.9	9	6.63	2.91	25	0.163	0.455
350	178	17.3	10	5.26	2.59	26	0.128	0.405
300	152	16	11	4.15	2.3	27	0.102	0.361
250	127	14.6	12	3.3	2.05	28	0.0804	0.321
4/0	107.2	11.68	13	2.62	1.83	29	0.0646	0.286
3/0	85	10.4	14	2.08	1.63	30	0.0503	0.255
2/0	67.5	9.27	15	1.65	1.45	31	0.04	0.227
0	53.4	8.25	16	1.31	1.29	32	0.032	0.202
1	42.4	7.35	17	1.04	1.15	33	0.0252	0.18
2	33.6	6.54	18	0.823	1.024	34	0.04	0.16
3	26.7	5.83	19	0.653	0.912	35	0.0161	0.143
4	21.2	5.19	20	0.519	0.812	36	0.0123	0.127
5	16.8	4.62	21	0.412	0.723	37	0.01	0.113
6	13.3	4.11	22	0.325	0.644	38	0.00795	0.101
7	10.6	3.67	23	0.259	0.573	39	0.00632	0.0897

Isolamento dei conduttori

- Avvolge il conduttore per proteggerlo dal contatto con altri conduttori adiacenti ed evitare quindi un cortocircuito.
- L'isolamento elettrico definisce la classe di tensione
- L'isolamento dei conduttori estruso a pressione attorno all'anima centrale.
- La messa a terra: identificata nella struttura del cavo con una "G", isolamento 2 colori giallo/verde per "PE" potenziale terra .
- Viene garantita la stabilità meccanica dei fili.

Marcatura del conduttore

- Identificazione di fili con numeri fa riferimento al numero di fili in un cavo e semplifica la connessione del cavo al morsetto o al connettore.
- Conduttore di messa a terra giallo/verde senza marcatura.
- I conduttori dei cavi data sono identificati con i colori a norma DIN 47100
- Per cavi speciali sono possibili codici di colore specifici (Siemens, Indramat...).

Codici colori, tabella codifica AWG

DIN 47100 Codice colori

1 bianco	11 grigio-rosa	21 bianco-blu	31 verde-blu	41 grigio-nero
2 marrone	12 rosso-blu	22 marrone-blu	32 giallo-blu	42 rosa-nero
3 verde	13 bianco-verde	23 bianco-rosso	33 verde-rosso	43 blu-nero
4 giallo	14 marrone-verde	24 marrone-rosso	34 giallo-rosso	44 rosso-nero
5 grigio	15 bianco-giallo	25 bianco-nero	35 verde-nero	
6 rosa	16 giallo-marrone	26 marrone-nero	36 giallo-nero	
7 blu	17 bianco-grigio	27 grigio-verde	37 grigio-blu	
8 rosso	18 grigio-marrone	28 giallo-grigio	38 rosa-blu	
9 nero	19 bianco-rosa	29 rosa-verde	39 grigio-rosso	
10 viola	20 rosa-marrone	30 giallo-rosa	40 rosa-rosso	

Il primo colore descrive il colore di fondo dell'isolamento dei conduttori, il secondo colore quello dell'anello stampato.

Anima centrale

- Riempie la cavità e conferisce maggior stabilità a tutto il cavo.
- L'anima centrale mantiene la cordatura nella sua posizione e di solito consiste in un elemento di corda fibrosa.

Cordatura dei conduttori



Cordatura a strati: I conduttori del cavo sono cordati a strati concentrici, posizionati in direzione della lunghezza, intorno all'anima centrale nella sezione del cavo. Elevata resistenza al carico, molto adatta per le applicazioni in catena portacavi.



Cordatura a fascio: Numerosi conduttori sono cordati a fascio e a loro volta cordati a fascio lungo l'asse del cavo attorno all'anima centrale. Adatta a carichi molto elevati, anche per corse molto lunghe, elevate velocità e raggi di curvatura contenuti.



Coppie twistate: i conduttori sono cordati a coppia e poi twistati con numerose altre coppie attorno all'asse del cavo o attorno all'anima centrale. Questa cordatura evita "cross talking" (influenze negative di conduttori paralleli). Utilizzabile in presenza di carichi meccanici elevati in catene portacavi.



Cordatura ibrida: in presenza di conduttori potenza e data in un solo cavo, opzionale con conduttori BUS. Gli elementi aggiuntivi sono identificati con un "+" nell'identificazione della struttura del cavo.

Rivestimento interno

- Stabilizza la cordatura, aumenta la forza meccanica e aumenta la durata del cavo.
- Estruso a pressione.

Schermatura

- Schermatura a treccia di rame o foglio di alluminio oppure entrambi in combinazione, per aumentare la compatibilità elettromagnetica (EMC).
Campo attivo: evitare campi magnetici nei cavi di alimentazione
Campo passivo: evitare la penetrazione/intrusione di campi magnetici nei cavi di trasmissione dati.
- La schermatura singola viene identificata con la lettera “C” nella serie del nome del cavo, con parentesi nell’identificazione della struttura.
Esempio POWER 700 C (4G6 mm²) schermatura a treccia di rame attorno ai conduttori cordati.
- La doppia schermatura viene identificata con “CD” nel nome della serie del cavo, con doppie parentesi nell’identificazione della struttura.
Esempio ((4x2xAWG 26)) schermatura a treccia di rame e lamina di alluminio attorno ai conduttori cordati con sicurezza EMC molto alta.
Esempio (3x(2x0,25²)) schermatura a treccia di rame attorno ai conduttori cordati e alle coppie twistate con sicurezza EMC molto alta.

Rivestimento esterno

- Rivestimento esterno di protezione della struttura interna da agenti esterni meccanici, termici e chimici, dai raggi ultravioletti e radiazioni atomiche in rari casi.
- Fornisce stabilità al rivestimento per rinforzare tutta la struttura degli elementi interni.
- Rivestimento estruso a pressione.

Tensione nominale

- La tensione nominale indica il range di lavoro del cavo definito come standard. La tensione consentita può essere differente in funzione del tipo di approvazione.

Resistenza dell’isolamento

- I materiali utilizzati per l’isolamento oppongono al flusso di corrente elettrica una resistenza molto alta. Questa è inversamente proporzionale alla lunghezza del cavo. La resistenza dell’isolamento è una misura della qualità del materiale utilizzato per l’isolamento fra due conduttori o fra un conduttore e una schermatura.

Norme e standard

Resistente a olio

Il termine "resistente a olio" indica la resistenza chimica dei cavi che vengono usati in un ambiente in cui vengono continuamente esposti a olio o lubrificanti. La resistenza è molto importante per le sostanze che penetrano nel rivestimento esterno, che possono causare difetti precoci. Tenere in considerazione gli standard validi menzionati nelle schede tecniche di ogni cavo.

Resistente agli UV

La resistenza agli UV indica la resistenza del rivestimento esterno del cavo contro l'invecchiamento precoce del materiale causato dai raggi del sole. La resistenza UV dei cavi può essere limitata nei cavi colorati. I nostri cavi inoltre sono anche resistenti agli agenti atmosferici (Outdoor- diretto, Indoor-in-diretto). Tenere in considerazione gli standard validi menzionati nelle schede tecniche di ogni cavo.

Resistente all'ozono

A causa dell'elevata intensità del campo, i tubi al neon creano ozono per la transizione dell'aria del cavo. Ciò può causare la formazione di crepe se il cavo è sotto carico o in movimento.

Resistenza MUD

I nostri cavi in PUR sono certificati NEK 606. Tenere in considerazione attentamente gli standard validi menzionati nelle schede tecniche di ogni cavo.

Senza alogeni

Nei nostri cavi non vengono impiegati materiali alogeni come cloro, fluoro, iodio e bromo, poichè producono gas corrosivi in caso d'incendio, che andrebbero a formare acido idrocloridrico, idrofluoridrico ecc., che estenderebbero notevolmente il danno. Tenere in considerazione attentamente gli standard validi menzionati nelle schede tecniche di ogni cavo.

Senza CFC / Clorofluorocarburi

A seguito degli effetti degli CFC molto nocivi per l'ambiente, in particolare nello strato di ozono, i CFC non vengono da noi utilizzati nè per la produzione dei nostri prodotti nè nei prodotti stessi.

Ritardante la fiamma

Indica il comportamento di cavi testati secondo la normativa IEC 60331. Il ritardante di fiamma è una proprietà del materiale di isolamento, poichè in presenza di fiamma aperta non propagano la fiamma e prendono fuoco solo con ritardo, autoestingendosi quando la fiamma viene rimossa. Tenere in considerazione attentamente gli standard validi menzionati nelle schede tecniche di ogni cavo.

Senza silicone

I siliconi utilizzati nei cavi sono un problema molto serio quando si applicano lacche, poichè se una superficie contiene silicone, colori e lacche non vi aderiscono propriamente. Per questo motivo i nostri cavi sono generalmente privi di silicone.

Conformi REACH/RoHS II

Restrizione dell'uso di certe sostanze pericolose in apparecchiature elettriche ed elettroniche. In particolare l'uso di piombo, mercurio e cadmio deve essere strettamente limitato in apparecchiature elettroniche e cavi. I materiali sono pericolosi per l'ambiente e tossici.

Approvazioni

La normativa UL identifica che i cavi sono stati testati in accordo agli standard di sicurezza UL in Canada (c) e negli USA (us). I nostri cavi certificati hanno un numero AWM-Style (Appliance Wiring Material; materiali impiegati durante la produzione), che determina le informazioni riguardo a conduttori, isolamento e schermatura.

La marcatura CE indica che un prodotto soddisfa i requisiti dell'Unione Europea imposti al produttore in termini di sicurezza, salute e protezione ambientale. Il produttore è responsabile in modo permanente per questo prodotto; il legislatore stabilisce solo le condizioni.

Materiali

Plastiche utilizzate

I materiali d'isolamento impiegati nei nostri cavi si possono suddividere nei seguenti gruppi:

PVC – Cloruro di polivinile

E' il materiale maggiormente utilizzato nell'industria del cavo per l'isolamento e il rivestimento esterno. Aggiungendo differenti sostanze alla composizione quali plastificanti, stabilizzatori, granulati di colore e altri additivi, le proprietà del materiale possono cambiare e influenzare secondo richiesta. Il PVC ha proprietà di isolamento dielettrico molto buone e buona proprietà di scorrimento.

PUR – Poliuretano

Oltre ad una resilienza effettivamente più elevata, il poliuretano possiede anche una maggiore resistenza agli agenti chimici. E' utilizzato per l'isolamento, rivestimento interno ed esterno. La sua flessibilità anche alle basse temperature e un assorbimento di acqua molto basso rendono questo materiale eccellente per le applicazioni outdoor. Inoltre il PUR ha una elevata resistenza all'attrito.

PP – Polipropilene

La sua rigidità dielettrica molto alta rende il polipropilene un materiale isolante molto buono per l'isolamento elettrico e il rivestimento interno. In combinazione con un rivestimento esterno PVC/PUR/TPE è possibile produrre cavi eccellenti per l'impiego in catene portacavi.

TPE-0 – Elastomero termoplastico

Elastomero termoplastico basato su Olefin. Impiegato per rivestimenti esterni di cavi per applicazioni molto impegnative e corse molto lunghe.

Resistenza chimica

Prodotto chimico	Resistenza								
	Control 200	Control/Power 400	Control/Power 700	Data 700	Control/Power 700 C	System 700 C	Control/Power 1000	Data 1000	Control/Power 1000 C
Prodotti chimici inorganici/Soluzioni acquose, neutre									
Acqua	✓	✓	✓	✓	✓	✓	✓	✓	✓
Sale comune (10 %)	✓	✓	✓	✓	✓	✓	✓	✓	✓
Solfato di sodio (10 %)	✓	✓	✓	✓	✓	✓	✓	✓	✓
Soluzioni acquose, alcaline									
Soda (10 %)	✓	✓	✓	✓	✓	✓	✓	✓	✓
Soluzioni acquose, acide									
Soluzioni acquose, ossidanti	⊖	⊖	✓	✓	✓	✓	✓	✓	✓
Perossido d'idrogeno (3 %)	✓	✓	✓	✓	✓	✓	✓	✓	✓
Permanganato di potassio (2 %)	✓	✓	✓	✓	✓	✓	✓	✓	✓
Acidi inorganici									
Acidi salini concentrati	✗	✗	✗	✗	✗	✗	✗	✗	✗
Acido cloridrico (3 %)	✓	✓	✓	✓	✓	✓	✓	✓	✓
Acidi solforici concentrati	✗	✗	✗	✗	✗	✗	✗	✗	✗
Acidi solforici (3 %)	✓	✓	✓	✓	✓	✓	✓	✓	✓
Acidi nitrici concentrati	✗	✗	✗	✗	✗	✗	✗	✗	✗
Acidi nitrici (3 %)	⊕	⊕	⊕	⊕	⊕	⊕	⊕	⊕	⊕
Alcali inorganici									
Soda caustica concentrata	✗	✗	✗	✗	✗	✗	⊕	⊕	⊕
Soda caustica (3 %)	✓	✓	✓	✓	✓	✓	✓	✓	✓
Potassa caustica concentrata	✗	✗	⊕	⊕	⊕	⊕	⊕	⊕	⊕
Potassa caustica (3 %)	✓	✓	✓	✓	✓	✓	✓	✓	✓
Ammoniaca concentrata	⊕	⊕	✗	✗	✗	✗	✓	✓	✓
Ammoniaca (3-25 %)	✓	✓	✓	✓	✓	✓	✓	✓	✓

Prodotto chimico	Resistenza								
	Control 200	Control/Power 400	Control/Power 700	Data 700	Control/Power 700 C	System 700 C	Control/Power 1000	Data 1000	Control/Power 1000 C
Prodotti chimici organici/Acidi organici									
Acido acetico concentrato	✗	✗	⊕	⊕	⊕	⊕	⊕	⊕	⊕
Acido acetico (10 % in H ₂ O)	✓	✓	✓	✓	✓	✓	✓	✓	✓
Acido tartarico (10 % in H ₂ O)	✓	✓	✓	✓	✓	✓	✓	✓	✓
Acido citrico (10 % in H ₂ O)	✗	✗	✓	✓	✓	✓	✓	✓	✓
Chetoni									
Acetone	✗	✗	✗	✗	✗	✗	⊕	⊕	⊕
Acetone metilico (MEK)	✗	✗	✗	✗	✗	✗	⊕	⊕	⊕
Alcool									
Alcool etilico (Spirito)	✗	✗	⊕	⊕	⊕	⊕	✓	✓	✓
Alcool isopropilico	✗	✗	✓	✓	✓	✓	✓	✓	✓
Glicolo dietilico	⊕	⊕	✓	✓	✓	✓	✓	✓	✓
Aromi									
Toluolo	✗	✗	✗	✗	✗	✗	✗	✗	✗
Xilolo	✗	✗	✗	✗	✗	✗	✗	✗	✗
Carburanti									
Benzina	✗	✗	✓	✓	✓	✓	✓	✓	✓
Diesel	⊕	⊕	✓	✓	✓	✓	✓	✓	✓
Cherosene	✗	✗	✓	✓	✓	✓	✓	✓	✓
Olii sintetici / Lubrificanti									
ASTM-Öl #2	✓	✓	✓	✓	✓	✓	✓	✓	✓
Fluido idraulico									
Basato su olio minerale	✗	✗	✓	✓	✓	✓	✓	✓	✓
Basato su glicolo	✗	✗	✓	✓	✓	✓	✓	✓	✓
Basato su ester sintetica	✗	✗	✗	✗	✗	✗	✗	✗	✗
Olii vegetali									
Olio di colza	⊕	⊕	✓	✓	✓	✓	✓	✓	✓
Olio di oliva	⊕	⊕	✓	✓	✓	✓	✓	✓	✓
Olio di soia	⊕	⊕	✓	✓	✓	✓	✓	✓	✓
Altri									
Acqua marina	✓	✓	✓	✓	✓	✓	✓	✓	✓

Abbreviazioni:

✓ resistente

✗ non resistente

⊕ resistente nel breve periodo

⊖ nessuna indicazione

Carico di corrente

Sezione cavo	PVC	PUR	PUR Unipolare
0.14 mm ²	2 A	2 A	2 A
0.25 mm ²	4 A	4 A	4 A
0.34 mm ²	6 A	6 A	6 A
0.5 mm ²	9 A	9 A	9 A
0.75 mm ²	12 A	12 A	15 A
1 mm ²	15 A	15 A	19 A
1.5 mm ²	18 A	23 A	24 A
2.5 mm ²	26 A	32 A	32 A
4 mm ²	34 A	42 A	42 A
6 mm ²	44 A	54 A	54 A
10 mm ²	61 A	75 A	73 A
16 mm ²	82 A	100 A	98 A
25 mm ²	108 A	127 A	141 A
35 mm ²	135 A	158 A	176 A
50 mm ²	168 A	192 A	216 A
70 mm ²	207 A	246 A	279 A
95 mm ²	250 A	298 A	342 A
120 mm ²	292 A	346 A	400 A
150 mm ²	335 A	399 A	464 A
185 mm ²	382 A	456 A	533 A
240 mm ²	453 A	538 A	634 A
300 mm ²	523 A	621 A	736 A
400 mm ²			868 A
500 mm ²			998 A
700 mm ²			1240 A

DIN VDE 0298-4
pagina 33, Tabella 11, colonna 5

DIN VDE 0298-4
pagina 23, Tabella 6, colonna 5

DIN VDE 0298-4
pagina 33, Tabella 11, colonna 2

DIN VDE 0298-4
pagina 23, Tabella 6, colonna 7

Questi valori sono estratti dalla normativa DIN VDE 0298-4. La procedura di layout denominata "movimento continuo nella catena portacavi" non è standardizzata. Per questo motivo i valori riportati sono solo valori di riferimento. Per altre temperature, frequenze di cavi e condizioni d'impiego e di carico anomali sono da tener presenti i fattori di correzione e riduzione corrispondenti così come le rilevanti norme di sicurezza.

Le indicazioni fornite in questa pubblicazione non sono vincolanti e sono da utilizzare unicamente come indicazioni per la progettazione. In particolare non diamo nessuna garanzia che i prodotti forniti siano adatti all'applicazione del cliente. E' responsabilità del cliente verificare che i nostri prodotti siano corrispondenti alle specifiche dell'applicazione.

Fattori di conversione per differenti temperature ambientali

Temperature ambiente in °C	Temperatura operativa consentita/consigliata sul conduttore					
	40 °C	60 °C	70 °C	80 °C	85 °C	90 °C
	Fattori di conversione da applicare alle informazioni di capacità di carico!					
10	1,73	1,29	1,22	1,18	1,17	1,15
15	1,58	1,22	1,17	1,14	1,13	1,12
20	1,41	1,15	1,12	1,10	1,09	1,08
25	1,22	1,08	1,06	1,05	1,04	1,04
30	1,00	1,00	1,00	1,00	1,00	1,00
35	0,71	0,91	0,94	0,95	0,95	0,96
40	–	0,82	0,87	0,89	0,90	0,91
45	–	0,71	0,79	0,84	0,85	0,87
50	–	0,58	0,71	0,77	–	0,82
55	–	0,41	0,61	0,71	–	0,76
60	–	–	0,50	0,63	–	0,71
65	–	–	0,35	0,55	–	0,65
70	–	–	–	0,45	–	0,58
75	–	–	–	0,32	–	0,50
80	–	–	–	–	–	0,41
85	–	–	–	–	–	0,29
90	–	–	–	–	–	–
95	–	–	–	–	–	–

Calcolo del supplemento rame

Il supplemento rame si ottiene dalla differenza fra il prezzo di calcolo (base rame) e il prezzo effettivo della quota di rame del cavo. Ogni prezzo a listino di un cavo contiene un prezzo del rame calcolato a 150,- €/100 kg. Il prezzo della quota di rame viene tuttavia nuovamente calcolato al prezzo giornaliero secondo il bollettino DEL (DEL = Deutsches Elektrolytkupfer für Leit Zwecke). Il peso del rame di un cavo indica il coefficiente di rame in kg/m.

La formula per il calcolo del supplemento rame (€/m):

$$\text{Coefficiente rame [kg/m]} \times \frac{\text{Bollettino DEL [€/100 kg]} - \text{Base rame [€/100 kg]}}{100} = \text{Supplemento rame [€/m]}$$

Bollettino DEL

Il bollettino DEL (Deutsches Elektrolytkupfer für Leit Zwecke/German Electrolytic Copper for Conductor Purposes) è una quotazione di mercato per il rame utilizzato nei cavi con una correttezza di oltre 95,5%.

Base rame

E' il valore proporzionale del rame già compreso nel prezzo del cavo.
In tutti i cavi TRAXLINE il prezzo del rame viene calcolato a 150,00 €/100 kg.

Coefficiente rame

Il coefficiente rame è il peso del rame nel cavo. Questo può variare notevolmente in funzione della sezione e del numero di conduttori utilizzati ed è specificato in chilogrammi per metro (kg/m). Dal prodotto ottenuto dal coefficiente di rame (in kg/m) e la differenza prezzo ogni kg di rame secondo il bollettino DEL si ottiene il supplemento rame ogni metro di cavo in €.
Il valore DEL applicato è quello del giorno precedente la data di spedizione.

Esempio:

Coefficiente rame: 0,152 kg/m
Bollettino DEL: 300,00 €, -/100 kg Cu
Base rame: 150,00 €, -/100 kg Cu

$$\text{Coefficiente rame [kg/m]} \times \frac{\text{Bollettino DEL [€/100 kg]} - \text{Base rame [€/100 kg]}}{100} = \text{Supplemento rame [€/m]}$$

$$0,152 \times \frac{300 - 150}{100} = 0,228 \quad \text{Supplemento rame} = 0,228 \text{ €/m}$$

Supplemento rame in questo esempio: 0,228 €/m di cavo.

Gli sconti sono validi solo sul prezzo al metro del cavo ma non vengono applicati al supplemento rame (viene indicato in fattura come voce separata).

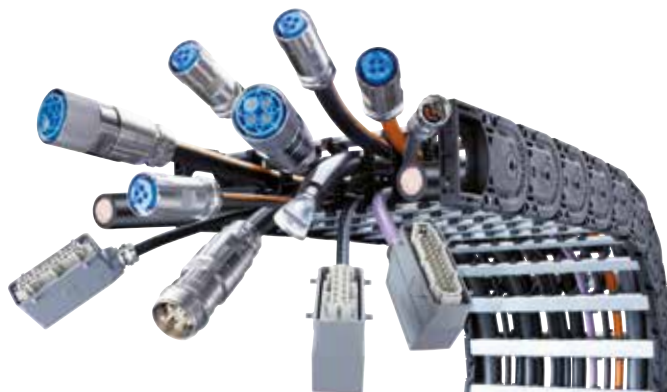

Direttive d'installazione in catene portacavi

Svolgimento dei cavi senza spirali

Nel determinare la lunghezza dei cavi utile per l'installazione in catena svolgere il cavo in senso tangenziale e non a spirale.



Svolgimento dei cavi dalle bobine senza torsione

Nel determinare la lunghezza dei cavi utile per l'installazione in catena svolgere il cavo dalla bobina senza torsioni.



Distribuzione del peso nell'alloggio dei cavi in catena

Nell'alloggiare i cavi in catena distribuire il peso dei cavi in modo simmetrico sulla larghezza della catena. In questo modo si garantisce la massima durata dei portacavi e dei cavi.

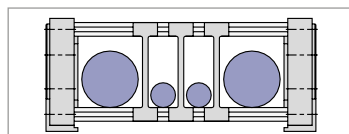

Distribuzione del peso vantaggiosa

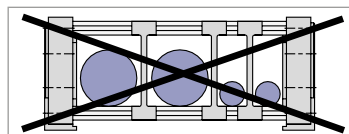

Distribuzione del peso errata

Lunghezza dei cavi

La variazione di lunghezza dei cavi in posa puo' essere compensata in corrispondenza dell'ingombro dell'arco della catena.

I cavi devono potersi muovere liberamente con sufficiente lunghezza e senza torsioni all'interno dei portacavi.

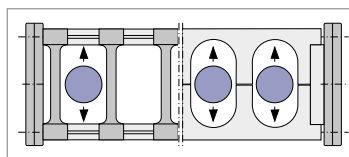

Inserimento dei conduttori

In generale bisogna tener presente che i cavi devono potersi muovere liberamente nella catena portacavi senza alcuna costrizione.

Seguire le seguenti raccomandazioni:

- Spazio sufficiente fra i separatori
- Alloggio di ciascuno senza alcuna costrizione
- Non fissare i cavi all'interno della catena

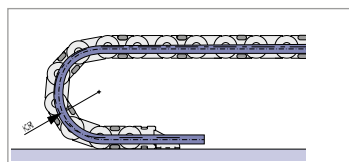

Fermacavi antitrazione al punto mobile

Procedere al fissaggio dei cavi con i fermacavi antitrazione al punto mobile dopo aver posizionato il tratto mobile terminale della catena prima della corsa.

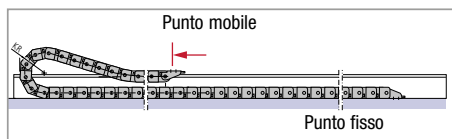

Lunghezza dei cavi alloggiati in catena

Dopo aver nuovamente posizionato il punto mobile della catena a fine corsa controllare che i cavi alloggiati in catena non abbiano costrizioni. In caso contrario procedere a compensare la lunghezza dei cavi in corrispondenza del raggio di curvatura.

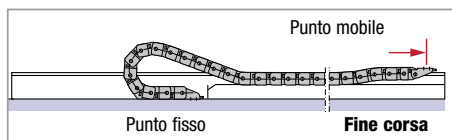

Fermacavi antitrazione al punto fisso

Dopo aver inserito i cavi in catena, regolandone la lunghezza come indicato, procedere al fissaggio finale dei cavi al punto fisso.

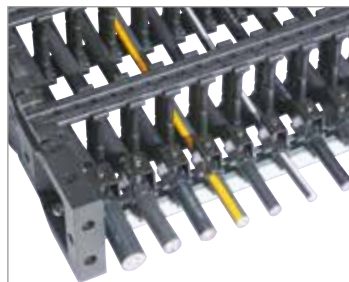

Esempi applicativi



- TOTALTRAX – La soluzione completa per il montaggio finale con risparmio di tempo e con brevi tempi di revisione.



- Sistemi completi sino a oltre 10 tonnellate di peso totale
- Collaudo cliente a richiesta presso nostro stabilimento
- Imballo speciale e logistica di trasporto sino a destino
- Risparmio sui tempi del 50% circa al montaggio finale



- Catena MC con cavo connettorizzato, fermacavi antitrazione SZL e canale di guida in alluminio per l'impiego su carriponte portuali.



- Impianto high-speed per i test
- Test di durata con oltre 25 milioni di cicli



- Fermacavi SZL ottimizzati per lunga durata di cavi, sicuri, compatti, semplici da montare



- 125 m di corsa: Catena completa di cavi connettorizzati TRAXLINE della Serie 700



Indice per numeri di articolo

Art.-No.	pag.	Art.-No.	pag.	Art.-No.	pag.	Art.-No.	pag.	Art.-No.	pag.
45201.....	19.029	45442.....	19.021	45587.....	19.041	45695.....	19.093	45817.....	19.043
45202.....	19.029	45443.....	19.021	45588.....	19.041	45696.....	19.095	45818.....	19.043
45203.....	19.029	45445.....	19.021	45589.....	19.041	45697.....	19.095	45819.....	19.043
45205.....	19.029	45446.....	19.021	45590.....	19.041	45698.....	19.095	45820.....	19.043
45209.....	19.029	45449.....	19.021	45591.....	19.041	45699.....	19.095	45821.....	19.043
45211.....	19.029	45451.....	19.021	45592.....	19.041	45701.....	19.023	45822.....	19.043
45213.....	19.029	45454.....	19.021	45593.....	19.041	45702.....	19.023	45823.....	19.043
45214.....	19.029	45501.....	19.033	45594.....	19.041	45703.....	19.023	45824.....	19.043
45221.....	19.029	45502.....	19.033	45595.....	19.041	45705.....	19.023	45825.....	19.043
45222.....	19.029	45503.....	19.033	45596.....	19.041	45709.....	19.023	45826.....	19.043
45223.....	19.029	45505.....	19.033	45597.....	19.041	45712.....	19.023	45827.....	19.043
45225.....	19.029	45509.....	19.033	45598.....	19.041	45715.....	19.023	45828.....	19.043
45229.....	19.029	45511.....	19.033	45622.....	19.061	45721.....	19.023	45829.....	19.043
45231.....	19.029	45514.....	19.033	45623.....	19.061	45722.....	19.023	46090.....	19.097
45234.....	19.029	45516.....	19.033	45624.....	19.061	45723.....	19.023	46100.....	19.097
45242.....	19.029	45521.....	19.033	45625.....	19.061	45725.....	19.023	46104.....	19.097
45243.....	19.029	45522.....	19.033	45626.....	19.061	45729.....	19.023	46105.....	19.097
45245.....	19.029	45523.....	19.033	45627.....	19.061	45732.....	19.023	46110.....	19.099
45252.....	19.029	45525.....	19.033	45628.....	19.061	45735.....	19.023	46115.....	19.099
45253.....	19.029	45529.....	19.033	45629.....	19.061	45741.....	19.023	46120.....	19.099
45254.....	19.029	45531.....	19.033	45630.....	19.061	45742.....	19.023	46125.....	19.097
45262.....	19.029	45534.....	19.033	45632.....	19.061	45743.....	19.023	46130.....	19.097
45263.....	19.029	45536.....	19.033	45634.....	19.061	45745.....	19.023	46135.....	19.097
45272.....	19.029	45541.....	19.033	45635.....	19.061	45749.....	19.023	46150.....	19.103
45273.....	19.029	45542.....	19.033	45636.....	19.061	45752.....	19.023	46155.....	19.103
45282.....	19.029	45543.....	19.033	45637.....	19.061	45755.....	19.023	46160.....	19.103
45292.....	19.029	45544.....	19.033	45638.....	19.061	45757.....	19.023	46165.....	19.103
45302.....	19.029	45546.....	19.033	45639.....	19.061	45759.....	19.023	46170.....	19.103
45312.....	19.029	45549.....	19.033	45640.....	19.061	45760.....	19.035	46175.....	19.103
45355.....	19.059	45551.....	19.033	45641.....	19.061	45761.....	19.035	46200.....	19.101
45356.....	19.059	45552.....	19.033	45642.....	19.061	45762.....	19.035	46205.....	19.101
45357.....	19.059	45553.....	19.033	45643.....	19.061	45763.....	19.035	46210.....	19.101
45358.....	19.059	45555.....	19.033	45646.....	19.061	45765.....	19.035	46215.....	19.101
45359.....	19.059	45559.....	19.033	45647.....	19.061	45769.....	19.035	46220.....	19.101
45360.....	19.059	45560.....	19.033	45649.....	19.061	45772.....	19.035	46225.....	19.101
45361.....	19.059	45561.....	19.033	45650.....	19.061	45775.....	19.035	46230.....	19.101
45372.....	19.059	45562.....	19.033	45651.....	19.061	45777.....	19.035	46235.....	19.101
45373.....	19.059	45563.....	19.033	45652.....	19.061	45778.....	19.035	46240.....	19.101
45374.....	19.059	45564.....	19.033	45654.....	19.061	45780.....	19.035	46250.....	19.103
45376.....	19.059	45565.....	19.033	45661.....	19.063	45781.....	19.035	46255.....	19.103
45377.....	19.059	45566.....	19.033	45662.....	19.063	45783.....	19.035	46260.....	19.103
45380.....	19.059	45567.....	19.033	45664.....	19.063	45785.....	19.035	46300.....	19.103
45382.....	19.059	45568.....	19.033	45665.....	19.063	45787.....	19.035	46305.....	19.103
45391.....	19.021	45569.....	19.033	45667.....	19.065	45789.....	19.035	46315.....	19.103
45392.....	19.021	45570.....	19.033	45669.....	19.065	45790.....	19.035	46323.....	19.103
45393.....	19.021	45571.....	19.033	45670.....	19.075	45791.....	19.035	46330.....	19.103
45396.....	19.021	45572.....	19.033	45672.....	19.075	45801.....	19.035	46345.....	19.103
45400.....	19.021	45573.....	19.033	45679.....	19.065	45802.....	19.035	46350.....	19.103
45401.....	19.021	45574.....	19.033	45680.....	19.087	45803.....	19.035	46355.....	19.103
45402.....	19.021	45575.....	19.041	45683.....	19.091	45804.....	19.035	46360.....	19.103
45412.....	19.021	45576.....	19.041	45684.....	19.085	45805.....	19.035	46365.....	19.103
45415.....	19.021	45577.....	19.041	45685.....	19.091	45806.....	19.035	46400.....	19.097
45421.....	19.021	45578.....	19.041	45686.....	19.077	45807.....	19.035	46410.....	19.097
45422.....	19.021	45579.....	19.041	45687.....	19.079	45808.....	19.035	46412.....	19.099
45423.....	19.021	45580.....	19.041	45688.....	19.081	45809.....	19.035	46415.....	19.099
45425.....	19.021	45581.....	19.041	45689.....	19.071	45810.....	19.035	46505.....	19.097
45429.....	19.021	45582.....	19.041	45690.....	19.069	45811.....	19.035	47202.....	19.031
45431.....	19.021	45583.....	19.041	45691.....	19.089	45812.....	19.035	47222.....	19.031
45434.....	19.021	45584.....	19.041	45692.....	19.073	45814.....	19.043	47223.....	19.031
45436.....	19.021	45585.....	19.041	45693.....	19.083	45815.....	19.043	47225.....	19.031
45441.....	19.021	45586.....	19.041	45694.....	19.093	45816.....	19.043	47242.....	19.031

Indice per numeri di articolo

Art.-No.	pag.	Art.-No.	pag.	Art.-No.	pag.	Art.-No.	pag.	Art.-No.	pag.
47243.....	19.031	47672.....	19.015	48113.....	19.017	49590.....	19.047	49821.....	19.051
47245.....	19.031	47673.....	19.015	48115.....	19.017	49591.....	19.047	49822.....	19.051
47252.....	19.031	47674.....	19.015	48119.....	19.017	49592.....	19.047	49823.....	19.051
47253.....	19.031	47676.....	19.015	48121.....	19.017	49593.....	19.047	49824.....	19.051
47262.....	19.031	47680.....	19.015	48124.....	19.017	49594.....	19.047	49825.....	19.051
47263.....	19.031	47684.....	19.015	48125.....	19.017	49595.....	19.047	49826.....	19.049
47272.....	19.031	47687.....	19.015	48126.....	19.017	49622.....	19.067	49827.....	19.051
47273.....	19.031	47692.....	19.015	48128.....	19.017	49623.....	19.067	49828.....	19.051
47282.....	19.031	47693.....	19.015	48623.....	19.057	49624.....	19.067	49829.....	19.051
47292.....	19.031	47694.....	19.015	48627.....	19.057	49625.....	19.067	49837.....	19.053
47352.....	19.013	47696.....	19.015	48638.....	19.057	49626.....	19.067	49838.....	19.053
47353.....	19.013	47700.....	19.015	48647.....	19.057	49627.....	19.067	49839.....	19.053
47354.....	19.013	47704.....	19.015	48648.....	19.057	49628.....	19.067	49840.....	19.053
47356.....	19.013	47707.....	19.015	48649.....	19.057	49629.....	19.067	49841.....	19.053
47360.....	19.013	47712.....	19.015	48664.....	19.019	49630.....	19.067	49842.....	19.053
47364.....	19.013	47713.....	19.015	48666.....	19.019	49632.....	19.067	49843.....	19.053
47367.....	19.013	47714.....	19.015	48668.....	19.019	49634.....	19.067	49844.....	19.053
47372.....	19.013	47716.....	19.015	48670.....	19.019	49635.....	19.067	49845.....	19.053
47373.....	19.013	47720.....	19.015	48674.....	19.019	49636.....	19.067	49846.....	19.053
47374.....	19.013	47724.....	19.015	48678.....	19.019	49637.....	19.067	49847.....	19.053
47376.....	19.013	47727.....	19.015	48679.....	19.019	49638.....	19.067	49848.....	19.053
47380.....	19.013	48040.....	19.017	48680.....	19.019	49639.....	19.067	49849.....	19.053
47384.....	19.013	48041.....	19.017	48682.....	19.019	49640.....	19.067	49857.....	19.055
47387.....	19.013	48042.....	19.017	49400.....	19.025	49641.....	19.067	49858.....	19.055
47392.....	19.013	48043.....	19.017	49401.....	19.025	49642.....	19.067	49859.....	19.055
47393.....	19.013	48044.....	19.017	49402.....	19.025	49643.....	19.067	49860.....	19.055
47394.....	19.013	48045.....	19.017	49412.....	19.025	49646.....	19.067	49861.....	19.055
47396.....	19.013	48046.....	19.017	49429.....	19.025	49647.....	19.067	49862.....	19.055
47400.....	19.013	48047.....	19.017	49431.....	19.025	49649.....	19.067	49863.....	19.055
47404.....	19.013	48048.....	19.017	49434.....	19.025	49650.....	19.067	49864.....	19.055
47407.....	19.013	48049.....	19.017	49436.....	19.025	49651.....	19.067	49865.....	19.055
47412.....	19.013	48050.....	19.017	49449.....	19.025	49652.....	19.067	49866.....	19.055
47413.....	19.013	48051.....	19.017	49451.....	19.025	49654.....	19.067	49867.....	19.055
47414.....	19.013	48052.....	19.017	49454.....	19.025	49709.....	19.027	49868.....	19.055
47416.....	19.013	48053.....	19.017	49534.....	19.037	49712.....	19.027	49869.....	19.055
47420.....	19.013	48054.....	19.017	49542.....	19.037	49715.....	19.027	49876.....	19.049
47424.....	19.013	48055.....	19.017	49543.....	19.037	49729.....	19.027	49877.....	19.049
47427.....	19.013	48056.....	19.017	49544.....	19.037	49732.....	19.027	49878.....	19.049
47433.....	19.013	48057.....	19.017	49552.....	19.037	49735.....	19.027	49879.....	19.049
47580.....	19.045	48058.....	19.017	49553.....	19.037	49749.....	19.027	49880.....	19.049
47581.....	19.045	48059.....	19.017	49555.....	19.037	49752.....	19.027	49881.....	19.049
47582.....	19.045	48060.....	19.017	49560.....	19.037	49755.....	19.027	49882.....	19.049
47583.....	19.045	48070.....	19.019	49562.....	19.037	49757.....	19.027	49883.....	19.049
47584.....	19.045	48071.....	19.019	49563.....	19.037	49759.....	19.027	49884.....	19.049
47585.....	19.045	48072.....	19.019	49565.....	19.037	49801.....	19.039	49885.....	19.049
47586.....	19.045	48073.....	19.019	49566.....	19.037	49802.....	19.039	49887.....	19.049
47587.....	19.045	48074.....	19.019	49568.....	19.037	49803.....	19.039	49888.....	19.049
47588.....	19.045	48075.....	19.019	49569.....	19.037	49804.....	19.039	49889.....	19.049
47589.....	19.045	48076.....	19.019	49571.....	19.037	49805.....	19.039		
47590.....	19.045	48077.....	19.019	49572.....	19.037	49806.....	19.039		
47591.....	19.045	48078.....	19.019	49573.....	19.037	49807.....	19.039		
47592.....	19.045	48079.....	19.019	49574.....	19.037	49808.....	19.039		
47593.....	19.045	48080.....	19.019	49581.....	19.047	49809.....	19.039		
47594.....	19.045	48081.....	19.019	49582.....	19.047	49810.....	19.039		
47652.....	19.015	48082.....	19.019	49583.....	19.047	49811.....	19.039		
47653.....	19.015	48083.....	19.019	49584.....	19.047	49812.....	19.039		
47654.....	19.015	48084.....	19.019	49585.....	19.047	49816.....	19.051		
47656.....	19.015	48085.....	19.019	49586.....	19.047	49817.....	19.051		
47660.....	19.015	48086.....	19.019	49587.....	19.047	49818.....	19.051		
47664.....	19.015	48111.....	19.017	49588.....	19.047	49819.....	19.051		
47667.....	19.015	48112.....	19.017	49589.....	19.047	49820.....	19.051		

Note



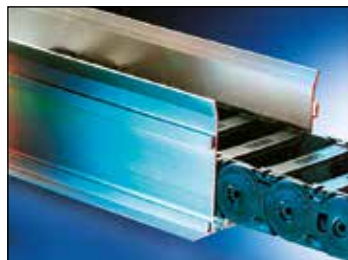

Accessori

● Canaline di supporto Pag. 20.002

Componenti essenziali per la sicurezza ed il corretto funzionamento dei portacavi. Per catene autoportanti.

● Canali di guida

Canali di guida **in alluminio**: facilità di montaggio e d'impiego. Pag. 20.006

Canali di guida in alluminio **TKAL** Pag. 20.022

Easy Guide System **TKEG** Pag. 20.028

Canali di guida per applicazioni verticali Pag. 20.036

Coperture per canali Pag. 20.037

Canali modulari in acciaio **TKSG** Pag. 20.038

Canali di guida **in acciaio** Pag. 20.043

Rilevatore di forze Pag. 20.051

Floating Moving Device Pag. 20.053

● Rulli di supporto Pag. 20.055

RSC con rulli di scorrimento Pag. 20.059

● Fermacavi antitrazione Pag. 20.100

Fermacavi LineFix Pag. 20.101

Fermacavi a pettine Pag. 20.106

Fermatubi Pag. 20.107

Fermacavi SZL Pag. 20.108

● **Utensili** per apertura rapida Pag. 20.112

● **Guaine corrugate FIPSYSTEMS®** Pag. 20.114

Canaline di supporto

In un sol pezzo

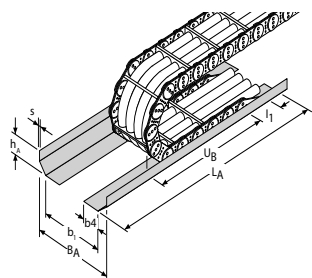
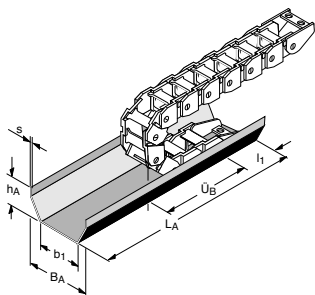

Come già menzionato nei dati tecnici dei singoli portacavi per il funzionamento ottimale della catena è necessario che essa appoggi su una superficie piana. Se tale condizione non sussiste è indispensabile l'applicazione di una canalina di supporto.

Tutte le canaline sono disponibili in acciaio verniciato con mano di fondo. La scelta del materiale avviene in funzione delle condizioni d'impiego e delle specifiche richieste.

La lunghezza standard è di 2 metri. A richiesta si eseguono canaline aventi lunghezza massima sino a 3 metri.

Anche lunghezze speciali oltre i 3 metri sono realizzabili con la nostra consulenza tecnica.

Lunghezza della canalina:

(con raccordo standard)

$$L_A = \frac{L_s}{2} + \ddot{U}_B + I_1$$

- \ddot{U}_B - Ingombro arco
- I_1 - Lunghezza raccordo

Con l'uso di fermacavi al punto fisso la lunghezza della canalina deve essere adattata in modo corrispondente!

Le canaline di supporto possono essere realizzate anche in due parti (senza il fondo).

Tabella dimensionale

Dimensioni in mm

Mono/CF	UNIFLEX ET/TKP	Serie K	Serie M	Serie XL	QUANTUM	Larghezza	Larghezza	Larghezza	Altezza	Sp
						interna	totale	parziale	totale	lamiera
						b_1	B_A	b_4	h_A	s
0450	1455/0455/ ET1455/ TKP35		MK-,ME-,MK			$B_k + 6$	$B_1 + 15$	25	20	1,5
	1555/0555				Q040	$B_k + 6$	$B_1 + 15$	30	20	1,5
0625		KC 0650	MC-,ME-,MK		Q060	$B_k + 15$	$B_1 + 25$	40	20	2,0
	1665/0665	KE 0650	MT 0650							
		KC 0900	MC-,ME-,MK		Q080	$B_k + 15$	$B_1 + 25$	55	30	2,0
		KE 0900	MT 0950							
			MC-,ME-,MK		Q0100	$B_k + 20$	$B_1 + 40$	60	40	3,0
			MT 1250							
				XLC-1650		$B_k + 20$	$B_1 + 40$	70	50	3,0
				XL-1650						
			MC 1300			$B_k + 20$	$B_1 + 40$	55	50	3,0
CF 050,CF 060						70	85		20	1,5
CF 085						100	115		20	1,5
CF 115						130	155		30	2,0
CF 120						135	160		30	2,0
CF 175						200	225		40	3,0

In caso di portacavi aventi dimensioni ridotte, appartenenti a Serie non riportate in tabella, è consigliabile l'installazione di semicanali di guida senza lamina di fondo.

Legenda Canali di guida

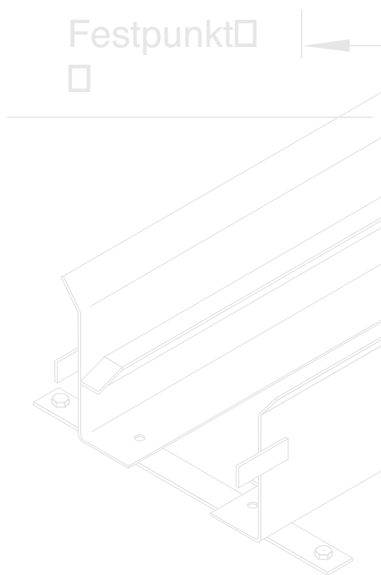
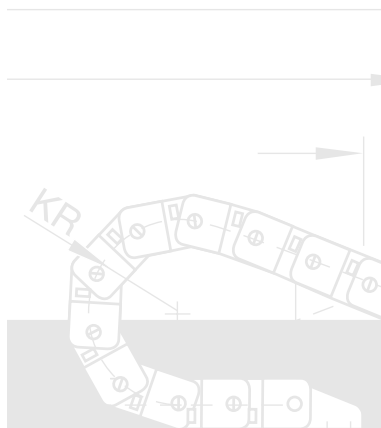

- L_S = Corsa del portacavi
- L_{KA} = Lunghezza del canale
- $L_{KA'}$ = Lunghezza del canale con appoggio
($=L_S/2$) nella disposizione semplice
($=X - 2l_1$) nella disposizione contrapposta
- L_{Z1} = Dimensione per ingombro arco
($=\ddot{U}_B + 50$ mm) con raccordo standard
- L_{Z1} = Dimensione per ingombro arco
Con altezza di montaggio ribassata e RKR*
- L_{Z1}'' = Dimensione per ingombro arco
Con altezza di montaggio ribassata e flessione propria*
- L_{Z2} = Dimensione per raccordo ($=l_1 + 50$ mm)
- X = Distanza del raccordo nella disposizione contrapposta
- B_{KA} = Larghezza totale del canale
- B_{EF} = Larghezza massima del portacavi
- b_1 = Larghezza interna del canale
- b_2 = Distanza fori -viti esterna
- b_3 = Distanza fori -viti interna
- b_4 = Distanza fori -fissaggio del portacavi
- b_5 = Larghezza lamina di fondo
- h_{KA} = Altezza del canale
- h_1 = Altezza profilo canale - Altezza residua
- h_2 = Altezza profilo canale - Altezza di appoggio
- s_1 = Spessore parete laterale
- s_2 = Spessore lamina di fondo
- d = \varnothing fori per vite

Vedi dati tecnici dei portacavi:

- l_1 = Lunghezza del raccordo
- \ddot{U}_B = Ingombro arco per raccordo standard
- \ddot{U}_B' = Ingombro arco per altezza di montaggio ribassata e RKR*
- \ddot{U}_B'' = Ingombro arco
per altezza di montaggio ribassata e flessione propria*
- H = Altezza di montaggio con raccordo standard
- H' = Altezza di montaggio con raccordo ribassato*
Consigliata: $H' = 3 h_G$
- RKR = Raggio di curvatura contrario

Disposizione del portacavi: semplice

(con altezza di montaggio punto mobile standard)

Calcolo lunghezza canale

$$L_{KA} = L_S + L_{Z1} + L_{Z2}$$

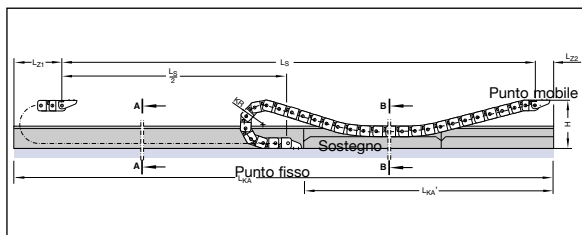

Disposizione dei portacavi: contrapposta

(con altezza di montaggio punto mobile standard)

Calcolo lunghezza canale

$$L_{KA} = L_S + 2 L_{Z1} + X$$

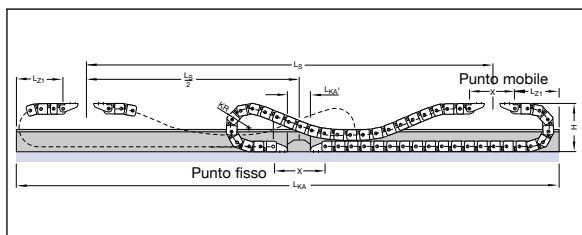

Altezza di montaggio punto mobile ottimale

Quanto più lunga è la corsa, tanto maggiore è la lunghezza del portacavi e più elevate sono le forze di spostamento necessarie.

Peso proprio, accelerazione, peso aggiunto e fattore d'attrito determinano questa forza.

Dall'altezza di montaggio si determina una forza di piegatura che può superare il punto di rottura della catena portacavi.

L'altezza di montaggio corretta rappresenta pertanto un fattore essenziale e determinante per la durata ed il funzionamento di un sistema portacavi completo.

L'altezza di montaggio ottimale deve essere calcolata per il singolo caso applicativo.

L'esperienza mostra che l'altezza di montaggio $H' = 3 h_G$ rappresenta una grandezza consigliabile.

Disposizione semplice

(con altezza di montaggio punto mobile ribassata)

Calcolo lunghezza canale

$$L_{KA} = L_S + L_{Z1}' + L_{Z2}$$

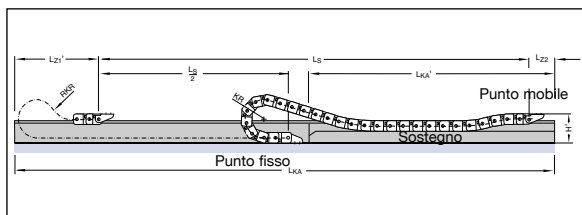

Disposizione contrapposta

(con altezza di montaggio punto mobile ribassato)

Calcolo lunghezza canale

$$L_{KA} = L_S + 2 L_{Z1}'' + X$$

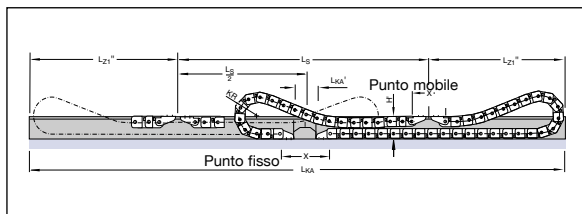

Aperture per l'alloggio dei cavi

Per facilitare l'alloggio dei cavi possono essere previste nella parete del canale o nel corpo stesso, in prossimità del punto fisso, delle aperture di dimensioni corrispondenti alle Vostre indicazioni.

Ingombro arco \ddot{U}_B e Lunghezza arco L_B

Con l'altezza di montaggio ribassata al punto mobile aumenta la quota dell'ingombro arco \ddot{U}_B e anche la lunghezza dell'arco L_B rispetto all'altezza di montaggio standard.

È consigliabile la disposizione con flessione propria, denominata "Versione flessione".

Se per motivi di spazio non è possibile realizzare un'altezza di montaggio ribassata al punto mobile con versione flessione, prevedere allora l'impiego di maglie con RKR, denominata "Versione RKR".

Calcolo della lunghezza della catena L_k

Formula generale per determinare la lunghezza della catena L_k

$$L_k \approx \frac{L_S}{2} + L_B \quad \text{multiplo del passo } t$$

Calcolo della lunghezza dell'arco L_B

Lunghezza arco consigliata L_B per altezza di montaggio standard

$$L_B \approx KR\pi + 2t + KR$$

Il calcolo della lunghezza dell'arco raggio di curvatura contrario RKR, è in funzione di molti fattori come il tipo di catena, il raggio di curvatura, il numero di maglie con RKR ecc.

Per questo tipo di installazione Vi preghiamo contattare i nostri tecnici.

Informazioni aggiuntive in ogni singolo capitolo tecnico.

Altezza di montaggio al punto mobile standard (ingombro arco ridotto)

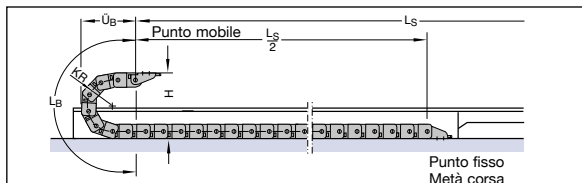

Altezza di montaggio al punto mobile ridotta con flessione propria (ingombro arco maggiore)

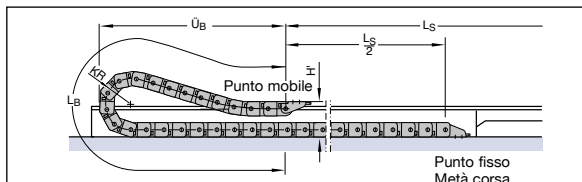

Altezza di montaggio al punto mobile ridotta con maglie RKR (ingombro arco ridotto)

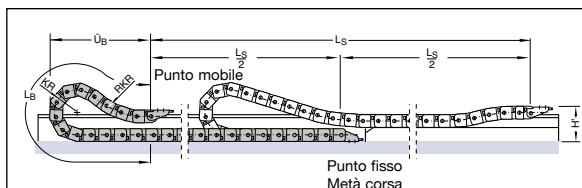
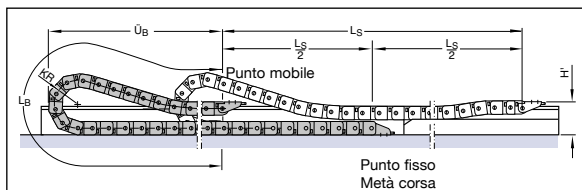
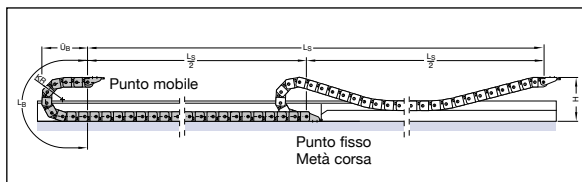
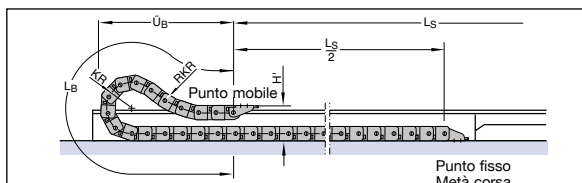

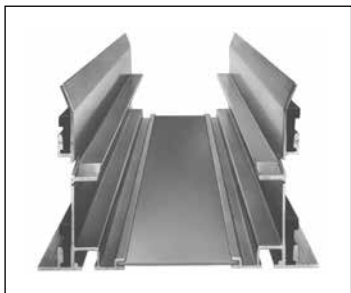

Canali di guida in alluminio Serie 0400

I canali di guida in alluminio Serie 0400 si utilizzano per le catene 0450, 1455/0455, MK/MT 0475.

Canali di guida composti da semicanali in alluminio

- Assenza di set di montaggio
- Assenza di viti
- Facilità d'impiego
- Peso proprio ridotto
- Installazione semplice e sicura

Materiale: - Semicanali - AlMgSi 0,5 F 22

Profili di bloccaggio - KS - 7422

Calcolo della lunghezza del canale → Vedi pagina 20.004

Legenda:

- 1- Semicanale senza supporto
- 2- Semicanale con supporto
- 3- Profilo di bloccaggio

Lunghezza standard 2000 mm

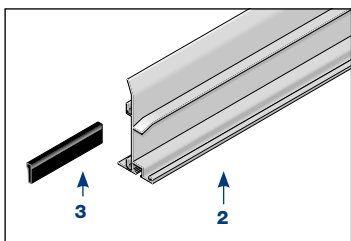
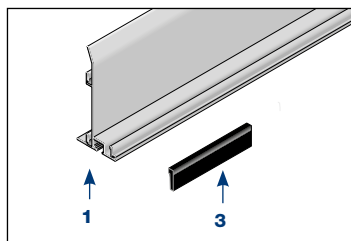

Descrizione	Tipo S400	Codice Nr	UM.
Semicanale L=2000 senza supporto		5401	Pz
Semicanale L=2000 con supporto		5404	Pz
Profilo di bloccaggio L=130		5418	Pz

Sezione A-A

Canale senza supporto

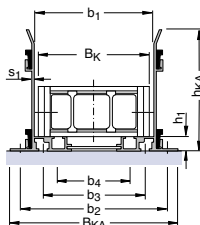

Sezione B-B

Canale con supporto

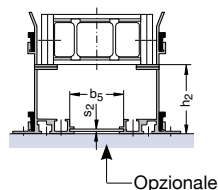

Serie S400

Per il calcolo della larghezza interna b_1 si considera la larghezza B_K . Nella catena **Uniflex Adv. Tipo 1455** per il calcolo della larghezza interna b_1 e della larghezza totale B_{KA} si considera la larghezza del portacavi B_{EF} (larghezza catena con pattini).

Dimensioni in mm

Serie Tipo	b_1	b_2	b_3	b_4	b_5	B_{KA}	h_1	h_2	h_{KA}	d_1	s_1	s_2
0450	$B_K + 4$	$B_K + 31$	$B_K - 10$	$B_K - 32$	$B_K - 43$	$B_K + 44$	14	52	100	$\varnothing 7/M6$	2,0	1,5
1455/0455	$B_K + 4$	$B_K + 31$	$B_K - 10$	$B_K - 32$	$B_K - 43$	$B_K + 44$	14	52	100	$\varnothing 7/M6$	2,0	1,5
MK/MT 0475	$B_K + 4$	$B_K + 31$	$B_K - 10$	$B_K - 32$	$B_K - 43$	$B_K + 44$	14	52	100	$\varnothing 7/M6$	2,0	1,5

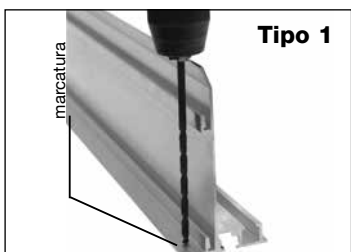

Fissaggio Tipo 1

Si eseguono i fori di fissaggio esterni. La presenza di una marcatura di riferimento facilita l'allineamento e la foratura.

Eseguire la foratura prima del montaggio del semicanale!

Per il fissaggio usare viti a testa esagonale M 6 zincate.

Per la variante di fissaggio Tipo 1 la distanza dei fori b_2 corrisponde alla quota **$B_K + 31$ mm.**

Nella Serie Uniflex Advanced, attenzione alla larghezza B_{EF} della catena portacavi (con pattini di scorrimento laterali)

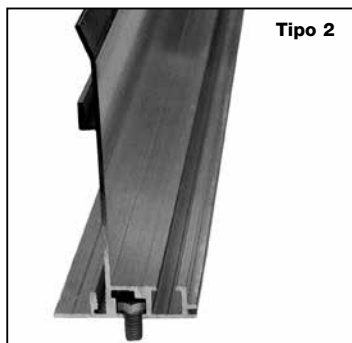

Tipo 2

Fissaggio Tipo 2

I semicanali presentano apposite sagomature per l'utilizzo di viti a testa esagonale.

Le viti possono scorrere in senso longitudinale sino al raggiungimento della posizione prescelta.

Per il fissaggio usare viti a testa esagonale M 6 zincate.

Per la variante Tipo 2 i fori di fissaggio sulla struttura inferiore possono essere eseguiti prima del montaggio del canale di guida. La distanza dei fori b_3 corrisponde alla quota **B_K - 10 mm.**

Fissaggio Tipo 3

La variante di fissaggio Tipo 3 prevede il fissaggio dei semicanali ad un profilo a C completo di griffe, viti e dadi.

Il Kit di montaggio completo consente l'allineamento dei semicanali in alluminio. I codici d'ordine per Tipo di catena portacavi sono riportati nella seguente tabella.

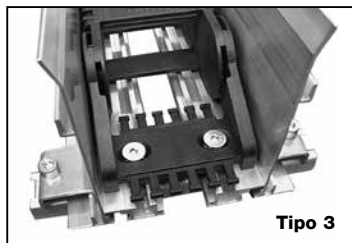

Tipo 3

Il Kit di montaggio comprende:

- n. 1 profilo codice M130400xxx (dove xxx è la lunghezza del profilo)
- n. 2 griffe codice M060025040
- n. 2 viti codice P03M830VCA
- n. 2 dadi romboidali M8 codice 17013

Tabella codici d'ordine

B _i Tipo	B _k 1455	Codice KIT Profilo	Lunghezza	U.M.
25	41	ZM20600150	150	Pz
38	54	ZM20600200	200	Pz
58	74	ZM20600200	200	Pz
78	94	ZM20600250	250	Pz
103	119	ZM20600250	250	Pz

B _i Tipo	B _k 0455	Codice KIT Profilo	Lunghezza	U.M.
25	43	ZM20600150	150	Pz
38	56	ZM20600200	200	Pz
58	76	ZM20600200	200	Pz
78	96	ZM20600250	250	Pz
103	121	ZM20600250	250	Pz
130	148	ZM20600300	300	Pz

B _i Tipo	B _k MK/MT 0475	Codice KIT Profilo	Lunghezza	U.M.
40	57	ZM20600200	200	Pz
56	73	ZM20600200	200	Pz
80	97	ZM20600250	250	Pz
104	121	ZM20600250	250	Pz
112	129	ZM20600250	250	Pz
128	145	ZM20600300	300	Pz
152	169	ZM20600300	300	Pz
192	209	ZM20600350	350	Pz
232	249	ZM20600400	400	Pz

B _i Tipo	B _k 0450	Codice KIT Profilo	Lunghezza	U.M.
38	54	ZM20600200	200	Pz
48	64	ZM20600200	200	Pz
58	74	ZM20600200	200	Pz
78	94	ZM20600250	250	Pz
103	119	ZM20600250	250	Pz

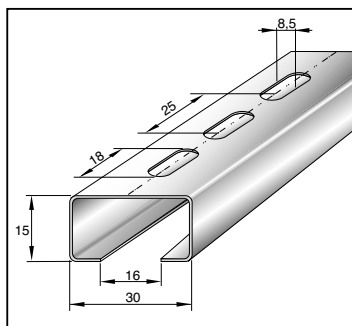
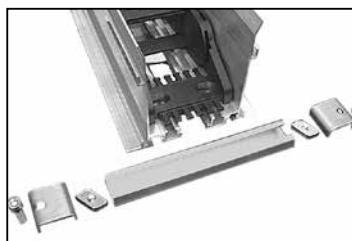

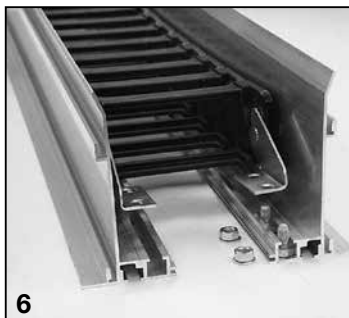

Il fissaggio dei raccordi terminali si differenzia in base a ciascun tipo di portacavi da installare della serie 0400, 0500, 0600 e 0900:

Fissaggio Catena al canale

Mediante viti a testa esagonale o a testa svasata nella cava presente nel semicanale senza supporto (Fig. 6)

Serie	Tipo Catene	Vite	Dado	Distanza b_4
0400	Tutte tranne 1455/0455	Testa esagonale M 6 x 16	M 6	$B_k - 32$
0400	1455/0455	Testa svasata M 6 x 16	M 6	$B_k - 32$

Esempio d'ordine

Per corsa 30 metri (con punto fisso catena a centro corsa) necessitano i seguenti materiali:

- 15 Metri canale semplice
- 15 Metri canale con supporto

Quindi per il fissaggio Tipo 1 e Tipo 2 ordinare:

- 16 Pezzi semicanale semplice lunghezza 2000 mm
Codice 5401
- 16 Pezzi semicanale con supporto lunghezza 2000 mm
Codice 5404
- 60 Pezzi profilo di bloccaggio L=130
Codice 5418

Per il fissaggio Tipo 3 ordinare:

- 16 Pezzi semicanale semplice lunghezza 2000 mm
Codice 5401
- 16 Pezzi semicanale con supporto lunghezza 2000 mm
Codice 5404
- 30 Pezzi profilo di bloccaggio L=130
Codice 5418
- 17 Kit di montaggio codice ZM20600XXX (sostituire "XXX" in funzione della tabella)



Canali di guida in alluminio Serie 0500

I canali di guida in alluminio Serie 0500 si utilizzano per le catene Tipo 1555/0555.

Canali di guida composti da semicanali in alluminio

- Assenza di set di montaggio
- Assenza di viti
- Facilità d'impiego
- Peso proprio ridotto
- Installazione semplice e sicura

Materiale: - Semicanali - AlMgSi 0,5 F 22

Profili di bloccaggio - KS -7422

Calcolo della lunghezza del canale → Vedi pagina 20.004

Lunghezza standard 2000 mm

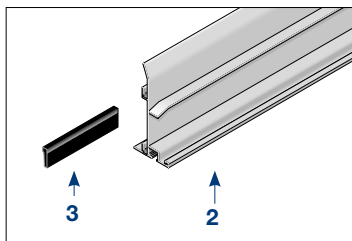
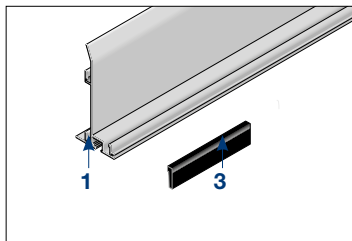

Legenda:

- 1 - Semicanale senza supporto
- 2 - Semicanale con supporto
- 3 - Profilo di bloccaggio

Descrizione	Tipo S500	Codice Nr	UM.
Semicanale L=2000 senza supporto		5421	Pz
Semicanale L=2000 c.supporto + lamina		ZM50200CCP	Pz
Semicanale L=2000 con supporto		5423	Pz
Profilo di bloccaggio L=130		5418	Pz

Sezione A-A

Canale senza supporto

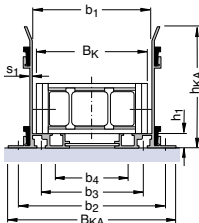

Sezione B-B

Canale con supporto

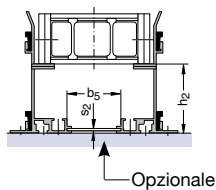

Serie S500

Per il calcolo della larghezza b_1 si considera la larghezza della catena B_K . Nella catena **Uniflex Adv. Tipo 1555** per il calcolo della larghezza interna b_1 e della larghezza totale B_{KA} si considera la larghezza del portacavi BEF¹ (larghezza catena con pattini). Si devono applicare raccordi in poliammide al punto fisso. **Al punto fisso non si possono utilizzare raccordi universali.**

Dimensioni in mm

Serie Tipo	b_1	b_2	b_3	b_4	b_5	B_{KA}	h_1	h_2	h_{KA}	d_1	s_1	s_2
1555/0555	$B_K + 5$	$B_K + 42$	$B_K - 12$	$B_K - 44$	$B_K - 62$	$B_K + 55$	14	65	115	Ø 7/M6	2,2	2,0



Per il Quantum Q060 si considera la larghezza del portacavi con pattini BEF.

Fissaggio Tipo 1

Si eseguono i fori di fissaggio esterni. La presenza di una marcatura di riferimento facilita l'allineamento e la foratura.

Eseguire la foratura prima del montaggio del semicanale!

Per il fissaggio usare viti a testa esagonale M 6 zincate.

Per la variante di fissaggio Tipo 1 la distanza dei fori b_2 corrisponde alla quota **$B_K + 42$ mm.**

Nella Serie Uniflex Advanced, attenzione alla larghezza BEF¹ della catena portacavi (con pattini di scorrimento laterali)

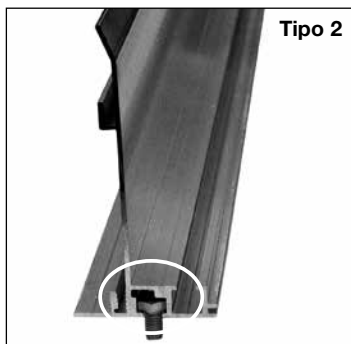

Tipo 2

Fissaggio Tipo 2

I semicanali presentano apposite sagomature per l'utilizzo di viti a testa esagonali.

Le viti possono scorrere in senso longitudinale sino al raggiungimento della posizione prescelta.

Per il fissaggio usare viti a testa esagonale M 6 zincate.

Per la variante Tipo 2 i fori di fissaggio sulla struttura inferiore possono essere eseguiti prima del montaggio del canale di guida. La distanza dei fori b3 corrisponde alla quota **B_k - 12 mm**.

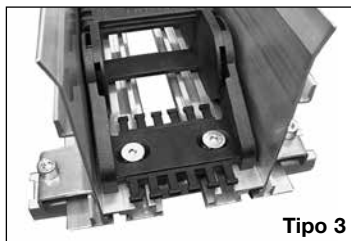

Tipo 3

Fissaggio Tipo 3

La variante di fissaggio Tipo 3 prevede il fissaggio dei semicanali ad un profilo a C completo di griffe, viti e dadi.

Il Kit di montaggio completo consente l'allineamento dei semicanali in alluminio. I codici d'ordine per Tipo di catena portacavi sono riportati nella seguente tabella.

Il Kit di montaggio comprende:

- n. 1 profilo codice M130400xxx (dove xxx è la lunghezza del profilo)
- n. 2 griffe codice M060025040
- n. 2 viti codice P03M830VCA
- n. 2 dadi romboidali M8 codice 17013



Tabella dei codici d'ordine

B _i	B _k	Codice KIT Tipo 1555	Lunghezza Profilo	U.M.
50	68	ZM20600200	200	Pz
75	93	ZM20600250	250	Pz
100	118	ZM20600250	250	Pz
125	143	ZM20600300	300	Pz
150	168	ZM20600300	350	Pz



B _i	B _k	Codice KIT Tipo 0555	Lunghezza Profilo	U.M.
50	72	ZM20600200	200	Pz
75	97	ZM20600250	250	Pz
100	122	ZM20600250	250	Pz
125	147	ZM20600300	300	Pz
150	172	ZM20600250	250	Pz

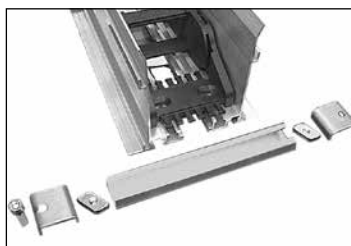
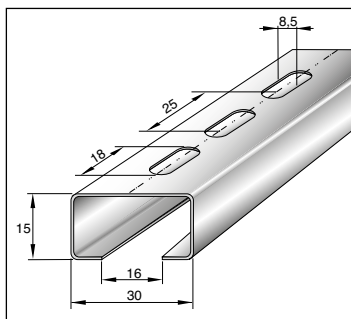
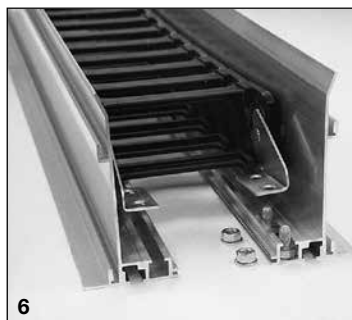

Il fissaggio dei raccordi terminali si differenzia in base a ciascun tipo di portacavi da installare della serie 0400, 0500, 0600 e 0900:

Fissaggio Catena al canale

Mediante dadi esagonali nella cava presente nel semicanale senza supporto. (Fig. 6)

Serie	Tipo Catene	Vite	Dado	Distanza b_4
0500	1555/0555	Testa esagonale M 6 x 16	M 6	$B_k - 49$

Esempio d'ordine

Per corsa 30 metri (con punto fisso catena a centro corsa) necessitano i seguenti materiali:

- 15 Metri canale semplice
- 15 Metri canale con supporto

Quindi per il fissaggio Tipo 1 e Tipo 2 ordinare:

- 16 Pezzi semicanale semplice lunghezza 2000 mm
Codice 5421
- 16 Pezzi semicanale con supporto lunghezza 2000 mm
Codice ZM50200CCP
- 60 Pezzi profilo di bloccaggio L=130
Codice 5418

Per il fissaggio Tipo 3 ordinare:

- 16 Pezzi semicanale semplice lunghezza 2000 mm
Codice 5421
- 16 Pezzi semicanale con supporto lunghezza 2000 mm
Codice ZM50200CCP
- 30 Pezzi profilo di bloccaggio L=130
Codice 5418
- 17 Kit di montaggio codice ZM20600XXX
(sostituire "XXX" in funzione della tabella)

Canali di guida in alluminio Serie 0600

I canali di guida in alluminio Serie 0600 si utilizzano per le catene Tipo 0625, 1665/0665, KC/KE 0650, MC/ME/MK/MT 0650 e Quantum Q060

Canali di guida composti da semicanali in alluminio

- Assenza di set di montaggio
- Assenza di viti
- Facilità d'impiego
- Peso proprio ridotto
- Installazione semplice e sicura

Materiale: - Semicanali - AlMgSi 0,5 F 22

Profili di bloccaggio - KS -7422

Calcolo della lunghezza del canale → Vedi pagina 20.004

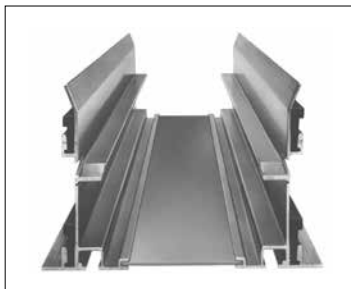

Lunghezza standard 2000 mm

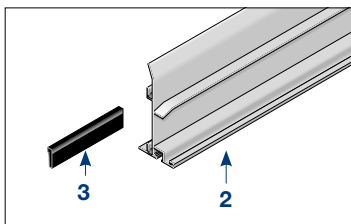
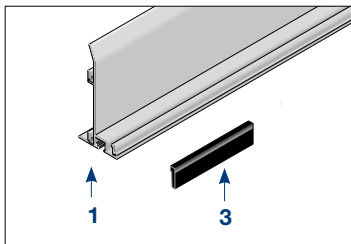

Legenda:

- 1- Semicanale senza supporto
- 2- Semicanale con supporto
- 3- Profilo di bloccaggio

Descrizione	Tipo S500	Codice Nr	UM.
Semicanale L=2000 senza supporto		5407	Pz
Semicanale L=2000 c.supporto + lamina		ZM60200CCP	Pz
Semicanale L=2000 con supporto		5410	Pz
Profilo di bloccaggio L=130		5418	Pz

Sezione A-A

Canale senza supporto

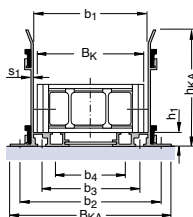

Sezione B-B

Canale con supporto

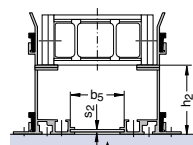

Opzionale

Serie S600

Per il calcolo della larghezza b_1 si considera la larghezza della catena B_K . Nella Serie K e nella catena Uniflex Adv. Tipo 1665 per il calcolo della larghezza interna b_1 e della larghezza totale B_{KA} si considera la larghezza del portacavi B_{EF} (larghezza catena con pattini).

Dimensioni in mm

Serie Tipo	b_1	b_2	b_3	b_4	b_5	B_{KA}	h_1	h_2	h_{KA}	d_1	s_1	s_2
0625 1665/0665	$B_K + 5$	$B_K + 39$	$B_K - 12$	$B_K - 44$	$B_K - 62$	$B_K + 55$	15	75	130	$\varnothing 9/M8$	2,2	2,0
MC/ME MK/MT 0650	$B_K + 5$	$B_K + 39$	$B_K - 12$	$B_K - 44$	$B_K - 62$	$B_K + 55$	15	75	130	$\varnothing 9/M8$	2,2	2,0
KC/KE-0650 Q 060	$B_{EF} + 5$	$B_{EF} + 39$	$B_{EF} - 12$	$B_{EF} - 44$	$B_{EF} - 62$	$B_{EF} + 55$	15	75	130	$\varnothing 9/M8$	2,2	2,0

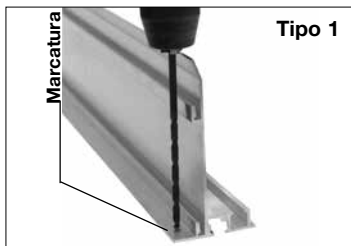

Tipo 1

Fissaggio Tipo 1

Si eseguono i fori di fissaggio esterni. La presenza di una marcatura di riferimento facilita l'allineamento e la foratura.

Eeguire la foratura prima del montaggio del semicanale!

Per il fissaggio usare viti a testa esagonale M 6 zincate con diametro foro pari a 7 mm.

Per la variante di fissaggio Tipo 1 la distanza dei fori b_2 corrisponde alla quota $B_K + 39$ mm.

Nella Serie Uniflex Advanced, K e M, attenzione alla larghezza B_{EF} della catena portacavi (con pattini di scorrimento laterali)

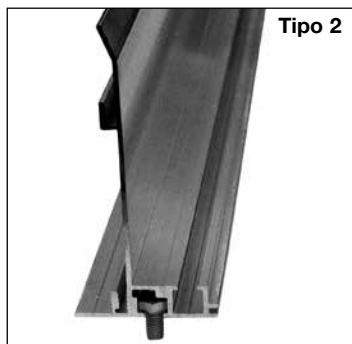

Tipo 2

Fissaggio Tipo 2

I semicanali presentano apposite sagomature per l'utilizzo di viti a testa esagonale.

Le viti possono scorrere in senso longitudinale sino al raggiungimento della posizione prescelta.

Per il fissaggio usare viti a testa esagonale M 8 zincate.

Per la variante Tipo 2 i fori di fissaggio sulla struttura inferiore possono essere eseguiti prima del montaggio del canale di guida.

La distanza dei fori b_3 corrisponde alla quota $B_k - 12 \text{ mm}$.

Nella serie K attenzione alla larghezza B_{EF} della catena portacavi (con pattini di scorrimento laterali).

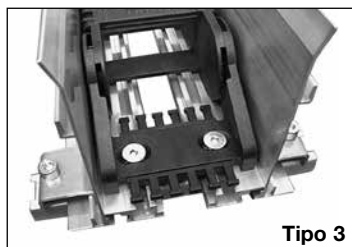

Tipo 3

Fissaggio Tipo 3

La variante di fissaggio Tipo 3 prevede il fissaggio dei semicanali ad un profilo a C completo di griffe, viti e dadi.

Il Kit di montaggio completo consente l'allineamento dei semicanali in alluminio. I codici d'ordine per Tipo di catena portacavi sono riportati nella seguente tabella.

Il Kit di montaggio comprende:

- n. 1 profilo codice M130400xxx (dove xxx è la lunghezza del profilo)
- n. 2 griffe codice M060025040
- n. 2 viti codice P03M830VCA
- n. 2 dadi romboidali M8 codice 17013

Tabella codici d'ordine

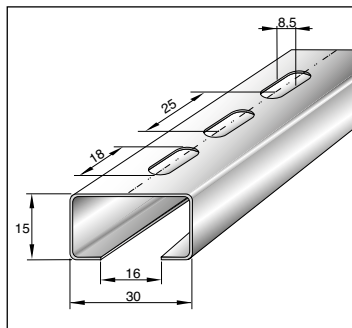
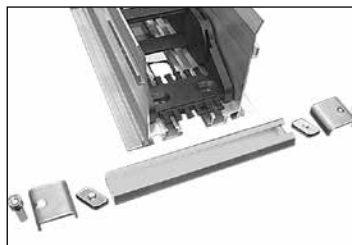

B_i	B_k	Codice KIT Tipo 1665	Lunghezza Profilo	U.M.
50	72	ZM20600200	200	Pz
75	97	ZM20600250	250	Pz
100	122	ZM20600250	250	Pz
125	147	ZM20600300	300	Pz
150	172	ZM20600300	300	Pz
175	197	ZM20600350	350	Pz
200	222	ZM20600350	350	Pz
225	247	ZM20600400	400	Pz
250	272	ZM20600400	400	Pz

B_i	B_k	Codice KIT Tipo 0665	Lunghezza Profilo	U.M.
50	77	ZM20600200	200	Pz
75	102	ZM20600250	250	Pz
100	127	ZM20600250	250	Pz
125	152	ZM20600300	300	Pz
150	177	ZM20600300	300	Pz
175	202	ZM20600350	350	Pz
200	227	ZM20600350	350	Pz
225	252	ZM20600400	400	Pz
250	277	ZM20600400	400	Pz

B_i	B_k	Codice KIT Tipo 0625	Lunghezza Profilo	U.M.
65	93	ZM20600250	250	Pz
108	136	ZM20600250	250	Pz
125	153	ZM20600300	300	Pz
150	178	ZM20600300	300	Pz
169	197	ZM20600350	350	Pz

**Tabella KIT di montaggio
canali in alluminio**

B _i	B _k	Codice KIT Tipo MC/ME/MK/ MT 0650	Lunghezza Profilo	U.M.
48	80	ZM20600200	200	Pz
53	85	ZM20600200	200	Pz
63	95	ZM20600250	250	Pz
78	110	ZM20600250	250	Pz
89	121	ZM20600250	250	Pz
94	126	ZM20600250	250	Pz
103	135	ZM20600250	250	Pz
113	145	ZM20600300	300	Pz
128	160	ZM20600300	300	Pz
138	170	ZM20600300	300	Pz
148	180	ZM20600300	300	Pz
153	185	ZM20600300	300	Pz
163	195	ZM20600350	350	Pz
178	210	ZM20600350	350	Pz
189	221	ZM20600350	350	Pz
203	235	ZM20600350	350	Pz
213	245	ZM20600400	400	Pz
228	260	ZM20600400	400	Pz
253	285	ZM20600400	400	Pz
260	292	ZM20600400	400	Pz
274	306	ZM20600450	450	Pz
278	310	ZM20600450	450	Pz
303	335	ZM20600450	450	Pz
353	385	ZM20600500	500	Pz
403	435	ZM20600550	550	Pz
453	485	ZM20600600	600	Pz

B _i	B _k	B _{EF} (pattini)	Codice KIT Tipo KC 0650	Lunghezza Profilo	U.M.
50	78	86	ZM20600200	200	Pz
55	83	91	ZM20600200	200	Pz
65	93	101	ZM20600250	250	Pz
80	108	116	ZM20600250	250	Pz
91	119	127	ZM20600250	250	Pz
96	124	132	ZM20600250	250	Pz
105	133	141	ZM20600250	250	Pz
115	143	151	ZM20600300	300	Pz
130	158	166	ZM20600300	300	Pz
140	168	176	ZM20600300	300	Pz
150	178	186	ZM20600300	300	Pz
155	183	191	ZM20600300	300	Pz
165	193	201	ZM20600350	350	Pz
180	208	216	ZM20600350	350	Pz
191	219	227	ZM20600350	350	Pz
205	233	241	ZM20600350	350	Pz
215	243	251	ZM20600400	400	Pz
230	258	266	ZM20600400	400	Pz
255	283	291	ZM20600400	400	Pz
262	290	-	ZM20600400	400	Pz
262	-	298	ZM20600450	450	Pz
276	304	312	ZM20600450	450	Pz
280	308	316	ZM20600450	450	Pz
305	333	341	ZM20600450	450	Pz
355	383	391	ZM20600500	500	Pz
405	433	441	ZM20600550	550	Pz
455	483	491	ZM20600600	600	Pz



Il fissaggio dei raccordi terminali si differenzia in base a ciascun tipo di portacavi da installare della serie 0400, 0500, 0600 e 0900:

Fissaggio Catena al canale

Mediante viti a testa esagonale nella cava presente nel semicanale senza supporto (Fig. 6) o mediante tasselli scorrevoli (M6/SW13) (Fig.7)

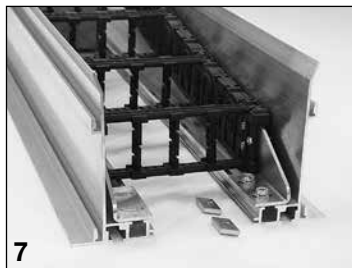

Serie	Tipo Catene	Vite	Dado	Distanza b ₄
0600	Mono 0625	Testa esagonale M 8 x 18	M 8	B _K - 44
0600	MC, ME, MK, MT 0650	Vite M 6 x 16	M 6	B _K - 44
0600	Uniflex 1665/0665	Vite M 8 x 20	M 8	B _K - 44

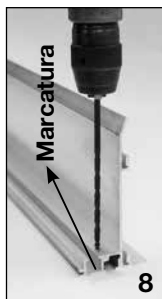

Fissaggio Catena al canale

Per catena Tipo KC/KE 0650 (Fig. 8 e 9)

I fori filettati M6 sono da eseguire ciascuno in corrispondenza della marcatura di riferimento (Fig.8).

Catena Tipo	Distanza dei fori	
	a	b
KC/KE 0650	10 mm	50 mm

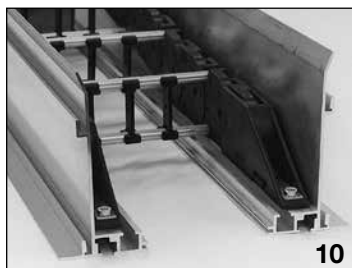
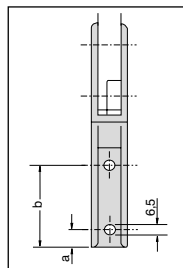

Serie	Tipo Catene	Vite	Dado
0600	KC/KE 0650	Testa cilindrica M 6 x 16	M 6

Esempio d'ordine

Per corsa 30 metri (con punto fisso catena a centro corsa) necessitano i seguenti materiali:

15 Metri canale semplice

15 Metri canale con supporto

Quindi per il fissaggio Tipo 1 e Tipo 2 ordinare:

16 Pezzi semicanale semplice lunghezza 2000 mm
Codice 5407

16 Pezzi semicanale con supporto lunghezza 2000 mm
Codice ZM60200CCP

60 Pezzi profilo di bloccaggio L=130
Codice 5418

Per il fissaggio Tipo 3 ordinare:

16 Pezzi semicanale semplice lunghezza 2000 mm
Codice 5407

16 Pezzi semicanale con supporto lunghezza 2000 mm
Codice ZM60200CCP

30 Pezzi profilo di bloccaggio L=130
Codice 5418

17 Kit di montaggio codice ZM20600XXX
(sostituire "XXX" in funzione della tabella)



Canali di guida in alluminio Serie 0900

I canali di guida in alluminio Serie 0900 si utilizzano per le catene Tipo KC/KE 0900, MC/ME/MK/MT 0950 e Quantum Q080.

Canali di guida composti da semicanali in alluminio

- Assenza di set di montaggio
- Assenza di viti
- Facilità d'impiego
- Peso proprio ridotto
- Installazione semplice e sicura

Materiale: - Semicanali - AlMgSi 0,5 F 22

Profili di bloccaggio - KS -7422

Calcolo della lunghezza del canale → Vedi pagina 20.004

Lunghezza standard 2000 mm

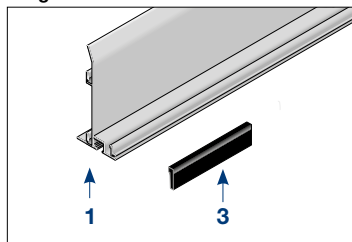

Legenda:

- 1- Semicanale senza supporto
- 2- Semicanale con supporto
- 3- Profilo di bloccaggio

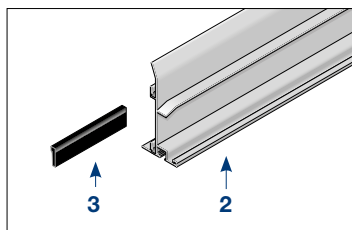

Sezione A-A

Canale senza supporto

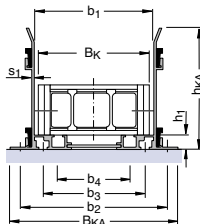

Sezione B-B

Canale con supporto

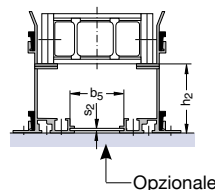

Serie S900

Nella Serie K per il calcolo della larghezza interna b_1 e della larghezza totale B_{KA} si considera la larghezza del portacavi B_{EF} (larghezza catena con pattini).

Dimensioni in mm

Serie Tipo	b_1	b_2	b_3	b_4	b_5	B_{KA}	h_1	h_2	h_{KA}	d_1	s_1	s_2
MC/ME MK/MT 0950	$B_k + 5$	$B_k + 41$	$B_k - 13$	$B_k - 55$	$B_k - 31$	$B_k + 57$	18	100	185	$\varnothing 9/M8$	2,8	2,5
KC/KE-0900 Q 080	$B_{EF} + 5$	$B_{EF} + 41$	$B_{EF} - 13$	$B_{EF} - 55$	$B_{EF} - 31$	$B_{EF} + 57$	18	100	185	$\varnothing 9/M8$	2,8	2,5

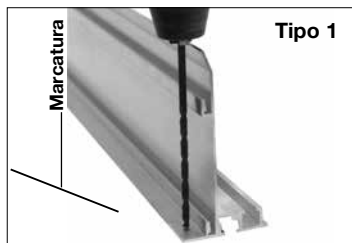

Fissaggio Tipo 1

Si eseguono i fori di fissaggio esterni. La presenza di una marcatura di riferimento facilita l'allineamento e la foratura.

Eseguire la foratura prima del montaggio del semicanale!

Per il fissaggio usare viti a testa esagonale M 8 zincate con diametro foro pari a 9 mm.

Per la variante di fissaggio Tipo 1 la distanza dei fori b_2 corrisponde alla quota $B_k + 41$ mm.

Nella Serie K e M, attenzione alla larghezza B_{EF} della catena portacavi (con pattini di scorrimento laterali)

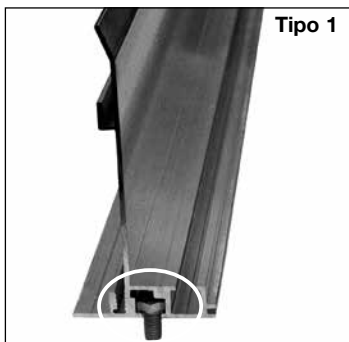

Tipo 1

Avvitamento Tipo 2

I semicanali presentano apposite sagomature per l'utilizzo di viti a testa esagonale.

Le viti possono scorrere in senso longitudinale sino al raggiungimento della posizione prescelta.

Per il fissaggio usare viti a testa esagonale M 8 zincate.

Per la variante Tipo 2 i fori di fissaggio sulla struttura inferiore possono essere eseguiti prima del montaggio del canale di guida. La distanza dei fori b3 corrisponde alla quota $B_k - 13 \text{ mm}$.

Nella serie K attenzione alla larghezza B_{EF} della catena portacavi (con pattini di scorrimento laterali).

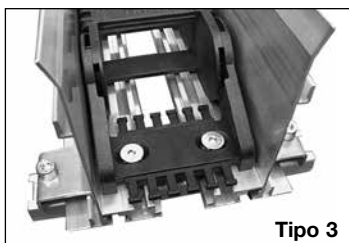

Tipo 3

Fissaggio Tipo 3

La variante di fissaggio Tipo 3 prevede il fissaggio dei semicanali ad un profilo a C completo di griffe, viti e dadi.

Il Kit di montaggio completo consente l'allineamento dei semicanali in alluminio. I codici d'ordine per Tipo di catena portacavi sono riportati nella seguente tabella.

Il Kit di montaggio comprende:

- n. 1 profilo codice M130400xxx (dove xxx è la lunghezza del profilo)
- n. 2 griffe codice M060025040
- n. 2 viti codice P03M830VCA
- n. 2 dadi romboidali M8 codice 17013



Tabella dei codici d'ordine

B_i	B_k	Codice KIT Tipo MC0950	Lunghezza Profilo	U.M.
50	89	ZM20600200	200	Pz
62	101	ZM20600250	250	Pz
74	113	ZM20600250	250	Pz
81	120	ZM20600250	250	Pz
93	132	ZM20600250	250	Pz
106	145	ZM20600300	300	Pz
118	157	ZM20600300	300	Pz
131	170	ZM20600300	300	Pz
143	182	ZM20600300	300	Pz
156	195	ZM20600350	350	Pz
168	207	ZM20600350	350	Pz
181	220	ZM20600350	350	Pz
206	245	ZM20600400	400	Pz
231	270	ZM20600400	400	Pz
248	287	ZM20600400	400	Pz
256	295	ZM20600450	450	Pz
281	320	ZM20600450	450	Pz
306	345	ZM20600500	500	Pz
358	397	ZM20600550	550	Pz
408	447	ZM20600600	600	Pz
428	467	ZM20600600	600	Pz
461	500	ZM20600650	650	Pz
500	539	ZM20600650	650	Pz
550	589	ZM20600700	700	Pz
600	639	ZM20600750	750	Pz
650	689	ZM20600800	800	Pz
700	739	ZM20600850	850	Pz

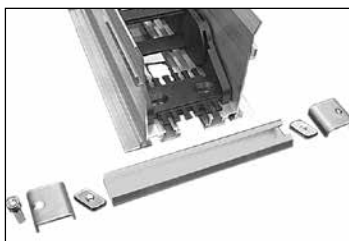
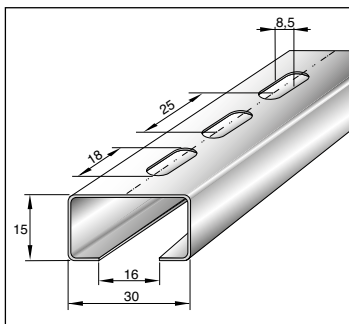

**Tabella KIT di montaggio
canali in alluminio**

B _i	B _k	B _{EF} (pattini)	Codice KIT Tipo KC0900	Lunghezza Profilo	U.M.
51	82	-	ZM20600200	200	Pz
51	-	96	ZM20600250	250	Pz
63	94	108	ZM20600250	250	Pz
75	106	120	ZM20600250	250	Pz
82	113	127	ZM20600250	250	Pz
94	125	139	ZM20600250	250	Pz
107	138	-	ZM20600250	250	Pz
107	-	152	ZM20600300	300	Pz
119	150	164	ZM20600300	300	Pz
132	163	177	ZM20600300	300	Pz
144	175	189	ZM20600300	300	Pz
157	188	-	ZM20600300	300	Pz
157	-	202	ZM20600350	350	Pz
169	200	214	ZM20600350	350	Pz
182	213	227	ZM20600350	350	Pz
207	238	-	ZM20600400	400	Pz
207	-	252	ZM20600400	400	Pz
232	263	277	ZM20600400	400	Pz
249	280	-	ZM20600400	400	Pz
249	-	294	ZM20600450	450	Pz
257	288	-	ZM20600450	450	Pz
257	-	302	ZM20600450	450	Pz
282	313	327	ZM20600450	450	Pz
307	338	-	ZM20600450	450	Pz
307	-	352	ZM20600500	500	Pz
359	390	404	ZM20600550	550	Pz
409	440	-	ZM20600550	550	Pz
409	-	454	ZM20600600	600	Pz
429	460	474	ZM20600600	600	Pz
462	493	507	ZM20600650	650	Pz
501	532	-	ZM20600650	650	Pz
501	-	546	ZM20600700	700	Pz
550	581	-	ZM20600700	700	Pz
550	-	595	ZM20600750	750	Pz
600	631	-	ZM20600750	750	Pz
600	-	645	ZM20600800	800	Pz



Il fissaggio dei raccordi terminali si differenzia in base a ciascun tipo di portacavi da installare della serie 0400, 0500, 0600 e 0900:

Fissaggio Catena al canale

Mediante viti esagonali nella cava presente nel semicanale senza supporto (Fig. 6)

Serie	Tipo Catene	Vite	Dado	Distanza b_4
0900	MC, ME, MK, MT	Testa esagonale M 8 x 16	M 8	$B_k - 55$

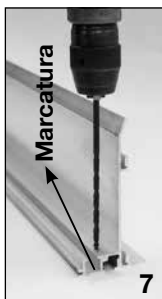

Fissaggio Catena al canale

Per catena Tipo KC/KE 0900 (Fig. 7 e 8)

I fori filettati M6 sono da eseguire ciascuno in corrispondenza della marcatura di riferimento (Fig. 7).

Catena Tipo	Distanza dei fori	
	a	b
KC/KE 0900	15 mm	65 mm

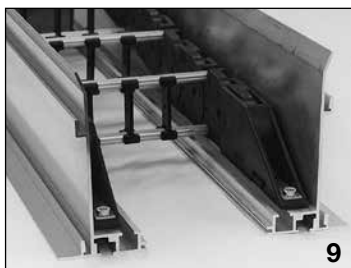
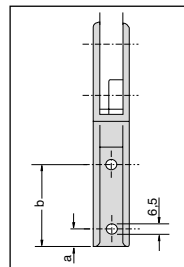

Serie	Tipo Catene	Vite	Dado
0900	KC/KE 0900	Testa cilindrica M 6 x 16	M 6

Esempio d'ordine

Per corsa 30 metri (con punto fisso catena a centro corsa) necessitano i seguenti materiali:

15 Metri canale semplice

15 Metri canale con supporto

Quindi per il fissaggio Tipo 1 e Tipo 2 ordinare:

16 Pezzi semicanale semplice lunghezza 2000 mm
Codice 5413

16 Pezzi semicanale con supporto lunghezza 2000 mm
Codice ZM90200CCP

60 Pezzi profilo di bloccaggio L=130
Codice 5418

Per il fissaggio Tipo 3 ordinare:

16 Pezzi semicanale semplice lunghezza 2000 mm
Codice 5413

16 Pezzi semicanale con supporto lunghezza 2000 mm
Codice ZM90200CCP

30 Pezzi profilo di bloccaggio L=130
Codice 5418

17 Kit di montaggio codice ZM20600XXX
(sostituire "XXX" in funzione della tabella)

Canali di guida in alluminio TKAL

- Sistema modulare con molte opzioni di montaggio.
- Lunghezza standard e kit.
- Peso ridotto per velocità elevate
- Sopralzo in poliammide di alta qualità per disposizione scorrevole e con rulli

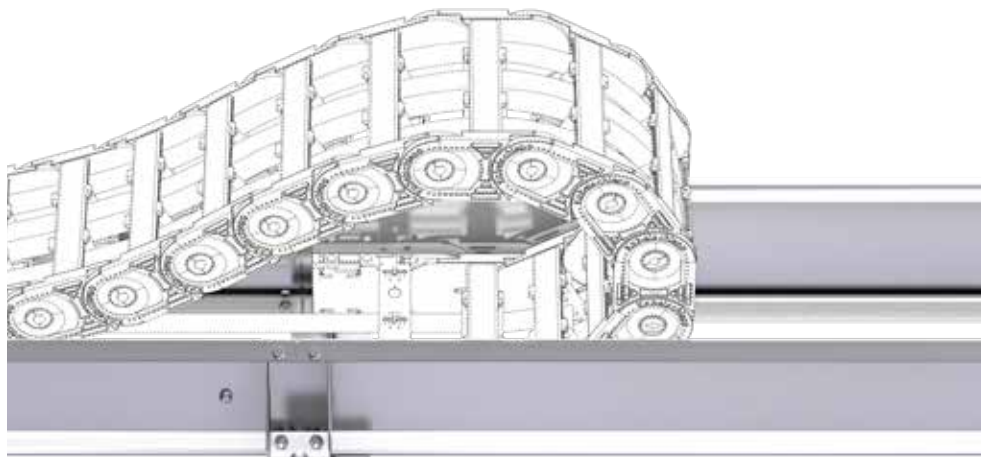

Semicanale
in lega di alluminio



Lunghezze standard 1000/2000 mm
Lunghezze speciali a richiesta

Caratteristiche

- Funzionamento sicuro per corse lunghe
- Resistente all'acqua di mare
- Giunzione multipla per disposizioni parallele di più canali
- Esecuzione standard e Heavy Duty
- Fissaggio variabile nello standard in acciaio inossidabile
- Kit di montaggio multi-fastening per l'installazione della catena

Il sistema di canali in alluminio TKAL per lunghe corse di spostamento e carichi elevati assicura la guida e la movimentazione silenziosa delle catene portacavi nelle applicazioni scorrevoli e con rulli.

I semicanali standardizzati in lunghezze di 1000 / 2000 mm possono essere regolati, in modo rapido e sicuro, in base alla larghezza della catena, mediante un kit di montaggio per il punto fisso disponibile per il fissaggio della catena nel canale.

Profili ammortizzatori addizionali riducono le emissioni acustiche e garantiscono uno scorrimento della catena ancor più silenzioso.

Il sistema di canali in alluminio TKAL di KABELSCHLEPP, insieme alla catena portacavi più adatta all'applicazione, viene fornito anche come sistema TOTALTRAX completo di conduttori.

Disposizione semplice

Nella disposizione semplice della catena portacavi, la catena scorre dietro al punto fisso sul supporto di scorrimento con smussi.

Esecuzione aperta

Canale con e senza soprizzo incluso smussi.

Sporcizia e acqua attraversano la struttura senza accumuli.



Disposizione contrapposta

Nella disposizione di catene contrapposte viene applicato un supporto di scorrimento con una lunghezza minima di 500 mm a collegamento degli estremi al punto fisso.

Esecuzione aperta

Canale con e senza soprizzo con smussi.

Sporcizia e acqua attraversano la struttura senza accumuli.



Soprizzo in poliammide per disposizione scorrevole e con rulli

Disposizione scorrevole

- Montaggio semplice e veloce con apposita sede ad incastro
- Tenuta antiscivolo nella scanalatura di fissaggio del canale
- Lunghezza 500 mm, sino a 100 kg di carico
- Compensazione in lunghezza tramite incastro alle estremità per una superficie continua di scorrimento
- Smusso arrotondato, ottimizzato senza spigoli

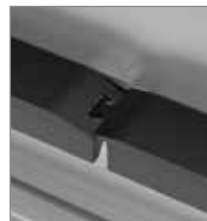
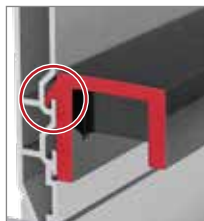

Scorrimento per rulli (TKAL 274)

- Montaggio semplice e veloce con apposita sede ad incastro
- Tenuta antiscivolo nella scanalatura di fissaggio del canale
- Lunghezza 500 mm, sino a 100 kg di carico
- Compensazione in lunghezza tramite incastro alle estremità per una superficie continua per i rulli
- Rumorosità ridotta al minimo

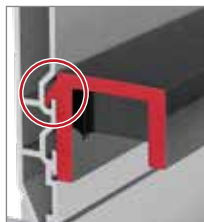

Dimensioni

TKAL 134

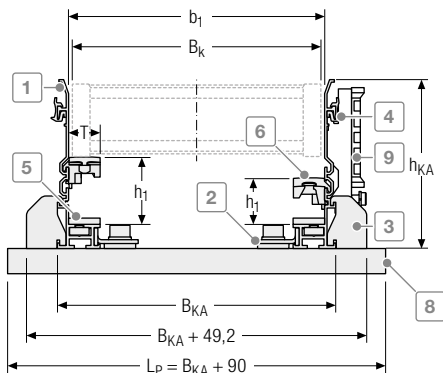

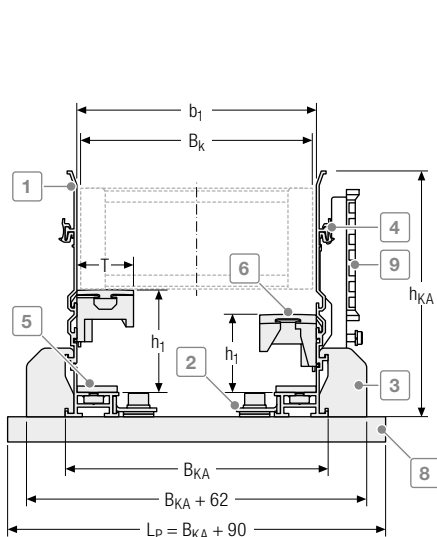

- 1 Semicanale
- 2 Kit di montaggio interno
- 3 Kit di montaggio esterno
- 4 Giunzione
- 5 Nastro ammortizzatore
- 6 Sopralzo di scorrimento in poliammide
- 7 Sopralzo in poliammide per scorrimento rulli (TKAL 274)
- 8 Profilo a C
- 9 Staffa fermacavo

TKAL 195

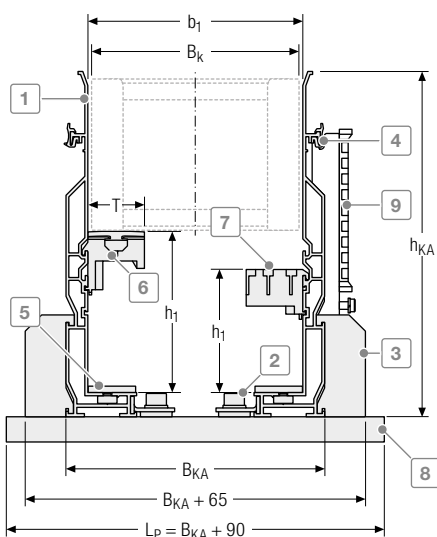

TKAL 274



 Di regola i kit di montaggio inclusi nella fornitura sono montati su tutti i giunti, nonché all'inizio e alla fine del semicanale. Elementi di fissaggio aggiuntivi, sono da indicare in ordine.

 Per la progettazione Vi preghiamo di contattare il nostro ufficio tecnico.

Serie UNIFLEX *Advanced*

Serie Tipo	Canale Tipo	h ₁ mm	h _{KA} mm	b ₁ mm	b ₂ mm	b ₃ mm	B _{KA} mm	T mm
1455								
Pattini	134	40	134	B_K + 7	B _K + 50	B _K - 74,6	B _K + 22	25
1555								
Pattini	134	53	134	B_K + 9	B _K + 52	B _K - 72,6	B _K + 27	25
1665								
Pattini	195	61,5	195	B_K + 10	B _K + 60,15	B _K - 88	B _K + 28,6	45
1775								
Pattini	195	81	195	B_K + 9	B _K + 59,15	B _K - 89	B _K + 27,6	45

Serie K

Serie Tipo	Canale Tipo	h ₁ mm	h _{KA} mm	b ₁ mm	b ₂ mm	b ₃ mm	B _{KA} mm	T mm
0650K								
Pattini	134	56,5	134	B_K + 13	B _K + 56	B _K - 68,6	B _K + 31	25
0900K								
Pattini	195	81	195	B_K + 19	B _K + 52	B _K - 72,6	B _K + 27	25

Serie M

Serie Tipo	Canale Tipo	h ₁ mm	h _{KA} mm	b ₁ mm	b ₂ mm	b ₃ mm	B _{KA} mm	T mm
M0650								
Pattini	195	61,5	195	B_K + 5	B _K + 55,15	B _K - 93	B _K + 23,6	45
Pattini Offroad	195	61,5	195	B_K + 5	B _K + 55,15	B _K - 93	B _K + 23,6	45
M0950								
Pattini	195	81	195	B_K + 5	B _K + 55,15	B _K - 93	B _K + 23,6	45
Pattini Offroad	195	86	195	B_K + 5	B _K + 55,15	B _K - 93	B _K + 23,6	45
M1250								
Pattini Offroad	274	103	274	B_K + 6	B _K + 67,5	B _K - 103	B _K + 40,6	45
M1300								
Pattini	274	127,5	274	B_K + 6	B _K + 67,5	B _K - 103	B _K + 40,6	45



Per il calcolo della larghezza interna b_1 e della larghezza totale B_{KA} si considera la larghezza della catena B_K .

Serie QUANTUM

Serie Tipo	Canale Tipo	h ₁ mm	h _{KA} mm	b ₁ mm	b ₂ mm	b ₃ mm	B _{KA} mm	T mm
Q040								
-----	134	40	134	B_K + 4	B _K + 47	B _K - 77,6	B _K + 22	25
Q060								
Pattini	195	66,5	195	B_K + 9	B _K + 59,15	B _K - 89	B _K + 27,6	45
Q080								
Pattini	195	86	195	B_K + 13	B _K + 63,15	B _K - 85	B _K + 31,6	45
Q100								
Pattini	274	108	274	B_K + 13	B _K + 74,5	B _K - 96	B _K + 47,6	45

Serie TKA

Serie Tipo	Canale Tipo	h ₁ mm	h _{KA} mm	b ₁ mm	b ₂ mm	b ₃ mm	B _{KA} mm	T mm
TKA38								
-----	134	36,5	134	B_K + 4	B _K + 47	B _K - 77,6	B _K + 22	25
TKA45								
-----	134	53	134	B_K + 5	B _K + 48	B _K - 76,6	B _K + 23	25
TKA55								
-----	1695	66,5	195	B_K + 5	B _K + 55,15	B _K - 93	B _K + 23,6	45

Serie UAT

Serie Tipo	Canale Tipo	h ₁ mm	h _{KA} mm	b ₁ mm	b ₂ mm	b ₃ mm	B _{KA} mm	T mm
UAT1555								
Pattini	195	66,5	195	B_K + 5	B _K + 55,15	B _K - 93	B _K + 23,6	45

SerieTKHD

Serie Tipo	Canale Tipo	h ₁ mm	h _{KA} mm	b ₁ mm	b ₂ mm	b ₃ mm	B _{KA} mm	T mm
TKHD90								
Pattini	274	127,5	274	B_K + 6	B _K + 67,5	B _K - 103	B _K + 40,6	45
TKHD90-R								
-----	274	117	274	B_K + 6	B _K + 67,5	B _K - 103	B _K + 40,6	45



Per il calcolo della larghezza interna b₁ e della larghezza totale B_{KA} si considera la larghezza della catena B_K.

Fissaggio Standard e Heavy Duty

I Kit di montaggio in acciaio inossidabile interno ed esterno vengono montati sulle giunzioni e garantiscono una connessione precisa e un fissaggio sicuro del canale alla fondazione.

Fissaggio: giunzione scorrevole

I kit di montaggio in acciaio inossidabile interno ed esterno vengono montati con una distanza di 30-500 mm dalle giunzioni, garantendo un fissaggio sicuro del canale alla fondazione. Il kit di montaggio non deve essere necessariamente installato sulla giunzione del canale.

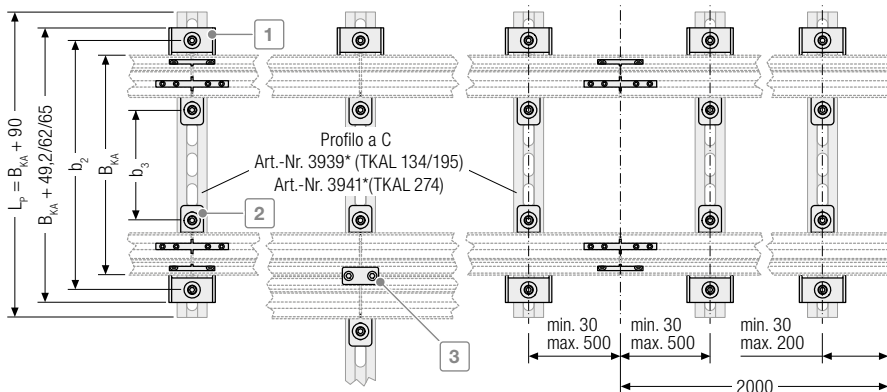

Kit di montaggio Esterno 1

I fissaggi vengono montati sul lato esterno del canale.

I connettori aggiuntivi assicurano una giunzione precisa dei giunti.

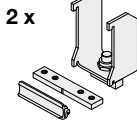

Kit di montaggio Interno 2

I fissaggi vengono montati sul lato interno del canale.

I connettori aggiuntivi assicurano una giunzione precisa dei giunti.

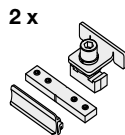

Kit di montaggio multi-fastening

Il kit di montaggio per il punto fisso garantisce il fissaggio ottimale della catena portacavi nel canale e dipende dal tipo di catena.

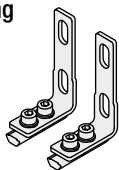

Staffa fermacavo

(Opzione)

Le staffe vengono montate all'esterno del canale per fissare l'alloggio dei cavi.



Giunzione multipla 3

(Opzione)

Le giunzioni multiple consentono un allineamento parallelo di più canali (solo con kit di montaggio interno).



Tutte le raffigurazioni dei kit di montaggio sono a titolo esemplificativo

Di regola i kit di montaggio inclusi nella fornitura sono montati su tutti i giunti, nonché all'inizio e alla fine del semicanale. Elementi di fissaggio aggiuntivi, sono da indicare in ordine.

Canali Easy Guide System

Canali di guida per utilizzo multifunzionale

- Utilizzo flessibile in molti settori applicativi.
- In lamiera zincata o in acciaio inossidabile.

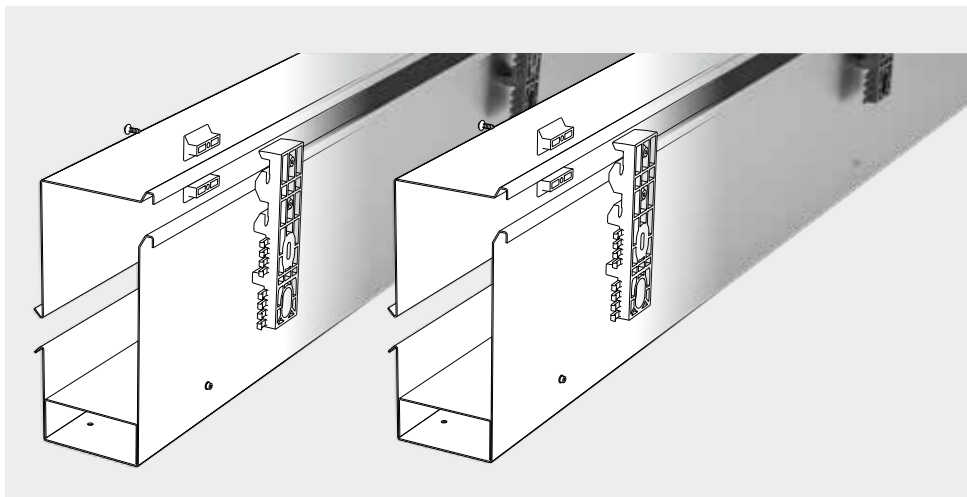

Lamiera zincata oppure
Acciaio inossidabile



Lunghezze standard 2000 mm
Lunghezze speciali a richiesta

Caratteristiche

- Design salvaspazio
- Montaggio semplice e rapido da parte di un solo installatore
- Risparmio di canali aggiuntivi mediante installazione di cavi fissati direttamente sulla staffa (in sicurezza dietro al canale)
- Il sistema rimane regolabile in orizzontale dopo il montaggio
- Forature al montaggio per catene portacavi e passaggio cavi ogni 850 mm
- Montaggio della staffa mediante viti o perni saldati
- Senza strutture aggiuntive
- Stesse staffe di montaggio per differenti grandezze di canaline/tipi di catena
- Adatto per installazioni "flying"
- Esecuzione con copertura:
 - Guida di catene portacavi sospese
 - Protezione meccanica
 - Protezione per accelerazioni laterali
 - Protezione della catena da "urti" nelle accelerazioni e decelerazioni



Per la progettazione Vi preghiamo di contattare il nostro ufficio tecnico.

Disposizione semplice con apertura per alimentazione centrale

Nella disposizione semplice della catena portacavi con apertura per alimentazione centrale, la catena scorre dietro al punto fisso sul supporto di scorrimento continuo.

Esecuzione chiusa – con copertura

(Variante B)

Canale in un unico pezzo chiuso nella parte superiore (copertura) e supporto di scorrimento in un sol pezzo.



 Con l'alimentazione centrale i cavi possono essere fissati direttamente sulla staffa (in sicurezza dietro al canale).

Disposizione semplice con apertura per alimentazione all'estremità

Nella disposizione semplice della catena portacavi con apertura per alimentazione all'estremità, la catena scorre su se stessa, dietro al punto fisso.

Esecuzione chiusa – con copertura

(Variante B)

Canale in un unico pezzo chiuso nella parte superiore (copertura) e supporto di scorrimento in un sol pezzo.



Disposizione contrapposta

Nella disposizione contrapposta viene applicato un supporto di collegamento fra i raccordi al punto fisso.

Esecuzione chiusa – con copertura

(Variante B)

Canale in un unico pezzo chiuso nella parte superiore (copertura) e supporto di scorrimento in un sol pezzo.

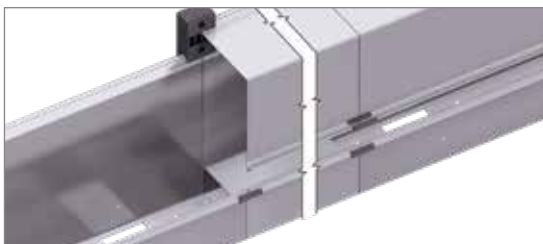

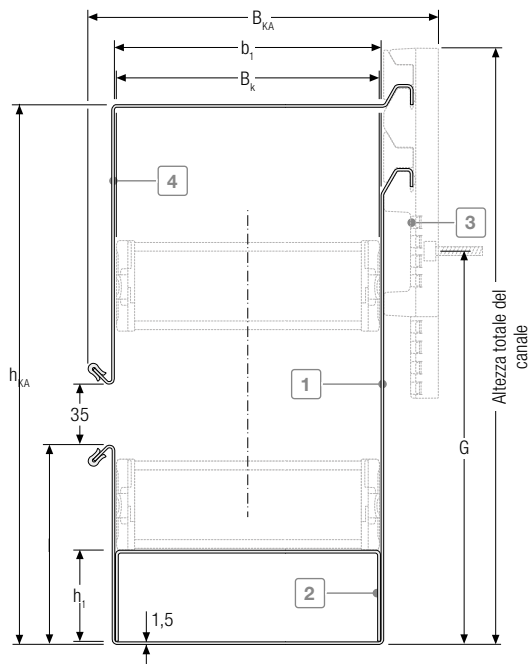

- 1 Canale
- 2 Supporto stabile in acciaio inossidabile
- 3 Staffa
- 4 Copertura

Altezza supporto

$$h_1 = h_G$$

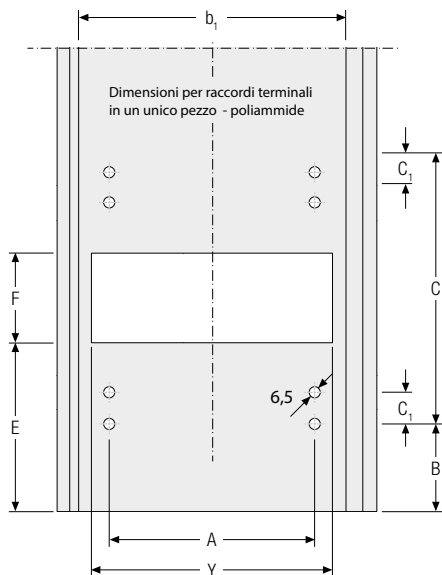

Serie QuickTrax 0320

B _i mm	KR mm	h ₁ mm	h _{KA} mm	Altezza tot canale mm	b ₁ mm	B _{KA} mm	A mm	B mm	C mm	C ₁ mm	E mm	F mm	G mm	I mm	Y mm
QT0320 con staffa 202															
25	100	25,5	236,5	269,5	42	90,7	10	79	140	14	129	40	152	54	27
50					67	115,7	35								52
QT0320 con staffa 155															
25	100	25,5	236,5	269,5	42	90,7	10	79	140	14	129	40	152	54	27
50					67	115,7	35								52

Serie UNIFLEX Advanced 1320

B _i mm	KR mm	h ₁ mm	h _{KA} mm	Altezza tot canale mm	b ₁ mm	B _{KA} mm	A mm	B mm	C mm	C ₁ mm	E mm	F mm	G mm	I mm	Y mm
1320 con staffa 202															
25	100	25,5	236,5	269,5	42	90,7	10	79	140	14	129	40	152	54	27
50					67	115,7	35								52
1320 con staffa 155															
25	100	25,5	236,5	269,5	42	90,7	10	79	140	14	129	40	152	54	27
50					67	115,7	35								52

Serie EasyTrax

B _i mm	KR mm	h ₁ mm	h _{KA} mm	Altezza tot canale mm	b ₁ mm	B _{KA} mm	A mm	B mm	C mm	C ₁ mm	E mm	F mm	G mm	I mm	Y mm
ET0320 con staffa 202															
25	100	25,5	236,5	269,5	42	90,7	10	79	140	14	129	40	152	54	27
50					67	115,7	35								52
ET0320 con staffa 155															
25	100	25,5	236,5	269,5	42	90,7	10	79	140	14	129	40	152	54	27
50					67	115,7	35								52



Per il calcolo della larghezza interna b₁ e della larghezza totale B_{KA} si considera la larghezza della catena B_K.

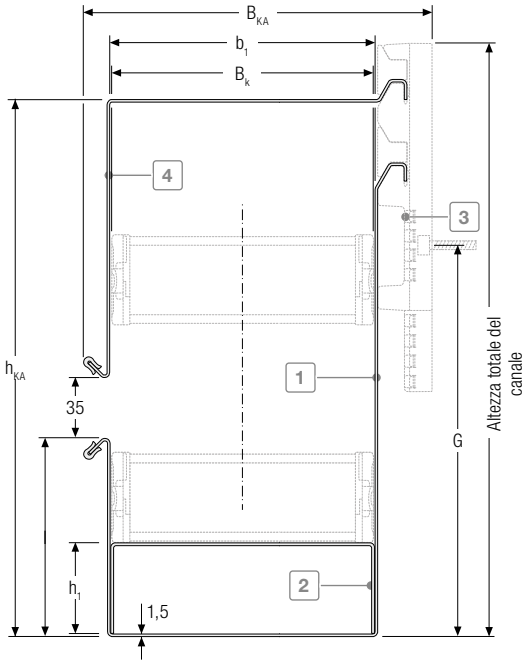

- 1 Canale
- 2 Supporto stabile in acciaio inossidabile
- 3 Staffa
- 4 Copertura

Altezza supporto

$$h_1 = h_G$$

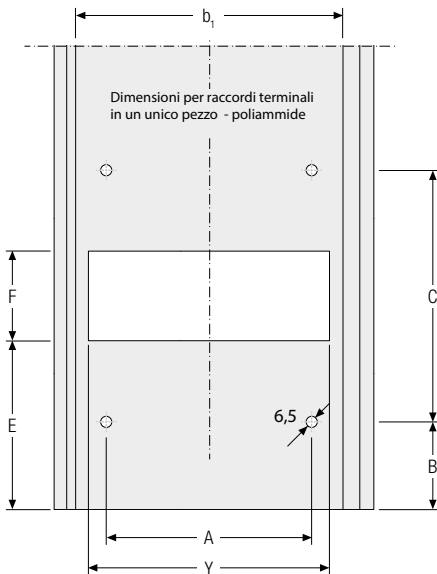

Serie UNIFLEX Advanced

B _i mm	KR mm	h ₁ mm	h _{KA} mm	Altezza tot. canale mm	b ₁ mm	B _{KA} mm	A mm	B mm	C mm	E mm	F mm	G mm	I mm	Y mm
1455 con staffa 202														
58					79	127,7	43,5							64
78	125	36	297	330	99	147,7	63,5	73	152	123	52	212,5	100	84
103					124	172,7	88,5							109
1455 con staffa 155														
58					79	127,7	43,5							64
78	125	36	297	330	99	147,7	63,5	73	152	123	52	212,5	100	84
103					124	172,7	88,5							109
1555 con staffa 202														
50					73	121,7	30							58
75	125	50	311	344	98	146,7	55	61	176	121	76	226,5	115	83
100					123	171,7	80							108
1555 con staffa 155														
50					73	121,7	30							58
75	125	50	311	344	98	146,7	55	61	176	121	76	226,5	115	83
100					123	171,7	80							108

Esecuzione standard della catena portacavi nel sistema Easy Guide senza pattini.

Serie EasyTrax

B _i mm	KR mm	h ₁ mm	h _{KA} mm	Altezza tot. canale mm	b ₁ mm	B _{KA} mm	A mm	B mm	C mm	E mm	F mm	G mm	I mm	Y mm
ET1455 con staffa 202														
58					79	127,7	43,5							64
78	125	36	297	330	99	147,7	63,5	73	152	123	52	212,5	100	84
103					124	172,7	88,5							109
ET1455 con staffa 155														
58					79	127,7	43,5							64
78	125	36	297	330	99	147,7	63,5	73	152	123	52	212,5	100	84
103					124	172,7	88,5							109

Esecuzione standard della catena portacavi nel sistema Easy Guide senza pattini.

Per il calcolo della larghezza interna b₁ e della larghezza totale B_{KA} si considera la larghezza della catena B_K.

Per la progettazione Vi preghiamo di contattare il nostro ufficio tecnico.

Easy Guide System - Staffe

Le staffe possono essere montate in qualsiasi posizione del canale.

Fissaggio con staffa 155

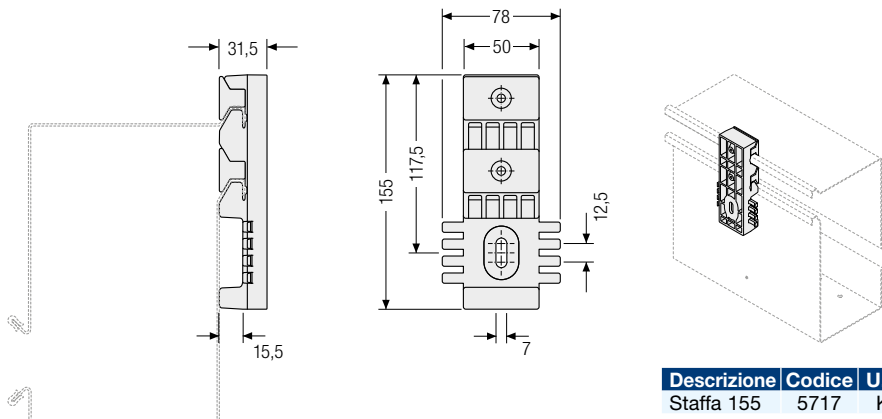

Fissaggio con staffa 202

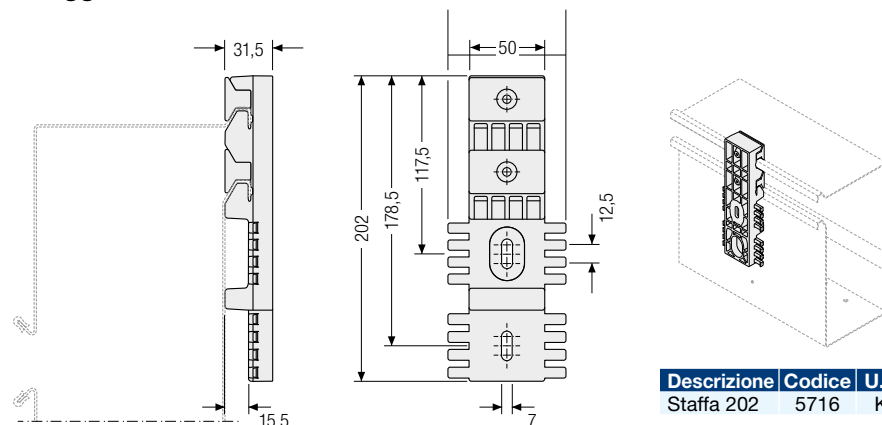

Kit di montaggio

Per il fissaggio delle staffe sul canale.

Kit di montaggio

1 Staffa	5 Vite M4 x12
2 Clip	6 Vite
3 Connettore	7 Rondella
4 Dado	8 Rondella

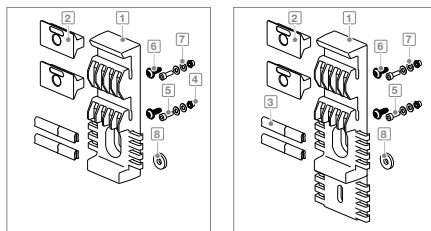

TKEG VARIANTE B

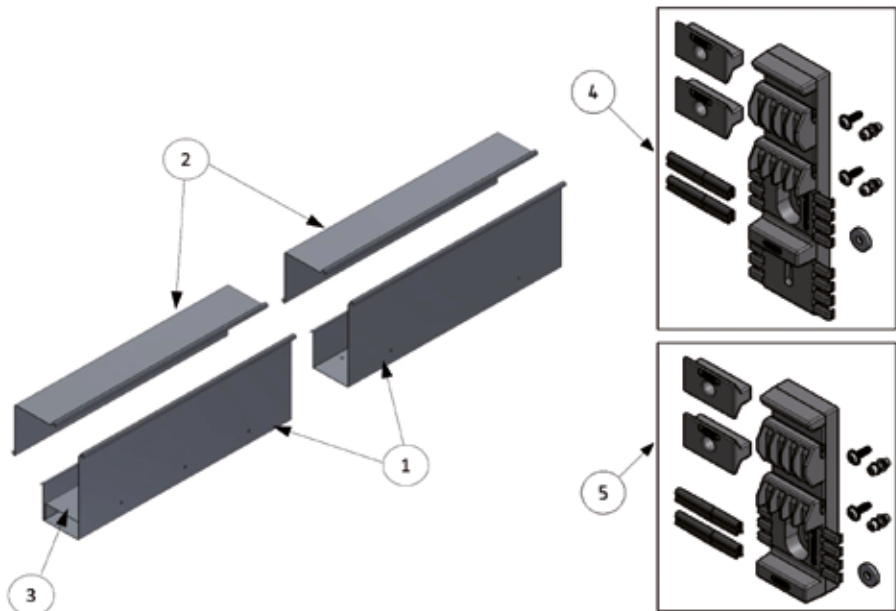

Pos.	Catena Tipo	Descrizione	Articolo	Codice	Peso Kg/Pz
1 ¹	ET/QT 0320.025.100	Canale TKEG_B_237_42	M0B237042C	5687	7,620
	ET/QT 0320.050.100	Canale TKEG_B_237_67	M0B237067C	5688	8,168
	ET1455 / 1455.058.125	Canale TKEG_B_297_79	M0B297079C	5678	10,894
	ET1455 / 1455.078.125	Canale TKEG_B_297_99	M0B297099C	5679	11,328
	ET1455 / 1455.103.125	Canale TKEG_B_297_124	M0B297124C	5680	11,869
	1555.050.125	Canale TKEG_B_311_73	M0B311073C	5681	11,396
	1555.075.125	Canale TKEG_B_311_98	M0B311098C	5682	11,917
	1555.100.125	Canale TKEG_B_311_123	M0B311123C	5683	12,437
2 ¹	ET/QT 0320.025.100	Copertura TKEG_B_237_42	M0237042CO	5698	5,832
	ET/QT 0320.050.100	Copertura TKEG_B_237_67	M0237067CO	5699	6,419
	ET1455 / 1455.058.125	Copertura TKEG_B_297_79	M0297079CO	5689	6,701
	ET1455 / 1455.078.125	Copertura TKEG_B_297_99	M0297099CO	5690	7,171
	ET1455 / 1455.103.125	Copertura TKEG_B_297_124	M0297124CO	5691	7,759
	1555.050.125	Copertura TKEG_B_311_73	M0311073CO	5692	6,560
	1555.075.125	Copertura TKEG_B_311_98	M0311098CO	5693	7,148
	1555.100.125	Copertura TKEG_B_311_123	M0311123CO	5694	7,735

¹ Lunghezza modulo 1998 mm

Canali di guida per applicazioni verticali pendenti

- Canale in alluminio pronto per l'installazione
- Modulo standardizzato
- Semplice da installare
- Per ascensori, trasloelevatori e molte altre applicazioni

Sistema di canale in Alluminio per UNIFLEX Advanced

Questo canale è ideale per i sistemi trasloelevatori con elevate accelerazioni laterali. Altri campi di utilizzo sono sollevatori, ascensori, bracci mobili, gru, montacarichi o elevatori.

E' un sistema completo pronto per la connessione, incluso guida, cavi e fermacavi, con design modulare, molto facile da installare. I componenti standard sono adattati singolarmente e quindi le dimensioni standardizzate consentono tempi di consegna brevi e una soluzione economica a vantaggio della trasmissione di energia e di dati ininterrotta e sicura.

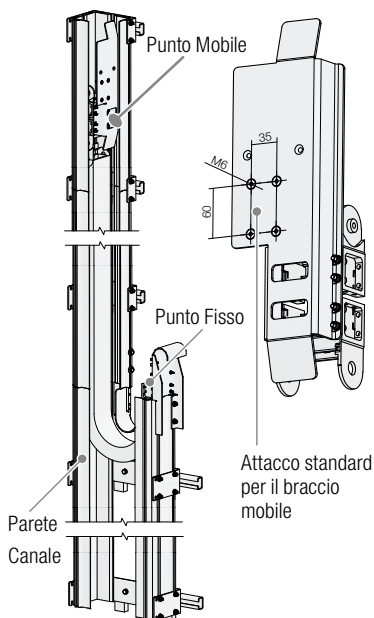

- Standardizzato per le catene UNIFLEX Advanced 1555
- Disponibile a partire da larghezza interna di 75 mm e raggio di curvatura di 125 mm
- Altre serie e tipi di catena su richiesta
- Adatto a corse estremamente lunghe
- E' possibile lo spostamento del punto fisso
- Fissaggio al punto fisso a scelta lato sinistro o destro
- Uscita cavi al punto mobile a scelta verso la parte anteriore o posteriore
- Lunghezze standard del profilo in alluminio.
Lunghezze speciali a richiesta
- Le distanze di montaggio dei supporti del canale sono adattabili in modo flessibile
- In opzione disponibile con guide a C per l'assemblaggio
- Componenti in acciaio zincato o inossidabile

Coperture per canali

Coperture per canali per la protezione delle catene portacavi da agenti esterni.



Protezione da agenti esterni: copertura di facile manutenzione

- Ispezione della catena portacavi semplificata
- Copertura apribile da qualsiasi posizione
- Protezione della catena portacavi da agenti esterni (sporcizia grossolana, caduta oggetti, neve, ghiaccio)
- Apribile senza appositi utensili
- In posizione aperta, la copertura del canale non si può chiudere in modo accidentale
- Può essere installata in combinazione con tutti i tipi di canali Kabelschlepp
- Facile smontaggio, assenza di viti
- Costruzione modulare



Canali di guida modulari TKSG

- Sistema modulare con design ottimizzato per lunghe corse di spostamento.
- Disponibile a scelta in acciaio zincato o inossidabile.
- Semplice installazione.

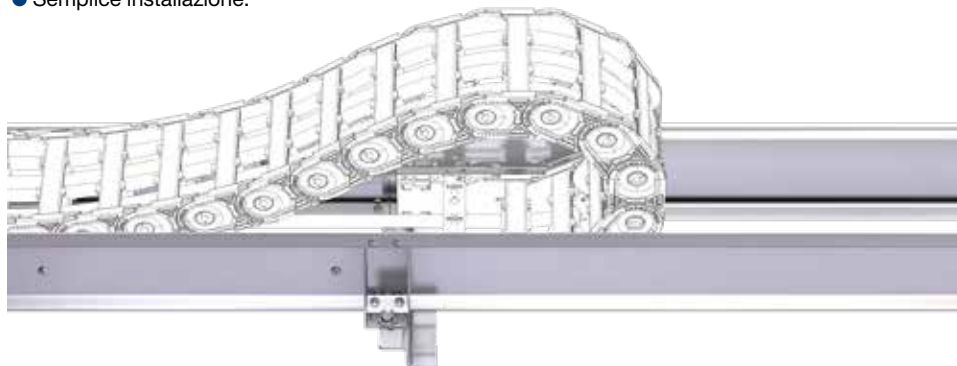

Lamiera zincata / Acciaio
inossidabile



Lunghezze standard 2000 mm
Lunghezze speciali a richiesta

Caratteristiche

- Particolarmente adatto alle applicazioni su gru e per lunghe corse di spostamento
- Design semplice per tempi brevi di installazione
- Nessun accumulo di detriti grazie alla struttura aperta
- Installazione semplice e rapida grazie ai moduli dei semicanali pre-assemblati e attacchi del canale
- Sistema completo per fissaggio con viti
- Tutti i componenti senza saldature



Disposizione della catena semplice

Nella disposizione semplice, la catena portacavi scorre dietro il punto fisso su lamina di sopralzo smussato.

Esecuzione aperta

Nei canali con e senza sopralzo, i detriti e i liquidi possono defluire senza accumulo.



Disposizione della catena contrapposta

Nella disposizione contrapposta è previsto anche un supporto scorrevole nel collegamento dei moduli terminali al punto fisso.

Esecuzione aperta

Nei canali con e senza sopralzo, i detriti e i liquidi possono defluire senza accumulo.

Serie M

Tipo	h ₁ mm	h _{KA} mm	b ₁ mm	B _{KA} mm	s mm	A mm	B mm	C mm	D mm	T mm	Y mm
M0650											
Pattini	60,5	124 (KR < 200)	B _K +5	B _K +135	2	b ₁ -24 (FU)	22,5	30,5	6,5	24	b ₁ -69
Pattini Offroad	63,5	176 (KR ≥ 200)								25	
M0950											
Pattini	83,5	176 (KR < 200)	B _K +5	B _K +135	2	b ₁ -19,5 (FU)	35	34,5	8,5	25	b ₁ -66
Pattini Offroad	86,5	209 (KR ≥ 200)									
M1250											
Pattini	100	209 (KR < 300)	B _K +6	B _K +136	2	b ₁ -23 (FU)	35	40,5	11	50	b ₁ -70
Pattini Offroad	99,5	258 (KR ≥ 300)									
M1300											
Pattini	127,5	258	B _K +6	B _K +136	2	b ₁ -27 (FU)	35	30	11	50	b ₁ -90

Serie TKHD

Tipo	h ₁ mm	h _{KA} mm	b ₁ mm	B _{KA} mm	s mm	A mm	B mm	C mm	D mm	T mm	Y mm
TKHD90											
Pattini	127,5	258	B _K +6	B _K +136	2	b ₁ -96 (FA)	40	25	12	50	b ₁ -90

Serie Acciaio e Acciaio inossidabile

Tipo	h ₁ mm	h _{KA} mm	b ₁ mm	B _{KA} mm	s mm	A mm	B mm	C mm	D mm	T mm	Y mm
S0650.1											
Pattini	56	124	B _K +10	B _K +140	2	b ₁ -47 (FA)	40	25	6,4	24	b ₁ -69
S1250											
Pattini Offroad	103	209 (KR < 350) 258 (KR ≥ 300)	B _K +12	B _K +142	2	b ₁ -76 (FA)	80	35	10,5	50	b ₁ -100

Staffe di fissaggio

Le staffe di fissaggio vengono montate sulle giunzioni, assicurano un collegamento corretto dei moduli e fissano il canale alla substruttura.

- Ottimo allineamento dei moduli
- Riduce i tempi di installazione
- Assenza di saldature
- Minimo numero di avvitamenti
- Fissaggio affidabile in condizioni difficili
- Elevata stabilità

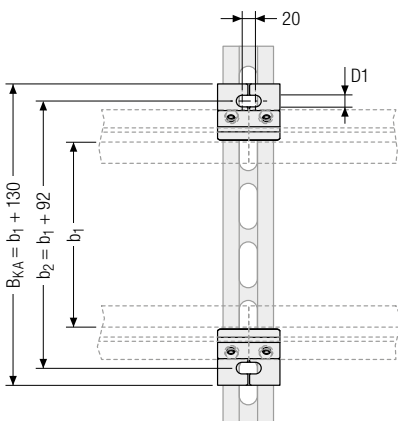
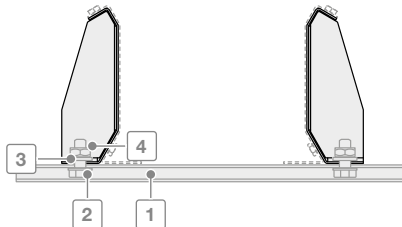
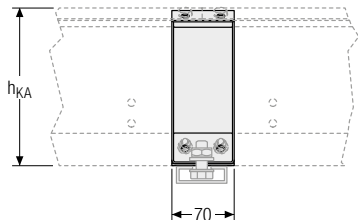

h_{KA} mm	D1 mm	s mm
124	11	2
176	11	2
209	11	2
258	11	2

 Lo spessore della lamiera "s" corrisponde allo spessore "s" delle pareti del canale.

 La fornitura standard comprende le staffe di fissaggio per tutti i moduli così come per le due estremità di inizio e fine dei canali. Staffe di fissaggio in aggiunta devono essere specificamente richieste.

Calcolo della lunghezza profilo a C

Lunghezza profilo a C L_P

$$L_P = B_{KA} + 50 \text{ mm}$$

Lunghezza del profilo a C multiplo di 50 mm

Kit di fissaggio (opzione)

Kit di fissaggio opzionale

- 1 Guida a C (Lunghezza in funzione di b_1)
- 2 Bullone testa a martello M10
- 3 Dado esagonale
- 4 Rondella



Canali di guida in acciaio

Il portacavi con disposizione semplice nel canale, dietro al punto fisso viene posizionato su una lamina di scorrimento con apposite inclinazioni.

Nella disposizione contrapposta questo appoggio viene utilizzato come collegamento fra i raccordi al punto fisso.

Per ridurre la resistenza allo scorrimento e l'abrasione da sfregamento fra il portacavi e l'appoggio può essere incollata una speciale lamina di scorrimento. L'impiego di queste lamine di scorrimento speciali viene consigliato per le velocità di spostamento $>0,5\text{m/s}$ e cicli di movimentazione molto frequenti.

Calcolo della lunghezza del canale: vedi pagina 20.004

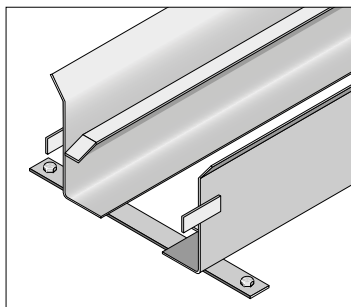

Materiale: Acciaio legato
 Disponibilità: Lunghezza standard 2 metri
 Lunghezza max. 3 metri
 Lunghezze speciali a richiesta

Nelle applicazioni gravose la dimensione di ingombro del canale incluso supporto può essere **B_K + 135 mm**.

Si realizzano canali di guida in acciaio anche per applicazioni specifiche individuali. In questi casi bisogna considerare per ciascuna richiesta la forma specifica e le possibilità di fissaggio.

Esecuzioni standard per fissaggi individuali, esempio: saldatura diretta a piè d'opera.

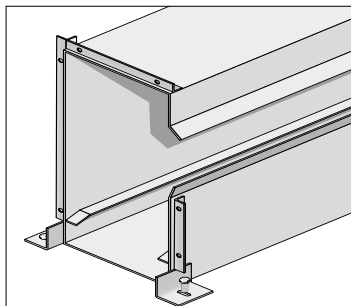

Esempio esecuzione speciale

- in presenza d'impurità a grana fine, acqua, etc.
- polvere e sporcizia possono fuoriuscire data l'esecuzione aperta nella parte inferiore
- impiego nel settore del lavaggio stradale, industria della lavorazione del legno, impianti di compostaggio...

Esempio esecuzione speciale:

- in presenza di trucioli di grosse dimensioni, etc..., nei casi in cui la catena deve essere protetta.

Sezione del canale di guida:

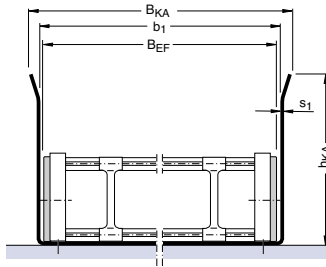

Sezione A - A Pag. 20.004
Profilo del canale senza supporto

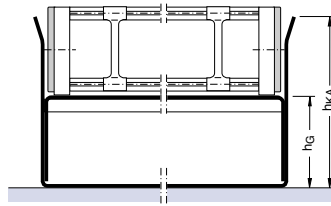

Sezione B - B Pag. 20.004
Profilo del canale con supporto

Tabella dimensionale
 per portacavi in poliammide

MONO

Per il calcolo della larghezza interna b_1 si considera la larghezza della catena B_K .

Dimensioni in mm

Serie Tipo	Larghezza interna b_1	Larghezza totale B_{KA}	Altezza totale h_{KA}	Spessore s
0115	$B_K + 1,5$	$B_K + 24,5$	27	1
0450	$B_K + 4$	$B_K + 24$	70 per $KR < 100$ 125 per $KR \geq 100$	2
0625	$B_K + 5$	$B_K + 25$	117 per $KR < 200$ 200 per $KR \geq 200$	2

Per la serie 0320 consigliamo canali di guida con profili in alluminio.

UNIFLEX

Per il calcolo della larghezza b_1 si considera la larghezza della catena B_K . Si devono applicare raccordi in poliammide al punto fisso. Non si possono utilizzare raccordi universali in acciaio presso-fuso.

Dimensioni in mm

Serie Tipo	Larghezza interna b_1	Larghezza totale B_{KA}	Altezza totale h_{KA}	Spessore s
ET/QT0320	$B_K + 4$	$B_K + 24$	70 per $KR < 100$ 125 per $KR \geq 100$	2
1320.020	$B_K + 3$	$B_K + 24$	65	2
1455*	$B_K + 4$	$B_K + 24$	70 per $KR < 100$ 125 per $KR \geq 100$	2
1555*	$B_K + 5$	$B_K + 25$	117 per $KR < 200$ 200 per $KR \geq 200$	2
1665*	$B_K + 5$	$B_K + 25$	117 per $KR < 200$ 200 per $KR \geq 200$	2
TKK39	$B_K + 5$	$B_K + 25$	125 per $KR < 200$	2
0455	$B_K + 4$	$B_K + 24$	70 per $KR < 100$ 125 per $KR \geq 100$	2
0555	$B_K + 5$	$B_K + 25$	117 per $KR < 200$ 200 per $KR \geq 200$	2
0665	$B_K + 5$	$B_K + 25$	117 per $KR < 200$ 200 per $KR \geq 200$	2

Per la serie 0345 consigliamo canali di guida con profili in alluminio.

* Le catene portacavi della serie Uniflex Advanced possono essere installate complete di pattini. Vedi tabella pag.20.062

Le catene portacavi della serie Uniflex *Advanced* possono essere installate complete di pattini. In questo caso la larghezza totale della catena con pattini è:

$$1455: B_{EF'} = b_i + 19 \text{ mm BK} + 3 \text{ mm}$$

$$1555: B_{EF'} = b_i + 22 \text{ mm BK} + 4 \text{ mm}$$

$$1665: B_{EF'} = b_i + 27 \text{ mm BK} + 5 \text{ mm}$$

Di conseguenza la misura B_1 è da calcolare con le quote $B_{EF'}$.

Dimensioni in mm

Serie Tipo	Larghezza interna b_1	Larghezza totale B_{KA}	Altezza totale h_{KA}	Spessore s
1455	$B_{EF'} + 4$	$B_{EF'} + 24$	70 per $KR < 100$ 125 per $KR \geq 100$	2
1555	$B_{EF'} + 5$	$B_{EF'} + 25$	117 per $KR < 200$ 200 per $KR \geq 200$	2
1665	$B_{EF'} + 5$	$B_{EF'} + 25$	117 per $KR < 200$ 200 per $KR \geq 200$	2

Guaine Portacavi in poliammide

Per il calcolo della larghezza b_1 si considera la larghezza della catena BK.

Dimensioni in mm

Serie Tipo	Larghezza interna b_1	Larghezza totale B_{KA}	Altezza totale h_{KA}	Spessore s
TKA30	$B_K + 4$	$B_K + 26$	70 per $KR < 95$ 125 per $KR \geq 95$	2
TKA38	$B_K + 4$	$B_K + 26$	70 per $KR < 95$ 125 per $KR \geq 95$	2
TKA45	$B_K + 5$	$B_K + 28$	117 per $KR < 200$ 200 per $KR \geq 200$	2
TKA55	$B_K + 5$	$B_K + 28$	117 per $KR < 200$ 200 per $KR \geq 200$	2
UAT1555	$B_K + 5$	$B_K + 25$	125 per $KR < 200$ 200 per $KR \geq 200$	2
LT 60	$B_K + 5$	$B_K + 25$	200 per $KR < 300$ 400 per $KR \geq 300$	2

Serie - K

Per il calcolo della larghezza interna b_1 e della larghezza totale B_{KA} si considera la larghezza del portacavi $B_{EF'}$ (larghezza catena con pattini).

Dimensioni in mm

Serie Tipo	Larghezza interna b_1	Larghezza totale B_{KA}	Altezza totale h_{KA}	Spessore s
KC/KE-0650	$B_{EF'} + 5$	$B_{EF'} + 25$	117 per $KR < 200$ 200 per $KR \geq 200$	2
KC/KE-0900	$B_{EF'} + 5$	$B_{EF'} + 25$	150 per $KR < 200$ 300 per $KR \geq 200$	2

Serie K: catene complete di pattini laterali.

Serie - M

Per il calcolo della larghezza b_1 si considera la larghezza della catena B_K . Se vengono montati raccordi universali in alluminio, per il calcolo della larghezza interna b_1 considerare la larghezza del portacavi compreso i raccordi B_{EF} .

Dimensioni in mm

Serie Tipo	Larghezza interna b_1	Larghezza totale B_{KA}	Altezza totale h_{KA}	Spessore s
MC/ME/MK/ MT 0475	$B_K + 4$	$B_K + 24$	70 per $KR < 100$ 125 per $KR \geq 100$	2
MC/ME/MK/ MT 0650	$B_K + 5$	$B_K + 25$	117 per $KR < 200$ 200 per $KR \geq 200$	2
MC/ME/MK/ MT 0950	$B_K + 5$	$B_K + 25$	150 per $KR \leq 200$ 300 per $KR > 200$	2
MC/ME/MK/ MT 1250	$B_K + 6$	$B_K + 26$	200 per $KR \leq 300$ 400 per $KR > 300$	2
MC 1300	$B_K + 6$	$B_K + 26$	250 per $KR \leq 320$ 400 per $KR > 320$	3

Serie - M: Se utilizzati raccordi universali in alluminio al punto fisso, questi vengono avvitati direttamente alla parete del canale.

Per tali applicazioni rivolgetevi ai nostri tecnici.

Serie MASTER

Dimensioni in mm

Serie Tipo	Larghezza interna b_1	Larghezza totale B_{KA}	Altezza totale h_{KA}	Spessore lamiera s
HC 33	$B_K + 5$	$B_K + 25$	125 per $KR < 200$ 200 per $KR \geq 200$	2
LC 80	$B_K + 6$	$B_K + 26$	250 per $KR < 300$ 400 per $KR \geq 300$	2

Serie - XL

Dimensioni in mm

Serie Tipo	Larghezza interna b_1	Larghezza totale B_{KA}	Altezza totale h_{KA}	Spessore lamiera s
XLC-, XLT 1650	$B_K + 6$	$B_K + 26$	300 per $KR < 350$ 400 per $KR \geq 350$	3

QUANTUM

Calcolo della larghezza interna b_1 e della larghezza totale B_{KA} nei tipi **Q060, Q080, e Q100 con applicazione di pattini**: si considera la larghezza del portacavi B_{EF} completa di pattini. In assenza dei pattini le quote aggiuntive devono essere ridotte. Per tali applicazioni rivolgetevi ai nostri tecnici

Serie Tipo	Larghezza interna b_1	Larghezza totale B_{KA}	Altezza totale h_{KA}	Spessore lamiera s
Q 040	$B_K + 4$	$B_K + 24$	70 per $KR < 110$ 125 per $KR \geq 110$	2
Q 060	$B_K + 9$	$B_K + 29$	117 per $KR < 190$ 200 per $KR \geq 190$	2
Q 080	$B_K + 12,5$	$B_K + 32,5$	150 per $KR \leq 200$ 300 per $KR > 200$	2
Q 100	$B_K + 13,5$	$B_K + 33,5$	250 per $KR \leq 300$ 400 per $KR > 300$	2

Canali di guida per catene in acciaio

Calcolo della lunghezza del canale di guida L_{KA}

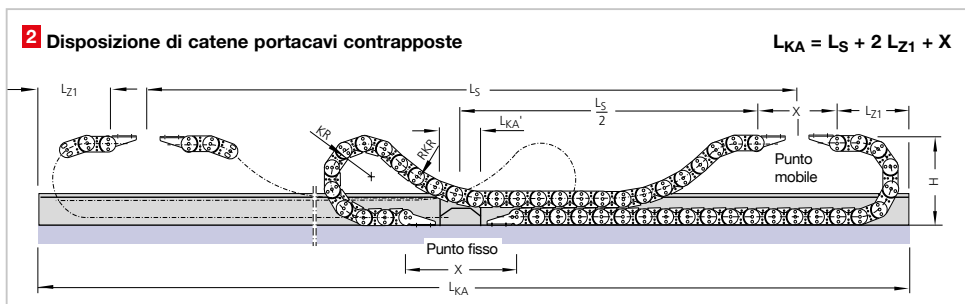
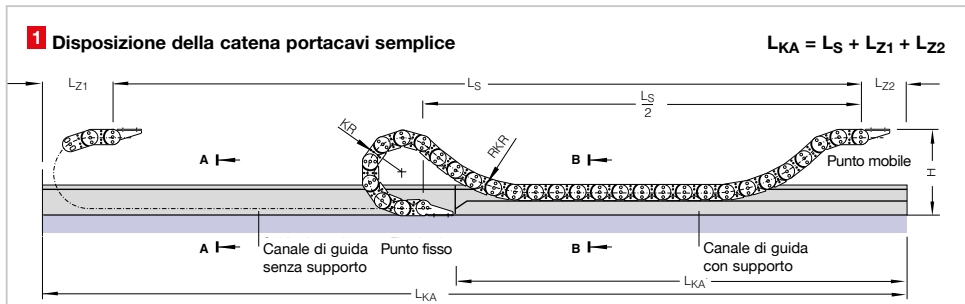

L_{KA} = Lunghezza totale del canale

L_{KA}' = Lunghezza totale del canale con supporto

$\triangle L_S/2$ con disposizione semplice

$\triangle X-2 I_1$ con disposizione contrapposta

L_{Z1} = Quota aggiuntiva per lo sbalzo

$\triangle \ddot{U}B + 50$ mm

L_{Z2} = Quota aggiuntiva per i raccordi

$\triangle I_1 + 50$ mm

Dimensioni dei canali per catene in acciaio

Serie Tipo	h_G'	BEF'	Largh. int. b_1	Largh. tot. B_{KA}	Altezza totale h_{KA}	s
S0650.1	56	B_K+5	B_K+10	B_K+30	125 per $KR \leq 155$ 200 per $KR > 155$	2
S0950	73	B_K+9	B_K+14	B_K+34	150 per $KR \leq 200$ 300 per $KR > 200$	2
S1250	99	B_K+6	B_K+12	B_K+32	200 per $KR \leq 300$ 400 per $KR > 300$	3
S1800	155	B_K+11	B_K+17	B_K+37	300 per $KR \leq 435$ 500 per $KR > 435$	3

h_G' = altezza maglia con pattini

BEF' = larghezza della catena completa di pattini

s = spessore lamiera

Sezione A - A

Canale senza supporto

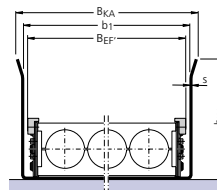

Sezione B - B

Canale con supporto

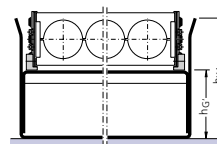





Sistema di monitoraggio di forze di spinta/trazione e misurazione dell'usura dei pattini

- Il segnale è utilizzabile per un sistema di arresto di emergenza completamente automatico
- Misurazione delle forze di spinta/trazione direttamente al punto mobile
- Valori limite liberamente programmabili (valori minimi, valori massimi)
- Visualizzazione dell'errore, non appena i limiti di valore vengono superati
- E' possibile utilizzare il segnale di uscita del PLC (arresto, rallentamento)
- Nessuna limitazione di velocità
- Sostituzione pattini programmabile
- Monitoraggio dell'usura in tempo reale
- Previsione dell'usura
- Elementi usurabili privi di sensori
- Senza cavi e alimentatori aggiuntivi in catena
- Utilizzabile per tutte le catene con pattini

Le condizioni di montaggio sono difficoltose? Il nostro Team di assistenza si potrà occupare dell'installazione o potrà fornire consulenza e competenze specifiche.

Misurare l'usura dei pattini nel canale

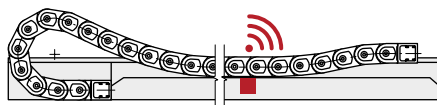

- Determina e valuta i valori in tempo reale
- Di facile installazione anche a posteriori utilizzando pattini scorrevoli intercambiabili
- Semplice installazione mediante fissaggio dei pattini scorrevoli intercambiabili
- Nessun cavo aggiuntivo in catena
- Connessione diretta al Vostro sistema senza trasmissione radio
- Impiego di componenti standard



Rilevare le forze di spinta/trazione al punto mobile standardizzato

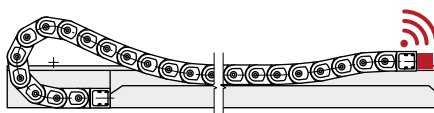

- Grazie alla guida senza carichi trasversali si ottengono:
 - catene portacavi protette
 - riduzione costi grazie alla riduzione tempi inattivi
 - difetti/malfunzionamenti/danni ridotti
- Monitoraggio integrato delle forze di trazione e spinta
- E' garantita la compensazione dell'errore in parallelo fra il sistema e la catena portacavi
- Guida definita dei conduttori mediante due gruppi costruttivi pre-assemblati
- Facile manutenzione e smontaggio, se necessari
- Semplice adattamento al sistema contrapposto
- Semplici opzioni di connessione
- Sicurezza del sistema e disponibilità



Impianto automatico per Test Outdoor

KABELSCHLEPP è sinonimo di soluzioni sicure e di elevata qualità. Il nostro impianto di test outdoor offre condizioni di prova reali e garantisce la conformità agli standard più elevati. I sistemi portacavi scorrevoli e con rulli, aventi corse superiori a 100 metri così come applicazioni ad alta velocità, vengono testati dai nostri esperti nelle condizioni più difficili. Ulteriori informazioni sul sito: kabelschlepp.it

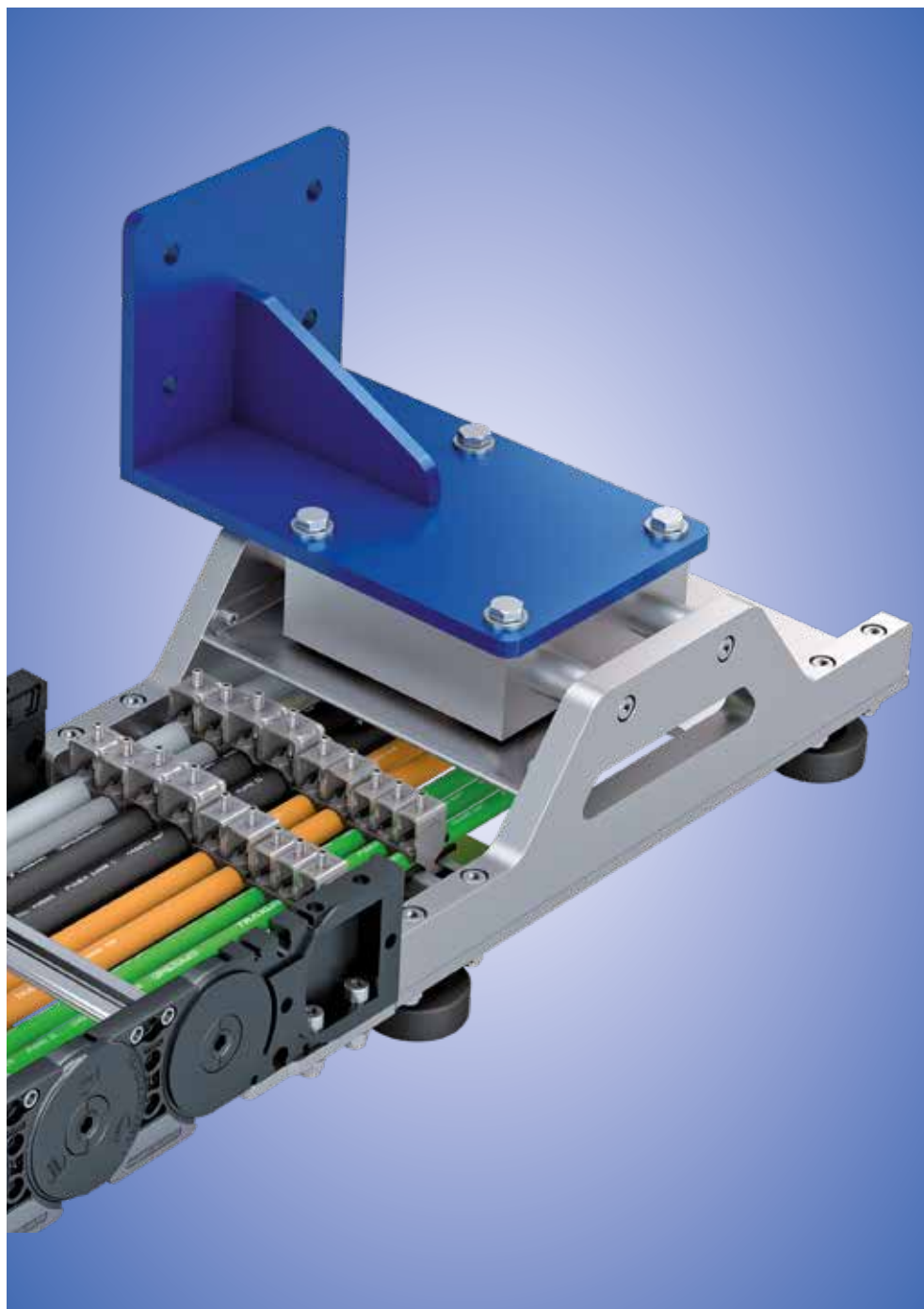

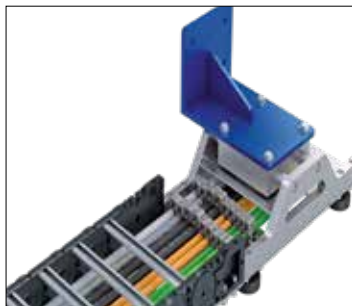

Floating Moving Device

Dispositivo di compensazione dello spostamento laterale nelle catene portacavi.

Per garantire la guida della catena portacavi senza forze trasversali nelle applicazioni con un maggior offset laterale viene installato un dispositivo guida flessibile, la cui connessione assicura un movimento relativo fra l'attacco della catena portacavi e il dispositivo mobile.

- **Compensazione della tolleranza**
 - Orizzontale: min. +/- 30 mm,
 - Verticale: min. +/-20 mm
 - Compensazione negli allineamenti nel canale
- **Cable routing continuo**
Nessuna filettatura o passaggio attraverso la lunghezza finale richiesta
- **Usura**
 - Usura ridotta al minimo
 - Sistema di guida a rulli per tutti i canali di guida KABELSCHLEPP
- **Materiale**
Acciaio inossidabile/alluminio, o finitura colore secondo specifiche richieste

- **Installazione semplice**
Il sistema ha due assiemi di assemblaggio per l'installazione semplice di cavi e tubi
- **Cable routing**
Il cable routing protetto nel dispositivo Floating Moving device corrisponde all'altezza interna della catena portacavi
- **Fermacavi**
I fermacavi LineFix vengono impiegati per il fissaggio dei cavi. Assemblaggio semplice.
- **Dimensioni di fissaggio standard**
 - Per connessioni in orizzontale e in verticale incluso GO-Modul (attrito ottimizzato per usura ridotta).

Caratteristiche principali

- Guida senza forze trasversali
 - protegge la catena portacavi
 - riduce i costi grazie a downtime minimi
 - riduce i difetti/malfunzionamenti/danni
- Assicura la compensazione in parallelo fra il sistema e la catena portacavi
- Manutenzione/smontaggio di facile esecuzione, se necessari
- Facile retrofitting su un sistema con disposizione contrapposta
- Semplici opzioni di connessione
- Sicurezza del sistema e disponibilità

Adatto a:

Serie Tipo	Larghezza interna B _i mm
M0950	130 – 500
M1250	150 – 800
M1300	140 – 500*
TKHD90	140 – 500*

* Ulteriori larghezze interne a richiesta



Disposizioni

Disposizione semplice:

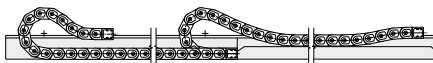

Disposizione contrapposta:

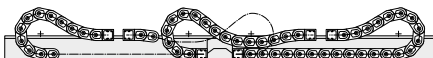



Rulli di supporto

- Rulli di supporto economici con struttura dal peso ridotto
- Lunga durata grazie ai rulli con cuscinetti
- Larghezza di installazione ottimizzata
- Solo per catene a due bande

Rulli di supporto standard

I rulli di supporto sono progettati per sostenere il tratto superiore della catena portacavi quando viene superata la lunghezza massima di autoportanza.

I rulli di supporto KABELSCHLEPP sono disponibili per le catene in acciaio /acciaio inossidabile della Serie LS 1050, S0650, S0950, S1250 e S1800.



Tabella dimensionale per rulli di supporto standard

Catena	b ₁ mm	b _E mm	b _G mm	H _A mm
S0650	B _K + 31	B _K + 59	B _K + 173	2 KR - 60
S0950	B _K + 32	B _K + 60	B _K + 174	2 KR - 60
S1250	B _K + 37	B _K + 65	B _K + 179	2 KR - 60
S1800	B _K + 46	B _K + 74	B _K + 188	2 KR - 60

Rulli di supporto

- Esecuzione massiva per carichi estremi
- Lunga durata grazie ai rulli con cuscinetti a sfera
- Con protezione antiusura in acciaio al manganese per le catene in acciaio Serie S e impieghi gravosi
- Disponibile anche in acciaio inossidabile
- Adatto anche per catene a più bande

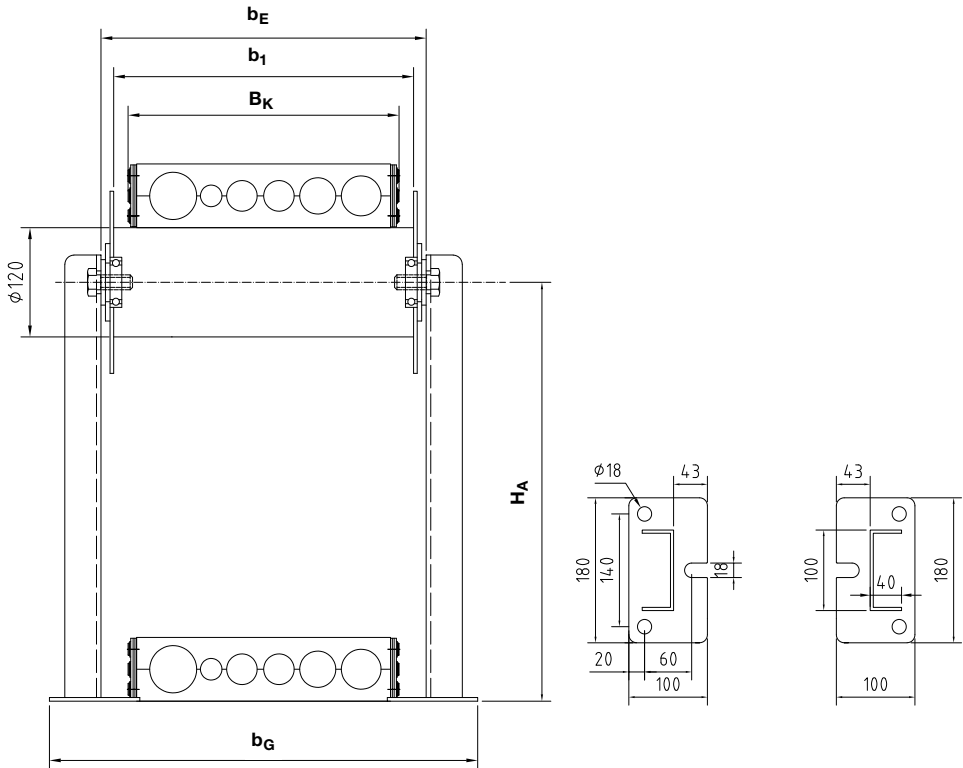
Rulli di supporto rinforzati

I rulli di supporto sono progettati per sostenere il tratto superiore della catena portacavi quando viene superata la lunghezza massima di autoportanza.

I rulli di supporto rinforzati KABELSCHLEPP sono disponibili per le catene in acciaio / acciaio inossidabile della Serie LS 1050, S0650, S0950, S1250 e S1800.



Tabella dimensionale dei rulli di supporto rinforzati

Catena	D_R mm	b_1 mm	B_R mm	B_E mm	B_G mm	D_S mm
LS/LSX 1050	120	$B_k + 20$	$B_k + 50$	$B_k + 64$	$B_k + 174$	$\varnothing 200$
S/SX 0650	90	$B_k + 15$	$B_k + 45$	$B_k + 59$	$B_k + 169$	$\varnothing 170$
S/SX 0950, S/SX 1250, S/SX 1800	120	$B_k + 20$	$B_k + 50$	$B_k + 64$	$B_k + 174$	$\varnothing 200$
S/SX 2500	220	$B_k + 30$	$B_k + 60$	$B_k + 74$	$B_k + 184$	$\varnothing 300$

i Diametro del rullo di supporto $D_R = 114$ mm, per la versione in acciaio inox standard.
L'altezza dell'asse H_A deve essere regolata di conseguenza.

Tabella dimensionale per i cavalletti

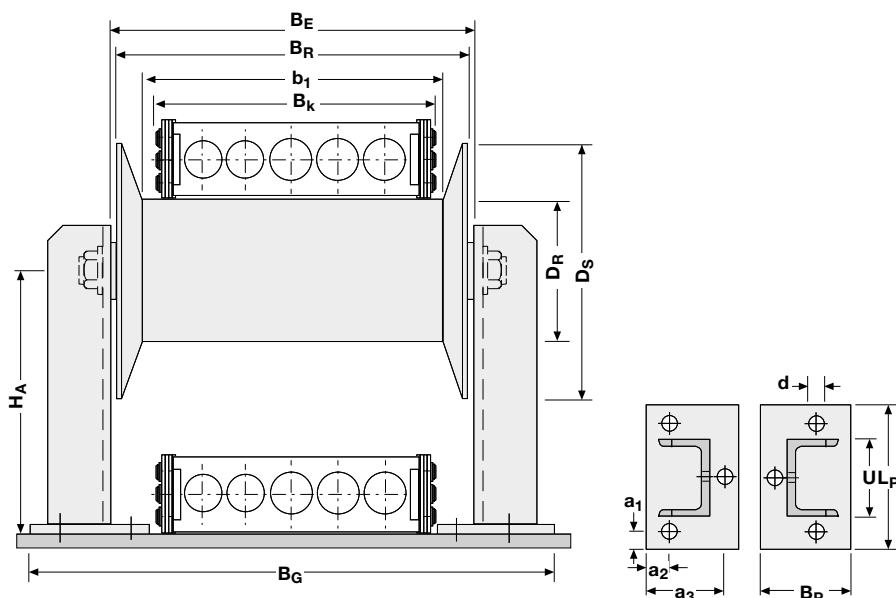
Catena	H_A mm	B_P mm	L_P mm	U mm	a_1 mm	a_2 mm	a_3 mm	d mm	s mm
LS/LSX 1050	2 KR - 60	100	180	80	20	20	80	$\varnothing 18$	8
S/SX 0650	2 KR - 45	80	180	80	20	40	-	$\varnothing 14$	8
S/SX 0950, S/SX 1250, S/SX 1800	2 KR - 60	100	180	80	20	20	80	$\varnothing 18$	8
S/SX 2500	2 KR - 110	100	180	80	20	20	80	$\varnothing 18$	8



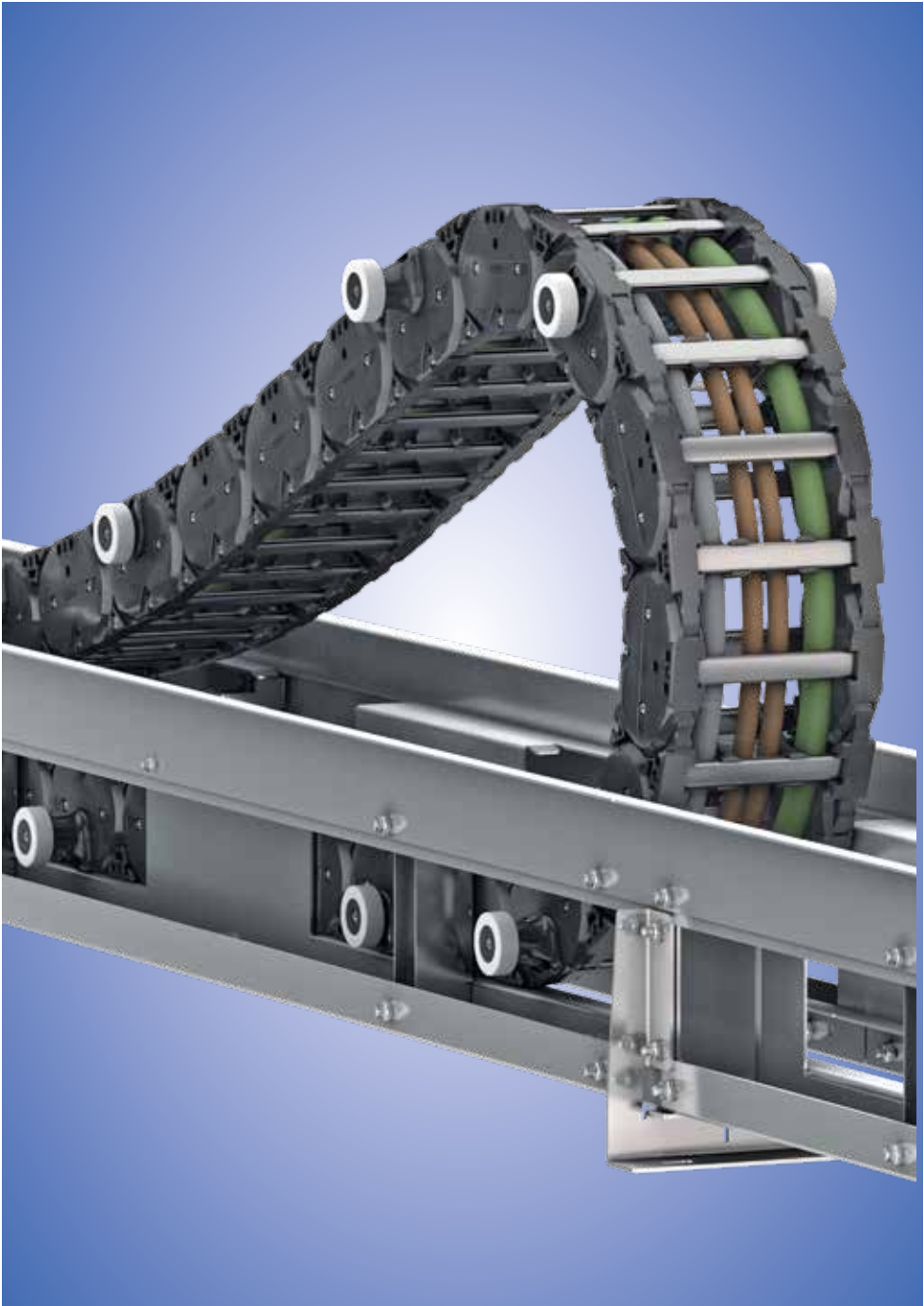

RSC Roller Supported Chain

**Catena portacavi con rulli
(Roller Supported Chain, RSC):**

Elevate prestazioni – Bassi costi di manutenzione per tutti i tipi di corse richieste

Catena portacavi con rulli

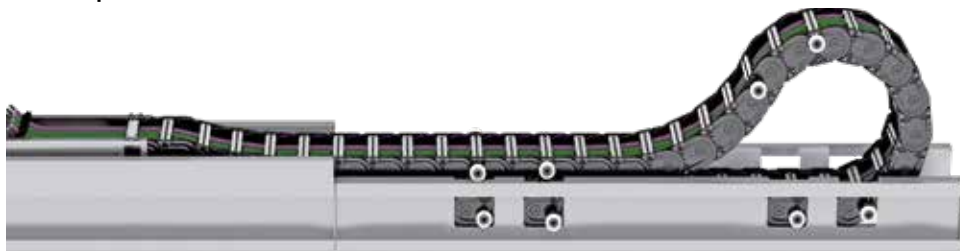

Rulli anziché pattini: il principio testato per la riduzione dell'attrito.

Dove sia possibile installare un sistema scorrevole per corse molto lunghe o attrito molto forte, la soluzione sicura e affidabile è rappresentata dalla catena portacavi con rulli. Nella RSC il tratto superiore della catena non scorre su quello inferiore ma sui rulli. I rulli vengono montati in apposite sedi sferiche laterali alla catena e consentono di realizzare lunghe corse di spostamento, che richiedono sostanzialmente basse potenze di azionamento. Le forze di trazione/spinta si riducono del 90% rispetto a quelle presenti nelle disposizioni scorrevoli. Disponibile per le serie M0950, M1300 e TKHD90.

Costi ridotti e tempi brevi di manutenzione.

I rulli usurati possono essere facilmente sostituiti. Non è più necessario sostituire la catena completa con un notevole risparmio di costi e di tempi di fermo impianto. I rulli e i moduli laterali del canale sono facilmente raggiungibili tramite apposite aperture nel canale. Ciò consente di risparmiare tempo durante le fasi di manutenzione e di service.

Scorrimento silenzioso e a basse vibrazioni.

I rulli scorrono sulla guida e non hanno contatto con altri rulli. Le sfere e la superficie dei rulli in poliuretano contribuiscono allo scorrimento silenzioso e senza attrito.

- Per corse molto lunghe
- 90% in meno di forze di trazione/spinta rispetto alla disposizione scorrevole e in sostanza si riduce la potenza motrice necessaria
- Riduzione emissioni acustiche e vibrazioni
- Minor ingombro e ottimizzazione dei costi, minor lunghezza di ritorno



La manutenzione è molto semplice: i rulli si possono sostituire senza dover sostituire le bande della catena



- Nessuna interferenza fra i rulli
- Lunga durata – manutenzione ridotta
- Minimi carichi per catene portacavi e cavi
- Elevate velocità di spostamento e accelerazioni
- Possibili grandi pesi aggiunti
- Installazione di catene portacavi standard
- Nessuna possibilità di fuoriuscita della catena dalla sede
- Lunghezza delle guide variabile, adatta ai punti di ancoraggio





Fermacavi antitrazione

La scelta dei fermacavi dipende dal tipo di cavo, dalla lunghezza della catena e dalla posizione d'installazione.

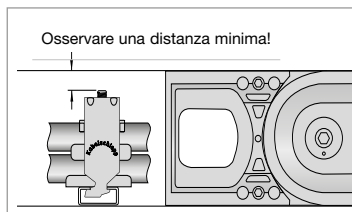

Se il tratto superiore della catena portacavi scorre sul tratto inferiore (disposizione orizzontale con scorrimento in un canale di guida INV3), l'altezza di montaggio del fermacavo non deve superare l'altezza della maglia di catena.



Fermacavi LineFix

- Geometria della base ottimizzata per un posizionamento sicuro nel profilo a C
- Per uno, due o tre cavi sovrapposti
- Per guide a C con ampiezza fessura 11 mm



Fermacavi a pettine

- Maggior forza di fissaggio
- Trasmissione di forza uniforme sia in fase di spinta che di trazione



Fermatubi

- Per il fissaggio terminale dei tubi



Fermacavi SZL

- Rivestimento totale dei conduttori
- Montaggio semplice, rapido e senza l'uso di utensili

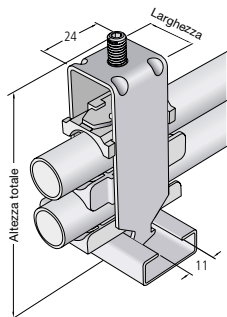

L'altezza totale è un valore di riferimento. L'altezza reale dipende tra l'altro dal diametro del cavo e dalle sue condizioni.



■ Controselle con sagoma arrotondata.



■ Il fissaggio del blocco fermacavi è sicuro ed è esclusa la fuoriuscita dalla sua sede indipendentemente dalla direzione del montaggio.

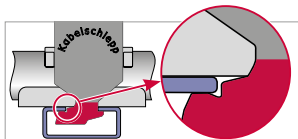

Fermacavi Linefix

- Per guide a C con ampiezza fessura 11 mm
- Per uno, due o tre cavi sovrapposti
- Geometria della base ottimizzata per un posizionamento sicuro nel profilo a C
- Protezione dalla corrosione della struttura di elevata qualità mediante verniciatura ad immersione catodica (KTL)
- Design della sella con controsella per un fissaggio sicuro dei cavi
- Design arrotondato delle strutture a sella per la migliore protezione dei cavi
- Disponibili anche in acciaio inossidabile (ER 1S)

LineFix Tipo	Descrizione	Codice** Linefix	Codice** LineFix Acciaio Inox (ER 1S)	Min. Ø cavi	Max. Ø cavi	Nr. cavi	Largh.	Altezza tot. con max Ø cavi inclusi profilo a C *
--------------	-------------	------------------	---------------------------------------	-------------	-------------	----------	--------	---

Fissaggio semplice

LF 12-1	13630	13731	6	12	1	16	55
LF 14-1	13631	13732	12	14	1	18	52
LF 16-1	13632	13733	14	16	1	20	54
LF 18-1	13633	13734	16	18	1	22	56
LF 20-1	13634	13735	18	20	1	24	59
LF 22-1	13635	13736	20	22	1	26	61
LF 26-1	13636	13737	22	26	1	30	70
LF 30-1	13637	13738	26	30	1	34	74
LF 34-1	13638	13739	30	34	1	38	78
LF 38-1	13639	13740	34	38	1	42	82
LF 42-1	13640	13741	38	42	1	46	91



Fissaggio doppio

LF 12-2	13641	13742	6	12	2	16	73
LF 14-2	13642	13743	12	14	2	18	74
LF 16-2	13643	13744	14	16	2	20	82
LF 18-2	13644	13745	16	18	2	22	86
LF 20-2	13645	13746	18	20	2	24	91
LF 22-2	13646	13747	20	22	2	26	95
LF 26-2	13647	13748	22	26	2	30	108
LF 30-2	13648	13749	26	30	2	34	121
LF 34-2	13649	13750	30	34	2	38	129



Fissaggio triplo

LF 12-3	13650	13751	6	12	3	16	98
LF 14-3	13651	13752	12	14	3	18	98
LF 16-3	13652	13753	14	16	3	20	105
LF 18-3	13653	13754	16	18	3	22	111
LF 20-3	13654	13755	18	20	3	24	118
LF 22-3	13655	13756	20	22	3	26	130



* Materiale Codice 3934

** Il Codice LineFix comprende blocchetto, controsella ed eventuali doppie selle.

Fissaggio sicuro e semplice montaggio.

Il supporto fissa la base in modo sicuro nella posizione di avvistamento nel profilo a C e ostacola la fuoriuscita del fermacavo in caso di tensione e carichi compressivi, indipendenti dalla direzione di montaggio.

Massima flessibilità grazie a doppie selle combinabili

I fermacavi standard LineFix® nella dimensione LFX/ LFX 12 offrono ancor più flessibilità e opzioni di montaggio grazie all'estensione di doppie selle e controselle. Grazie all'ottimizzazione per differenti

diametri di cavi e combinazioni personalizzabili in altezza, tutte le esigenze applicative possono essere quasi totalmente soddisfatte.

Doppia sella
LD12 d6s12



Doppia sella
LD12 d6d6



Controsella
LG12 d6



Combinazioni possibili | Dimensioni

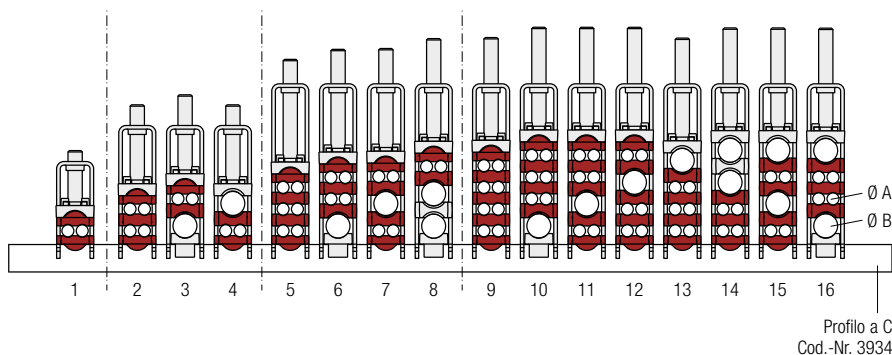

	Codice LineFix	Codice LineFix Acciaio Inox (ER 1S)	Ø cavi A mm	Ø cavi B mm	Numero cavi	Larghezza mm	Altezza totale con Ø max. cavi incluso Profilo a C* mm
1	13757	13773	3-6 (2x)	-	2	16	51
2	13758	13774	3-6 (4x)	-	4	16	70
3	13759	13775	3-6 (2x)	6-12 (1x)	3	16	74
4	13760	13776	3-6 (2x)	6-12 (1x)	3	16	70
5	13761	13777	3-6 (6x)	-	6	16	89
6	13762	13778	3-6 (4x)	6-12 (1x)	5	16	94
7	13763	13779	3-6 (4x)	6-12 (1x)	5	16	94
8	13764	13780	3-6 (2x)	6-12 (2x)	4	16	98
9	13765	13781	3-6 (8x)	-	8	16	98
10	13766	13782	3-6 (6x)	6-12 (1x)	7	16	103
11	13767	13783	3-6 (6x)	6-12 (1x)	7	16	103
12	13768	13784	3-6 (6x)	6-12 (1x)	7	16	103
13	13769	13785	3-6 (6x)	6-12 (1x)	7	16	98
14	13770	13786	3-6 (4x)	6-12 (2x)	6	16	103
15	13771	13787	3-6 (4x)	6-12 (2x)	6	16	103
16	13772	13788	3-6 (4x)	6-12 (2x)	6	16	102

* Cod.-Nr. 3934



Grandezza dei LineFix identificabile anche a fermacavo installato



Dimensioni dei profili per il montaggio integrato nei raccordi

Catene Portacavi		Profilo a C Codice Nr.	Lunghezza Lp in mm
Modello	Raccordi		
UNIFLEX 1555	Universali	3931	B _i - 1
UNIFLEX 1665	Universali	3931	B _i + 4
TKA 45	Universali	3931	B _i + 4
TKA 55	Universali	3931	Lp = B _i
MASTER HC33	Universali	3931	B _i + 4
MASTER LT60	Universali	3934	B _i - 1
KC0650	Universali	3931	B _i - 4
KC0900	Universali	3935	B _i - 3
MC 0650	Universali	3931	B _i + 4
MC 0950	Universali	3935	B _i + 10
MC 1250	Universali	3935	B _i + 5
MC 1300	Universali	3935	B _i + 6
MT 0650	Universali	3931	Lp = B _i
MT 0950	Universali	3935	B _i + 2,5
MT 1250	Universali	3935	B _i + 5,5
MT 1300	Universali	3934	B _i + 6
QUANTUM Q060	Universali	3931	B _i + 18
QUANTUM Q080	Universali	3935	B _i + 30
QUANTUM Q100	Universali	3935	B _i + 30
Catena acciaio LS 1050	raccordo terminale	3934	Punto fisso: Bst Punto mobile: Bst +4

Profili di montaggio per fermacavi LineFix

Profilo a C 25 x 10 mm

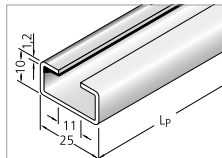

Adatto a tutti i fermacavi in commercio (ampiezza fessura 11 mm)

Materiale: Acciaio
Codice Nr.: 3931
Fissaggio con vite cilindrica
M 6 – DIN 6912

Profilo a C 25 x 12 mm

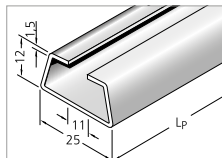

Adatto a tutti i fermacavi in commercio (ampiezza fessura 11 mm)

Materiale: Acciaio
Codice Nr.: 3934
Fissaggio con vite cilindrica
M 6 – DIN 6912

Profilo a C 34 x 15 mm

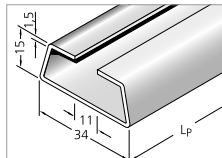

Adatto a tutti i fermacavi in commercio (ampiezza fessura 11 mm)

Materiale: Acciaio
Codice Nr.: 3935
Codice Nr.: 3936 Acciaio inox (ER 1S)
Fissaggio con vite cilindrica
M 6 – DIN 6912

Fermacavi Catene Acciaio

Serie LS

- Il profilo a C viene fissato al raccordo terminale senza essere avvitato separatamente
- **Lunghezza del profilo a C LP**
 Punto Mobile : $LP = Bi + 4 \text{ mm}$
 Punto Fisso : $LP = Bi$

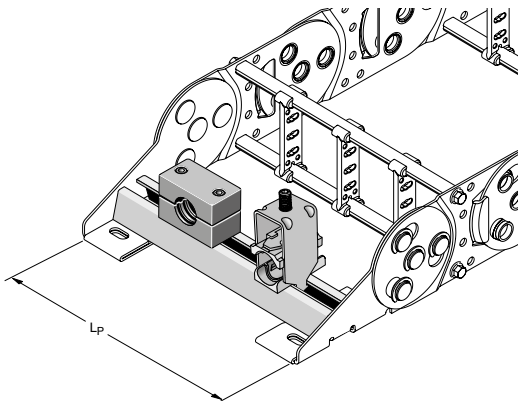

Serie LS 1050

Profilo a C integrato adatto a tutti i fermacavi in commercio (ampiezza fessura 11 mm).

Materiale: Acciaio
Codice Nr.: 3934



- Inserimento del profilo a C nel raccordo terminale

- Profilo a C fissato nel raccordo

Serie S

- Il profilo a C viene montato sotto i raccordi terminali
- I fermacavi al punto fisso e al punto mobile sono identici!
- Lunghezza del profilo $LP \triangleq$ Larghezza della catena Bk

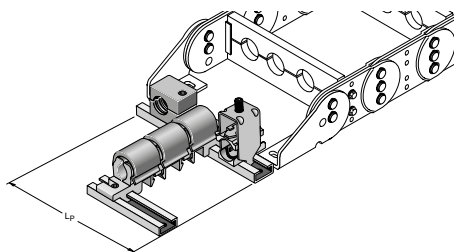

Serie S0650.1, 0950, 1250,1800

Profilo a C integrato adatto a tutti i fermacavi in commercio (ampiezza fessura 11 mm).

Materiale: Acciaio
Codice Nr.: 3931 / 3934 / 3935
 Fissaggio con vite cilindrica M 6 – DIN 6912



Fermacavi a pettine

Soluzioni di fissaggio di diversi conduttori per tutti i tipi di portacavi.

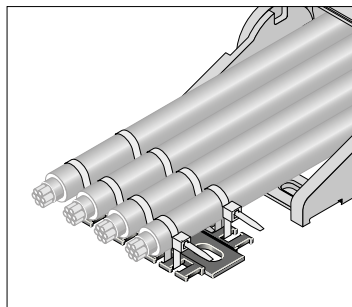

Dimensioni

Codice Nr.	b ₁ mm	b ₄ mm	Numero denti
53654	49	21	2x3
53655	74	46	2x5
53656	99	71	2x7
53657	124	96	2x9
53658	149	121	2x11
53659	174	146	2x13
76550	54	21	2x3
76551	79	46	2x5
76552	104	71	2x7
76553	129	96	2x9
76554	154	121	2x11
76555	179	146	2x13

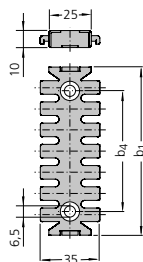

Confezione da 20 pz.



Dimensioni

Codice Nr.	b ₁ mm	b ₂ mm	b ₃ mm	Numero denti
53983	43,2	53	14	2x3
53684	60	53	14	2x4
57350	61	70	20	2x4

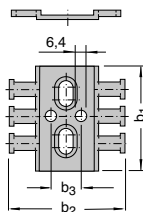

Confezione da 20 pz.



Dimensioni

Codice Nr.	b ₁ mm	b ₂ mm	b ₄ mm	Numero denti
53984	63,2	53	15,2	2x4
53985	83,2	53	35,2	2x6
53986	108,2	53	60,2	2x8
53987	135,2	53	87,2	2x10
53685	85	53	25	2x6
53686	110	53	50	2x8
53687	135	53	75	2x10
53688	160	53	100	2x12
57351	86	70	20	2x6
57352	111	70	40	2x8
57354	136	70	65	2x10
57355	161	70	90	2x12
57356	186	70	115	2x14
57357	211	70	140	2x16
57358	236	70	165	2x18
57359	261	70	190	2x20

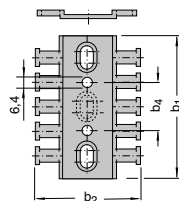

Confezione da 20 pz.



Fermatubi

- Per il fissaggio terminale di tubi
- Con vite(i) di serraggio e dado(i) di fissaggio della guida



Tipo BS 1. __

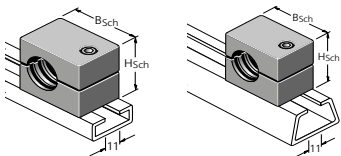

Montaggio guida a C

Materiale: Acciaio
Codice-Nr.: 3931

Materiale: Acciaio
Codice-Nr.: 3934

Fermatubi singoli - per un singolo tubo Tipo BS 1

Tipo	Per Ø tubi mm	Altezza H _{Sch}	Larghezza B _{Sch}	Viti M6		Codice Nr.
				Numero	Lunghezza	
BS 1.06	6	27	28	1	35	M100BS1060
BS 1.06,4	6,4	27	28	1	35	M100BS1064
BS 1.08	8	27	28	1	35	M100BS1080
BS 1.09,5	9,5	27	28	1	35	M100BS1095
BS 1.10	10	27	28	1	35	M100BS1100

Altre grandezze o esecuzioni a richiesta. Dimensioni in mm

Tipo BS 1A - BS 6

Tipo	Per Ø tubi mm	Altezza H _{Sch}	Larghezza B _{Sch}	Viti M6		Codice Nr.
				Numero	Lunghezza	
BS 1A.06	6	27	37	2	35	M10ABS1060
BS 1A.06,4	6,4	27	37	2	35	M10ABS1064
BS 1A.08	8	27	37	2	35	M10ABS1080
BS 1A.09,5	9,5	27	37	2	35	M10ABS1095
BS 1A.10	10	27	37	2	35	M10ABS1100
BS 1A.12	12	27	37	2	35	M10ABS1120
BS 2.14	14	33	42	2	40	M100BS2140
BS 2.16	16	33	42	2	40	M100BS2160
BS 2.18	18	33	42	2	40	M100BS2180
BS 3.20	20	35,5	50	2	45	M100BS3200
BS 3.22	21,3	35,5	50	2	45	M100BS3220
BS 3.25	25	35,5	50	2	45	M100BS3250
BS 3.25,4	25,4	35,5	50	2	45	M100BS3254
BS 4.26,9	26,9	41,5	59	2	50	M100BS4269
BS 4.30	30	41,5	59	2	50	M100BS4300
BS 4.32	32	41,5	59	2	50	M100BS4320
BS 5.32	32	56,5	71	2	65	M100BS5320
BS 5.33,7	33,7	56,5	71	2	65	M100BS5337
BS 5.35	35	56,5	71	2	65	M100BS5350
BS 5.38	38	56,5	71	2	65	M100BS5380
BS 5.40	40	56,5	71	2	65	M100BS5400
BS 5.42	42	56,5	71	2	65	M100BS5420
BS 6.44,5	44,5	64,5	86	2	75	M100BS6445
BS 6.48,3	48,3	64,5	86	2	75	M100BS6483
BS 6.50,8	50,8	64,5	86	2	75	M100BS6508

Altre grandezze o esecuzioni a richiesta.
Materiale delle morse: PP

Dimensioni in mm

Tipo BS 1A. __ - BS 6. __

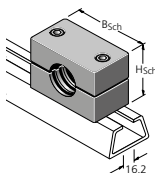

Montaggio guida a C

Materiale: Acciaio
Codice-Nr.: 3932



Fermacavi SZL

Il primo fermacavi veramente efficace per la sicurezza e protezione dei conduttori nei portacavi

Vantaggi:

- Assenza di viti e fascette
- Rivestimento totale dei conduttori
- Pressione definita da profili elastici di bloccaggio
- Fissaggio a tenuta di vibrazioni
- Montaggio semplice, rapido e senza l'uso di utensili
- Adattabilità alle guide di supporto comunemente in commercio
- Applicazione dei fermacavi anche sui quadri elettrici

Possibilità di fissaggio:

- mediante clips dall'interno nel profilo a C 34 x 15 mm con ampiezza fessura 16 - 17 mm, Codice Nr. 3932
- mediante clips dall'esterno nel profilo a cappello 35 x 7,5 mm - DIN EN 50022
- mediante guida su due profili a C 25 x 10 mm con ampiezza fessura 11 - 12 mm, Codice Nr. 3931 (Fissaggio degli elementi base mediante avvitamento a tassello scorrevole) oppure
- tramite viti fissate direttamente sugli elementi base

Grandezze disponibili (in mm.):

Tipo	Codice Nr.	Per Ø cavi	Larghezza B con		Altezza H
			Ø min.	Ø max.	
SZL 8	24989	> 5,0 - 8,0 mm	16	16	28
SZL 10	24990	> 8,0 - 10,5 mm	20	20	30
SZL 14	24991	>10,5 - 14,5 mm	23	26	35
SZL 18	24992	>14,5 - 18,0 mm	25	32	40
SZL 22	24993	>18,0 - 22,0 mm	30	36	44
SZL 27	24994	>22,0 - 27,0 mm	34	39	50
SZL 32	24995	>27,0 - 32,0 mm	39	44	56

Guida a C

Cod. Nr.: 3931

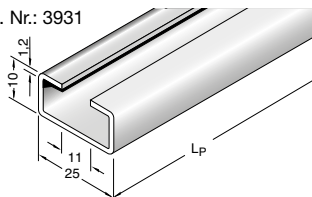

Acciaio Cod. Nr.: 3932

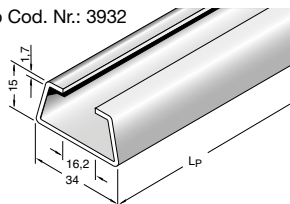

Il codice si riferisce ad una confezione di 10 pezzi

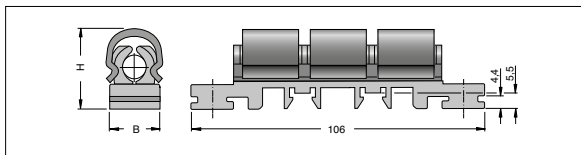

Pos.	Descrizione	Codice Nr.	Nr.	Lunghezza in mm
1	Guida a C Ø 25x10 in acciaio	3931	1	B _i + 30 mm
2	Quadro □ 10x1 mm in alluminio	*	1	34,39,44, 49,57,63
3	Vite cilindrica testa esagonale M8, DIN 912	-----	1	Lung. quadro L+11 mm

* Codice M110DISXXX: sostituire le x con la dimensione (esempio: M110DIS034 per il distanziale L=34 fermacavo SZL 10)

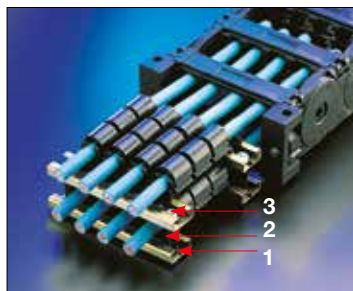

Se in un portacavi vi sono alloggiati molti conduttori disposti su due file sovrapposte, anche i nostri fermacavi possono essere montati con disposizione sovrapposta.

Le quote riportate fanno riferimento al diametro del conduttore più grande.

Istruzioni di montaggio per i fermacavi SZL

Fissaggio degli elementi base

- 1.1 Inserimento clips dall'interno in una guida a C.
- 1.2 Inserimento clips dall'esterno su guida a cappello.
- 1.3 Inserimento in due profili a C; fissaggio degli elementi base tramite viti con tassello scorrevole nei profili.
- 1.4 Avvitamento diretto.

Le soluzioni 1.3 e 1.4 sono adatte a sopportare elevate forze di trazione e sono pertanto consigliabili come soluzioni standard.

Dopo il fissaggio degli elementi alloggiare i conduttori, quindi:

2. Apporre la sella laterale del fermacavo.
3. Fissare elemento base, sella laterale e conduttori mediante pressione delle clips di bloccaggio.

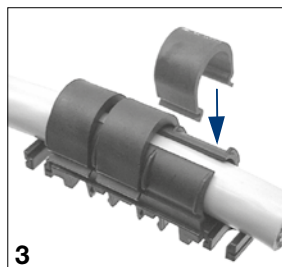
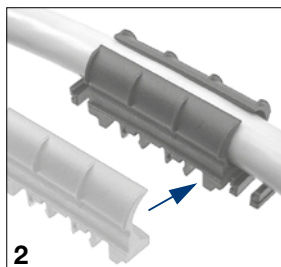
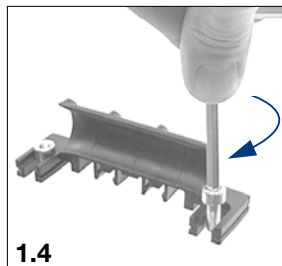
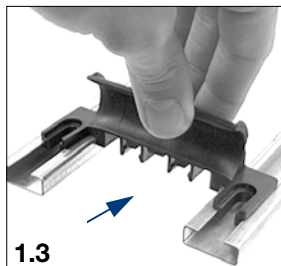
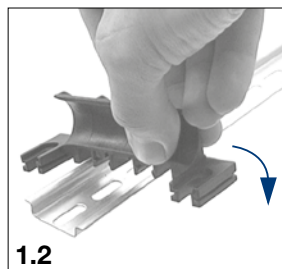
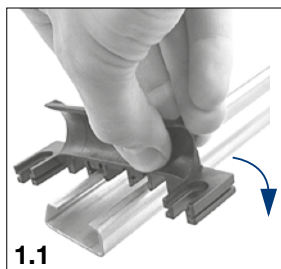





Utensili apertura rapida

Chiave per traversino RV

Adatto a tutti i traversini RV
Codice-Nr. 16094



Chiave per traversino RMF

Adatto a tutti i traversini RMF
Codice-Nr. 16086



Chiave per traversino RS

Adatto a tutti i traversini RS
Codice-Nr. 16090



Cacciavite 7 mm

per l'apertura di coperchi e traversini
 (Larghezza fessura 7 mm)

Codice-Nr. 16089



Cacciavite 5 mm

per l'apertura di coperchi e traversini
 (Larghezza fessura 5 mm)

Codice-Nr. 16085



Chiave apertura rapida

UNIFLEX *Advanced*

Per i Tipi 1455, 1555 e 1665

- Estremamente rapida e non aggressiva sui materiali.
- Apertura di 1 metro di catena in meno di 2 secondi.
- Utilizzabile anche con catena installata nel canale di guida.
- Anche con i conduttori già alloggiati in catena.



Serie Tipo	Chiave	Codice
UA 1455	singola	16096
UA 1555	singola	16098
	doppia	16097
UA 1665	singola	16100
	doppia	16099

FIPLOCK[®] ONE

Raccordi di collegamento
per guaine corrugate
standard

FIPLOCK[®]

Guaine corrugate standard &
accessori

FIPJACK[®]

Guaine protettive
in tessuto

FIPSPLIT[®]

Guaine corrugate divisibili &
accessori

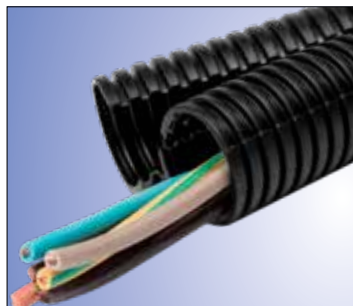

FIP | FIPSYSTEMS®

Guaine corrugate di FRÄNKISCHE INDUSTRIAL PIPES

FRÄNKISCHE Industrial Pipes è una delle cinque business unit di FRÄNKISCHE Rohrwerke.

L'attuale gamma di prodotti è rappresentata da guaine basic come le guaine flessibili in metallo per l'installazione elettrica e gli ulteriori sviluppi di questi prodotti in plastica. Nel campo delle applicazioni industriali, il focus principale è orientato alla protezione dei cavi da agenti esterni in condizioni di impiego gravosi.

Vengono inoltre prodotti sistemi di guaine per il trasporto di aria, acqua o altri liquidi.

I vantaggi

- Assortimento ancora più ampio e approvvigionamento più semplice di prodotti complementari
- Tutti i prodotti disponibili on line
- L'intera gamma di protezione per cavi da un'unica fonte grazie al contatto diretto con un partner competente
- Processi di ordinazione semplificati con risparmio di tempo
- Tempi brevi di consegna da un unico fornitore

Protezione di cavi industriali

Con FIPSYSTEMS® la FRÄNKISCHE Industrial Pipes ha sviluppato un nuovo programma di prodotti innovativi, il cui impiego semplifica notevolmente la protezione del cavo in ambito industriale.

Con il motto "noi semplifichiamo il Vostro mondo" la FRÄNKISCHE Industrial Pipes e la sua linea di prodotti FIPSYSTEMS® fornisce soluzioni per le varie sfide applicative, differenziate nella protezione dei cavi in ambito industriale.

- Protezione cavi e sistemi di protezione cavi affidabili
- Ampia gamma di prodotti, ampia scelta
- Utilizzo multifunzionale
- Applicazione sicura in molti casi d'impiego con varie certificazioni e test
- Protezione dei cavi completa da un unico fornitore
- Montaggio e movimentazione rapidi e semplici





Robotrax su manipolatore Gudel



Manipolatore Gudel con Robotrax



Robotrax su macchina palletizzatrice



Robotrax su macchina lavorazione alluminio



Robotrax su antropomorfo per saldatura



Quantum RMA su macchina lavorazione legno



Quantum con movimento circola e verticale



MK0475 con movimento circolare



Catene con mescola al 85% costituita da legno installata su macchina sezionatrice



Quantum su manipolatore



Catena Micro
su porta monovolume



Catena Uniflex su centro di lavoro CNC



Conduttore dinamico di energia Quantum su manipolatore



Quantum su manipolatore per macchina
stampaggio plastica ad iniezione



Catena Mono su trasloelevatore



Catena Uniflex su centro di lavoro ad alta velocità



Catena Uniflex su manipolatore



Guaine Uniflex e catene Serie K
su centro di lavoro CNC



Catene Mono, MT e acciaio
su centro lavorazione legno



Catene portacavi serie MASTER LT su macchina lavorazione tubi. (Foto: Rottler Werkzeugmaschinen GmbH)



MK 0475 su portale a 3 assi



Catene Uniflex su manipolatore



Catene Uniflex e MK su manipolatore



Catene Mono su macchina tessile



Catene portacavi serie M su magazzino automatico. (Foto: BMW AG)



Catene MC1250 installate su gru portuale



Catene MC1250 installate su gru portuale



Catene MC0950 installate su gru portuale



Guaine MT su centro di lavoro Jobs



Catene MC e guaine MT su macchina utensile



Catene Micro su plotter



Catene
Tipo MT 0950
su rettificatrice
laminazione



Guaine Uniflex su centro di lavoro



Catene K su manipolatore



Catene K e Mono su impianto autolavaggio



Uniflex su macchina lavorazione legno



Uniflex su macchina confezionatrice



MT variante RMD su macchina lavorazione legno



MT variante RMD su macchina lavorazione legno

Catene Serie M
su centro di lavoro



Guaine MT su centro di lavoro BRETON



Catene Tipo MC0650 su impianto d'imballaggio



Catene Mono su impianto automatico



Catene Uniflex su centro di lavoro



Catene portacavi in acciaio con sistema di coperchi in alluminio su radio telescopio.
(Foto: Max-Planck-Institut für Radioastronomie)





Catene Mono su impianto automatico



Catene Mono su dispositivo ottico



Catene MC su impianto di manipolazione



Catene MC su manipolatore



Catene K su impianto non presidiato

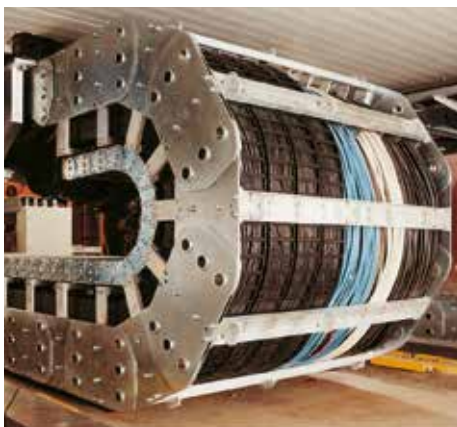

Catene in acciaio con traversini RMA



Conduflex su Robot Bisiach e Carrù



Catene Mono su macchina per legno



Conduflex su Robot

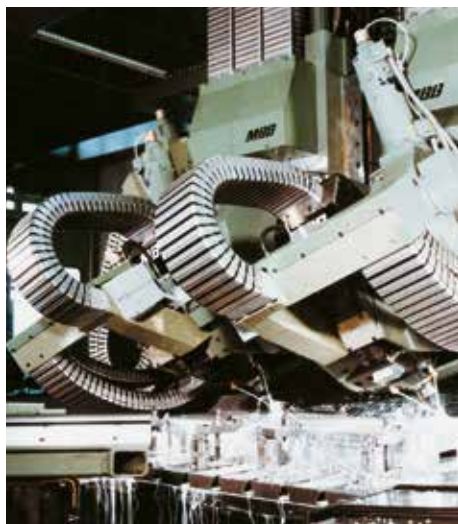

Conduflex su centro di fresatura

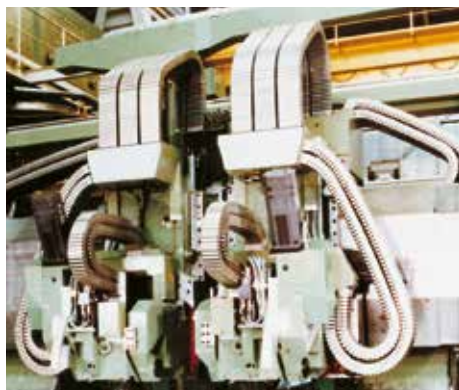

Conduflex su centro di fresatura



Catene Acciaio su macchina raddrizzatrice profili



Catene Acciaio su macchina automatica



Catena acciaio LS 1050 con passaggio maggiorato su macchina tagliatubi



Guaine Portacavi Conduflex su rettificatrice.



Catena acciaio su macchina perforazione tunnel

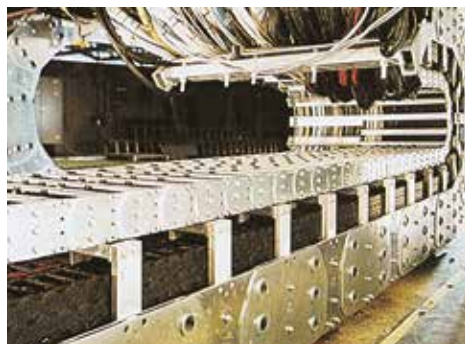

Catene Acciaio e MK



Catena Acciaio con RMA impianto perforazione



Catena Acciaio per torre macchina utensile



Catene Acciaio piattaforma marina

Catene portacavi OLD Stars



MONO

Pag. 22.002

- Catene portacavi in poliammide, montaggio semplice e rapido

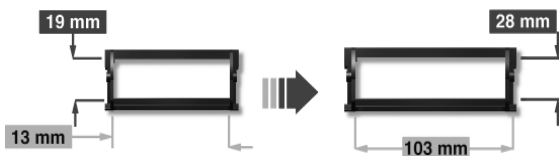

UNIFLEX

Pag. 22.027

- Portacavi in poliammide
con numerose varianti di apertura e forme esecutive

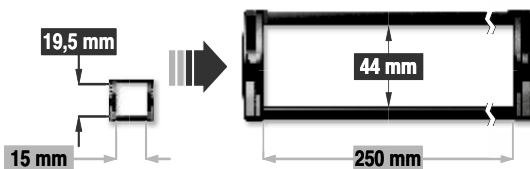

SERIE MOBIFLEX

Pag. 22.078

- Guaine portacavi costituite da segmenti spiralati flessibili in metallo

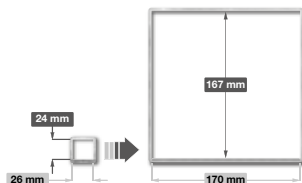

Tipo 0320

Layout della catena portacavi

Passo $t = 32$ mm
 Altezza maglia $h_g = 25$ mm ($h'_g = 27$ mm)
 Altezza montaggio $H_{min} = 2 KR + 25$ mm
 Lunghezza $l_1 =$ vedi dimensioni raccordi

Per il funzionamento della catena portacavi è necessaria una superficie uniforme. Se tale condizione non sussiste è indispensabile l'applicazione di una canalina di scorrimento.

Dimensioni costruttive
 in funzione del raggio di curvatura

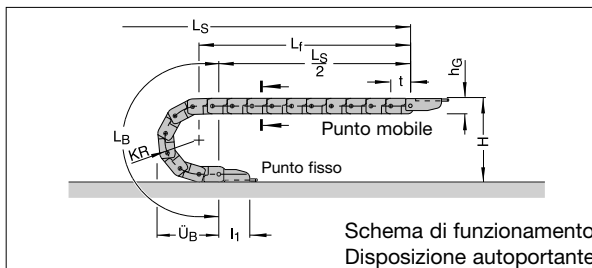

Raggio di curvatura KR *	037 mm	047 mm	077 mm	100 mm
Lunghezza arco L_B	181	212	306	379
Ingombro arco \ddot{U}_B	82	92	122	145
Altezza H_{min}	99	119	179	225

* vedi tabella dimensionale sezione catena

Diagramma dell'autoportanza



Lunghezza autoportante
 L_f e Corsa L_s
 in funzione del peso aggiunto
 (Vedi Informazioni Costruttive)

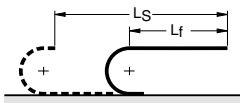

Lunghezza Catena:

$$L_k \approx \frac{L_s}{2} + L_B \quad \text{Multiplo del passo 32 mm}$$

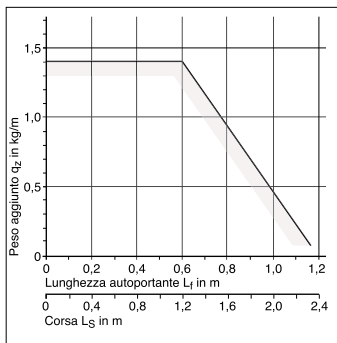

Il diagramma dell'autoportanza considera un peso proprio catena q_k di 0,4 kg/m.

È possibile realizzare combinazioni KR/RKR per movimenti circolari.

In questi casi contattateci!



Lunghezza con flessione ammissibile
 L_D e Corsa L_s
 in funzione del peso aggiunto
 (Vedi Informazioni Costruttive)

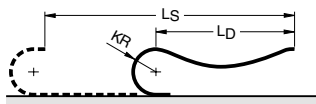

Lunghezza Catena:

$$L_k \approx \frac{L_s + KR}{2} + L_B \quad \text{Multiplo del passo 32 mm}$$

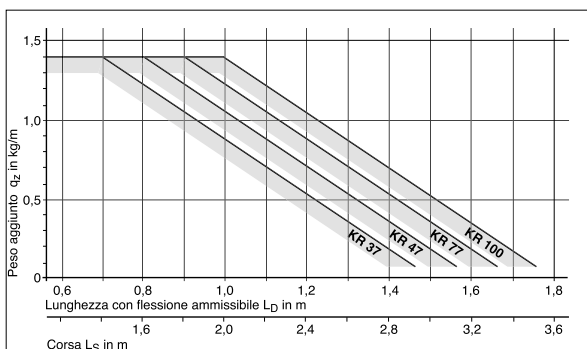

Corse di traslazione elevate

Per corse molto lunghe la catena portacavi viene installata in un canale di guida.

Layout →

vedi Informazioni Costruttive

Canale di guida →

vedi Accessori paragrafo 20

La progettazione di un'installazione viene eseguita dai nostri tecnici previa esplicita richiesta.



Tipo 0320

Sezione della catena

Vista in sezione come da schema di funzionamento

con traversino fisso o apribile in poliammide

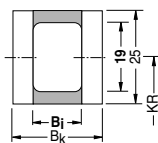
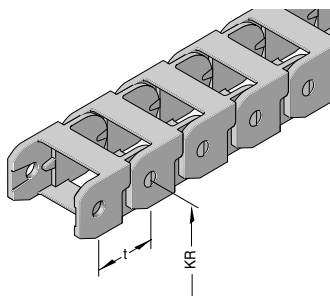

0320.20 / .30
non apribile

Articolo Nr.	B _i mm	B _k mm	Raggi di curvatura disponibile in mm	Peso proprio catena kg/m	UM
0320.20.Raggio	13	24	037 047 077	0,32	mt
0320.30.Raggio	19	30	037 047 077	0,35	mt

→ Completare l'Articolo con il raggio di curvatura desiderato. Es. 0320.20.037

Utilizzare in alternativa Uniflex 1320 pag. 8.038

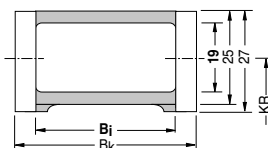

0320 / .42 / .52 / .62
non apribile, con pattini

Articolo Nr.	B _i mm	B _k mm	Raggi di curvatura disponibile in mm	Peso proprio catena kg/m	UM
0320.42.Raggio	24	35	037 047 077 100	0,39	mt
0320.52.Raggio	29	40	037 047 077 100	0,44	mt
0320.62.Raggio	37	48	037 047 077 100	0,47	mt

→ Completare l'Articolo con il raggio di curvatura desiderato. Es. 0320.42.047

Tipo 0320

Dimensioni dei raccordi con fermacavo integrato

Raccordo punto fisso (con perno)

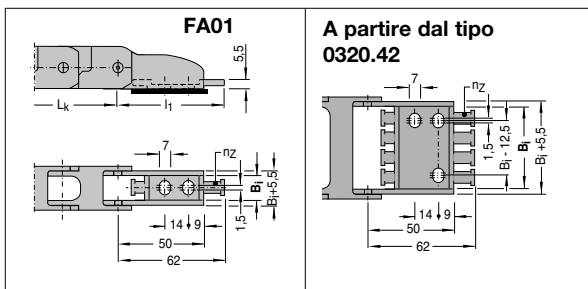

A partire dal tipo 0320.42

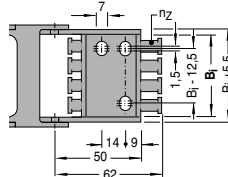

Raccordo punto mobile (con foro)

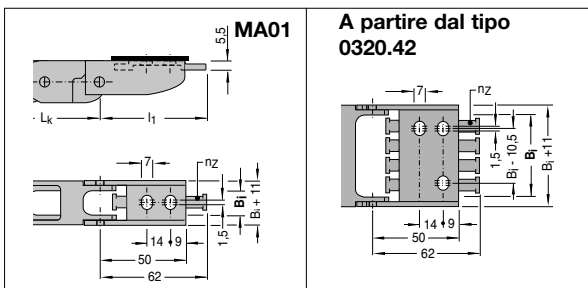

A partire dal tipo 0320.42

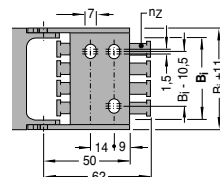

Per **serie** di raccordi si intende un raccordo con foro ed un raccordo con perno.

È possibile ordinare separatamente il solo raccordo con perno o il solo raccordo con foro.

Catena Tipo	Serie raccordi	Raccordo con perno	Raccordo con foro	B ₁	B _k	n _z
	Articolo	Codice	Codice	mm	mm	
0320.20	ZRMN32200I	52319	52318	13	24	1
0320.30	ZRMN32300I	52321	52320	19	30	2
0320.42	ZRMN32400I	52323	52322	24	35	2
0320.52	ZRMN32520I	52325	52324	29	40	3
0320.62	ZRMN32600I	52327	52326	37	48	4

Disposizioni possibili dei raccordi con fermacavo integrato

Il numero 01 aggiunto alla posizione del raccordo indica la scelta di raccordi con fermacavo integrato

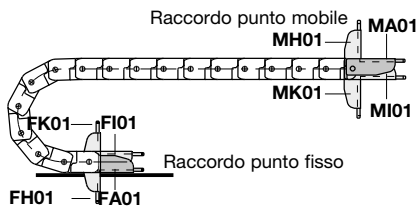

Per ordinare catene già assemblate vedi Esempio a pag. 22.007

Tipo 0320

Dimensioni dei raccordi con fermacavo integrato

Raccordo punto fisso (con perno)

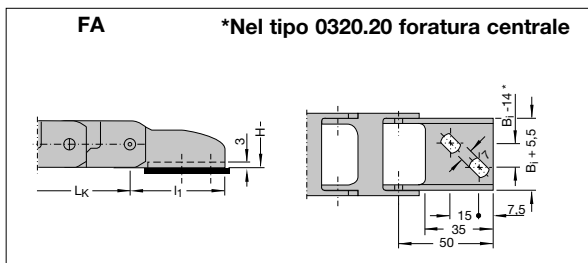

Raccordo punto mobile (con foro)

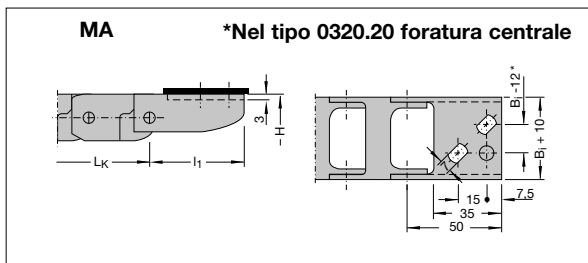

Per **serie** di raccordi si intende un raccordo con foro ed un raccordo con perno.

È possibile ordinare separatamente il solo raccordo con perno o il solo raccordo con foro.

Catena Tipo	Serie raccordi	Raccordo con perno	Raccordo con foro	B _i mm	B _k mm
	Articolo	Codice	Codice		
0320.20	ZRMN322000	54416	54417	13	24
0320.42	ZRMN324000	54420	54425	24	35
0320.52	ZRMN325200	54131	54130	29	40
0320.62	ZRMN326000	54149	54148	37	48

Disposizioni possibili dei raccordi senza ferma cavo

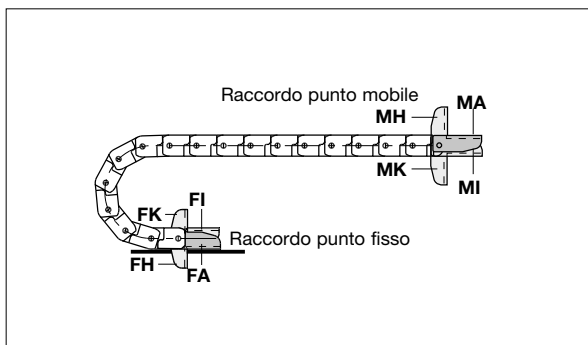

Per ordinare catene già assemblate vedi Esempio a pag. 22.007

Tipo 0320

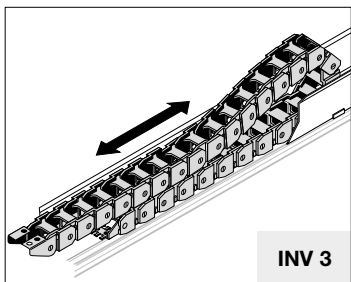

$$L_k \approx \frac{L_s}{2} + L_B + KR$$

$$H = H_{\min} \text{ standard}$$

$$L_B = \text{standard}$$

Generalmente è la fase di ritorno (quando la catena viene spinta) che determina la scelta del tipo di installazione e quindi la scelta dell'altezza di montaggio H.

In molti casi, a causa delle forze in gioco, è necessario ridurre l'altezza di montaggio H. Per ridurre l'altezza di montaggio standard possono essere impiegati due metodi.

Introduzione di maglie con raggio contrario al punto mobile, denominata "Versione RKR" e utilizzo della flessione propria, denominata "Versione flessione"

$$L_k \approx \frac{L_s}{2} + L_B$$

H' = vedi tabelle

L_B = vedi tabelle

In ogni caso Vi preghiamo contattare il nostro ufficio tecnico.

Corse lunghe

Le direttive generali per l'applicazione di catene con corsa lunga sono riportate alla pagina 3.038 ove viene trattata la disposizione INV 3.

In generale, per il corretto funzionamento di queste installazioni è imprescindibile:

- l'applicazione del canale di guida con sopralzo (salvo applicazioni speciali)
- la corretta determinazione dell'altezza di montaggio H.

Installazione con altezza di montaggio standard

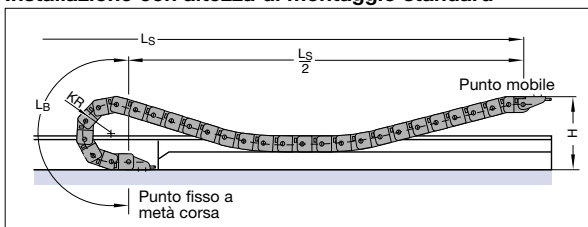

Versione RKR

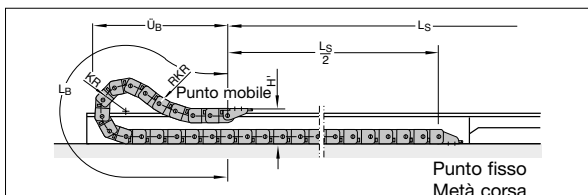

Versione Flessione

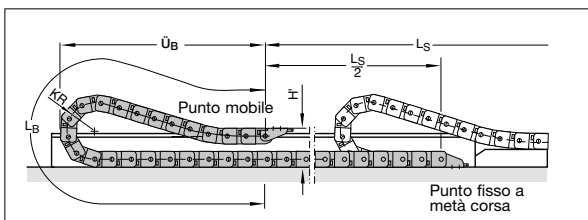

Versione RKR

Catena	KR	H'	L _B	Ü _B
0320	37	75	320	140
	47	75	384	180
	77	75	672	270
	100	75	832	340

Versione flessione

Catena	KR	H'	L _B	Ü _B
0320	37	75	696	339
	47	75	857	414
	77	75	1272	604
	100	75	1518	714

Come ordinare catene già assemblate

Esempio d'ordine

0320.42 . 100 . 1056 . FA/MA

Catena portacavi Tipo 0320.42 raggio di curvatura KR 100 mm, lunghezza L_k 1056 mm con raccordi

Tipo Catena

Raggio di curvatura KR in mm

Lunghezza L_k in mm (senza raccordi)

Raccordo punto fisso con perno lato foratura esterno (standard)

Raccordo punto mobile con foro lato foratura esterno (standard)

Istruzioni di montaggio pag. 22.016

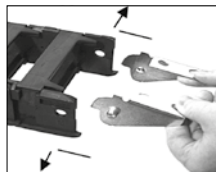

Canaline pag. 20.002

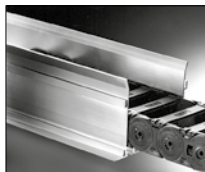

Fermacavi pag. 20.100

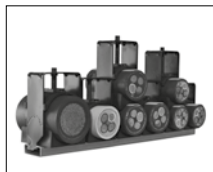

Cavi TRAXLINE pag. 19.001



Tipo 0450

Layout della catena portacavi

Passo t = 45 mm
 Altezza maglia h_G = 34/40 mm
 Altezza montaggio H_{min} = $2 KR + h_G$
 Lunghezza l_1 = vedi dimensioni raccordi

Per il funzionamento della catena portacavi è necessaria una superficie uniforme. Se tale condizione non sussiste è indispensabile l'applicazione di una canalina di scorrimento.

Dimensioni costruttive
in funzione del raggio di curvatura

Diagramma dell'autoportanza



Lunghezza autoportante L_f e Corsa L_s
in funzione del peso aggiunto
(Vedi Informazioni Costruttive)

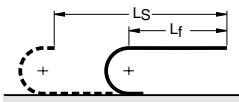

Lunghezza Catena:

$$L_k \approx \frac{L_s}{2} + L_B \quad \text{Multiplo del passo 45 mm}$$



Lunghezza con flessione ammissibile L_D e Corsa L_s
in funzione del peso aggiunto
(Vedi Informazioni Costruttive)

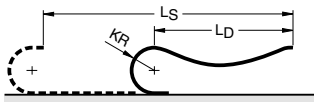

Lunghezza Catena:

$$L_k \approx \frac{L_s + KR}{2} + L_B \quad \text{Multiplo del passo 45 mm}$$

Corse di traslazione elevate

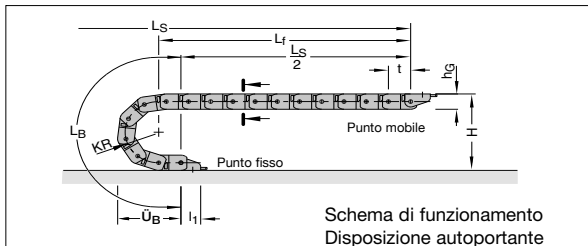

Schema di funzionamento
Disposizione autoportante

Raggio di curvatura KR *	052 mm	075 mm	094 mm	125 mm	150 mm	200 mm
Lunghezza arco L_B	254	326	386	483	562	719
\ddot{U}_b per $h_G = 34$ mm	114	137	156	187	212	262
\ddot{U}_b per $h_G = 40$ mm	117	140	159	190	215	265
H_{min} per $h_G = 34$ mm	138	184	222	284	334	434
H_{min} per $h_G = 40$ mm	144	190	228	290	340	440

* vedi tabella dimensionale sezione catena

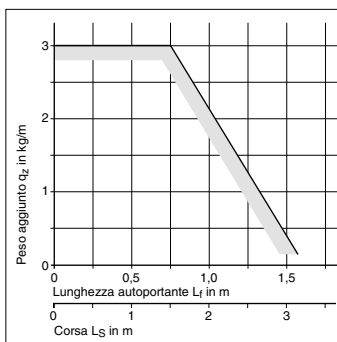

Il diagramma dell'autoportanza considera un peso proprio catena q_k di 0,8 kg/m.

È possibile realizzare combinazioni KR/RKR per movimenti circolari.

In questi casi contattateci!

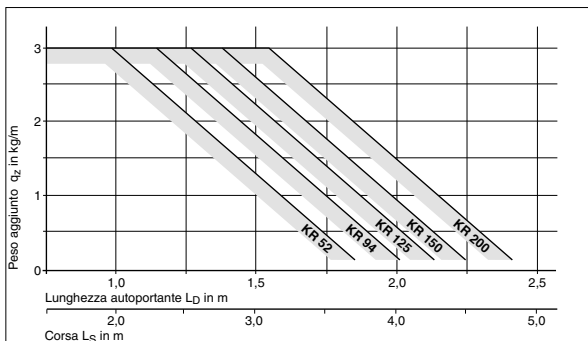

Per corse molto lunghe la catena portacavi viene installata in un canale di guida.

Layout → vedi Informazioni Costruttive

Canale di guida → vedi Accessori paragrafo 20

La progettazione di un'installazione viene eseguita dai nostri tecnici previa esplicita richiesta.

Tipo 0450 (Versione non apribile)

Sezione della catena

Vista in sezione come da schema di funzionamento

Serie non apribile

Altezza interna $h_i = 28$ mm

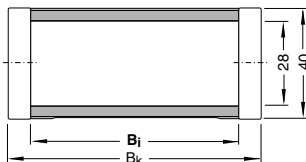
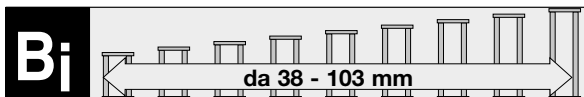
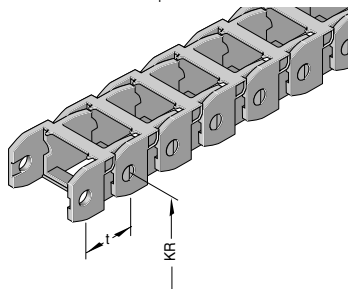

Articolo Nr.	B _i mm	B _k mm	Raggi di curvatura disponibile in mm	Peso proprio catena kg/m	UM
0450.22.Raggio	38	54	052 075 094 125 150 200	0,75	mt
0450.32.Raggio	43	64	052 075 094 125 150 200	0,80	mt
0450.42.Raggio	58	74	052 075 094 125 150 200	0,85	mt
0450.62.Raggio	78	94	052 075 094 125 150 200	0,95	mt
0450.82.Raggio	103	119	052 075 094 125 150 200	1,10	mt

Completare l'Articolo con il raggio di curvatura desiderato. Es. 0450.22.052

Usare in alternativa Uniflex Advanced 1455 pag. 8.044

Sistema di separatori TS 0

Senza divisori orizzontali

- $S_T = 4,2$ mm
- $a_{T \min} = 4,0$ mm
- $a_{x \min} = 7,8$ mm

Per ordinare catene già assemblate indicare TS0/n_Tx. TS0 indica solo separatori verticali, n_T il numero di separatori per traversa. Quindi sostituire x con la quantità desiderata.

Esempio: TS0/n_T4
Vedi pag. 22.014

I separatori sono mobili all'interno del traversino.

I separatori vengono montati generalmente ogni 2 maglie.

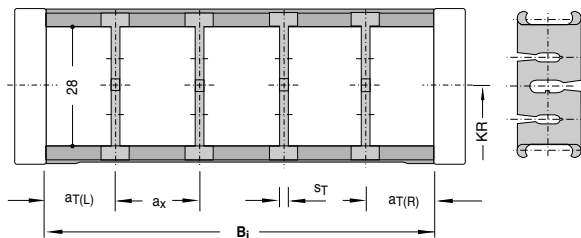

Descrizione	Codice	U.M.
Separatore	71602	Pz

Sistema di separatori TS 1

Con suddivisione orizzontale continua per tutta la lunghezza del B_i eseguita con:

Profilo in alluminio 6 x 2,4 mm

- $S_T = 4,2$ mm
- $a_{T \min} = 4,0$ mm
- $a_{x \min} = 20,0$ mm
- $a_{x \min} = 7,8$ mm
- $n_{T \min} = 2$

Per ordinare catene già assemblate indicare TS1-VDy/n_Tx. TS1 indica la presenza del divisore orizzontale continuo, VDy la sua posizione ed n_T il numero di separatori. Quindi sostituire x con la quantità desiderata di separatori per traversa (minimo 2) ed y con la posizione del/dei divisore orizzontale continuo.

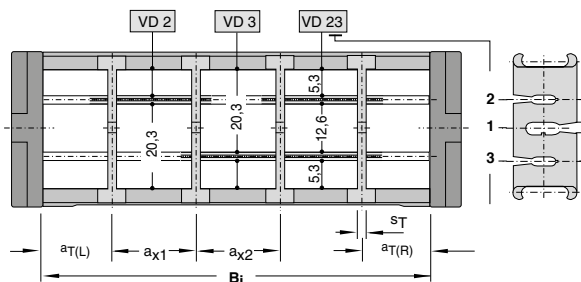

Descrizione	Codice	U.M.
Separatore	71602	Pz
Profilo 6x2,4	5801	mt

Esempio: TS1 - VD2/n_T4
Vedi pag. 22.014

Tipo 0450 (Versione apribile)

Sezione della catena

Vista in sezione come da schema di funzionamento

Serie apribile

Altezza interna $h_i = 24$ mm

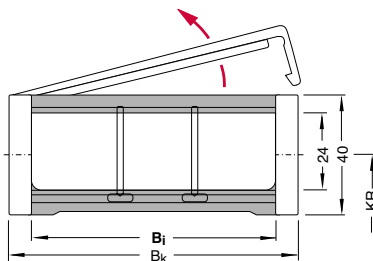
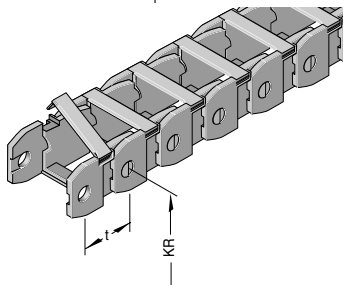

Articolo Nr.	B _i mm	B _k mm	Raggi di curvatura disponibili in mm	Peso proprio catena kg/m	UM
0450.21.Raggio	33	52	052 094 125 150 200	0,75	mt
0450.41.Raggio	58	74	052 094 125 150 200	0,85	mt
0450.61.Raggio	79	94	052 094 125 150 200	0,92	mt
0450.81.Raggio	103	119	052 094 125 150 200	1,20	mt

► Completare l'Articolo con il raggio di curvatura desiderato. Es. 0450.41.052

Usare in alternativa Uniflex Advanced 1455 pag. 8.044

Sistema di separatori TS0

Senza divisori orizzontali

S_T	=	2,5 mm
$a_{T \min}$	=	4 mm
$a_{x \min}$	=	8 mm

Per ordinare catene già assemblate indicare TS0/n_T.x. TS0 indica solo separatori verticali, n_T il numero di separatori per traversa. Quindi sostituire x con la quantità desiderata.

Esempio: TS0/n_T2
Vedi pag. 22.014

I separatori sono mobili all'interno del traversino.

I separatori vengono montati generalmente ogni 2 maglie.

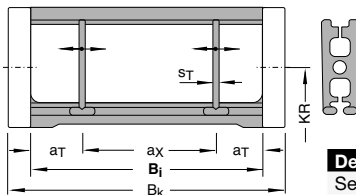

Descrizione	Codice	U.M.
Separatore	56720	Pz

Tipo 0450

Dimensioni dei raccordi con fermacavo integrato

Raccordo punto fisso (con perno)

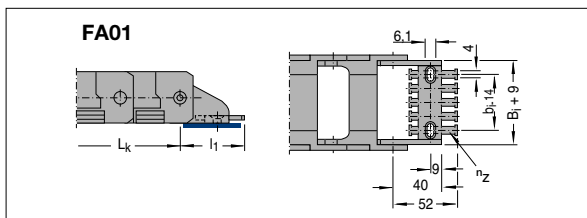

Raccordo punto mobile (con foro)

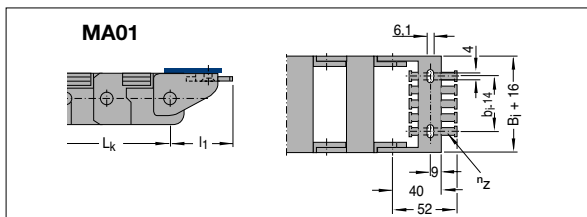

Per **serie** di raccordi si intende un raccordo con foro ed un raccordo con perno.

È possibile ordinare separatamente il solo raccordo con perno o il solo raccordo con foro.

Catena Tipo	Serie raccordi Articolo	Raccordo con perno Codice	Raccordo con foro Codice	B ₁ mm	B _k mm	n _z
0450.21	ZRMN45210I	52337	52336	38	54	3
0450.22	ZRMN45210I	52337	52336	38	54	3
0450.41	ZRMN45410I	52339	52338	58	74	5
0450.42	ZRMN45410I	52339	52338	58	74	5
0450.61	ZRMN45610I	52341	52340	78	94	7
0450.62	ZRMN45610I	52341	52340	78	94	7
0450.81	ZRMN45810I	52343	52342	103	119	9
0450.82	ZRMN45810I	52343	52342	103	119	9

Disposizioni possibili dei raccordi con fermacavo integrato

Il numero **01** aggiunto alla posizione del raccordo indica la scelta di **raccordi con fermacavo integrato**

Per ordinare catene già assemblate vedi Esempio a pag. 22.014

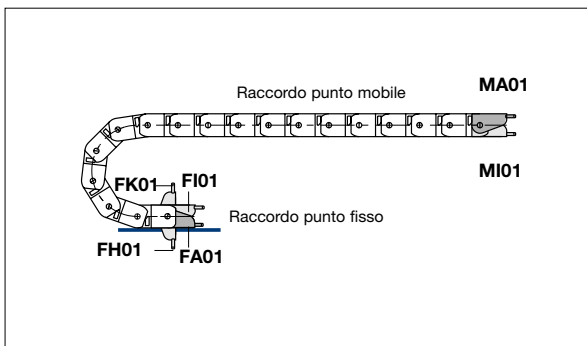

Tipo 0450

Dimensioni dei raccordi senza fermacavo

Raccordo punto fisso (con perno)

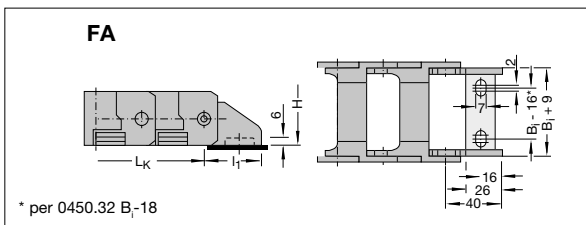

Raccordo punto mobile (con foro)

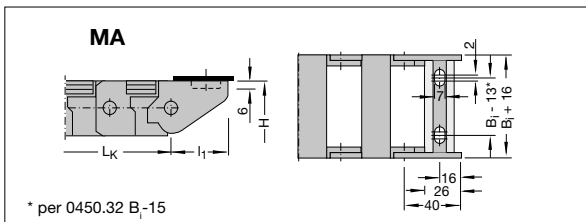

Per **serie** di raccordi si intende un raccordo con foro ed un raccordo con perno.

E' possibile ordinare separatamente il solo raccordo con perno o il solo raccordo con foro.

Catena Tipo	Serie raccordi	Raccordo con perno	Raccordo con foro	B ₁	B _k
		Codice	Codice		
0450.21	ZRMN452100	57900	57890	38	54
0450.22	ZRMN452200	57889	57890	38	54
0450.32	ZRMN453000	56052	56049	48	64
0450.41	ZRMN454100	57969	57968	58	74
0450.42	ZRMN454200	57902	57968	58	74
0450.61	ZRMN456100	57994	57993	78	94
0450.62	ZRMN456200	57989	57993	78	94
0450.81	ZRMN458100	58131	58130	103	119
0450.82	ZRMN458200	58133	58130	103	119

Disposizioni possibili dei raccordi senza fermacavo

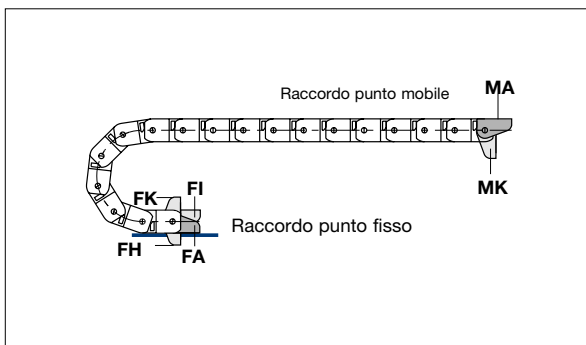

Per ordinare catene già assemblate vedi Esempio a pag.22.014

Tipo 0450 (Versione non apribile ribassata)

Sezione della catena

Vista in sezione come da schema di funzionamento

Serie non apribile

Altezza interna $h_i = 24$ mm

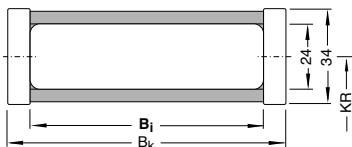
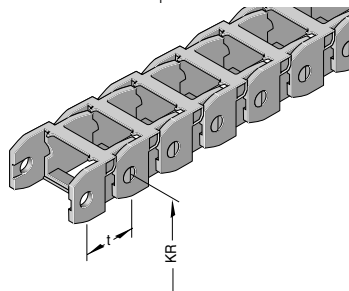

Articolo Nr.	B_i mm	B_k mm	Raggi di curvatura disponibile in mm	Peso proprio catena kg/m	UM
0450.20.Raggio	38	54	052 094 125 150 200	0,65	mt
0450.40.Raggio	58	74	052 094 125 150 200	0,78	mt
0450.60.Raggio	78	94	052 094 125 150 200	0,92	mt
0450.85.Raggio	103	119	052 094 125 150 200	1,20	mt

Completare l'Articolo con il raggio di curvatura desiderato. Es. 0450.20.052

Usare in alternativa Uniflex Advanced 1455 pag. 8.044

Sistema di separatori TS 0

Senza divisori orizzontali

S_T	=	2,5 mm
$a_{T \min}$	=	13,5 mm
$a_{x \min}$	=	9 mm

Per ordinare catene già assemblate indicare TS0/n_x. TS0 indica solo separatori verticali, n_T il numero di separatori per traversa. Quindi sostituire x con la quantità desiderata.

Esempio: TS0/n_T2
Vedi pag. 22.014

I separatori sono mobili all'interno del traversino.

I separatori vengono montati generalmente ogni 2 maglie.

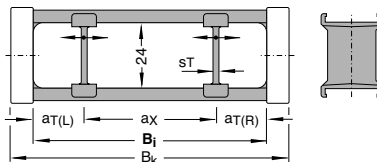

Descrizione	Codice	U.M.
Separatore	56725	Pz
Separatore *	56726	Pz

* solo per il tipo 0450.85

Tipo 0450

Dimensioni dei raccordi senza fermacavo

Raccordo punto fisso (con perno)

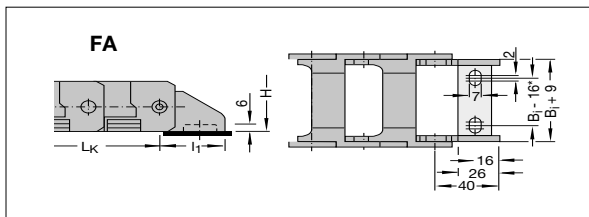

Raccordo punto mobile (con foro)

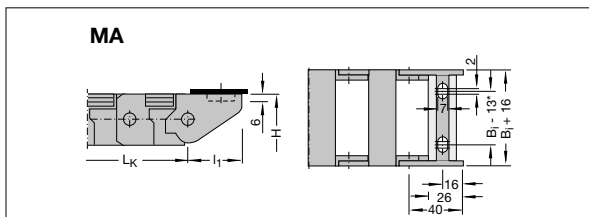

Per **serie** di raccordi si intende un raccordo con foro ed un raccordo con perno.

E' possibile ordinare separatamente il solo raccordo con perno o il solo raccordo con foro.

Catena Tipo	Serie raccordi	Raccordo con perno	Raccordo con foro	B ₁	B _k
		Codice	Codice		
0450.20	ZRMN452000	55701	55700	38	54
0450.40	ZRMN454000	55922	55921	58	74
0450.60	ZRMN456000	56737	56736	78	94
0450.85	ZRMN458500	57081	57080	103	119

Disposizioni possibili dei raccordi senza fermacavo

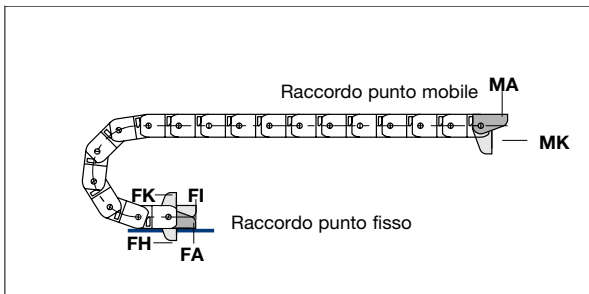

Esempio d'ordine

0450.41 . 125 . 2430 . FA/MIO1

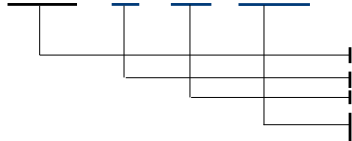

Catena portacavi Tipo 0450.41, raggio di curvatura KR 125 mm, lunghezza L_k 2430 mm con raccordi

Tipo Catena

Raggio di curvatura KR in mm

Lunghezza L_k in mm (senza raccordi)

Raccordo punto fisso con perno lato foratura esterno (standard)

Raccordo punto mobile con fermacavo e foro lato foratura interno (al KR)

Tipo 0450

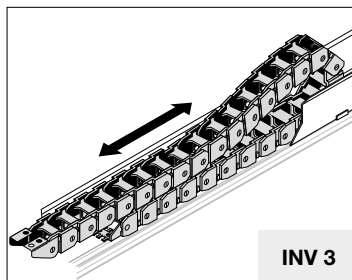

$$L_k \approx \frac{L_s}{2} + L_B + KR$$

$$H = H_{\min} \text{ standard}$$

$$L_B = \text{standard}$$

Generalmente è la fase di ritorno (quando la catena viene spinta) che determina la scelta del tipo di installazione e quindi la scelta dell'altezza di montaggio H.

In molti casi, a causa delle forze in gioco, è necessario ridurre l'altezza di montaggio H. Per ridurre l'altezza di montaggio standard possono essere impiegati due metodi.

Introduzione di maglie con raggio contrario al punto mobile, denominata "Versione RKR" e utilizzo della flessione propria, denominata "Versione flessione"

$$L_k \approx \frac{L_s}{2} + L_B$$

$$H' = \text{vedi tabelle}$$

$$L_B = \text{vedi tabelle}$$

In ogni caso Vi preghiamo contattare il nostro ufficio tecnico.

Corse lunghe

Le direttive generali per l'applicazione di catene con corsa lunga sono riportate alla pagina 3.038 ove viene trattata la disposizione INV 3.

In generale, per il corretto funzionamento di queste installazioni è imprescindibile:

- l'applicazione del canale di guida con soprazzo (salvo applicazioni speciali)
- la corretta determinazione dell'altezza di montaggio H.

Installazione con altezza di montaggio standard

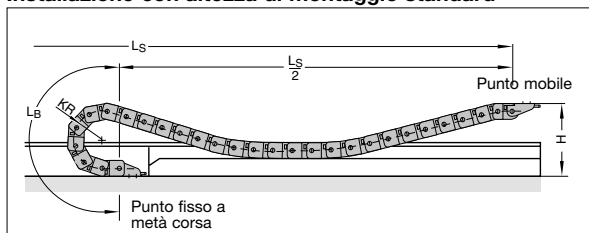

Versione RKR

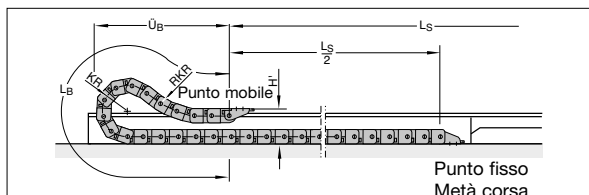

Versione Flessione

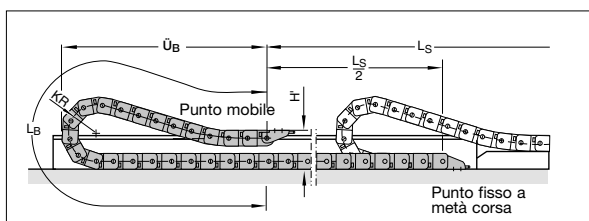

Versione RKR

Catena	KR	H'	L _B	Ü _B
0450	52	120	405	190
	75	120	630	270
	94	120	765	330
	125	120	1035	430
	150	120	1260	510
	200	120	1665	660

Versione flessione

Catena	KR	H'	L _B	Ü _B
0450	52	120	1100	540
	75	120	1427	690
	94	120	1948	940
	125	120	2434	1165
	150	120	2713	1290
	200	120	3171	1490

Istruzioni di montaggio

Catene portacavi Serie 0450.20/.40/.60/.85
0450.22/.32/.42/.62/.82
0320.20/.30/.52/.62

Come ridurre la lunghezza di una catena portacavi MONO:



Come aumentare la lunghezza di una catena portacavi MONO:

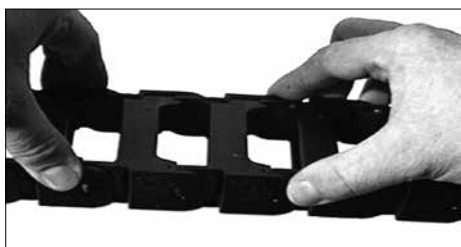
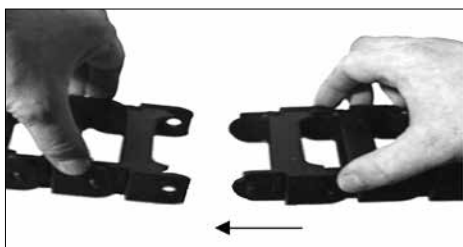

Montaggio dei raccordi terminali con perno FA (raccordo al punto fisso)

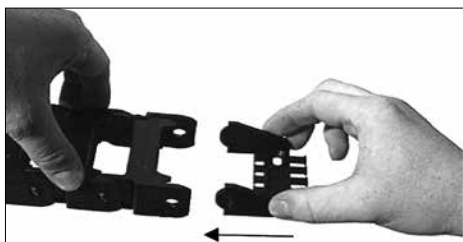

Montaggio dei raccordi terminali senza perno (raccordo al punto mobile)

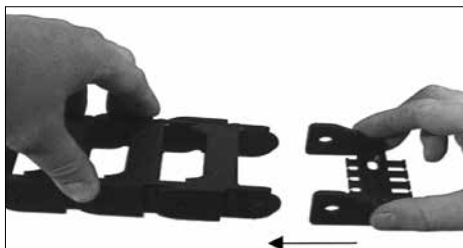

Istruzioni di montaggio

Catene portacavi Serie 0450.21/.41/.61/.81

Come ridurre la lunghezza di una catena portacavi

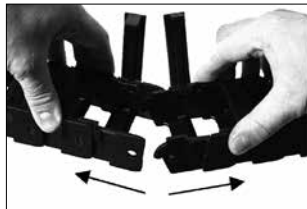
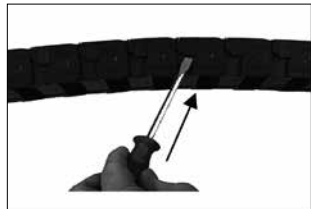

Come aumentare la lunghezza di una catena portacavi

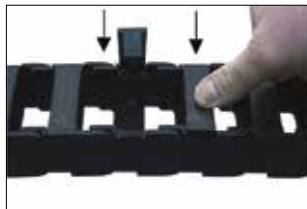
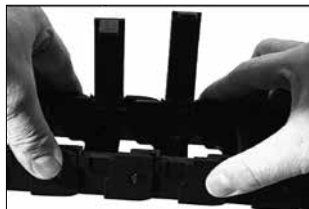
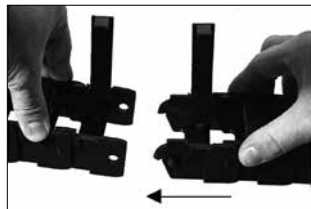

Montaggio dei raccordi terminali con perno FA (raccordo al punto fisso):

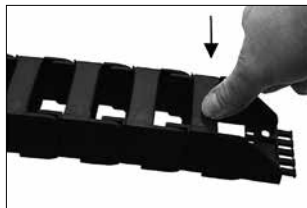

Montaggio dei raccordi terminali con foro MA (raccordo al punto mobile):

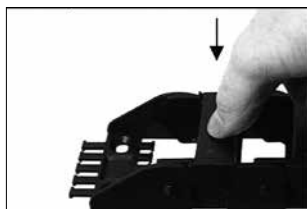
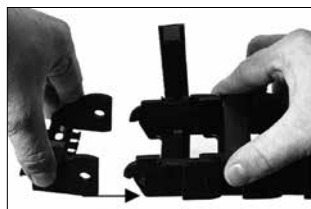

Montaggio dei separatori:

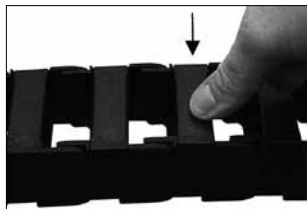
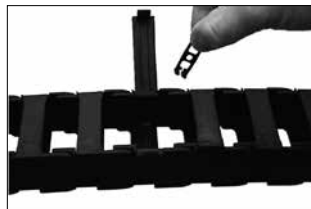

Tipo 0625

Layout della catena portacavi

Passo t = 62,5 mm
 Altezza maglia h_G = 56 mm - h_G' = 62 mm
 Altezza montaggio H_{min} = 2KR + 56
 Lunghezza l₁ = vedi dimensioni raccordi

Per il funzionamento della catena portacavi è necessaria una superficie uniforme. Se tale condizione non sussiste è indispensabile l'applicazione di una canalina di scorrimento.

Dimensioni costruttive in funzione del raggio di curvatura

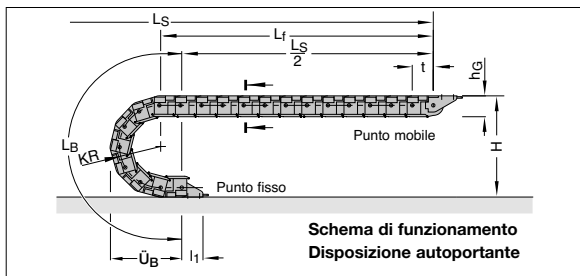

Raggio di curvatura KR*	075 mm	090 mm	125 mm	150 mm	200 mm	250 mm	300 mm
Lunghezza arco L _B	361	408	518	596	754	910	1068
Ingombro arco Ü _B	165	180	215	240	290	340	390
Altezza H _{min}	206	236	306	356	456	556	656

* vedi tabella dimensionale sezione catena

Diagramma dell'autoportanza

Lunghezza autoportante L_f e Corsa L_S

in funzione del peso aggiunto (Vedi Informazioni Costruttive)

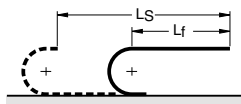

Lunghezza Catena:

$$L_k = \frac{L_S}{2} + L_B \quad \text{multiplo del passo 62,5 mm}$$

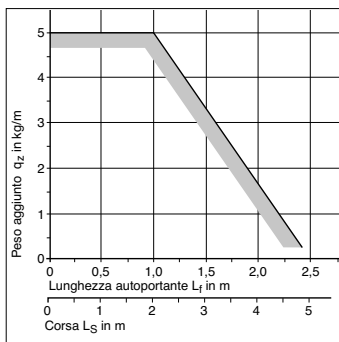

Il diagramma dell'autoportanza considera un peso proprio catena q_k di 1,7 kg/m.

E' possibile realizzare combinazioni KR/RKR per movimenti circolari.

In questi casi contattateci!

Lunghezza con flessione ammissibile L_D e Corsa L_S

in funzione del peso aggiunto (Vedi Informazioni Costruttive)

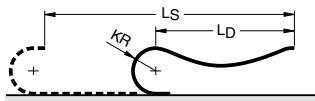

Lunghezza Catena:

$$L_k = \frac{L_S + KR}{2} + L_B \quad \text{multiplo del passo 62,5 mm}$$

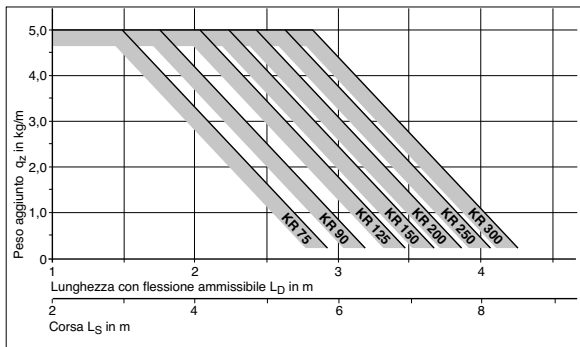

Corse di traslazione elevate

Per corse molto lunghe la catena portacavi viene installata in un canale di guida.

Layout → vedi Informazioni Costruttive

Canale di guida → vedi Accessori paragrafo 20

La progettazione di un'installazione viene eseguita dai nostri tecnici previa esplicita richiesta.



Tipo 0625

Sezione della catena

Vista in sezione come da schema di funzionamento

Serie non apribile

Altezza interna $h_i = 34$ mm

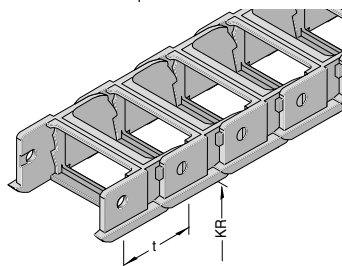

Tutte le catene possono essere fornite complete di separatori mobili per la suddivisione dei conduttori nel traversino.

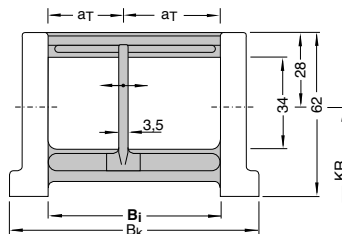

0625.22 e 0625.42
con pattini per corse elevate

Articolo Nr.	B_i mm	B_k mm	Raggio di curvatura disponibile in mm	Peso proprio in kg/m	U.M.
0625.22 .Raggio	65	93	090 125 200 300	1,55	metri
0625.40 .Raggio	108	126	075 090 125 200 300	1,40	metri
0625.42 .Raggio	108	136	075 090 125 200 300	1,70	metri

↳ Completare l'Articolo con il raggio di curvatura desiderato. Es. 0625.42.125

Usare in alternativa Uniflex Advanced 1555 pag. 8.058

Sistema di separatori TS 0

Serie non apribile senza divisori orizzontali

s_T	=	3,5 mm
$a_{T \min}$	=	6 mm
$a_{x \min}$	=	12 mm

Per ordinare catene già assemblate indicare $TS0/n_T \cdot x$. $TS0$ indica solo separatori verticali, n_T il numero di separatori per traversa. Quindi sostituire x con la quantità desiderata.

Esempio: $TS0/n_T 2$
Vedi pag. 22.023

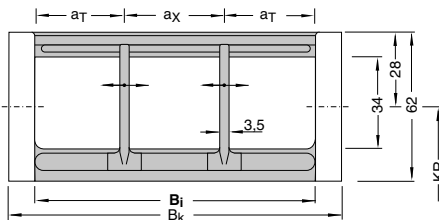

Descrizione	Codice	U.M.
Separatore	57781	Pz

Tipo 0625

Sezione della catena

Vista in sezione come da schema di funzionamento

Serie apribile

Altezza interna $h_i = 34$ mm

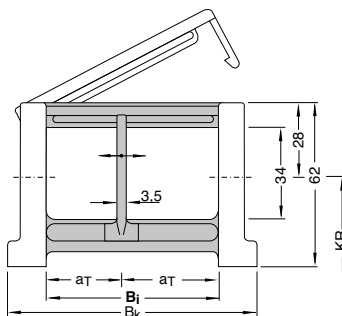
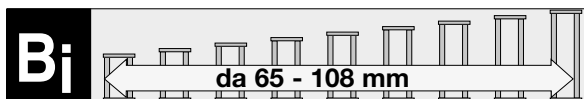
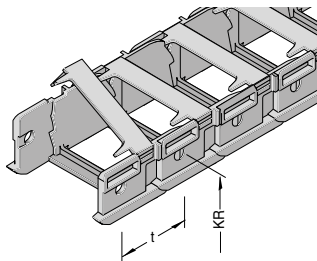

Tutte le catene possono essere fornite complete di separatori mobili per la suddivisione dei conduttori nel traversino.

Entrambi questi tipi di catena vengono stampati con pattini per corse molto lunghe.

Articolo Nr.	B_i mm	B_k mm	Raggio di curvatura disponibile in mm	Peso proprio in kg/m	U.M.
0625.23.Raggio	65	99	090 125 150 200 250 300	1,55	metri
0625.43.Raggio	108	136	075 090 125 150 200 250 300	1,70	metri

Completare l'Articolo con il raggio di curvatura desiderato. Es. 0625.23.125

Usare in alternativa Uniflex Advanced 1555 pag. 8.058

Sistema di separatori TS 0

Serie apribile senza divisori orizzontali

s_T	=	3,5 mm
$a_{T \min}$	=	10 mm
$a_{x \min}$	=	12 mm

Per ordinare catene già assemblate indicare TS0/n_Tx. TS0 indica solo separatori verticali, n_T il numero di separatori per traversa. Quindi sostituire x con la quantità desiderata.

Esempio: TS0/n_T2
Vedi pag. 22.023

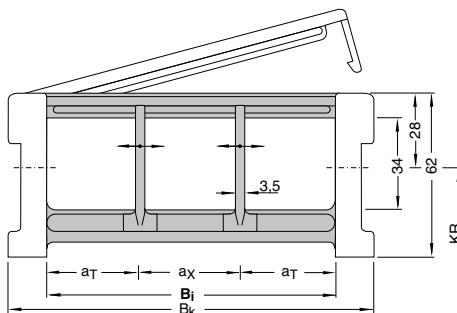

Descrizione	Codice	U.M.
Separatore	57781	Pz

Tipo 0625

Sezione della catena

Vista in sezione come da schema di funzionamento

Serie apribile

Altezza interna $h_i = 42$ mm

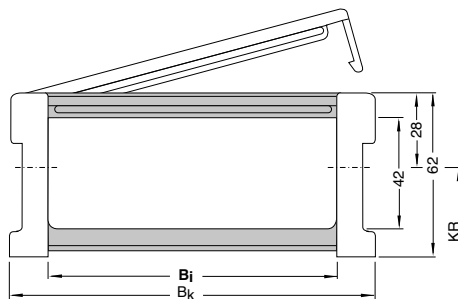
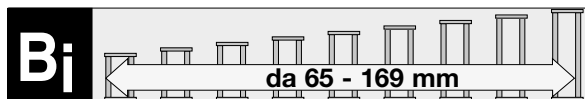
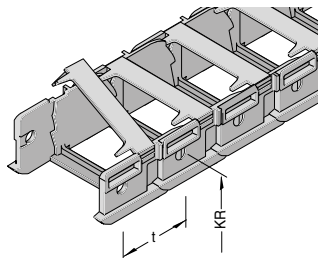

Tutti i tipi di catena vengono stampati con pattini per corse molto lunghe.

Articolo Nr.	B_i mm	B_k mm	Raggio di curvatura disponibile in mm	Peso proprio kg/m	U.M.
0625.25.Raggio	65	93	090 125 150 200 250 300	1,74	metri
0625.45.Raggio	108	136	090 125 150 200 250 300	2,06	metri
0625.55.Raggio	125	153	090 125 150 200 250 300	2,07	metri
0625.65.Raggio	150	178	090 125 150 200 250 300	2,15	metri
0625.75.Raggio	169	197	090 125 150 200 250 300	2,37	metri

↳ Completare l'Articolo con il raggio di curvatura desiderato. Es. 0625.45.125

Usare in alternativa Uniflex Advanced 1665 pag. 8.072 oppure catene KC0650 pag.11.002

Tipo 0625

Sistema di separatori

Serie apribile

Altezza interna $h_i = 42$ mm

I separatori sono mobili all'interno del traversino.

I separatori vengono montati generalmente ogni 2 maglie.

Sistema di separatori TS 0

Senza divisori orizzontali

s_T	=	4 mm
$a_{T \min}$	=	11 mm
$a_{x \min}$	=	11 mm

Per ordinare catene già assemblate indicare TS0/ n_T x. TS0 indica solo separatori verticali, n_T il numero di separatori per traversa. Quindi sostituire x con la quantità desiderata.

Esempio: TS0/ n_T 4

Vedi pag. 22.023

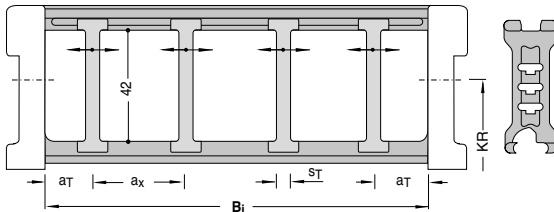

Separatori mobili!

Descrizione	Codice	U.M.
Separatore	57784	Pz

Sistema di separatori TS 1

Con suddivisione orizzontale continua per tutta la lunghezza del B_1 eseguita con: **Profilo in alluminio 9 x 2 mm**

s_T	=	4 mm
$a_{T \min}$	=	11 mm
$a_{T \max}$	=	20 mm
$a_{x \min}$	=	11 mm
$n_{T \min}$	=	2

Per ordinare catene già assemblate indicare TS1-VDy/ n_T x. TS1 indica la presenza del divisore orizzontale continuo, VDy la sua posizione ed n_T il numero di separatori. Quindi sostituire x con la quantità desiderata di separatori per traversa (minimo 2) ed y con la posizione del/dei divisore/i orizzontale/i continuo/i.

Esempio: TS1 - VD 2/ n_T 5

Vedi pag. 22.023

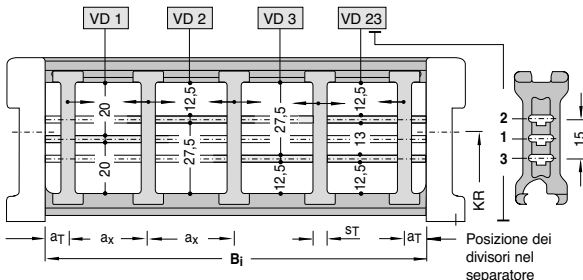

Descrizione	Codice	U.M.
Separatore	57784	Pz
Profilo 9x 2	6240	Mt

Tipo 0625

Dimensioni dei raccordi standard

Raccordi punto fisso (con perno)

Raccordi punto mobile (con foro)

Per tutte le larghezze B_i delle catene Tipo 0625 è possibile ordinare la Serie di raccordi completa composta da una coppia di raccordi con foro ed una coppia di raccordi con perno in acciaio.

Di tale Serie di raccordi è possibile ordinare anche il solo raccordo destro e/o sinistro con perno ed il solo raccordo destro e/o sinistro con foro. Vedi tabella qui a fianco.

Disposizioni possibili dei raccordi Tipo 0625

Esempio d'ordine

0625.65 . 125 . 1250 .FA/MA

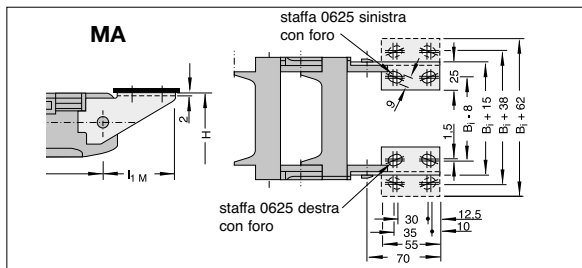
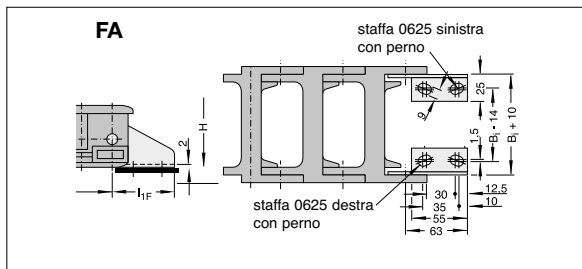
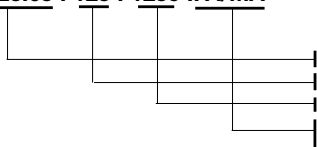

Catena Tipo	Serie raccordi Articolo	Coppia Raccordo con perno		Coppia Raccordo con foro	
		Articolo	Codice	Articolo	Codice
0625	ZRMN620000	C026200M00	--	C026200F00	--

Catena Tipo	Raccordo destro con perno	Raccordo sinistro con perno	Raccordo destro con foro	Raccordo sinistro con foro
	Articolo /Codice	Articolo/Codice	Articolo/Codice	Articolo/Codice
0625	C026200MD0	C026200MS0	C026200FD0	C026200FS0

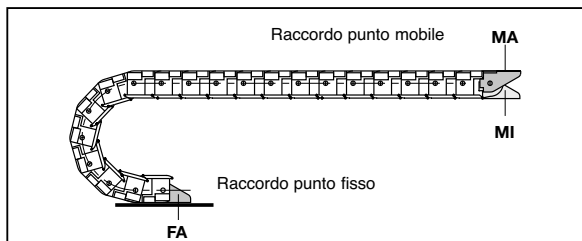

Catena portacavi Tipo 0625.65, raggio di curvatura KR 125 mm, lunghezza L_k 1250 mm con raccordi

- Tipo Catena
- Raggio di curvatura KR in mm
- Lunghezza L_k in mm (senza raccordi)
- Raccordo punto fisso con perno lato foratura esterno (standard)
- Raccordo punto mobile con foro lato foratura esterno (standard)

Tipo 0625

Corse lunghe

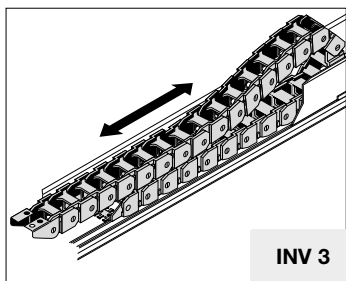

INV 3

$$L_k \approx \frac{L_S}{2} + L_B + KR$$

$$H = H_{\min} \text{ standard}$$

$$L_B = \text{standard}$$

Generalmente è la fase di ritorno (quando la catena viene spinta) che determina la scelta del tipo di installazione e quindi la scelta dell'altezza di montaggio H.

In molti casi, a causa delle forze in gioco, è necessario ridurre l'altezza di montaggio H. Per ridurre l'altezza di montaggio standard possono essere impiegati due metodi.

Introduzione di maglie con raggio contrario al punto mobile, denominata "Versione RKR" e utilizzo della flessione propria, denominata "Versione flessione"

$$L_k \approx \frac{L_S}{2} + L_B$$

H' = vedi tabelle

L_B = vedi tabelle

In ogni caso Vi preghiamo contattare il nostro ufficio tecnico.

Le direttive generali per l'applicazione di catene con corsa lunga sono riportate alla pagina 3.038 ove viene trattata la disposizione INV 3.

In generale, per il corretto funzionamento di queste installazioni è imprescindibile:

- l'applicazione del canale di guida con sopralzo (salvo applicazioni speciali)
- la corretta determinazione dell'altezza di montaggio H.

Installazione con altezza di montaggio standard

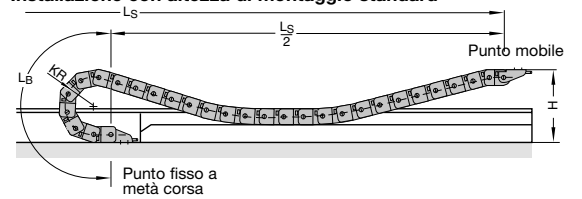

Versione RKR

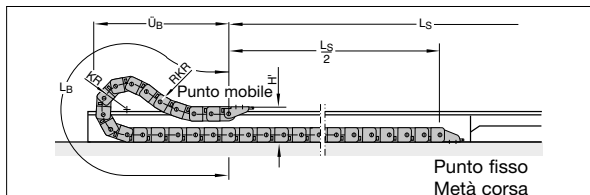

Versione Flessione

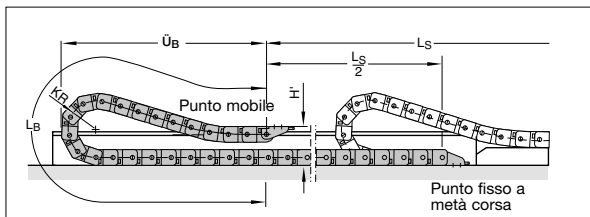

Versione RKR

Catena	KR	H'	L _B	Ü _B
0625	90	180	690	320
	125	180	1000	440
	150	180	1250	520
	200	180	1688	680
	250	180	2062	830
	300	180	2562	990

Versione flessione

Catena	KR	H'	L _B	Ü _B
0625	90	180	1790	875
	125	180	2530	1225
	150	180	2960	1425
	200	180	3620	1725
	250	180	4180	1975
	300	180	4835	2275

Istruzioni di montaggio

**Catene portacavi Serie 0625.23/.25/.43/.45
0625.55/.65/.75**

Come ridurre la lunghezza di una catena portacavi MONO:

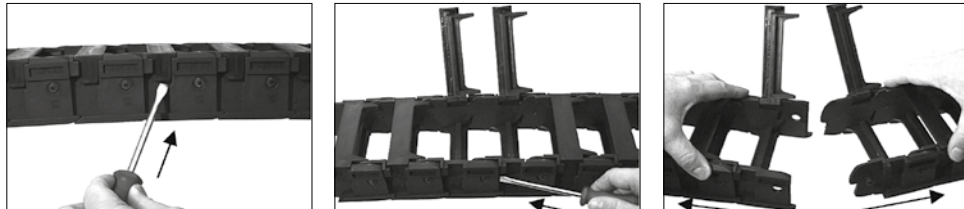

Come aumentare la lunghezza di una catena portacavi MONO:

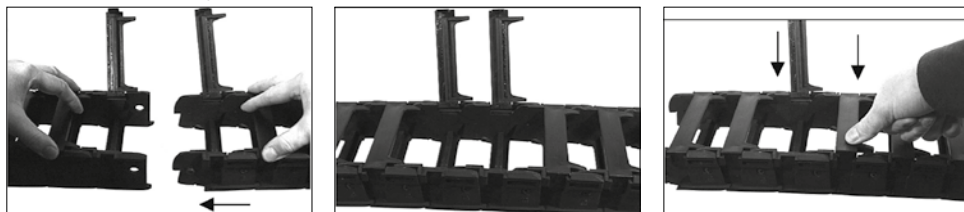

Montaggio dei raccordi terminali con perno FA (raccordo al punto fisso):

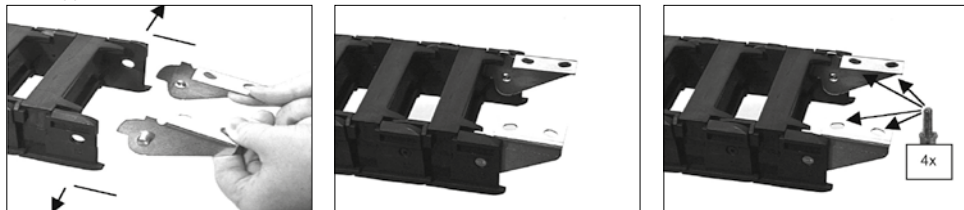

Montaggio dei raccordi terminali con foro MA (raccordo al punto mobile):



Montaggio dei separatori:

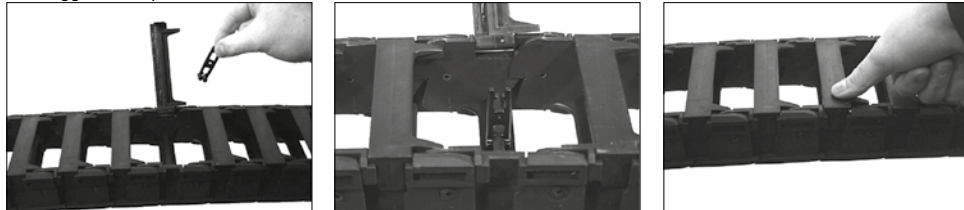

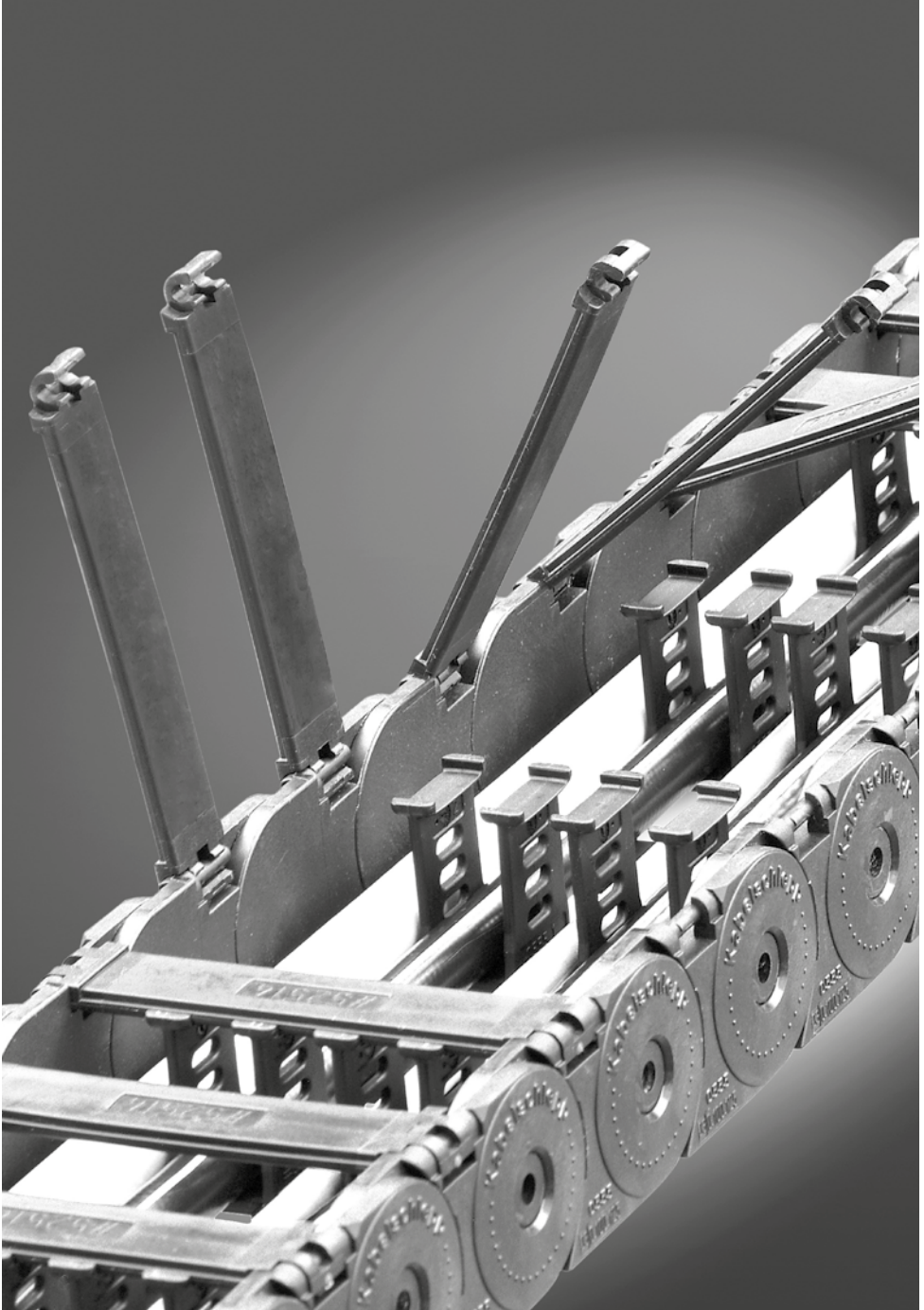

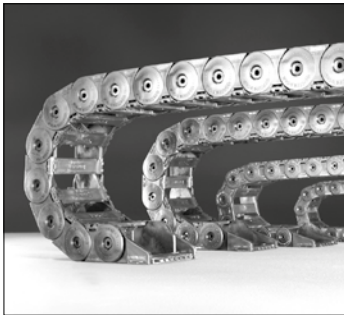
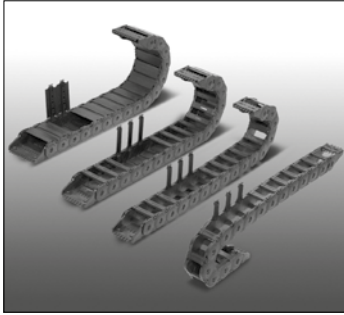

Presentazione:

**Catene portacavi
UNIFLEX**

- Struttura delle maglie ottimizzata per movimentazioni particolarmente silenziose
- Resistenza a torsione elevata
- Completamente in poliammide
- Sistema a doppia battuta d'arresto per elevata durata
- Forme esecutive apribili a scelta sul lato superiore o inferiore
- Suddivisioni interne orizzontali e verticali
- Raccordi terminali con fermacavo integrato, raccordi universali
- Disponibilità immediata

Forme esecutive:

- Forma 030** – Catena portacavi con profili di fissaggio apribili a scatto sul lato **superiore**
- Forma 040** – Catena portacavi con profili di fissaggio apribili a scatto sul lato **inferiore** (**Fornita a richiesta**)
- Forma 050** – **Semiguaina portacavi**
 - lato **superiore** con coperchi fissi
 - lato **inferiore** con profili apribili
- Forma 060** – **Guaina portacavi**
 - lato **superiore** con coperchi fissi
 - lato **inferiore** con coperchi apribili

Materiale delle maglie:

K 7422

vedi Informazioni Tecniche 3.019

Materiale dei profili:

K 7422

vedi Informazioni Tecniche 3.019

Disponibili 8 raggi di curvatura!

Raggi intermedi a richiesta, disponibili raggi di curvatura contrari!

Tipo	Larghezza int.		Larghezza catena		Altezza interna	Passo
	B _i min mm	B _i max mm	B _k min mm	B _k max mm	h _i mm	t mm
0345	15	90*	28	103	20/19,5	34,5
0455	25	130	43	148	26/25	45,5
0555	50	150	72	172	38/36	55,5
0665	50	250**	77	277	44/42	66,5

* per Forma 050/060 = 65 mm, ** per Forma 050/060 = 175 mm

Tipo 0345

Layout della Catena portacavi

- Passo $t = 34,5 \text{ mm}$
- Altezza maglia $h_G = 28 \text{ mm}$
- Altezza montaggio $H_{\min} = 2 \text{ KR} + 28 \text{ mm}$
- Lunghezza $l_1 =$ vedi dimensioni raccordi

Per il funzionamento della catena portacavi è necessaria una superficie uniforme. Se tale condizione non sussiste è indispensabile l'applicazione di una canalina di scorrimento.

Dimensioni costruttive
in funzione del raggio di curvatura

Diagramma dell'autoportanza



Lunghezza autoportante L_f e Corsa L_S
in funzione del peso aggiunto
(Vedi Informazioni Costruttive)

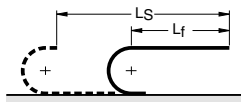

Lunghezza Catena:

$$L_k \approx \frac{L_S}{2} + L_B \quad \text{multiplo del passo } 34,5 \text{ mm}$$



Lunghezza con flessione ammissibile L_D e Corsa L_S
in funzione del peso aggiunto
(Vedi Informazioni Costruttive)

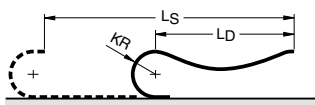

Lunghezza Catena:

$$L_k \approx \frac{L_S + KR}{2} + L_B \quad \text{multiplo del passo } 34,5 \text{ mm}$$

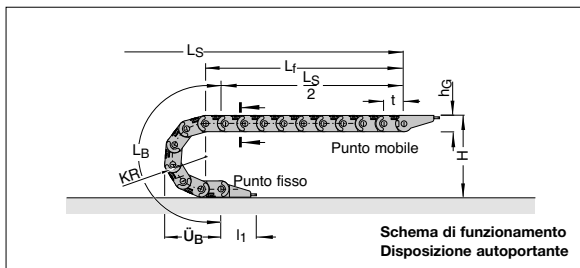

Raggio di curvatura KR	038 mm	050 mm	075 mm	100 mm	125 mm	150* mm
Lunghezza arco L_B	188	226	305	383	462	540
Ingombro arco \dot{U}_B	87	99	124	149	174	199
Altezza H_{\min}	104	128	178	228	278	328

*Disponibile a richiesta

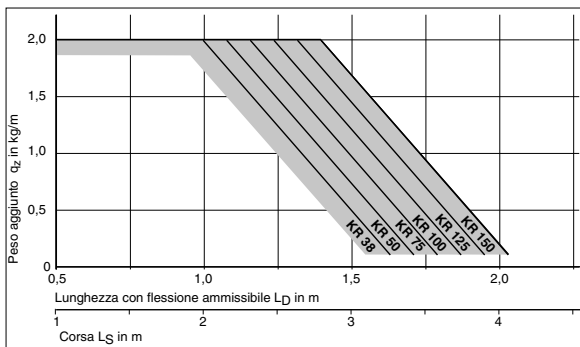
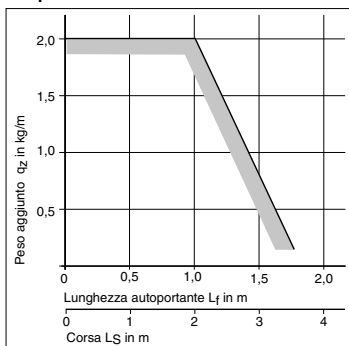

Corse di traslazione elevate

Per corse molto lunghe la catena portacavi viene installata in un canale di guida.

Layout → vedi Informazioni Costruttive

Canale di guida → vedi Accessori paragrafo 20

La progettazione di un'installazione viene eseguita dai nostri tecnici previa esplicita richiesta.



Tipo 0345

Sezione della catena

Vista in sezione come da schema di funzionamento

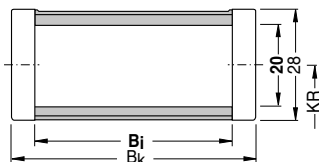
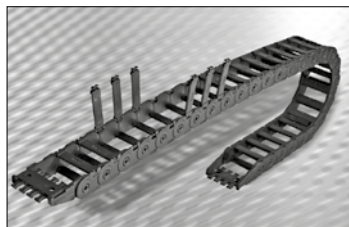

0345.030

Forma 030

Con profili di fissaggio **apribili** sul lato **superiore** in entrambi i sensi

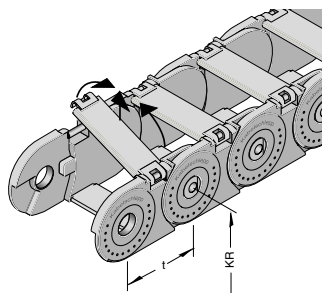

Separatori e divisori vedi pag.22.031

Articolo Nr.	B _i mm	B _k mm	Raggio di curvatura disponibile in mm	Peso proprio kg/m	U.M.
0345.030.015.Raggio	15	28	038 050 075 100 125 150*	0,43	metri
0345.030.020.Raggio	20	33	038 050 075 100 125 150*	0,45	metri
0345.030.025.Raggio	25	38	038 050 075 100 125 150*	0,46	metri
0345.030.038.Raggio	38	51	038 050 075 100 125 150*	0,50	metri
0345.030.050.Raggio	50	63	038 050 075 100 125 150*	0,53	metri
0345.030.065.Raggio	65	78	038 050 075 100 125 150*	0,57	metri
0345.030.090.Raggio	90	103	038 050 075 100 125 150*	0,71	metri

Completare l'Articolo con il raggio di curvatura desiderato. Es.0345.030.038.100

* Disponibile a richiesta

Forma 035

Come forma 030 ma con profili **rinforzati**. Forma costruttiva utilizzata specialmente per l'installazione di tubi idraulici con raggi di curvatura minimi (i profili rinforzati possono essere ordinati separatamente e possono essere installati sulle catene forma 030).

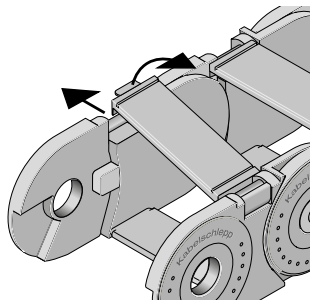

Descrizione	Codice	U.M.
Profilo rinforzato 0345 B _i 015	52660	Pz
Profilo rinforzato 0345 B _i 020	52661	Pz
Profilo rinforzato 0345 B _i 025	52662	Pz
Profilo rinforzato 0345 B _i 038	52663	Pz
Profilo rinforzato 0345 B _i 050	52664	Pz
Profilo rinforzato 0345 B _i 065	52665	Pz
Profilo rinforzato 0345 B _i 090	52666	Pz

Tipo 0345

Sezione della catena

Vista in sezione come da schema di funzionamento

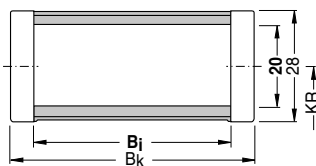
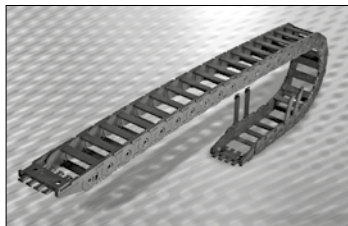

0345.040

Forma 040 (Su richiesta)

Con profili di fissaggio **apribili** sul lato **inferiore** in entrambi i sensi

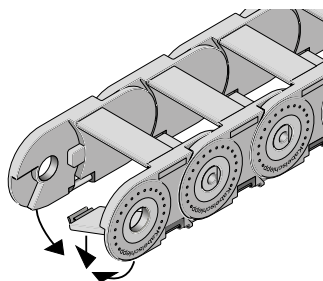

Forma 045 (Su richiesta)

Come forma 040 ma con profili **rinforzati**. Forma costruttiva utilizzata specialmente per l'installazione di tubi idraulici con raggi di curvatura minimi (i profili rinforzati possono essere ordinati separatamente e possono essere installati sulle catene forma 040).

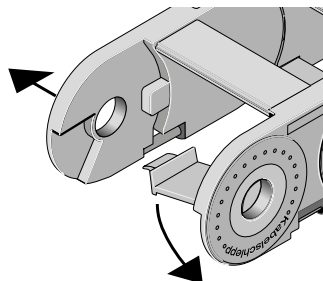

Separatori e divisori vedi pag.22.031

Articolo Nr.	B _i mm	B _k mm	Raggio di curvatura disponibile in mm	Peso proprio kg/m	U.M.
0345.040.015.Raggio	15	28	038 050 075 100 125 150*	0,43	metri
0345.040.020.Raggio	20	33	038 050 075 100 125 150*	0,45	metri
0345.040.025.Raggio	25	38	038 050 075 100 125 150*	0,46	metri
0345.040.038.Raggio	38	51	038 050 075 100 125 150*	0,50	metri
0345.040.050.Raggio	50	63	038 050 075 100 125 150*	0,53	metri
0345.040.065.Raggio	65	78	038 050 075 100 125 150*	0,57	metri
0345.040.090.Raggio	90	103	038 050 075 100 125 150*	0,71	metri

→ Completare l'Articolo con il raggio di curvatura desiderato. Es.0345.040.050.075

* Disponibile a richiesta

Descrizione	Codice	U.M.
Profilo rinforzato 0345 B _i 015	52660	Pz
Profilo rinforzato 0345 B _i 020	52661	Pz
Profilo rinforzato 0345 B _i 025	52662	Pz
Profilo rinforzato 0345 B _i 038	52663	Pz
Profilo rinforzato 0345 B _i 050	52664	Pz
Profilo rinforzato 0345 B _i 065	52665	Pz
Profilo rinforzato 0345 B _i 090	52666	Pz

Forma 0345.040/045 prodotte solo su richiesta

Tipo 0345

Sistema di separatori per Forme 030/035/040/045

I separatori sono mobili all'interno del traversino.
I separatori vengono montati generalmente ogni 2 maglie.

Sistema di separatori TS 0

Senza divisori orizzontali

s_T	= 2 mm
$a_{T \text{ min}}$	= 4 mm
$a_{x \text{ min}}$	= 8 mm

Per ordinare catene già assemblate indicare TS0/n_Tx. TS0 indica solo separatori verticali, n_T il numero di separatori per traversa. Quindi sostituire x con la quantità desiderata.

Esempio: TS0 / n_T3
Vedi pag.22.036

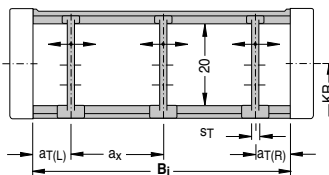

Descrizione	Codice	U.M.
Separatore	52560	Pz

Sistema di separatori TS 1

Con suddivisione orizzontale continua per tutta la lunghezza del B_T eseguita con: **Profilo in alluminio 9 x 2 mm**

s_T	= 2 mm
$a_{T \text{ min}}$	= 4 mm
$a_{T \text{ max}}$	= 20 mm
$a_{x \text{ min}}$	= 8 mm
$n_{T \text{ min}}$	= 2 mm

Per ordinare catene già assemblate indicare TS1-VDy/n_Tx. TS1 indica la presenza del divisore orizzontale continuo, VDy la sua posizione ed n_T il numero di separatori. Quindi sostituire x con la quantità desiderata di separatori per traversa (minimo 2) ed y con la posizione del/dei divisore/i orizzontale/i continuo/i.

Esempio: TS 1 - VD 1 / n_T 3
Vedi pag.22.036

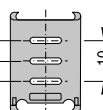
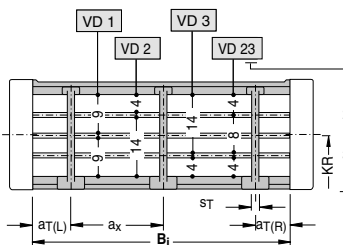

Posizione dei divisori nel separatore

Variante consigliata: VD 1

Descrizione	Codice	U.M.
Separatore	52560	Pz
Profilo AL 9x2	6240	Mt

Tipo 0345

Sezione della catena

Vista in sezione come da schema di funzionamento

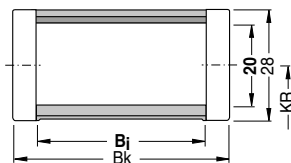
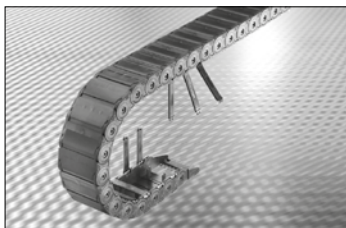

0345.050

Forma 050

- Semiguaina Forma 050 con coperchi **fissi** sul lato **superiore**
- Profili **apribili** sul lato **inferiore** in entrambi i sensi

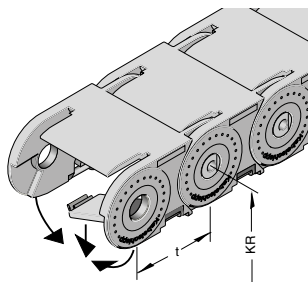

Articolo Nr.	B _i mm	B _k mm	Raggio di curvatura disponibile in mm	Peso proprio kg/m	U.M.
0345.050.015.Raggio 15	28	038	050 075 100 125 150*	0,46	metri
0345.050.020.Raggio 20	33	038	050 075 100 125 150*	0,49	metri
0345.050.025.Raggio 25	38	038	050 075 100 125 150*	0,52	metri
0345.050.038.Raggio 38	51	038	050 075 100 125 150*	0,59	metri
0345.050.050.Raggio 50	63	038	050 075 100 125 150*	0,66	metri
0345.050.065.Raggio 65	78	038	050 075 100 125 150*	0,75	metri

Completare l'Articolo con il raggio di curvatura desiderato. Es.0345.050.025.075

* Disponibile a richiesta

Forma 055

Come forma 050 ma con profili **rinforzati**. Forma costruttiva utilizzata specialmente per l'installazione di tubi idraulici con raggi di curvatura minimi (i profili rinforzati possono essere ordinati separatamente e possono essere installati sulle catene forma 050)

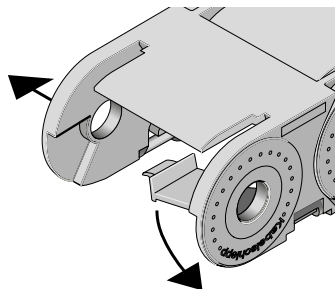

Descrizione	Codice	U.M.
Profilo rinforzato 0345 B _i 015	52660	Pz
Profilo rinforzato 0345 B _i 020	52661	Pz
Profilo rinforzato 0345 B _i 025	52662	Pz
Profilo rinforzato 0345 B _i 038	52663	Pz
Profilo rinforzato 0345 B _i 050	52664	Pz
Profilo rinforzato 0345 B _i 065	52665	Pz

Tipo 0345

Sezione della catena

Vista in sezione come da schema di funzionamento

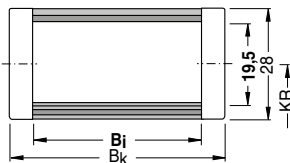
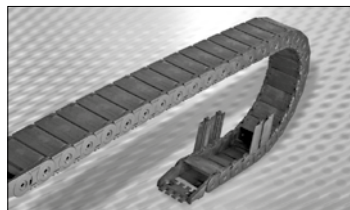

0345.060

Forma 060

- Guaina Forma 060 con coperchi **fissi** sul lato **superiore**
- Coperchi **apribili** sul lato **inferiore** in entrambi i sensi

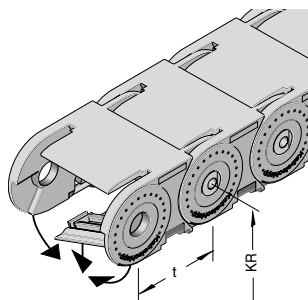

Articolo Nr.	B _i mm	B _k mm	Raggio di curvatura disponibile in mm					Peso proprio kg/m	U.M.
0345.060.015.Raggio	15	28	075	100	125	150*	0,48	metri	
0345.060.020.Raggio	20	33	075	100	125	150*	0,52	metri	
0345.060.025.Raggio	25	38	075	100	125	150*	0,56	metri	
0345.060.038.Raggio	38	51	075	100	125	150*	0,65	metri	
0345.060.050.Raggio	50	63	075	100	125	150*	0,74	metri	
0345.060.065.Raggio	65	78	075	100	125	150*	0,85	metri	

Completare l'Articolo con il raggio di curvatura desiderato. Es.0345.060.038.075

* Disponibile a richiesta

Usare in alternativa TKA30 pag.9.004

Tipo 0345

Dimensioni dei raccordi con fermacavo integrato

I raccordi sono completi di arresto conduttori fissi con pettine doppio per un fissaggio più efficace dei cavi.

Per larghezza catena $B_1 = 15 - 20$ mm

Per larghezza catena da $B_1 = 25$ mm

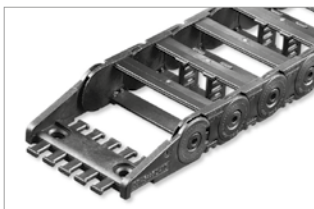

Per serie di raccordi si intende un raccordo con foro ed un raccordo con perno.

E' possibile ordinare separatamente il solo raccordo con perno o il solo raccordo con foro.

Disposizioni possibili dei raccordi con fermacavo integrato

Per ordinare catene già assemblate vedi Esempio a pag.22.036

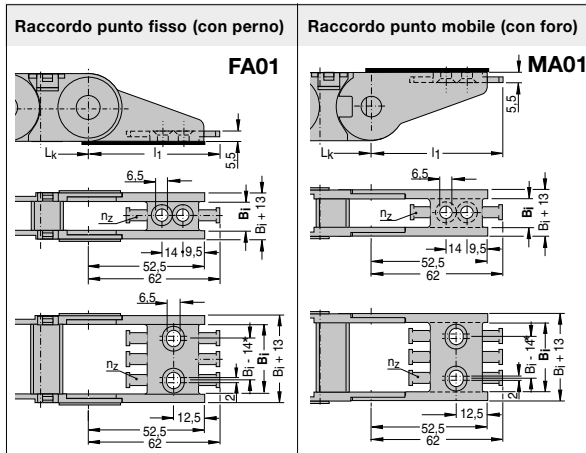

* mm 12 per $B_1 \geq 25$

Catena Tipo	Serie raccordi Articolo	Raccordo con perno Codice	Raccordo con foro Codice	B_1 mm	B_k mm	n_z
0345. ... 015	Z1MN34R015	52401	52400	15	28	1
0345. ... 020	Z1MN34R020	52403	52402	20	33	1
0345. ... 025	Z1MN34R025	52405	52404	25	38	2
0345. ... 038	Z1MN34R038	52407	52406	38	51	3
0345. ... 050	Z1MN34R050	52409	52408	50	63	4
0345. ... 065	Z1MN34R065	52411	52410	65	78	5

↳ I puntini indicano che il codice dei raccordi indicati è valido per tutte le forme.

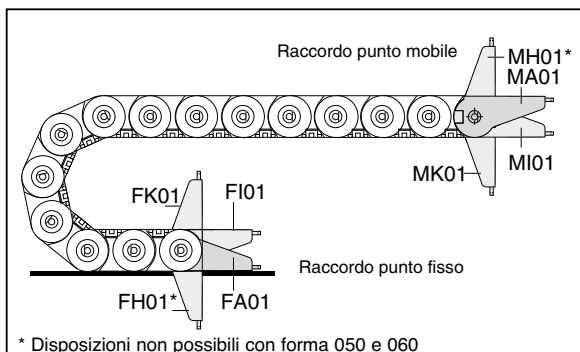

* Disposizioni non possibili con forma 050 e 060

Tipo 0345

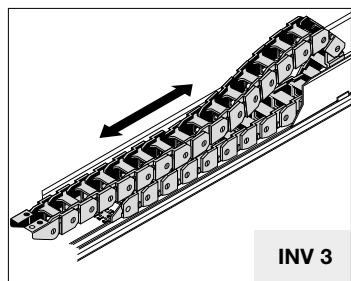

INV 3

$$L_k \approx \frac{L_s}{2} + L_{B+KR}$$

H = H_{min} standard
L_B = standard

Generalmente è la fase di ritorno (quando la catena viene spinta) che determina la scelta del tipo di installazione e quindi la scelta dell'altezza di montaggio H.

In molti casi, a causa delle forze in gioco, è necessario ridurre l'altezza di montaggio H. Per ridurre l'altezza di montaggio standard possono essere impiegati due metodi.

Introduzione di maglie con raggio contrario al punto mobile, denominata "Versione RKR" e utilizzo della flessione propria, denominata "Versione flessione"

$$L_k \approx \frac{L_s}{2} + L_B$$

H' = vedi tabelle
L_B = vedi tabelle

In ogni caso Vi preghiamo contattare il nostro ufficio tecnico.

Corse lunghe

Le direttive generali per l'applicazione di catene con corsa lunga sono riportate alla pagina 3.038 ove viene trattata la disposizione INV 3.

In generale, per il corretto funzionamento di queste installazioni è imprescindibile:

- l'applicazione del canale di guida con sopralzo (salvo applicazioni speciali)
- la corretta determinazione dell'altezza di montaggio H.

Installazione con altezza di montaggio standard

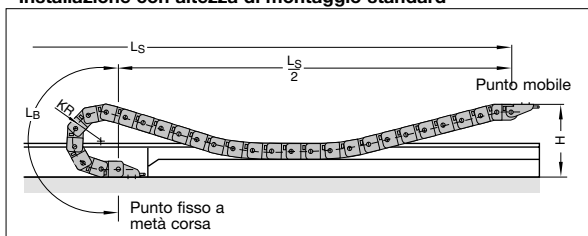

Versione RKR

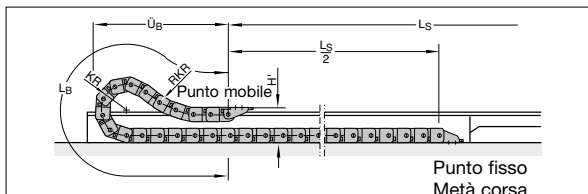

Versione Flessione

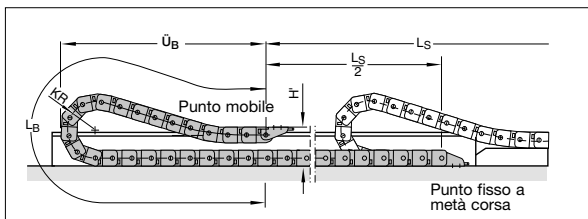

Versione RKR

Catena	KR	H'	L _B	Ü _B
0345	38	85	310	140
	50	85	414	190
	75	85	655	270
	100	85	862	350
	125	85	1069	420
	150	85	1276	500

Versione flessione

Catena	KR	H'	L _B
0345	38	85	1014
	50	85	1188
	75	85	1441
	100	85	1845
	125	85	2554
	150	85	3463

Come ordinare catene già assemblate

Esempio d'ordine

0345.030.038.100.1380.FU/MA01

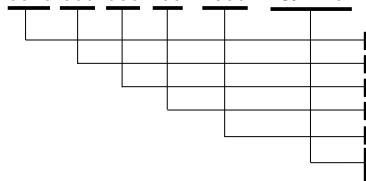

Catena portacavi Tipo 0345, Forma 030, profili apribili lato superiore, Larghezza interna B_i 38 mm, raggio di curvatura KR 100 mm e lunghezza L_k 1380 mm con raccordi

- Tipo Catena
- Forma
- Larghezza interna B_i in mm
- Raggio di curvatura KR in mm
- Lunghezza catena L_k in mm (senza raccordi)
- Raccordo universale punto fisso
- Raccordo punto mobile con fermacavo (foratura esterna)

Esempio d'ordine

0345.035.050.075.4105,5.FH01/MA01.TS1/VD1/hT3

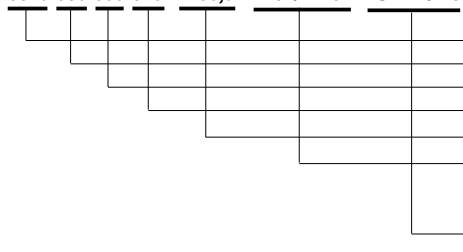

Catena portacavi Tipo 0345, Forma 035, profili rinforzati apribili lato superiore, Larghezza interna B_i 50 mm, raggio di curvatura KR 75 mm e lunghezza L_k 4105,5 mm con raccordi

- Tipo Catena
- Forma
- Larghezza interna B_i in mm
- Raggio di curvatura KR in mm
- Lunghezza catena L_k in mm (senza raccordi)
- Raccordo punto fisso con fermacavo a 90° (foratura esterna)
- Raccordo punto mobile con fermacavo (foratura esterna)
- Sistema di separatori TS1 con divisore orizzontale continuo in alluminio nella posizione 1 e n.3 separatori verticali già montati

Esempio d'ordine

0345.060.065.100.2553.FU/MU

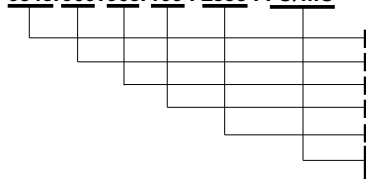

Catena portacavi Tipo 0345, Forma 060, coperchi apribili lato inferiore, Larghezza interna B_i 65 mm, raggio di curvatura KR 100 mm e lunghezza L_k 2553 mm con raccordi

- Tipo Catena
- Forma
- Larghezza interna B_i in mm
- Raggio di curvatura KR in mm
- Lunghezza catena L_k in mm (senza raccordi)
- Raccordo universale punto fisso
- Raccordo universale punto mobile

Tipo 0345

Istruzioni di montaggio profili rinforzati

Profilo rinforzato

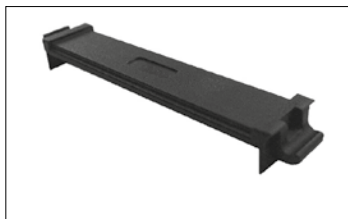

1. Montare profilo su maglia catena

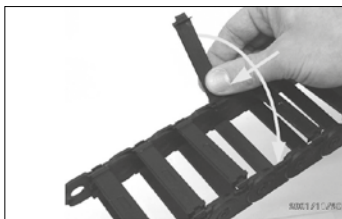

2. Spingere con forza verso l'esterno le maglie ed applicare i profili con una leggera pressione

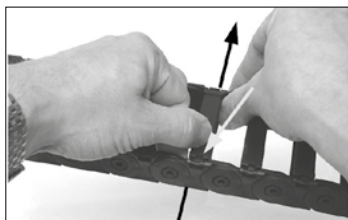

3. Non completare innesto



4. Premere le maglie una contro l'altra per innestare il profilo

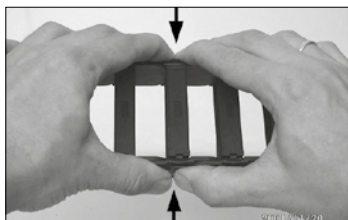

5. Profilo definitivamente fissato

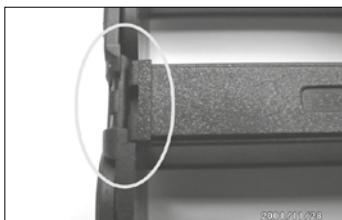

Tipo 0455

Layout della catena portacavi

- Passo t = 45,5 mm
- Altezza maglia h_G = 36 mm
- Altezza montaggio H_{min} = 2 KR + 36 mm
- Lunghezza l₁ = vedi dimensioni raccordi

Per il funzionamento della catena portacavi è necessaria una superficie uniforme. Se tale condizione non sussiste è indispensabile l'applicazione di una canalina di scorrimento.

Dimensioni costruttive in funzione del raggio di curvatura

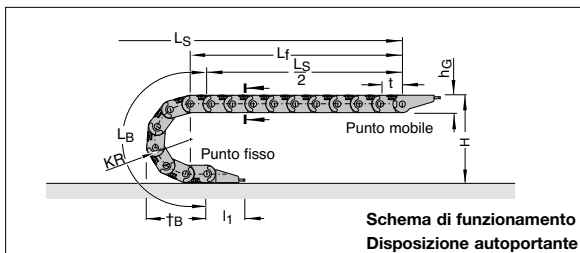

Raggio di curvatura KR	052 mm	065 mm	095 mm	125 mm	150 mm	180 mm	200 mm	225* mm
Lunghezza arco L _B	254	295	390	484	562	657	720	798
Ingombro arco Ü _B	116	129	159	189	214	244	264	289
Altezza H _{min}	140	166	226	286	336	396	436	486

* Disponibile a richiesta

Lunghezza autoportante L_f e Corsa L_S in funzione del peso aggiunto (Vedi Informazioni Costruttive)

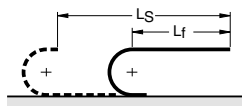

Lunghezza Catena:

$$L_k \approx \frac{L_S}{2} + L_B \quad \text{multiplo del passo 45,5 mm}$$

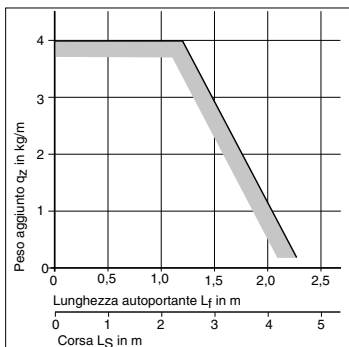

Il diagramma dell'autoportanza considera un peso proprio catena q_k di 1,0 kg/m.

Lunghezza con flessione ammissibile L_D e Corsa L_S in funzione del peso aggiunto (Vedi Informazioni Costruttive)

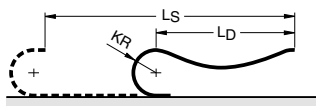

Lunghezza Catena:

$$L_k \approx \frac{L_S + KR}{2} + L_B \quad \text{multiplo del passo 45,5 mm}$$

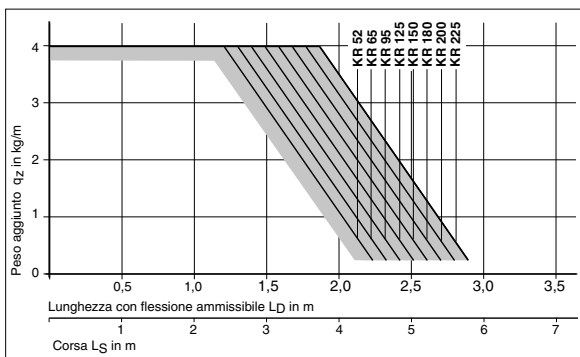

Corse di traslazione elevate

Per corse molto lunghe la catena portacavi viene installata in un canale di guida.

- Layout → vedi Informazioni Costruttive
- Canale di guida → vedi Accessori paragrafo 20

La progettazione di un'installazione viene eseguita dai nostri tecnici previa esplicita richiesta.



Tipo 0455

Sezione della catena

Vista in sezione come da schema di funzionamento

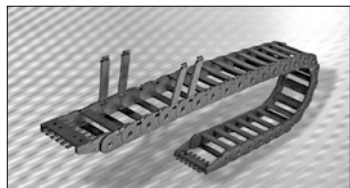

0455.030

Forma 030

Con profili di fissaggio **apribili** sul lato **superiore** in entrambi i sensi

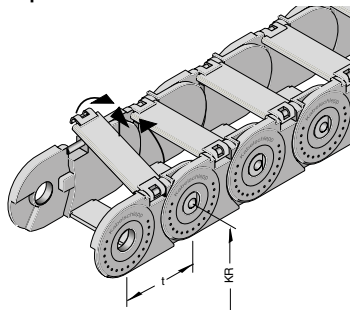

Separatori e divisori vedi da pag.22.041

Usare in alternativa **Uniflex Advanced 1455 pag. 8.046**

Articolo Nr.	B _i mm	B _k mm	Raggio di curvatura disponibile in mm							Peso proprio kg/m	U.M.	
0455.030.025.Raggio	25	43	052	065	095	125	150	180	200	225*	0,81	metri
0455.030.038.Raggio	38	56	052	065	095	125	150	180	200	225*	0,88	metri
0455.030.058.Raggio	58	76	052	065	095	125	150	180	200	225*	0,95	metri
0455.030.078.Raggio	78	96	052	065	095	125	150	180	200	225*	1,02	metri
0455.030.103.Raggio	103	121	052	065	095	125	150	180	200	225*	1,15	metri
0455.030.130.Raggio	130	148	052	065	095	125	150	180	200	225*	1,27	metri

* Disponibile a richiesta
 ↳ Completare l'Articolo con il raggio di curvatura desiderato. Es.0455.030.078.125

Forma 035

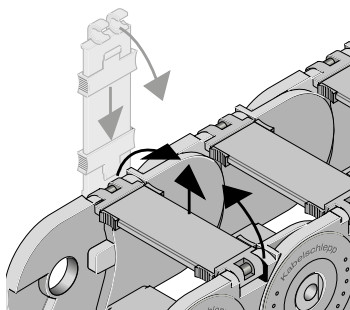

Aggiungendo le clips ai profili si ottiene una tenuta del profilo apribile molto resistente. Questa forma costruttiva è utilizzata specialmente per l'installazione di tubi idraulici con raggi di curvatura minimi (le clips possono essere ordinate separatamente e possono essere installate sulle catene forma 030. Sono necessarie n.2 clips per ogni profilo).

Descrizione	Codice	U.M.
Clips per profilo 0455	52559	Pz

Tipo 0455

Sezione della catena

Vista in sezione come da schema di funzionamento

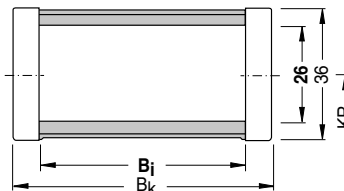
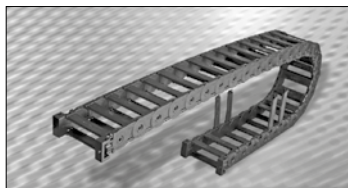

0455.040

Forma 040 (Su richiesta)

Con profili di fissaggio **apribili** sul lato **inferiore** in entrambi i sensi

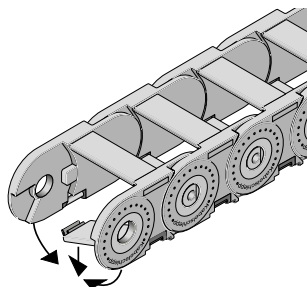

Separatori e divisori vedi da pag.22.041

Usare in alternativa Uniflex Advanced 1455 pag. 8.047

Articolo Nr.	B _i mm	B _k mm	Raggio di curvatura disponibile in mm							Peso proprio kg/m	U.M.	
0455.040.025.Raggio	25	43	052	065	095	125	150	180	200	225*	0,81	metri
0455.040.038.Raggio	38	56	052	065	095	125	150	180	200	225*	0,88	metri
0455.040.058.Raggio	58	76	052	065	095	125	150	180	200	225*	0,95	metri
0455.040.078.Raggio	78	96	052	065	095	125	150	180	200	225*	1,02	metri
0455.040.103.Raggio	103	121	052	065	095	125	150	180	200	225*	1,15	metri
0455.040.130.Raggio	130	148	052	065	095	125	150	180	200	225*	1,27	metri

Completare l'Articolo con il raggio di curvatura desiderato. Es.0455.040.078.125

* Disponibile a richiesta

Forma 045 (Su richiesta)

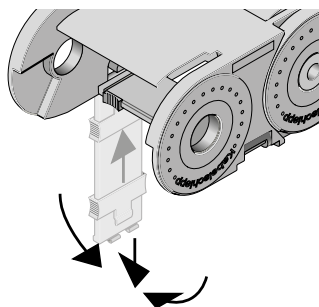

Aggiungendo le clips ai profili si ottiene una tenuta del profilo apribile molto resistente. Questa forma costruttiva è utilizzata specialmente per l'installazione di tubi idraulici con raggi di curvatura minimi (le clips possono essere ordinate separatamente e possono essere installate sulle catene forma 040. Sono necessarie n.2 clips per ogni profilo).

Descrizione	Codice	U.M.
Clips per profilo 0455	52559	Pz

Forma 0455.040/045 prodotte solo su richiesta

Tipo 0455

Sistema di separatori per Forma 030/035/040/045

Sistema di separatori TS 0

Senza divisori orizzontali

s_T	=	2,5 mm
$a_{T\min}$	=	5 mm
$a_{T\min}$	=	19 mm (Forma 035 e 045)
$a_{x\min}$	=	10 mm

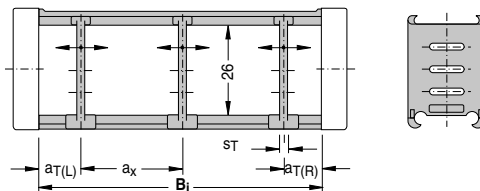

Per ordinare catene già assemblate indicare TS0/n_Tx. TS0 indica solo separatori verticali, n_T il numero di separatori per traversa. Quindi sostituire x con la quantità desiderata.

Descrizione	Codice	U.M.
Separatore	52561	Pz

Esempio: TS0/n_T3
Vedi pag.22.049

Sistema di separatori TS 1

Con suddivisione orizzontale continua per tutta la lunghezza del B_i eseguita con:

Profilo in alluminio: 9 x 2 mm

s_T	=	2,5 mm
$a_{T\min}$	=	5 mm
$a_{T\min}$	=	19 mm (Forma 035 e 045)
$a_{T\max}$	=	20 mm
$a_{x\min}$	=	10 mm
$n_{T\min}$	=	2

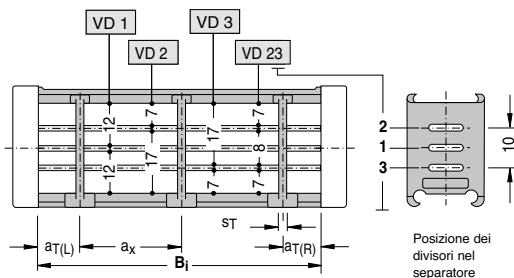

Variante consigliata: VD 1

Per ordinare catene già assemblate indicare TS1-VD_y/n_Tx. TS1 indica la presenza di divisore orizzontale continuo, VD_y la sua posizione ed n_T il numero di separatori. Quindi sostituire x con la quantità desiderata di separatori per traversa (minimo 2) e la/le y con la posizione del/dei separatore/i.

Descrizione	Codice	U.M.
Separatore	52561	Pz
Profilo AL 9x2	6240	Mt

Esempio: TS 1 - VD 2 / n_T 3
Vedi pag.22.049

Tipo 0455

I separatori sono mobili all'interno del traversino.

I separatori vengono montati generalmente ogni 2 maglie.

Sistema di separatori per Forma 030/035/040/045

Sistema di separatori TS 3

Suddivisione eseguita con divisori in poliammide con spessore 2,4 mm

s_T	= 5 mm
a_{Tmin}	= 2,5 mm
a_{Tmin}	= 18 mm (Forma 035 e 045)
a_{xmin}	= 5 mm (senza divisore)
a_{xmin}	= 15 mm (con divisore)

Per ordinare catene già assemblate indicare TS3 e per ogni camera (K) la variante VR di posizionamento dei divisori e le distanze a_T e a_x in mm.

Supponendo che quanto raffigurato abbia $B_i=130$ mm, $a_{TL}=10$ mm, la prima (da sinistra) $a_x=20$ mm, la seconda $a_x=30$ mm, la terza $a_x=15$ mm, la quarta $a_x=40$ mm e $a_{TR}=15$ mm, la descrizione è:

TS3/K1-VR0/10/K2-VR1/20/K3-VR2/30/K4-VR3/15/K5-VR23/40/K6-VR0/15

In alternativa indicare solo TS3 e fornire schema con i codici dei componenti e loro posizioni di montaggio.

Vedi pag.22.049

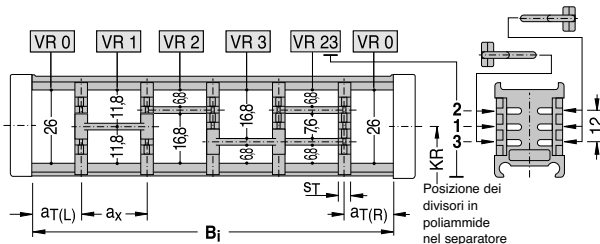

Descrizione	Codice	U.M.
Separatore	52562	Pz

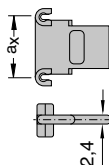

Codice dei divisori

a_x mm	15	20	25	30	35	40	45	55	65	75
Codice Divisore	52570	52571	52572	52573	52574	52575	52576	52577	52578	52579

Ammortizzatori per 0455.030



Descrizione	Codice	U.M.
Ammortizzatore	72695	Pz

Tipo 0455

Sezione della catena

Vista in sezione come da schema di funzionamento

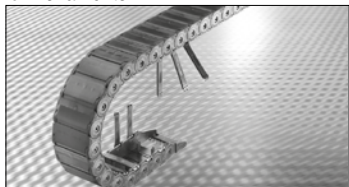

Forma 050

- Semiguaina Forma 050 con coperchi fissi sul lato superiore
- Profili apribili sul lato inferiore in entrambi i sensi

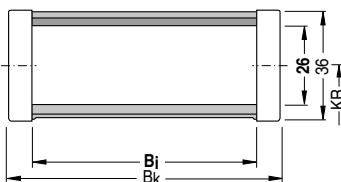

0455.050

Separatori pag.22.045

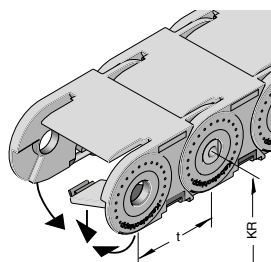

Articolo Nr.	Bi mm	Bk mm	Raggio di curvatura disponibile in mm								Peso proprio kg/m	U.M.
0455.050.025.Raggio	25	43	052	065	095	125	150	180	200	225*	0,89	metri
0455.050.038.Raggio	38	56	052	065	095	125	150	180	200	225*	0,97	metri
0455.050.058.Raggio	58	76	052	065	095	125	150	180	200	225*	1,10	metri
0455.050.078.Raggio	78	96	052	065	095	125	150	180	200	225*	1,22	metri
0455.050.103.Raggio	103	121	052	065	095	125	150	180	200	225*	1,40	metri
0455.050.130.Raggio	130	148	052	065	095	125	150	180	200	225*	1,58	metri

Completare l'Articolo con il raggio di curvatura desiderato. Es.0455.050.078.125

* Disponibile a richiesta

Forma 055

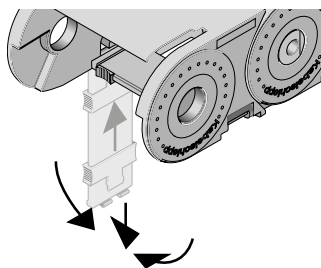

Aggiungendo le clips ai profili si ottiene una tenuta del profilo apribile molto resistente. Questa forma costruttiva è utilizzata specialmente per l'installazione di tubi idraulici con raggi di curvatura minimi (le clips possono essere ordinate separatamente e possono essere installate sulle catene forma 050. Sono necessarie n.2 clips per ogni profilo).

Descrizione	Codice	U.M.
Clips per profilo 0455	52559	Pz

Sistema di separatori TS 0

Separatori pag.22.045

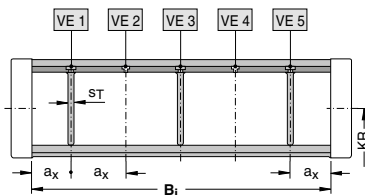

Tipo 0455

Sezione della catena

Vista in sezione come da schema di funzionamento

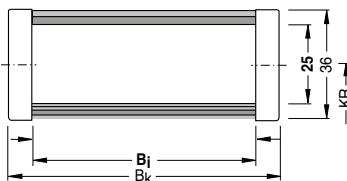
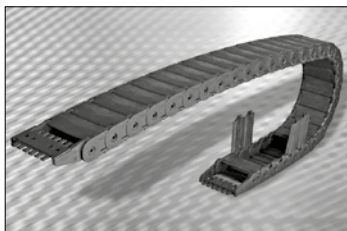

0455.060

Forma 060

- Guaina Forma 060 con coperchi **fissi** sul lato **superiore**
- Coperchi **apribili** sul lato **inferiore** in entrambi i sensi

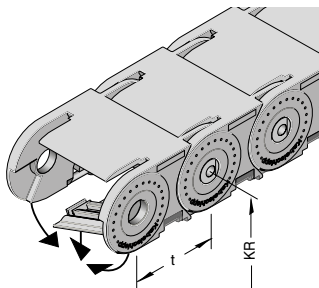

Separatori pag.22.045

Articolo Nr.	Bi mm	Bk mm	Raggio di curvatura disponibile in mm						Peso proprio kg/m	U.M.
0455.060.025,Raggio	25	43	095	125	150	180	200	225*	0,92	metri
0455.060.038,Raggio	38	56	095	125	150	180	200	225*	1,01	metri
0455.060.058,Raggio	58	76	095	125	150	180	200	225*	1,16	metri
0455.060.078,Raggio	78	96	095	125	150	180	200	225*	1,31	metri
0455.060.103,Raggio	103	121	095	125	150	180	200	225*	1,51	metri
0455.060.130,Raggio	130	148	095	125	150	180	200	225*	1,72	metri

Completare l'Articolo con il raggio di curvatura desiderato. Es.0455.060.078.125

* Disponibile a richiesta

Usare in alternativa TKA38 pag.9.014

Sistema di separatori TS 0

Separatori pag.22.045

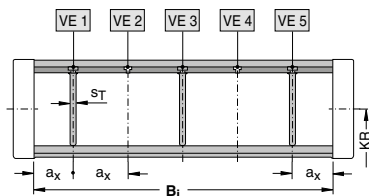

Tipo 0455

Sistema di separatori per Forma 050 e Forma 060

Sistema di separatori TS 0

Senza divisori orizzontali

- s_T = 3 mm
- a_x = vedi sezione catena

Per ordinare catene già assemblate indicare TS0- VEyyy/n_Tx. TS0 indica solo separatori verticali, VE indica la posizione dei separatori ed n_T il numero di separatori per traversa. Quindi sostituire x con la quantità desiderata e la/le y con la posizione del/dei separatore/i.

Esempio: TS0-VE135/n_T3
Vedi pag.22.049

I separatori sono in posizione fissa.
 I separatori vengono montati generalmente ogni 2 maglie.

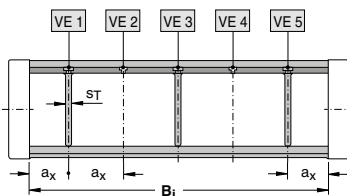

Descrizione	Codice	U.M.
Separatore	52563	Pz

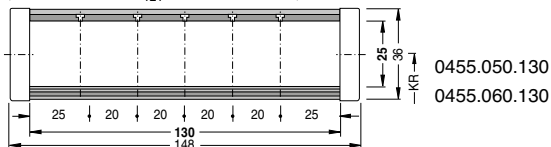
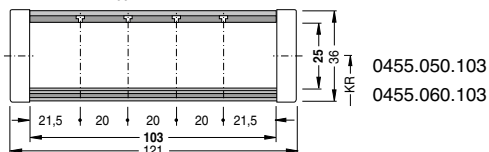
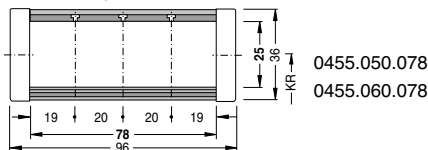
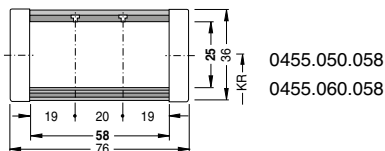
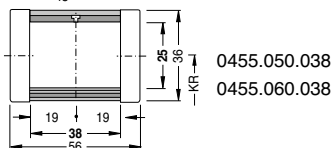
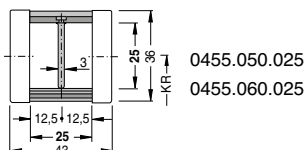

Tipo 0455

Dimensioni dei raccordi con
fermacavo integrato

Raccordi completi di arresto
conduttori a pettine fisso
per 0455.025

Raccordi completi di arresto
conduttori a pettine asportabile
a partire da 0455.038

Raccordi in acciaio a richiesta

Per **serie** di raccordi si intende un raccordo con foro ed un raccordo con perno completo di pettine.

E' possibile ordinare separatamente il solo raccordo con perno o il solo raccordo con foro e il pettine fermacavo

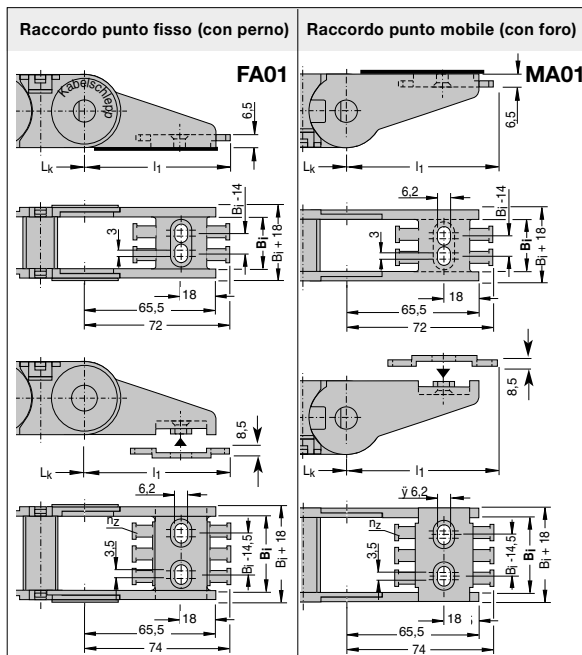

Catena Tipo	Serie raccordi con fermacavo Articolo	Raccordo con perno Codice	Raccordo con foro Codice	Arresto a pettine Codice	B ₁ mm	B _k mm	n _Z
0455.025	Z1MN45S025	52421	52420	-	25	43	2
0455.038	Z1MN45S038	52423	52422	53983	38	56	3
0455.058	Z1MN45S058	52425	52424	53984	58	76	4
0455.078	Z1MN45S078	52427	52426	53985	78	96	6
0455.103	Z1MN45S103	52429	52428	53986	103	121	8
0455.130	Z1MN45S130	52431	52430	52484	130	148	10

↳ I puntini indicano che il codice dei raccordi indicati è valido per tutte le forme.

Disposizioni possibili
dei raccordi con fermacavo
integrato

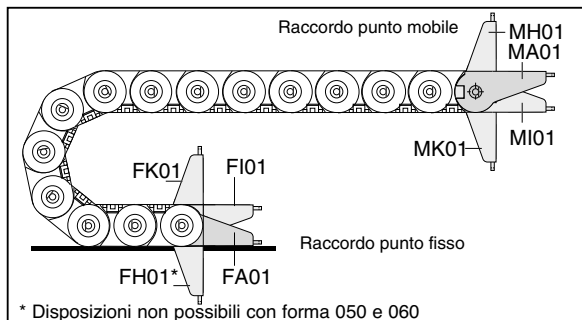

* Disposizioni non possibili con forma 050 e 060

Per ordinare catene già assemblate
vedi Esempio a pag.22.049

Tipo 0455

Dimensioni dei raccordi senza fermacavo

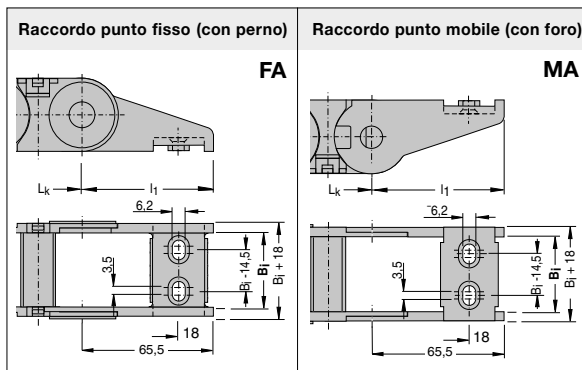

Per serie di raccordi si intende un raccordo con foro ed un raccordo con perno.

E' possibile ordinare separatamente il solo raccordo con perno o il solo raccordo con foro.

Catena Tipo	Serie raccordi Articolo	Raccordo con perno Codice	Raccordo con foro Codice	Bi mm	Bk mm
0455.038	Z1MN45R038	52423	52422	38	56
0455.058	Z1MN45R058	52425	52424	58	76
0455.078	Z1MN45R078	52427	52426	78	96
0455.103	Z1MN45R103	52429	52428	103	121
0455.130	Z1MN45R130	52431	52430	130	148

↳ I puntini indicano che il codice dei raccordi indicati è valido per tutte le forme.

Disposizioni possibili dei raccordi senza fermacavo

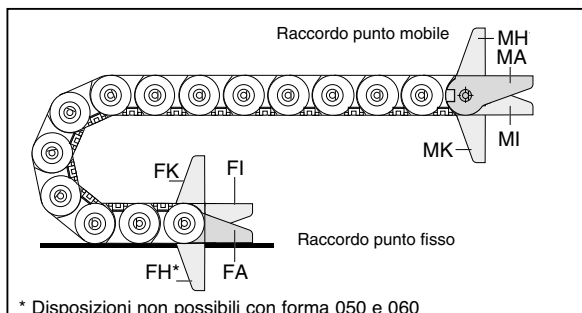

Per ordinare catene già assemblate vedi Esempio a pag.22.049

* Disposizioni non possibili con forma 050 e 060

Tipo 0455

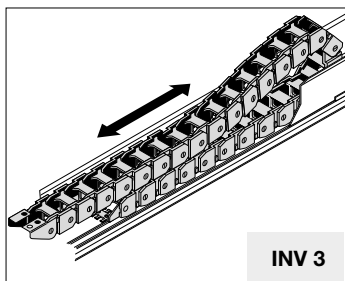

INV 3

$$L_k \approx \frac{L_s}{2} + L_B + KR$$

$H = H_{\min}$ standard

$L_B = \text{standard}$

Generalmente è la fase di ritorno (quando la catena viene spinta) che determina la scelta del tipo di installazione e quindi la scelta dell'altezza di montaggio H.

In molti casi, a causa delle forze in gioco, è necessario ridurre l'altezza di montaggio H. Per ridurre l'altezza di montaggio standard possono essere impiegati due metodi.

Introduzione di maglie con raggio contrario al punto mobile, denominata "Versione RKR" e utilizzo della flessione propria, denominata "Versione flessione"

$$L_k \approx \frac{L_s}{2} + L_B$$

H' = vedi tabelle

$L_B = \text{vedi tabelle}$

In ogni caso Vi preghiamo contattare il nostro ufficio tecnico.

Corse lunghe

Le direttive generali per l'applicazione di catene con corsa lunga sono riportate alla pagina 3.038 ove viene trattata la disposizione INV 3.

In generale, per il corretto funzionamento di queste installazioni è imprescindibile:

- l'applicazione del canale di guida con sopralzo (salvo applicazioni speciali)
- la corretta determinazione dell'altezza di montaggio H.

Installazione con altezza di montaggio standard

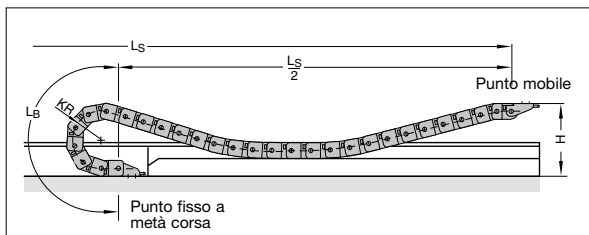

Versione RKR

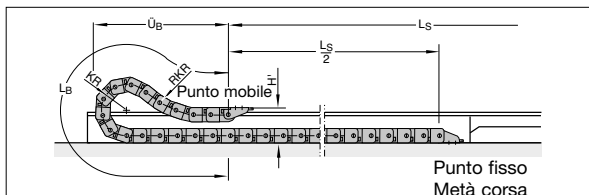

Versione Flessione

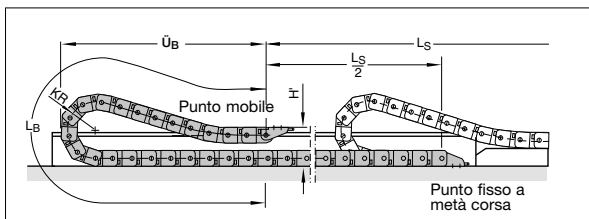

Versione RKR

Catena	KR	H'	L_B	\bar{U}_B
0455	52	110	455	190
	65	110	546	240
	95	110	773	340
	125	110	1046	430
	150	110	1274	510
	180	110	1501	600
	200	110	1683	660
225	110	1911	740	

Versione flessione

Catena	KR	H'	L_B	\bar{U}_B
0455	52	110	1156	566
	65	110	1481	721
	95	110	1856	891
	125	110	2140	1016
	150	110	2619	1241
	180	110	2854	1341
	200	110	3127	1466
225	110	3306	1541	

Come ordinare catene già assemblate

Esempio d'ordine

0455.030.025.095.1092.FI01/MA01

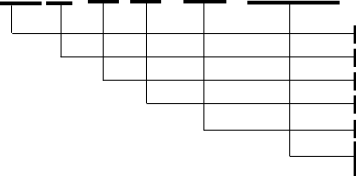

Catena portacavi Tipo 0455, Forma 030, profili apribili lato superiore, Larghezza interna B_i 25 mm, raggio di curvatura KR 95 mm e lunghezza L_k 1092 mm con raccordi

- Tipo Catena
- Forma
- Larghezza interna B_i in mm
- Raggio di curvatura KR in mm
- Lunghezza catena L_k in mm (senza raccordi)
- Raccordo punto fisso con fermacavo (foratura interna)
- Raccordo punto mobile con fermacavo (foratura esterna)

Esempio d'ordine

0455.050.078.125.3094.FU/MU

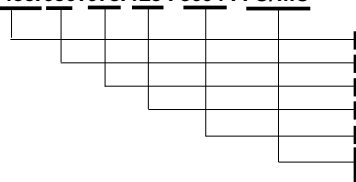

Catena portacavi Tipo 0455, Forma 050, coperchi apribili lato superiore, Larghezza interna B_i 78 mm, raggio di curvatura KR 125 mm e lunghezza L_k 3094 mm con raccordi

- Tipo Catena
- Forma
- Larghezza interna B_i in mm
- Raggio di curvatura KR in mm
- Lunghezza catena L_k in mm (senza raccordi)
- Raccordo universale punto fisso
- Raccordo universale punto mobile

Esempio d'ordine

0455.060.078.125.3276.FK01/MU.TS0/VE135/nT3

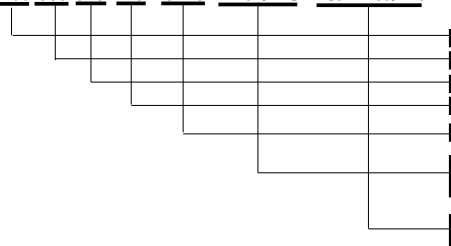

Catena portacavi Tipo 0455, Forma 060, coperchi apribili lato inferiore, Larghezza interna B_i 78 mm, raggio di curvatura KR 125 mm e lunghezza L_k 3276 mm con raccordi

- Tipo Catena
- Forma
- Larghezza interna B_i in mm
- Raggio di curvatura KR in mm
- Lunghezza catena L_k in mm (senza raccordi)
- Raccordo punto fisso con fermacavo a 90°(foratura esterna)
- Raccordo universale punto mobile
- Sistema di separatori TS0 con n.3 separatori verticali già montati

Istruzioni di montaggio pag.22.050

Canaline pag. 20.002

Fermacavi pag. 20.100

Cavi TRAXLINE pag. 19.001

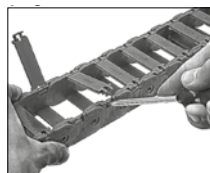

Tipo 0455**Istruzioni di montaggio profili rinforzati**

Clip di bloccaggio



1 Montaggio della clip sul profilo

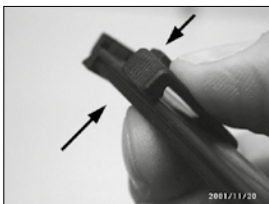

2 Clip in posizione scorrevole

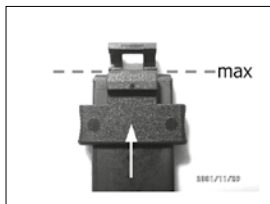

3 Montare il profilo prima da un lato

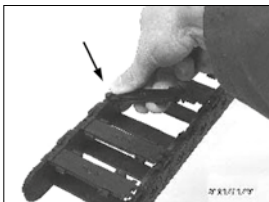

4 Inserire il profilo sul lato opposto praticando una leggera pressione



5 Scorrere la clip di bloccaggio sino alla battuta

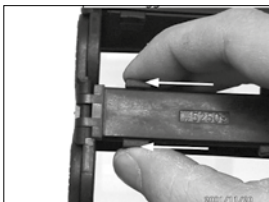

Tipo 0555

Layout della catena portacavi

Passo t = 55,5 mm
 Altezza maglia h_G = 50 mm
 Altezza montaggio H_{min} = $2 KR + 50$ mm
 Lunghezza l_1 = vedi dimensioni raccordi

Per il funzionamento della catena portacavi è necessaria una superficie uniforme. Se tale condizione non sussiste è indispensabile l'applicazione di una canalina di scorrimento.

Dimensioni costruttive
in funzione del raggio di curvatura

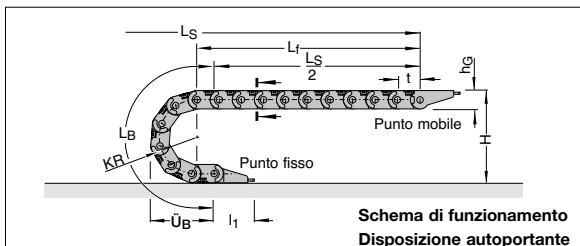

Raggio di curvatura KR	063 mm	080 mm	100 mm	125 mm	160 mm	200 mm	230* mm
Lunghezza arco L_B	309	362	425	504	614	740	834
Ingombro arco U_B	144	161	181	206	241	281	311
Altezza H_{min}	176	210	250	300	370	450	510

* Disponibile a richiesta

Diagramma dell'autoportanza

Lunghezza autoportante L_f e Corsa L_S
in funzione del peso aggiunto
(Vedi Informazioni Costruttive)

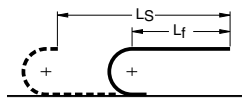

Lunghezza Catena:

$$L_k \approx \frac{L_S}{2} + L_B \quad \text{multiplo del passo 55,5 mm}$$

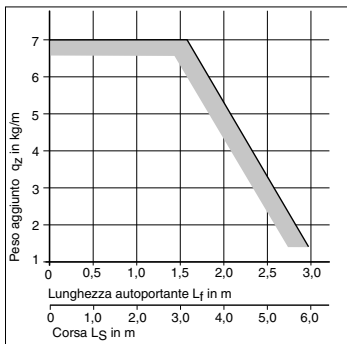

Il diagramma dell'autoportanza considera un peso proprio catena q_k di 1,72 kg/m.

Lunghezza con flessione ammissibile L_D e Corsa L_S
in funzione del peso aggiunto
(Vedi Informazioni Costruttive)

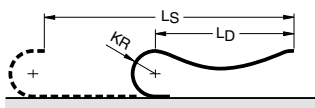

Lunghezza Catena:

$$L_k \approx \frac{L_S + KR}{2} + L_B \quad \text{multiplo del passo 55,5 mm}$$

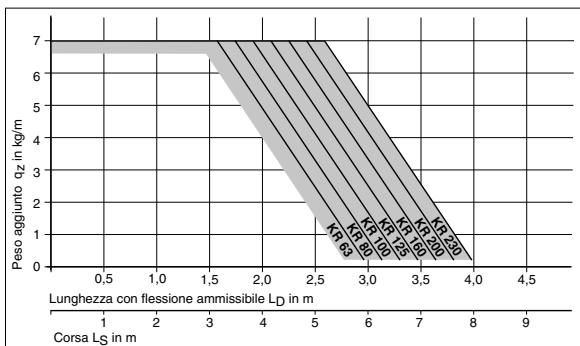

Corse di traslazione elevate

Per corse molto lunghe la catena portacavi viene installata in un canale di guida.

Layout → vedi Informazioni Costruttive

Canale di guida → vedi Accessori paragrafo 20

La progettazione di un'installazione viene eseguita dai nostri tecnici previa esplicita richiesta.



Tipo 0555

Sezione della catena

Vista in sezione come da schema di funzionamento

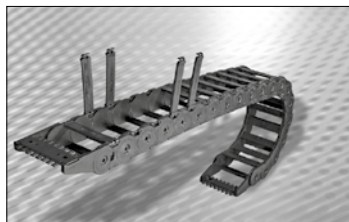

Forma 030

Con profili di fissaggio **apribili** sul lato superiore da entrambi i lati

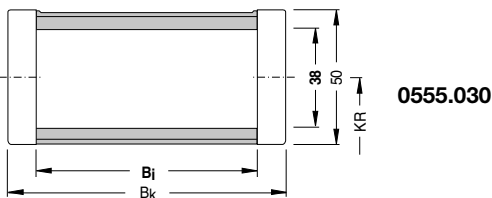
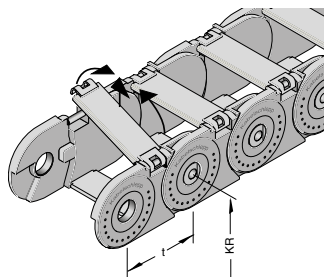

Separatori e divisori vedi da pag.22.055

Usare in alternativa Uniflex Advanced 1555 pag. 8.060

Articolo Nr.	B _i mm	B _k mm	Raggio di curvatura disponibile in mm						Peso proprio kg/m	U.M.	
0555.030.050.Raggio	50	72	063	080	100	125	160	200	230*	1,47	metri
0555.030.075.Raggio	75	97	063	080	100	125	160	200	230*	1,60	metri
0555.030.100.Raggio	100	122	063	080	100	125	160	200	230*	1,72	metri
0555.030.125.Raggio	125	147	063	080	100	125	160	200	230*	1,86	metri
0555.030.150.Raggio	150	172	063	080	100	125	160	200	230*	1,98	metri

* Completare l'Articolo con il raggio di curvatura desiderato. Es.0555.030.100.125
* Disponibile a richiesta

Forma 035

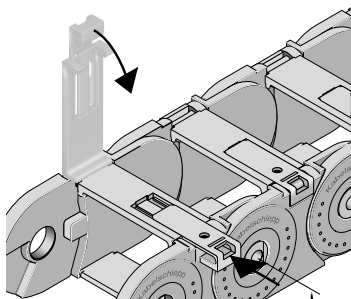

Come forma 030 ma con profili **rinforzati**. Forma costruttiva utilizzata specialmente per l'installazione di tubi idraulici con raggi di curvatura minimi (i profili rinforzati possono essere ordinati separatamente e possono essere installati sulle catene forma 030).

Descrizione	Codice	U.M.
Profilo rinforzato 0555 B _i 050	52630	Pz
Profilo rinforzato 0555 B _i 075	52631	Pz
Profilo rinforzato 0555 B _i 100	52632	Pz
Profilo rinforzato 0555 B _i 125	52639	Pz
Profilo rinforzato 0555 B _i 150	52640	Pz
Clips per profili 0555	52633	Pz

Tipo 0555

Sezione della catena

Vista in sezione come da schema di funzionamento

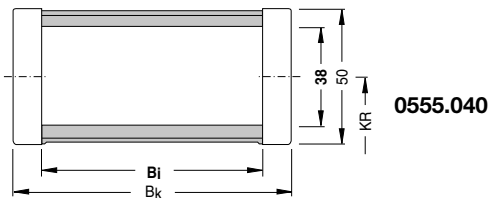
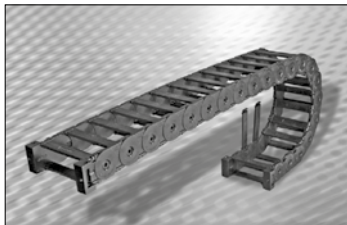

Forma 040 (Su richiesta)

Con profili di fissaggio **apribili** sul lato inferiore in entrambi i sensi

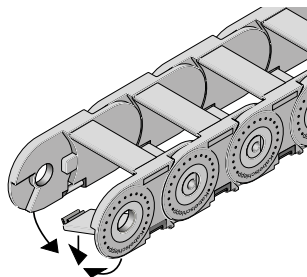

Separatori e divisori vedi da pag.22.055

Usare in alternativa Uniflex Advanced 1555 pag. 8.061

Articolo Nr.	B _i mm	B _k mm	Raggio di curvatura disponibile in mm							Peso	U.M. <small>proprio kg/m</small>
0555.040.050.Raggio	50	72	063	080	100	125	160	200	230*	1,47	metri
0555.040.075.Raggio	75	97	063	080	100	125	160	200	230*	1,60	metri
0555.040.100.Raggio	100	122	063	080	100	125	160	200	230*	1,72	metri
0555.040.125.Raggio	125	147	063	080	100	125	160	200	230*	1,86	metri
0555.040.150.Raggio	150	172	063	080	100	125	160	200	230*	1,98	metri

→ Completare l'Articolo con il raggio di curvatura desiderato. Es.0555.040.100.125

* Disponibile a richiesta

Forma 045 (Su richiesta)

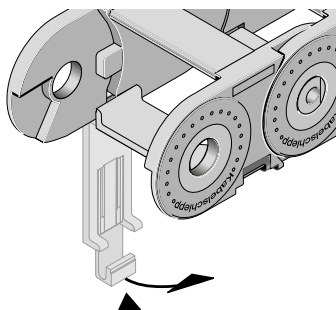

Come forma 040 ma con profili **rinforzati**. Forma costruttiva utilizzata specialmente per l'installazione di tubi idraulici con raggi di curvatura minimi (i profili rinforzati possono essere ordinati separatamente e possono essere installati sulle catene forma 040).

Descrizione	Codice	U.M.
Profilo rinforzato 0555 B _i 050	52630	Pz
Profilo rinforzato 0555 B _i 075	52631	Pz
Profilo rinforzato 0555 B _i 100	52632	Pz
Profilo rinforzato 0555 B _i 125	52639	Pz
Profilo rinforzato 0555 B _i 150	52640	Pz
Clips per profili 0555	52633	Pz

Forma 0555.040/045 prodotte solo su richiesta

Tipo 0555

Sistema di separatori per Forme 030/035/040/045

Sistema di separatori TS 0

Senza divisori orizzontali

s_T	=	2,5 mm
$a_{T\min}$	=	5 mm
$a_{T\min}$	=	11 mm (Forma 035 e 045)
$a_{x\min}$	=	10 mm

Per ordinare catene già assemblate indicare TS0/n_Tx. TS0 indica solo separatori verticali, n_T il numero di separatori per traversa. Quindi sostituire x con la quantità desiderata.

Esempio: TS0/n_T3
Vedi pag.22.062

I separatori sono mobili all'interno del traversino.
I separatori vengono montati generalmente ogni 2 maglie.

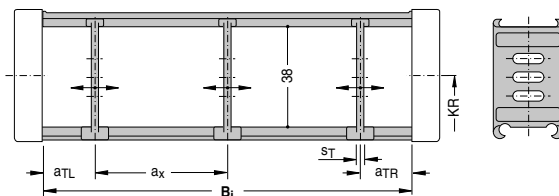

Descrizione	Codice	U.M.
Separatore	52564	Pz

Sistema di separatori TS 1

Con suddivisione orizzontale continua per tutta la lunghezza del B_i eseguita con:

Profilo in alluminio 11 x 4 mm

s_T	=	2,5 mm
$a_{T\min}$	=	5 mm
$a_{T\min}$	=	11 mm (Forma 035 e 045)
$a_{T\max}$	=	20 mm
$a_{x\min}$	=	10 mm
$n_{T\min}$	=	2

Per ordinare catene già assemblate indicare TS1-VDy/n_Tx. TS1 indica la presenza del divisore orizzontale continuo, VD_y la sua posizione ed n_T il numero di separatori. Quindi sostituire x con la quantità desiderata di separatori per traversa (minimo 2) e la/le y con la posizione del/dei separatore/i.

Esempio: TS 1 - VD 3 / n_T 3
Vedi pag.22.062

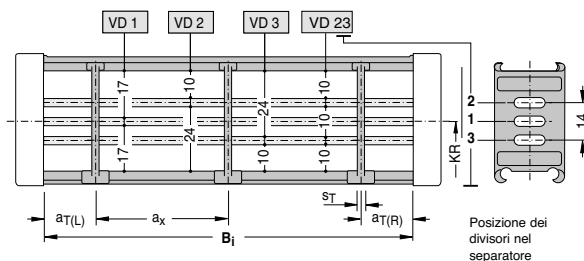

Variante consigliata: VD 1, VD 2 e VD 3

Descrizione	Codice	U.M.
Separatore	52564	Pz
Profilo AL11x4	5803	Mt

Tipo 0555

I separatori sono mobili all'interno del traversino.

I separatori vengono montati generalmente ogni 2 maglie.

Sistema di separatori per Forme 030/035/040/045

Sistema di separatori TS 3

Suddivisione eseguita con divisori in poliammide con spessore 2,4 mm

s_T	= 5 mm
$a_{T,min}$	= 2,5 mm
$a_{T,min}$	= 8,5 mm (Forma 035 e 045)
$a_{x,min}$	= 5 mm (senza divisore)
$a_{x,min}$	= 15 mm (con divisore)

Per ordinare catene già assemblate indicare TS3 e per ogni camera (K) la variante VR di posizionamento dei divisori e le distanze a_T e a_x in mm.

Supponendo che quanto raffigurato abbia $B_i=150$ mm, $a_{TL}=10$ mm, la prima (da sinistra) $a_x= 20$ mm, la seconda $a_x= 40$ mm, la terza $a_x= 20$ mm, la quarta $a_x= 45$ mm e $a_{TR}=15$ mm, la descrizione è:

TS3/K1-VR0/10/K2-VR1/20/K3-VR2/40/K4-VR3/20/K5-VR23/45/K6-VR0/15

In alternativa indicare solo TS3 e fornire schema con i codici dei componenti e loro posizioni di montaggio.

Vedi pag.22.062

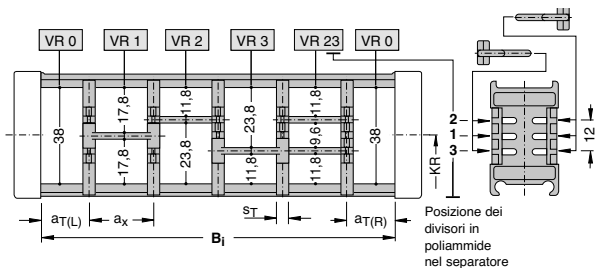

Descrizione	Codice	U.M.
Separatore	52565	Pz

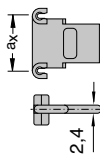

Codice dei divisori

a_x mm	15	20	25	30	35	40	45	55	65	75
Codice	52570	52571	52572	52573	52574	52575	52576	52577	52578	52579
Divisore										

Tipo 0555

Sezione della catena

Vista in sezione come da schema di funzionamento

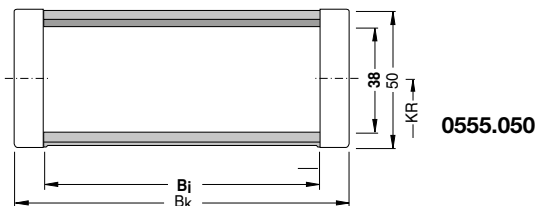
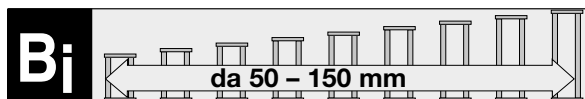
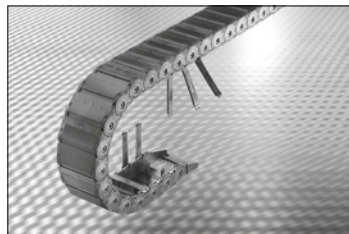

Forma 050

- Semiguaina Forma 050 con coperchi fissi sul lato superiore
- Profili apribili sul lato inferiore in entrambi i sensi

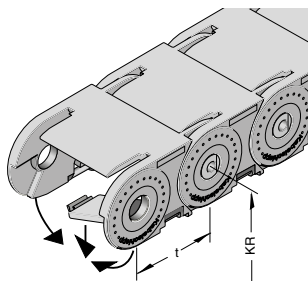

Separatori vedi pag.22.058

Articolo Nr.	B _i mm	B _k mm	Raggio di curvatura disponibile in mm	Peso proprio kg/m	U.M.
0555.050.050.Raggio	50	72	063 080 100 125 160 200 230*	1,64	mt
0555.050.075.Raggio	75	97	063 080 100 125 160 200 230*	1,81	mt
0555.050.100.Raggio	100	122	063 080 100 125 160 200 230*	1,98	mt
0555.050.125.Raggio	125	147	063 080 100 125 160 200 230*	2,16	mt
0555.050.150.Raggio	150	172	063 080 100 125 160 200 230*	2,33	mt

Completare l'Articolo con il raggio di curvatura desiderato. Es.0555.050.100.125

* Disponibile a richiesta

Forma 055

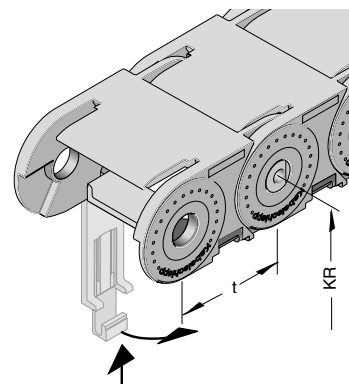

Come forma 050 ma con profili rinforzati. Forma costruttiva utilizzata specialmente per l'installazione di tubi idraulici con raggi di curvatura minimi (i profili rinforzati possono essere ordinati separatamente e possono essere installati sulle catene forma 050).

Descrizione	Codice	U.M.
Profilo rinforzato 0555 B _i 050	52630	Pz
Profilo rinforzato 0555 B _i 075	52631	Pz
Profilo rinforzato 0555 B _i 100	52632	Pz
Profilo rinforzato 0555 B _i 125	52639	Pz
Profilo rinforzato 0555 B _i 150	52640	Pz
Clips per profili 0555	52633	Pz

Tipo 0555

Sezione della catena

Vista in sezione come da schema di funzionamento

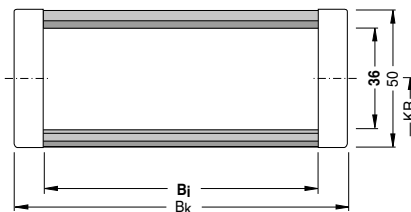
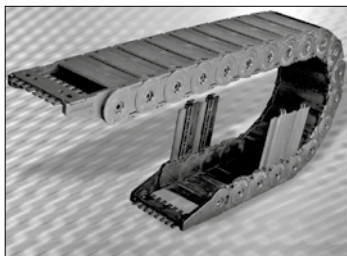

0555.060

Forma 060

- Guaina Forma 060 con coperchi fissi sul lato superiore
- Coperchi apribili sul lato inferiore in entrambi i sensi

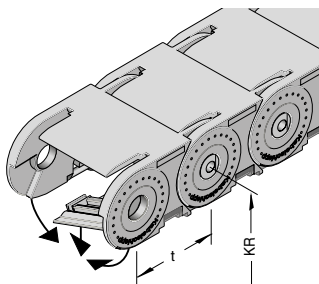

Articolo Nr.	B_i mm	B_k mm	Raggio di curvatura disponibile in mm					Peso proprio kg/m	U.M.
0555.060.050.Raggio	50	72	100	125	160	200	230*	1,72	metri
0555.060.075.Raggio	75	97	100	125	160	200	230*	1,95	metri
0555.060.100.Raggio	100	122	100	125	160	200	230*	2,17	metri
0555.060.125.Raggio	125	147	100	125	160	200	230*	2,39	metri
0555.060.150.Raggio	150	172	100	125	160	200	230*	2,61	metri

Completare l'Articolo con il raggio di curvatura desiderato. Es.0555.060.100.125

* Disponibile a richiesta

Usare in alternativa TKA 45 pag.9.026

Sistema di separatori TS 0

Senza divisori orizzontali

$s_T = 3 \text{ mm}$

$a_x = 25 \text{ mm}$ (passo)

Per ordinare catene già assemblate indicare TS0- VEyyy/n \times . TS0 indica solo separatori verticali, VE indica la posizione dei separatori ed n \times il numero di separatori per traversa. Quindi sostituire x con la quantità desiderata e la/le y con la posizione del/dei separatore/i.

Esempio: TS0-VE135/n \times 3
Vedi pag.22.062

I separatori sono mobili all'interno del traversino.

I separatori vengono montati generalmente ogni 2 maglie.

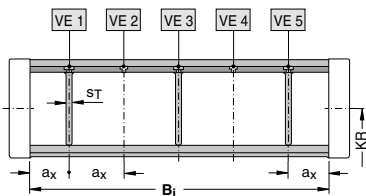

Descrizione	Codice	U.M.
Separatore	52566	Pz

Tipo 0555

Dimensioni dei raccordi con fermacavo integrato

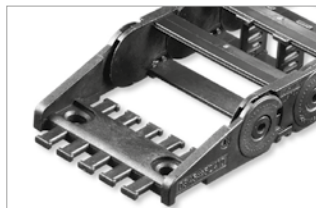

Raccordi completi di arresto conduttori a pettine asportabile

Raccordi in acciaio a richiesta

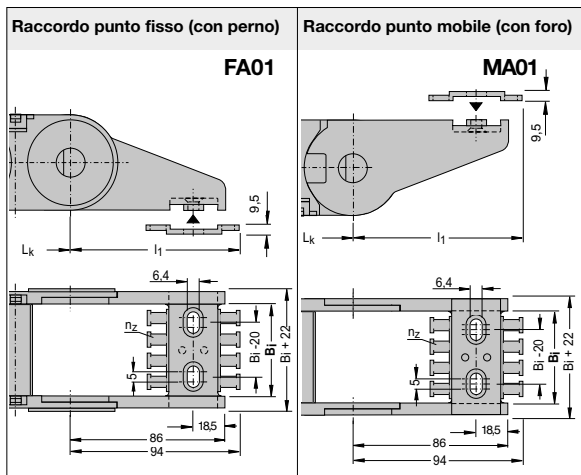

Per serie di raccordi si intende un raccordo con foro ed un raccordo con foro completo di pettine.

E' possibile ordinare separatamente il solo raccordo con perno o il solo raccordo con foro e il pettine fermacavo

Catena Tipo	Serie raccordi con fermacavo Articolo	Raccordo con perno Codice	Raccordo con foro Codice	Arresto a pettine Codice	B mm	B _k mm	n _Z
0555.050	Z1MN55S050	52441	52440	53684	50	72	4
0555.075	Z1MN55S075	52443	52442	53685	75	97	6
0555.100	Z1MN55S100	52445	52444	53686	100	122	8
0555.125	Z1MN55S125	52447	52446	53687	125	147	10
0555.150	Z1MN55S150	52449	52448	53688	150	172	12

I puntini indicano che il codice dei raccordi indicati è valido per tutte le forme.

Disposizioni possibili dei raccordi con fermacavo integrato

Per ordinare catene già assemblate vedi Esempio pag.22.062

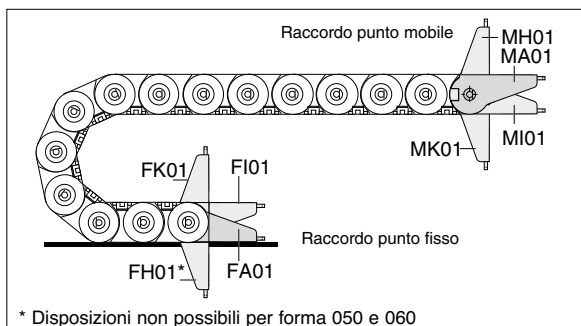

* Disposizioni non possibili per forma 050 e 060

Tipo 0555

Dimensioni dei raccordi senza fermacavo

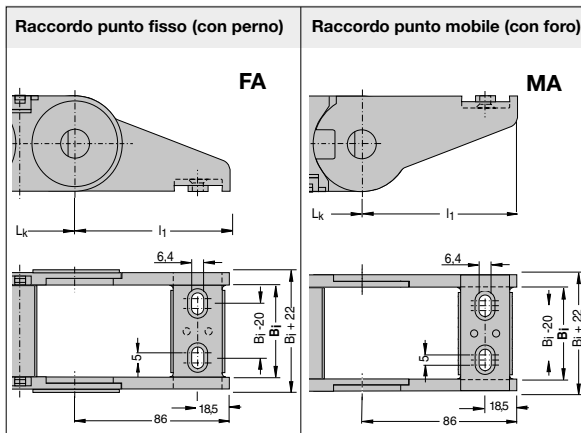

Per **serie** di raccordi si intende un raccordo con foro ed un raccordo con perno.

E' possibile ordinare separatamente il solo raccordo con perno o il solo raccordo con foro.

Catena Tipo	Serie Raccordi Articolo	Raccordo con perno Codice	Raccordo con foro Codice	Bi mm	Bk mm
0555.050	Z1MN55R050	52441	52440	50	72
0555.075	Z1MN55R075	52443	52442	75	97
0555.100	Z1MN55R100	52445	52444	100	122
0555.125	Z1MN55R125	52447	52446	125	147
0555.150	Z1MN55R150	52449	52448	150	172

↳ I puntini indicano che il codice dei raccordi indicati è valido per tutte le forme.

Disposizioni possibili dei raccordi senza fermacavo

Per ordinare catene già assemblate vedi Esempio pag.22.062

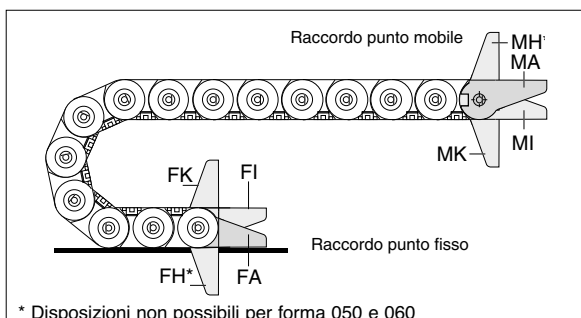

Tipo 0555

Corse lunghe

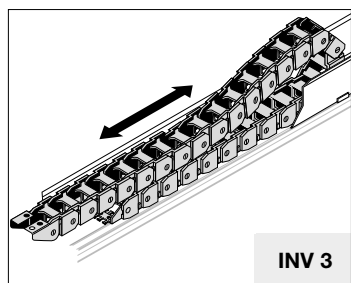

Le direttive generali per l'applicazione di catene con corsa lunga sono riportate alla pagina 3.038 ove viene trattata la disposizione INV 3.

In generale, per il corretto funzionamento di queste installazioni è imprescindibile:

- l'applicazione del canale di guida con sopralzo (salvo applicazioni speciali)
- la corretta determinazione dell'altezza di montaggio H.

$$L_k \approx \frac{L_s}{2} + L_B + KR$$

H = H_{min} standard
L_B = standard

Generalmente è la fase di ritorno (quando la catena viene spinta) che determina la scelta del tipo di installazione e quindi la scelta dell'altezza di montaggio H.

In molti casi, a causa delle forze in gioco, è necessario ridurre l'altezza di montaggio H. Per ridurre l'altezza di montaggio standard possono essere impiegati due metodi.

Introduzione di maglie con raggio contrario al punto mobile, denominata **"Versione RKR"** e utilizzo della flessione propria, denominata **"Versione flessione"**

$$L_k \approx \frac{L_s}{2} + L_B$$

H' = vedi tabelle
L_B = vedi tabelle

In ogni caso Vi preghiamo contattare il nostro ufficio tecnico.

Installazione con altezza di montaggio standard

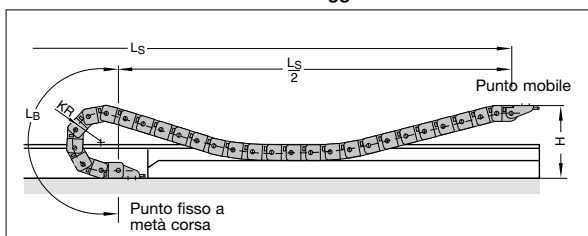

Versione RKR

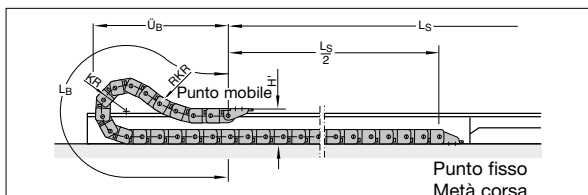

Versione Flessione

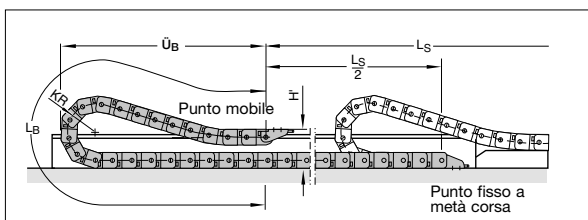

Versione RKR

Catena	KR	H'	L _B	Ü _B
0555	63	150	555	240
	80	150	666	300
	100	150	832	360
	125	150	1054	440
	160	150	1387	550
	200	150	1720	680
	230	150	1942	770

Versione flessione

Catena	KR	H'	L _B	Ü _B
0555	63	150	1385	681
	80	150	1704	831
	100	150	2147	1041
	125	150	2496	1201
	160	150	2977	1421
	200	150	3523	1671
	230	150	3897	1841

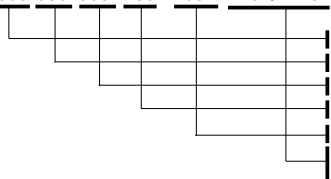
Come ordinare catene già assemblate**Esempio d'ordine****0555.030.050.100.1554.FA01/MA01**

Catena portacavi Tipo 0555, Forma 030, profili apribili lato superiore, Larghezza interna B_i 50 mm, raggio di curvatura KR 100 mm e lunghezza L_k 1554 mm con raccordi

- Tipo Catena
- Forma
- Larghezza interna B_i in mm
- Raggio di curvatura KR in mm
- Lunghezza catena L_k in mm (senza raccordi)
- Raccordo punto fisso con fermacavo (foratura esterna)
- Raccordo punto mobile con fermacavo (foratura esterna)

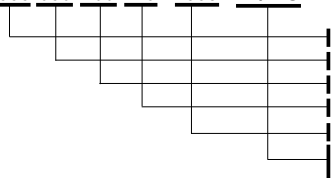
Esempio d'ordine**0555.050.100.125.2553.FI/MU**

Catena portacavi Tipo 0555, Forma 050, coperchi apribili lato superiore, Larghezza interna B_i 100 mm, raggio di curvatura KR 125 mm e lunghezza L_k 2553 mm con raccordi

- Tipo Catena
- Forma
- Larghezza interna B_i in mm
- Raggio di curvatura KR in mm
- Lunghezza catena L_k in mm (senza raccordi)
- Raccordo punto fisso (foratura interna al KR)
- Raccordo universale punto mobile

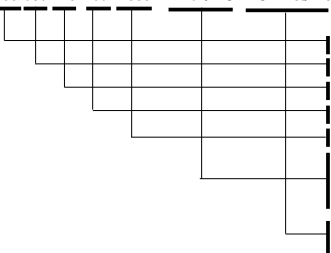
Esempio d'ordine**0555.060.125.100.4995.FK01/MU.TSVE135/nT3**

Catena portacavi Tipo 0555, Forma 060, coperchi apribili lato inferiore, Larghezza interna B_i 125 mm, raggio di curvatura KR 100 mm e lunghezza L_k 4995 mm con raccordi

- Tipo Catena
- Forma
- Larghezza interna B_i in mm
- Raggio di curvatura KR in mm
- Lunghezza catena L_k in mm (senza raccordi)
- Raccordo punto fisso con fermacavo a 90°(foratura interna)
- Raccordo universale punto mobile

Sistema di separatori TS1 con n.3 separatori verticali già montati

Istruzioni di montaggio
pag.22.063

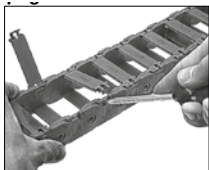

Canaline pag. 20.002



Fermacavi pag. 20.100



Cavi TRAXLINE pag. 19.001

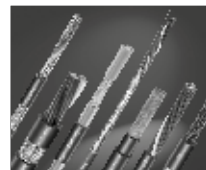

Tipo 0555

Istruzioni di montaggio profili rinforzati

Montaggio profili con clip di bloccaggio Uniflex 0555 e 0665

**Direzione di montaggio
e lato di apertura dei profili**

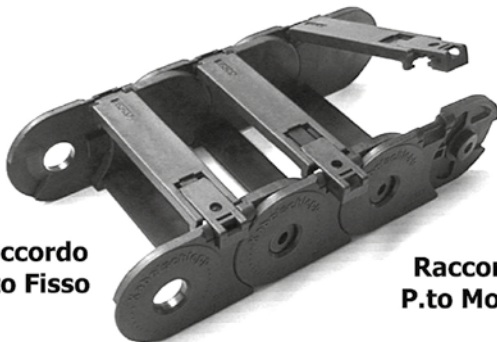

**Raccordo
P.to Fisso**

**Raccordo
P.to Mobile**

**Chiusura delle
clip di bloccaggio**

La clip di bloccaggio, al montaggio, deve essere completamente chiusa. Ciò significa che la clip deve essere spinta sino alla battuta d'arresto.

**Battuta
d'arresto
del perno**

(clip non chiusa
correttamente)

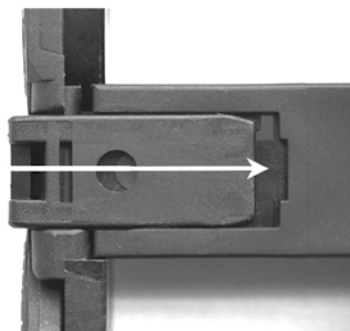

Tipo 0665

Layout della Catena portacavi

Passo t	= 66,5 mm
Altezza maglia h _G	= 60 mm
Altezza montaggio H _{min}	= 2 KR + 60 mm
Lunghezza l ₁	= vedi dimensioni raccordi

Per il funzionamento della catena portacavi è necessaria una superficie uniforme. Se tale condizione non sussiste è indispensabile l'applicazione di una canalina di scorrimento.

Dimensioni costruttive
in funzione del raggio di curvatura

Diagramma dell'autoportanza

Lunghezza autoportante L_f e Corsa L_S
in funzione del peso aggiunto
(Vedi Informazioni Costruttive)

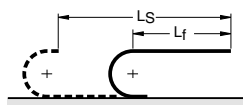

Lunghezza Catena:

$$L_k \approx \frac{L_S}{2} + L_B \quad \text{multiplo del passo 66,5 mm}$$

Lunghezza con flessione ammissibile L_D e Corsa L_S
in funzione del peso aggiunto
(Vedi Informazioni Costruttive)

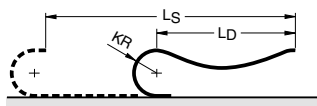

Lunghezza Catena:

$$L_k \approx \frac{L_S + KR}{2} + L_B \quad \text{multiplo del passo 66,5 mm}$$

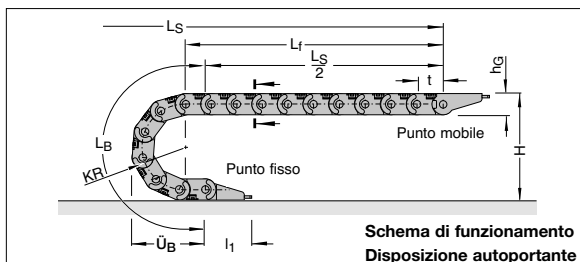

Raggio di curvatura KR	075 mm	100 mm	120 mm	140 mm	200 mm	250 mm	300* mm
Lunghezza arco L _B	369	448	510	573	762	919	1076
Ingombro arco Ü _B	172	197	217	237	297	347	397
Altezza H _{min}	210	260	300	340	460	560	660

* Disponibile a richiesta

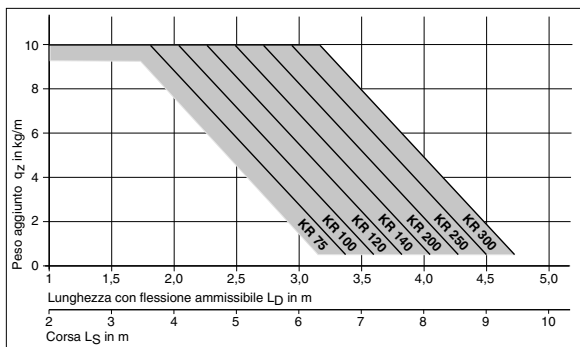
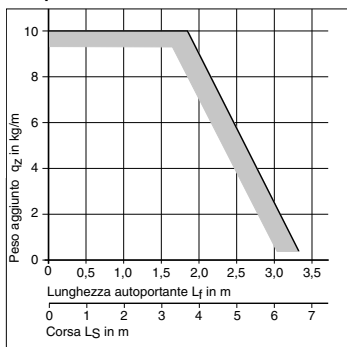

Corse di traslazioni elevate

Per corse molto lunghe la catena portacavi viene installata in un canale di guida.

Layout → vedi Informazioni Costruttive
Canale di guida → vedi Accessori paragrafo 20

La progettazione di un'installazione viene eseguita dai nostri tecnici previa esplicita richiesta.



Tipo 0665

Sezione della catena

Vista in sezione come da schema di funzionamento

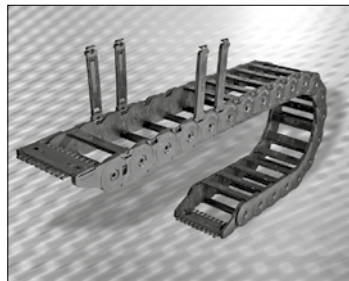

Forma 030

Con profili di fissaggio **apribili** sul lato superiore in entrambi i sensi

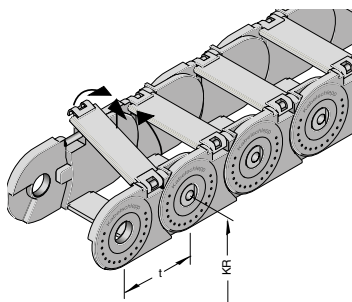

Forma 035

Come forma 030 ma con profili **rinforzati**. Forma costruttiva utilizzata specialmente per l'installazione di tubi idraulici con raggi di curvatura minimi (i profili rinforzati possono essere ordinati separatamente e possono essere installati sulle catene forma 030).

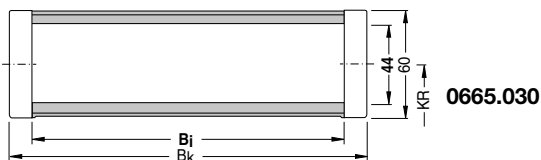
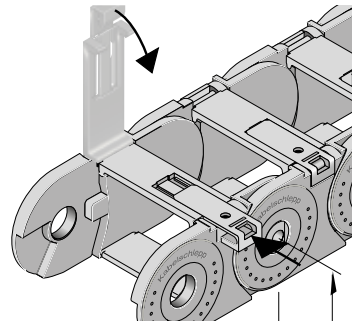

Separatori e divisori vedi da pag.22.067

Usare in alternativa Uniflex Advanced 1665 pag. 8.074

Articolo Nr.	B _i mm	B _k mm	Raggio di curvatura disponibile in mm	Peso proprio kg/m	U.M.
0665.030.050.Raggio	50	77	075 100 120 140 200 250 300*	2,06	mt
0665.030.075.Raggio	75	102	075 100 120 140 200 250 300*	2,22	mt
0665.030.100.Raggio	100	127	075 100 120 140 200 250 300*	2,37	mt
0665.030.125.Raggio	125	152	075 100 120 140 200 250 300*	2,53	mt
0665.030.150.Raggio	150	177	075 100 120 140 200 250 300*	2,68	mt
0665.030.175.Raggio	175	202	075 100 120 140 200 250 300*	2,85	mt
0665.030.200.Raggio	200	227	075 100 120 140 200 250 300*	3,00	mt
0665.030.225.Raggio	225	252	075 100 120 140 200 250 300*	3,16	mt
0665.030.250.Raggio	250	277	075 100 120 140 200 250 300*	3,31	mt

Completare l'Articolo con il raggio di curvatura desiderato. Es.0665.030.075.100

* Disponibile a richiesta

Descrizione	Codice	U.M.
Profilo rinforzato 0665 B _i 050	52635	Pz
Profilo rinforzato 0665 B _i 075	52636	Pz
Profilo rinforzato 0665 B _i 100	52637	Pz
Profilo rinforzato 0665 B _i 125	52641	Pz
Profilo rinforzato 0665 B _i 150	52642	Pz
Profilo rinforzato 0665 B _i 175	52643	Pz
Profilo rinforzato 0665 B _i 200	52644	Pz
Profilo rinforzato 0665 B _i 225	52645	Pz
Profilo rinforzato 0665 B _i 250	52646	Pz
Clips per profili 0665	52638	Pz

Tipo 0665

Sezione della catena

Vista in sezione come da schema di funzionamento

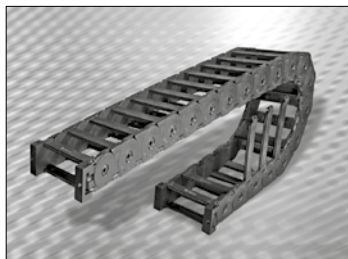

Forma 040 (Su su richiesta)

Con profili di fissaggio **apribili** sul lato inferiore in entrambi i sensi

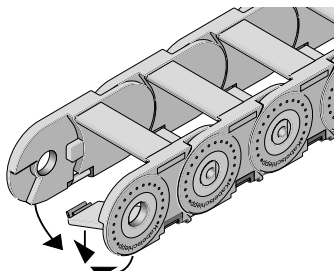

Forma 045 (Su richiesta)

Come forma 040 ma con profili **rinforzati**. Forma costruttiva utilizzata specialmente per l'installazione di tubi idraulici con raggi di curvatura minimi (i profili rinforzati possono essere ordinati separatamente e possono essere installati sulle catene forma 040).

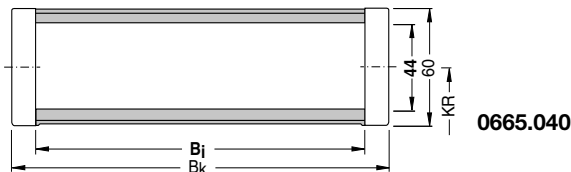
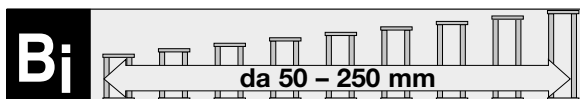
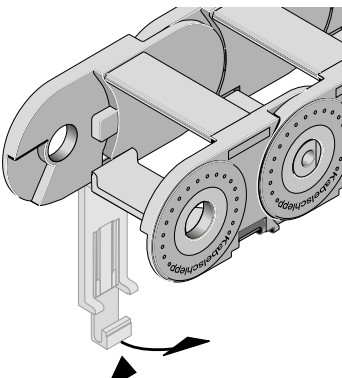

Separatori e divisori vedi da pag.22.067

Usare in alternativa Uniflex Advanced 1665 pag. 8.075

Articolo Nr.	B _i mm	B _k mm	Raggio di curvatura disponibile in mm							Peso proprio kg/m	U.M.
0665.040.050.Raggio	50	77	075	100	120	140	200	250	300*	2,06	mt
0665.040.075.Raggio	75	102	075	100	120	140	200	250	300*	2,22	mt
0665.040.100.Raggio	100	127	075	100	120	140	200	250	300*	2,37	mt
0665.040.125.Raggio	125	152	075	100	120	140	200	250	300*	2,53	mt
0665.040.150.Raggio	150	177	075	100	120	140	200	250	300*	2,68	mt
0665.040.175.Raggio	175	202	075	100	120	140	200	250	300*	2,85	mt
0665.040.200.Raggio	200	227	075	100	120	140	200	250	300*	3,00	mt
0665.040.225.Raggio	225	252	075	100	120	140	200	250	300*	3,16	mt
0665.040.250.Raggio	250	277	075	100	120	140	200	250	300*	3,31	mt

Completare l'Articolo con il raggio di curvatura desiderato. Es.0665.040.075.120

* Disponibile a richiesta

Descrizione	Codice	U.M.
Profilo rinforzato 0665 B _i 050	52635	Pz
Profilo rinforzato 0665 B _i 075	52636	Pz
Profilo rinforzato 0665 B _i 100	52637	Pz
Profilo rinforzato 0665 B _i 125	52641	Pz
Profilo rinforzato 0665 B _i 150	52642	Pz
Profilo rinforzato 0665 B _i 175	52643	Pz
Profilo rinforzato 0665 B _i 200	52644	Pz
Profilo rinforzato 0665 B _i 225	52645	Pz
Profilo rinforzato 0665 B _i 250	52646	Pz
Clips per profili 0665	52638	Pz

Forma 0665.040/045 prodotte solo su richiesta

Tipo 0665

Sistema di separatori per Forme 030/035/040/045

I separatori sono mobili all'interno del traversino.
I separatori vengono montati generalmente ogni 2 maglie.

Sistema di separatori TS 0

Senza divisori orizzontali

s_T	=	3 mm
$a_{T \min}$	=	6,5 mm
$a_{T \min}$	=	12,5 mm (Forma 035 e 045)
$a_{x \min}$	=	13 mm

Per ordinare catene già assemblate indicare $TS0/n_T \cdot x$. TS0 indica solo separatori verticali, n_T il numero di separatori per traversa. Quindi sostituire x con la quantità desiderata.

Esempio: TS0/ n_T -3
Vedi pag.22.075

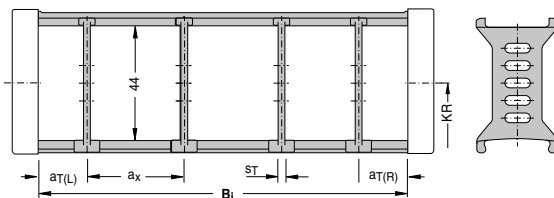

Descrizione	Codice	U.M.
Separatore	52567	Pz

Sistema di separatori TS 1

Con suddivisione orizzontale continua per tutta la lunghezza del B_i eseguita con:
Profilo in alluminio 11 x 4 mm

s_T	=	3 mm
$a_{T \min}$	=	6,5 mm
$a_{T \min}$	=	12,5 mm (Forma 035 e 045)
$a_{T \max}$	=	40 mm
$a_{x \min}$	=	13 mm
$n_{T \min}$	=	2

Per ordinare catene già assemblate indicare $TS1-VDy/n_T \cdot x$. TS1 indica la presenza del divisore orizzontale continuo, VD_y la sua posizione ed n_T il numero di separatori. Quindi sostituire x con la quantità desiderata di separatori per traversa (minimo 2) e la/le y con la posizione del/dei separatore/i.

Esempio: TS 1 - VD 3 / n_T 4
Vedi pag.22.075

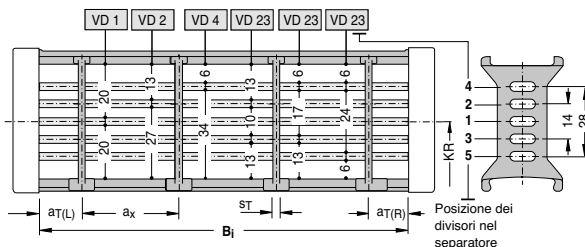

Variante consigliata: VD 1, VD 2 e VD 3

Descrizione	Codice	U.M.
Separatore	52567	Pz
Profilo AL11x4	5803	Mt

Tipo 0665

Sistema di separatori per Forme 030/035/040/045

Vista in sezione come da schema di funzionamento

I separatori sono mobili all'interno del traversino.

I separatori vengono montati generalmente ogni 2 maglie.

Sistema di separatori TS 3

Variante consigliata: VR 1, VR 2 e VR 3

Suddivisione eseguita con divisori in poliammide con spessore 4 mm

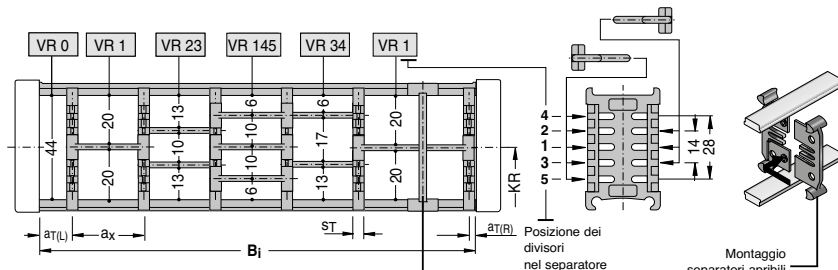

Descrizione	Codice	U.M.
Separatore apribile	71552	Pz

(Il separatore apribile è mobile all'interno della camera)

Descrizione	Codice	U.M.
Separatore	52568	Pz

(Il separatore apribile è mobile all'interno della camera)

s_T	= 8 mm (3 mm per separatore apribile)
a_{Tmin}	= 4 mm
a_{Tmin}	= 10 mm (Forma 035 e 045)
a_{xmin}	= 8 mm (senza divisore)
a_{xmin}	= 16 mm (con divisore)

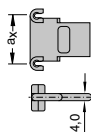

Per l'impiego di divisori con $a_x > 112$ mm deve essere previsto un sostegno supplementare centrale da effettuarsi con separatore apribile.

Per ordinare catene già assemblate indicare TS3 e per ogni camera (K) la variante VR di posizionamento dei divisori e le distanze a_T e a_x in mm.

Supponendo che quanto raffigurato abbia $B_i=225$ mm, $a_{T(L)}= 8$ mm, la prima (da sinistra) $a_x= 64$ mm, la seconda $a_x= 38$ mm, la terza $a_x= 68$ mm, la quarta $a_x= 43$ mm e $a_{T(R)}= 4$ mm, la descrizione è:

TS3/K1-VR0/8/K2-VR1/64/K3-VR23/38/K4-VR145/68/K5-VR1/43/K6-VR0/4

In alternativa indicare solo TS3 e fornire schema con i codici dei componenti e loro posizioni di montaggio.

Vedi pag.22.075

Codice dei divisori

a_x mm	16	18	23	28	33	38	43	48
Codice Divisore	71514	52580	52581	52582	52583	52584	52585	52586
a_x mm	58	64	68	78	80	88	96	112
Codice Divisore	52587	71517	52588	52589	71518	52590	71519	71520
a_x mm	128	144	160	176	192	208		
Codice Divisore	71521	71522	71523	71524	71525	71526		

Tipo 0665

Sezione della Catena

Vista in sezione come da schema di funzionamento

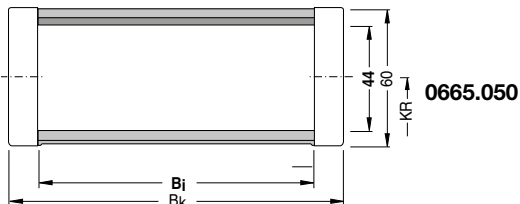
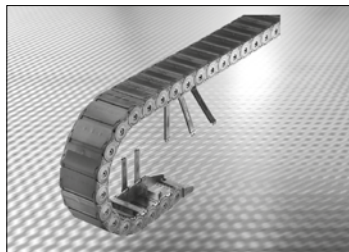

Forma 050

- Semiguaina Forma 050 con coperchi fissi sul lato superiore
- Profili apribili sul lato inferiore in entrambi i sensi

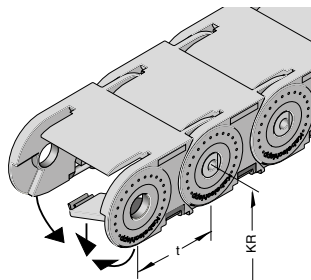

Separatori e divisori vedi da pag.22.071

Articolo Nr.	B _i mm	B _k mm	Raggio di curvatura disponibile in mm	Peso proprio (kg/m)	U.M.
0665.050.050.Raggio 50	77	075	100 120 140 200 250 300*	2,26	mt
0665.050.075.Raggio 75	102	075	100 120 140 200 250 300*	2,53	mt
0665.050.100.Raggio 100	127	075	100 120 140 200 250 300*	2,79	mt
0665.050.125.Raggio 125	152	075	100 120 140 200 250 300*	3,06	mt
0665.050.150.Raggio 150	177	075	100 120 140 200 250 300*	3,33	mt
0665.050.175.Raggio 175	202	075	100 120 140 200 250 300*	3,60	mt

Completare l'Articolo con il raggio di curvatura desiderato. Es.0665.050.075.100

* Disponibile a richiesta

Forma 055

Come forma 050 ma con profili rinforzati. Forma costruttiva utilizzata specialmente per l'installazione di tubi idraulici con raggi di curvatura minimi (i profili rinforzati possono essere ordinati separatamente e possono essere installati sulle catene forma 050).

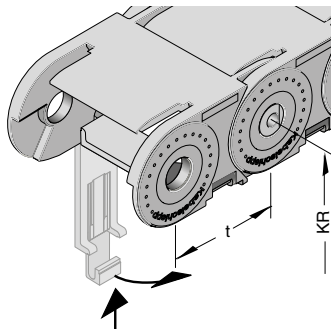

Descrizione	Codice	U.M.
Profilo rinforzato 0665 B _i 050	52635	Pz
Profilo rinforzato 0665 B _i 075	52636	Pz
Profilo rinforzato 0665 B _i 100	52637	Pz
Profilo rinforzato 0665 B _i 125	52641	Pz
Profilo rinforzato 0665 B _i 150	52642	Pz
Profilo rinforzato 0665 B _i 175	52643	Pz
Clips per profili 0665	52638	Pz

Tipo 0665

Sezione della catena

Vista in sezione come da schema di funzionamento

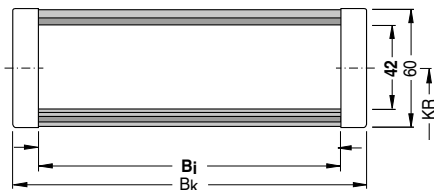
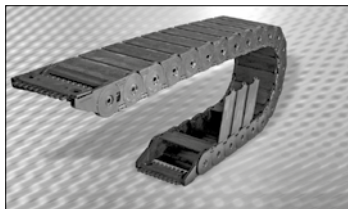

0665.060

Forma 060

- Guaina Forma 060 con coperchi **fissi** sul lato **superiore**
- Coperchi **apribili** sul lato **inferiore** in entrambi i sensi

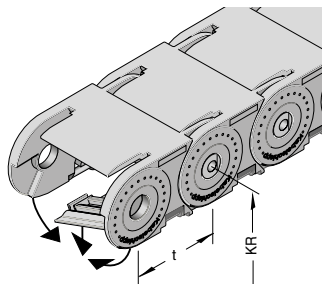

Separatori e divisori vedi da pag.22.071

Tipo	B _i mm	B _k mm	Raggi di curvatura disponibile in mm	Peso proprio kg/m	U.M.
0665.060.050.Raggio	50	77	120 140 200 250 300*	2,36	mt
0665.060.075.Raggio	75	102	120 140 200 250 300*	2,69	mt
0665.060.100.Raggio	100	127	120 140 200 250 300*	3,00	mt
0665.060.125.Raggio	125	152	120 140 200 250 300*	3,32	mt
0665.060.150.Raggio	150	177	120 140 200 250 300*	3,64	mt
0665.060.175.Raggio	175	202	120 140 200 250 300*	3,95	mt

↳ Completare l'Articolo con il raggio di curvatura desiderato. Es.0665.060.0150.100

* Disponibile a richiesta

Usare in alternativa TKA55 pag. 9.038

Tipo 0665

Sistema di separatori

per Forme 050/055/060

I separatori sono mobili all'interno del traversino.
I separatori vengono montati generalmente ogni 2 maglie.

Sistema di separatori TS 0

Senza divisori orizzontali

$s_T = 5 \text{ mm}$
 $a_x = 25 \text{ mm (passo)}$

Per ordinare catene già assemblate indicare TS0/n_Tx. TS0 indica solo separatori verticali, n_T il numero di separatori per traversa. Quindi sostituire x con la quantità desiderata.

Esempio: TS 0 /n_T4
Vedi pag.22.075

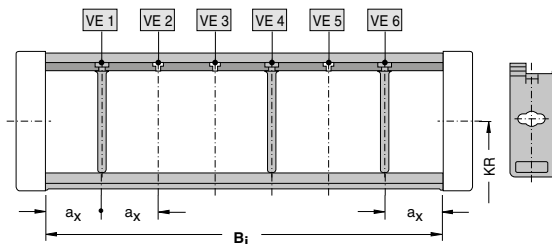

Descrizione	Codice	U.M.
Separatore	52569	Pz

Sistema di separatori TS 1

Con suddivisione orizzontale continua per tutta la lunghezza del B_i eseguita con:
Profilo in alluminio 11 x 4 mm

$s_T = 5 \text{ mm}$
 $a_x = 25 \text{ mm (passo)}$
 $n_{Tmin} = 2$

Per ordinare catene già assemblate indicare TS1-VEy/n_Tx. TS1 indica la presenza del divisore orizzontale continuo, VEy la posizione del separatore ed n_T il numero di separatori. Quindi sostituire x con la quantità desiderata di separatori per traversa (minimo 2) ed y con la posizione del separatore.

Esempio: TS 1 - VE 146 / n_T 3
Vedi pag.22.075

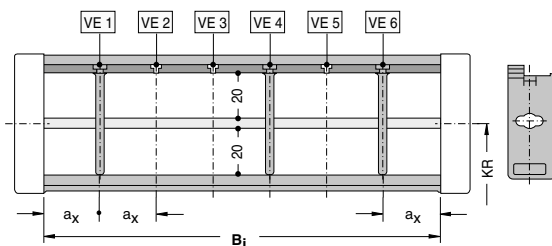

Descrizione	Codice	U.M.
Separatore	52569	Pz
Profilo AL11x4	5803	Mt

Tipo 0665

Dimensioni dei raccordi con fermacavo integrato



Raccordi completi di arresto conduttori a pettine asportabile

Raccordi in acciaio a richiesta

Per **serie** di raccordi si intende un raccordo con foro ed un raccordo con perno completo di pettine.

E' possibile ordinare separatamente il solo raccordo con perno o il solo raccordo con foro e il pettine fermacavo

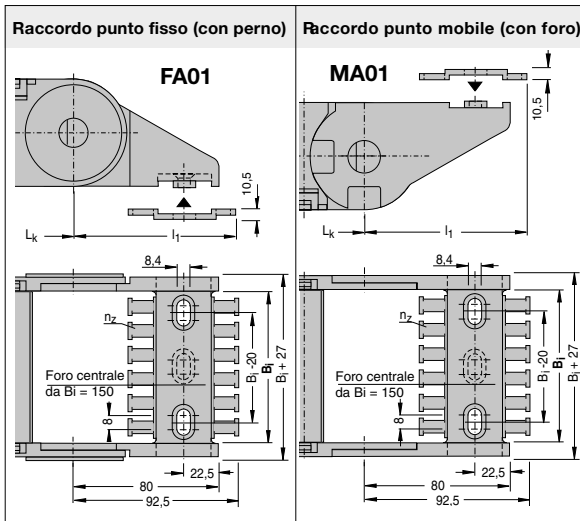

Catena Tipo	Serie raccordi con fermacavo Articolo	Raccordo con perno Codice	Raccordo con foro Codice	Arresto a pettine Codice	B _i mm	B _k mm	n _z
0665. ... 050	Z1MN66S050	52461	52460	57350	50	77	4
0665. ... 075	Z1MN66S075	52463	52462	57351	75	102	6
0665. ... 100	Z1MN66S100	52465	52464	57352	100	127	8
0665. ... 125	Z1MN66S125	52467	52466	57354	125	152	10
0665. ... 150	Z1MN66S150	52469	52468	57355	150	177	12
0665. ... 175	Z1MN66S175	52471	52470	57356	175	202	14
0665. ... 200	Z1MN66S200	52473	52472	57357	200	227	16
0665. ... 225	Z1MN66S225	52475	52474	57358	225	252	18
0665. ... 250	Z1MN66S250	52479	52478	57359	250	277	20

↳ I puntini indicano che il codice del raccordo è valido per tutte le forme

Disposizioni possibili dei raccordi con fermacavo integrato

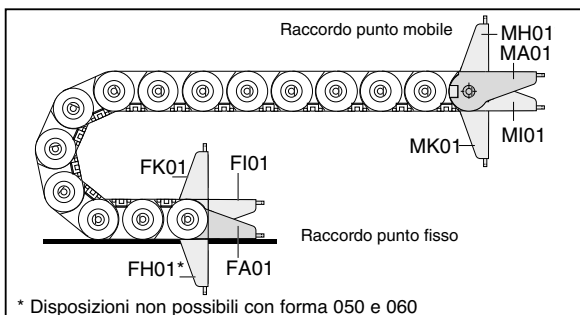

* Disposizioni non possibili con forma 050 e 060

Per ordinare catene già assemblate vedi Esempio pag.22.075

Tipo 0665

Dimensioni dei raccordi senza fermacavo

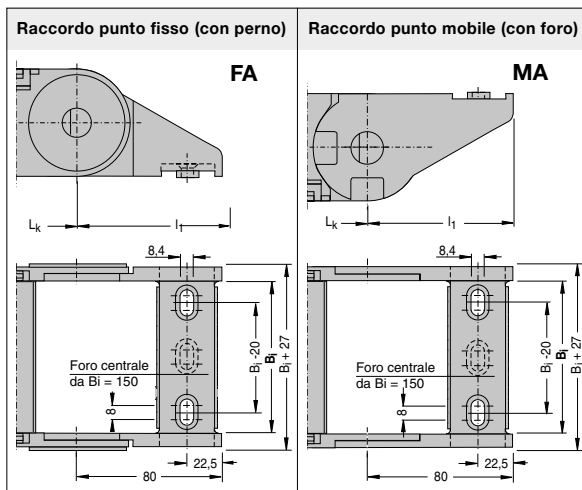

Per serie di raccordi si intende un raccordo con foro ed un raccordo con perno.

E' possibile ordinare separatamente il solo raccordo con perno o il solo raccordo con foro.

Catena Tipo	Serie raccordi Articolo	Raccordo con perno Codice	Raccordo con foro Codice	B _i mm	B _k mm
0665 ... 050	Z1MN66R050	52461	52460	50	77
0665 ... 075	Z1MN66R075	52463	52462	75	102
0665 ... 100	Z1MN66R100	52465	52464	100	127
0665 ... 125	Z1MN66R125	52467	52466	125	152
0665 ... 150	Z1MN66R150	52469	52468	150	177
0665 ... 175	Z1MN66R175	52471	52470	175	202
0665 ... 200	Z1MN66R200	52473	52472	200	227
0665 ... 225	Z1MN66R225	52475	52474	225	252
0665 ... 250	Z1MN66R250	52479	52478	250	277

↳ I puntini indicano che il codice del raccordo è valido per tutte le forme

Disposizioni possibili dei raccordi senza fermacavo

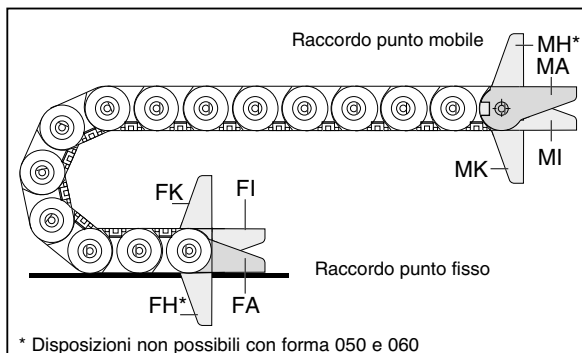

* Disposizioni non possibili con forma 050 e 060

Per ordinare catene già assemblate vedi Esempio pag.22.075

Typo 0665

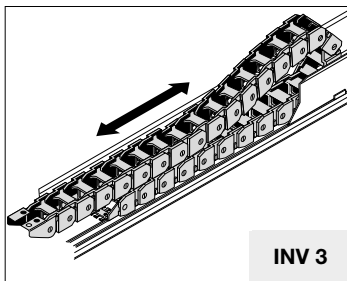

INV 3

$$L_k \approx \frac{L_s}{2} + L_B + KR$$

$H = H_{\min}$ standard

$L_B = \text{standard}$

Generalmente è la fase di ritorno (quando la catena viene spinta) che determina la scelta del tipo di installazione e quindi la scelta dell'altezza di montaggio H.

In molti casi, a causa delle forze in gioco, è necessario ridurre l'altezza di montaggio H. Per ridurre l'altezza di montaggio standard possono essere impiegati due metodi.

Introduzione di maglie con raggio contrario al punto mobile, denominata **"Versione RKR"** e utilizzo della flessione propria, denominata **"Versione flessione"**

$$L_k \approx \frac{L_s}{2} + L_B$$

H' = vedi tabelle

$L_B = \text{vedi tabelle}$

In ogni caso Vi preghiamo contattare il nostro ufficio tecnico.

Corse lunghe

Le direttive generali per l'applicazione di catene con corsa lunga sono riportate alla pagina 3.038 ove viene trattata la disposizione INV 3.

In generale, per il corretto funzionamento di queste installazioni è imprescindibile:

- l'applicazione del canale di guida con sopralzo (salvo applicazioni speciali)
- la corretta determinazione dell'altezza di montaggio H.

Installazione con altezza di montaggio standard

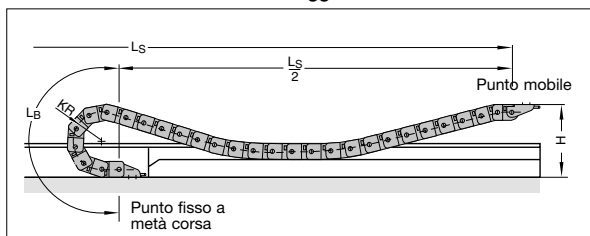

Versione RKR

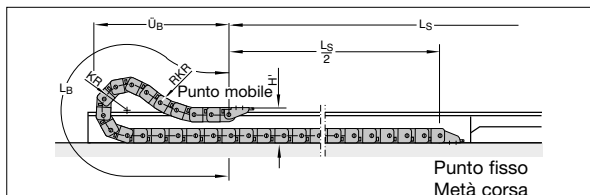

Versione Flessione

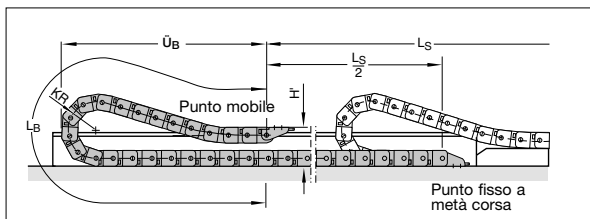

Versione RKR

Catena	KR	H'	L_B	\dot{U}_B
0665	75	180	598	280
	100	180	798	370
	120	180	997	430
	140	180	1130	500
	200	180	1729	690
	300	180	2527	990

Versione flessione

Catena	KR	H'	L_B	\dot{U}_B
0665	75	180	1503	738
	100	180	1901	923
	120	180	2544	1233
	140	180	2768	1333
	200	180	3687	1758
	300	180	4244	2008

Come ordinare catene già assemblate

Esempio d'ordine

0665.030.100.075.1197.FA/MA01

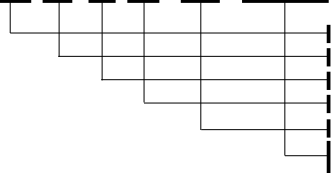

Catena portacavi Tipo 0665, Forma 030, profili apribili lato superiore, Larghezza interna B_i 100 mm, raggio di curvatura KR 75 mm e lunghezza L_k 1197 mm con raccordi

- Tipo Catena
- Forma
- Larghezza interna B_i in mm
- Raggio di curvatura KR in mm
- Lunghezza catena L_k in mm (senza raccordi)
- Raccordo punto fisso (foratura esterna)
- Raccordo punto mobile con fermacavo (foratura esterna)

Esempio d'ordine

0665.050.100.100.2593,5.FU/MU.TS0/nT3

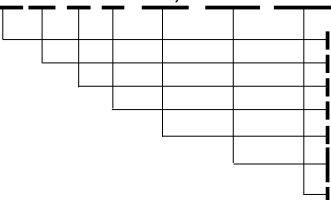

Catena portacavi Tipo 0665, Forma 050, coperchi apribili lato superiore, Larghezza interna B_i 100 mm, raggio di curvatura KR 100 mm e lunghezza L_k 2593,5 mm con raccordi

- Tipo Catena
- Forma
- Larghezza interna B_i in mm
- Raggio di curvatura KR in mm
- Lunghezza catena L_k in mm (senza raccordi)
- Raccordo universale punto fisso
- Raccordo universale punto mobile
- Sistema di separatori TS0 con n.3 separatori verticali già montati

Esempio d'ordine

0665.060.150.200.4921.FA/MK01.TS1-VE146/nT3

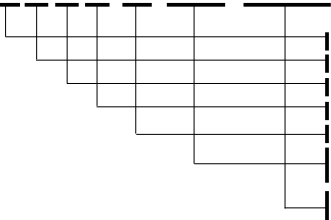

Catena portacavi Tipo 0665, Forma 060, coperchi apribili lato inferiore, Larghezza interna B_i 150 mm, raggio di curvatura KR 200 mm e lunghezza L_k 4921 mm con raccordi

- Tipo Catena
- Forma
- Larghezza interna B_i in mm
- Raggio di curvatura KR in mm
- Lunghezza catena L_k in mm (senza raccordi)
- Raccordo punto fisso (foratura esterna)
- Raccordo punto mobile con fermacavo a 90° (foratura interna)
- Sistema di separatori TS1 con suddivisione orizzontale continua e n.3 separatori verticali già montati

Istruzioni di montaggio pag.22.076

Canaline pag. 20.002

Fermacavi pag. 20.100

Cavi TRAXLINE pag. 19.001

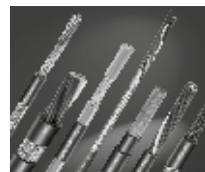
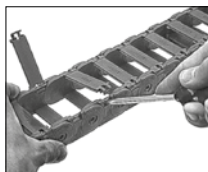

Tipo 0665**Istruzioni di montaggio profili rinforzati**

Montaggio profili con clip di bloccaggio Uniflex 0555 e 0665

**Direzione di montaggio
e lato di apertura dei profili**

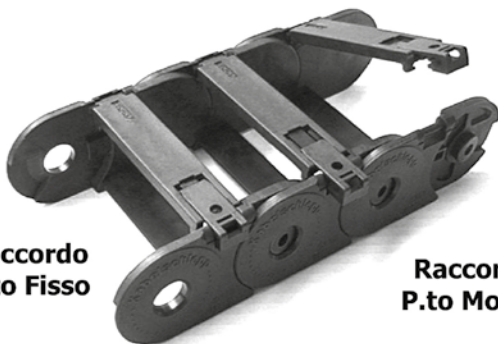

**Raccordo
P.to Fisso**

**Raccordo
P.to Mobile**

**Chiusura delle
clip di bloccaggio**

La clip di bloccaggio, al montaggio, deve essere completamente chiusa. Ciò significa che la clip deve essere spinta sino alla battuta d'arresto.

**Battuta
d'arresto
del perno**

(clip non chiusa
correttamente)

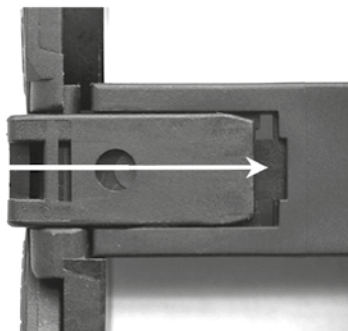

Serie Uniflex

Istruzioni di montaggio catene Serie UNIFLEX

SMONTAGGIO portacavi

Tipo 0345 - 0455 - 0555 - 0665

1.

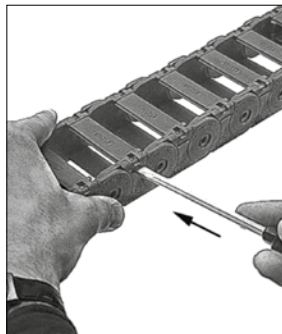

2.

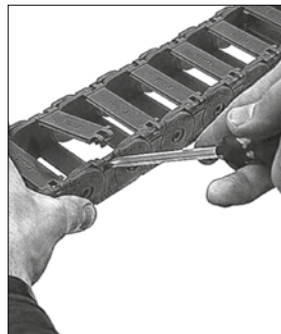

3.

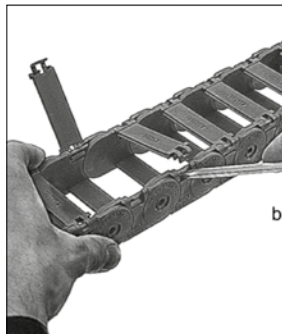

4.

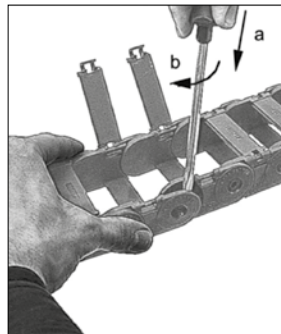

5.

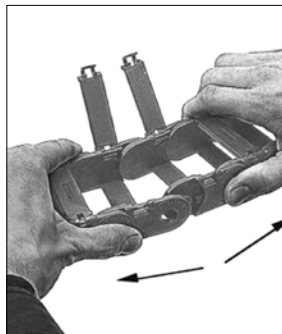

6.

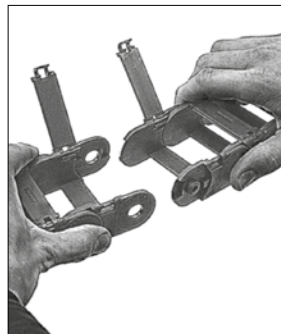

Per il **MONTAGGIO** procedere con sequenza inversa



SERIE MOBIFLEX

- Costituite da segmenti spiralati flessibili in metallo
- Autoportanti nella lunghezza grazie a nastri d'acciaio speciali inseriti in guaina con precarica
- Minimo ingombro
- Bassa rumorosità
- Facile fissaggio all'utente mobile
- Nessuna manutenzione
- Ottima presenza estetica

Guaine portacavi MOBIFLEX

Larghezze interne B_i Standard

B_i da 26 mm a 170 mm

h_i da 24 mm sino a 167 mm

Tipo	Larghezza interna b_i in mm	Larghezza guaina B_s in mm	Altezza interna h_i	
			min mm	max mm
MF 030	26	30	24	-
MF 050	45	50	24	44
MF 080	80	85	40	78
MF 110	109	115	53	108
MF 170	170	175	72	167

$$L_f \approx \frac{L_s + KR}{2}$$



Tabella dimensionale continua nella pagina successiva

Tabella dimensioni:

MOBIFLEX - Tipo		MF 030.1	MF 050.1	MF 050.2
Larghezza guaina B _{ES}	mm	30	50	50
Altezza guaina h _{ES}	mm	30	30	50
Larghezza guaina interna B _i	mm	26	45	45
Altezza guaina interna h ₁	mm	24	24	44
Raggio di curvatura KR	mm	80	75 100 150	110 150 200
Dimensioni dell'arco L _B	mm	330	310 415 620	455 620 830
Altezza di montaggio H	mm	190	180 230 330	270 350 450
Lunghezza autoportante ammissibile L _f	mm	1000 - 1500 in funzione del peso aggiunto		
Accorciamento guaina L _{VK}	mm	45	45	80
Peso della guaina senza raccordi terminali	kg/m	1,2	2,0	2,5
Dimensioni canalina Z _a	mm	220	215 250 325	275 335 410
Dimensioni canalina B ₁	mm	40	65	65
Larghezza canalina b _A	mm	55	80	80
Altezza canalina h _A	mm	20	20	20

Per garantire l'ottimale funzionamento delle guaine è necessario che esse appoggino su una superficie uniforme. Se tale condizione non sussiste è necessaria l'applicazione di una canalina di sostegno.

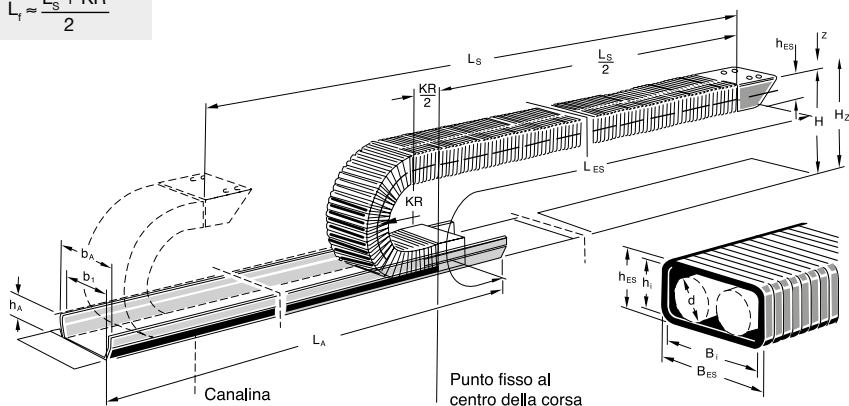
Il punto di attacco fisso deve essere previsto possibilmente al centro della corsa. Si ottiene così la distanza più breve tra punto fisso e attacco all'utente mobile e di conseguenza un risparmio sulla lunghezza della guaina e dei conduttori.

Determinazione della lunghezza della guaina:

$$L_{ES} = \frac{L_S}{2} + L_B$$

Determinazione della lunghezza della guaina distesa:

$$L_{gest.} = L_{ES} - L_{VK}$$

Altezza di fissaggio:

$$H = 2 KR_{max} + h_{ES}$$

$KR_{max} = \text{norm.-KR-1,10}$

$$L_{VK} = \frac{h_{ES}}{2} + \pi$$

Altezza di montaggio:

$$H_z = H + z$$

$z \approx 30 \text{ mm/m}$
(costante)

Denominazione della lunghezza della canalina:

$$L_A = \frac{L_S}{2} + Z_A$$

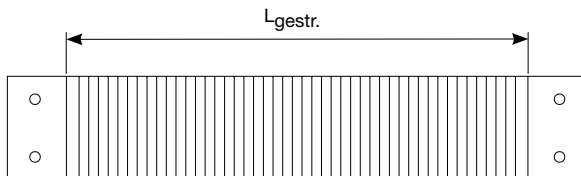

NB: La misura L_{ES} è presa al centro dell'altezza laterale h_{ES} quando la guaina MOBIFLEX è in posizione di lavoro (non piatta).

Tabella dimensionale segue da pagina precedente.

Dimensioni in mm

Tipo	MF 080.1	MF 080.2	MF080.3	MF 110.1	MF 110.2	MF110.3	MF 170.1	MF 170.2	MF170.3
Larghezza B_{ES}	85	85	85	115	115	115	175	175	175
Altezza h_{ES}	45	60	85	60	80	115	80	110	175
Larghezza interna B_i	80	80	80	109	109	109	170	170	170
Altezza interna h_1	40	54	78	53	73	108	72	102	167
Raggio di curvatura KR	100 150 200	150 200 250	200	150 200 250	200 250 350	300	190 250 350	250 300 400	365
Dimensioni arco L_B	415 620 830	620 830 1035	830	620 830 1035	830 1035 1450	1245	790 1035 1450	1035 1245 1660	1510
Altezza di montaggio H	245 345 445	360 460 560	485	360 460 560	480 580 780	715	460 580 780	610 710 910	905
Lunghezza autoportante ammissibile L_f	1500 - 2000			1500 - 2500					
	in funzione del peso aggiunto								
Accorcimento guaina L_{VK}	70	95	135	95	125	180	125	175	275
Peso guaina senza raccordi terminali kg/m	3,0	3,5	5,1	4,8	5,3	6,6	7,2	8,2	9,2
Dimensioni canalina Z_A	280 350 425	355 430 505	445	375 450 525	460 535 685	630	445 535 685	550 625 775	755
Dimensioni canalina B_1	100	100	100	135	135	135	200	200	200
Larghezza canalina b_A	115	115	115	150	150	150	215	215	215
Altezza canalina h_A	20	20	20	20	20	20	20	20	20

Con le applicazioni di guaine portacavi MOBIFLEX, si ottengono, come per l'utilizzo delle catene ed installazioni KABELSCHLEPP, i seguenti vantaggi:

- Protezione dei conduttori da trucioli e detriti. Minimo ingombro.
- Bassa rumorosità.
- Prevenzione infortuni. Nessuna manutenzione. Facile fissaggio all'utente mobile.

Dimensioni:

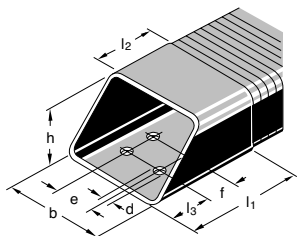

Raccordo smussato **ST1**

MOBIFLEX Tipo	b	h	e	f	d	l ₁	l ₂	l ₃
MF 030.1	34	34	-	40	9	120	60	10
MF 050.1	54	34	20	40	9	120	60	10
MF 050.2	54	54	20	40	9	120	60	10
MF 080.1	90	50	50	40	9	120	60	10
MF 080.2	90	65	50	40	9	120	60	10
MF 080.3	90	90	50	40	9	120	60	10
MF 110.1	120	65	80	40	9	120	60	10
MF 110.2	120	85	80	40	9	120	60	10
MF 110.3	120	120	80	40	9	120	60	10
MF 170.1	180	85	140	40	9	120	60	10
MF 170.2	180	115	140	40	9	120	60	10
MF 170.3	180	180	140	40	9	120	60	10

Varianti di raccordi

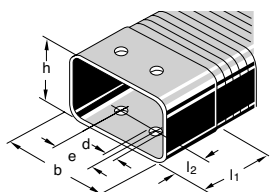

Raccordo standard **STA**

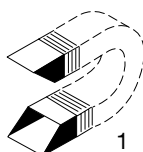

1
Lato foratura esterno/esterno

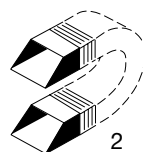

2
Lato foratura interno/esterno

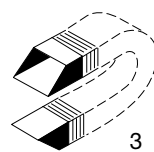

3
Lato foratura interno/interno

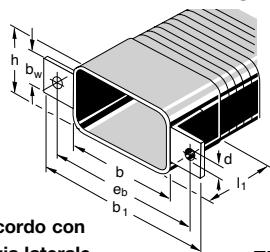

Raccordo con flangia laterale **FL**

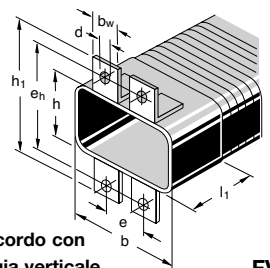

Raccordo con flangia verticale **FV**

MOBIFLEX Tipo	b	h	e	e _b	e _h	d	l ₁	l ₂	b _w	b ₁	h ₁
MF 030.1	34	34	-	56	56	9	60	20	20	74	74
MF 050.1	54	34	20	76	56	9	60	20	20	94	74
MF 050.2	54	54	20	76	76	9	60	20	20	94	94
MF 080.1	89	49	50	111	71	9	75	20	20	129	89
MF 080.2	89	64	50	111	86	9	75	20	20	129	104
MF 080.3	89	89	50	111	111	9	75	20	20	129	129
MF 110.1	119	64	80	141	86	9	95	20	20	159	104
MF 110.2	119	84	80	141	106	9	95	20	20	159	124
MF 110.3	119	119	80	141	141	9	95	20	20	159	159
MF 170.1	179	84	140	201	106	9	95	20	20	219	124
MF 170.2	179	114	140	201	136	9	95	20	20	219	154
MF 170.3	179	179	140	201	201	9	95	20	20	219	219

Fermacavi

per Serie 0600

Montaggio guida a C

adatta a tutti i fermacavi con blocchetto in commercio con base ridotta (ampiezza fessura 11 - 12 mm)

Materiale: Acciaio

Codice -Nr.: 3931

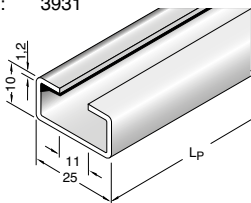

Blocchetto con base ridotta

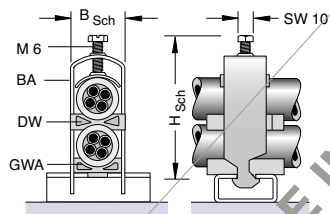

Controsella GWA

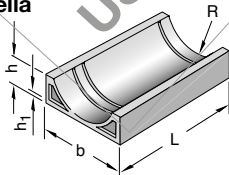

Doppiasella DW

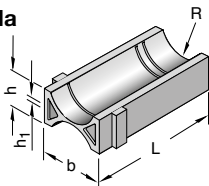

Ulteriori grandezze ed esecuzioni a richiesta!

Fissaggio semplice - per un singolo cavo

Tipo	per Ø-cavi	Altezza Hsch	Larghezza Bsch	Codice-Nr.
BA 12	6 - 12 mm	33 - 49	16	16891
BA 14	10 - 14 mm	34 - 50	18	16892
BA 16	12 - 16 mm	36 - 52	20	16893
BA 18	14 - 18 mm	40 - 56	22	16894
BA 22	18 - 22 mm	44 - 60	26	16895
BA 26	22 - 26 mm	49 - 65	30	16896
BA 30	26 - 30 mm	53 - 69	34	16897
BA 34	30 - 34 mm	60 - 76	38	16898
BA 38	34 - 38 mm	72 - 88	42,5	16899
BA 42	38 - 42 mm	85 - 101	46,5	16900

Confezione da 50 pezzi

Fissaggio doppio - per due cavi sovrapposti

Tipo	per Ø-cavi	Altezza HSch	Larghezza BSch	Codice-Nr.
BA 12/2	6 - 12 mm	43,5 - 59,5	16	16901
BA 14/2	10 - 14 mm	46,5 - 62,5	18	16902
BA 16/2	12 - 16 mm	52,5 - 68,5	20	16903
BA 18/2	14 - 18 mm	55,5 - 71,5	22	16904
BA 22/2	18 - 22 mm	64 - 80	26	16905

Confezione da 50 pezzi

Fissaggio triplo - per tre cavi sovrapposti

Tipo	per Ø-cavi	Altezza HSch	Larghezza BSch	Codice-Nr.
BA 12/3	6 - 12 mm	59,5 - 75,5	16	16906
BA 14/3	10 - 14 mm	78 - 98	18	16907

Confezione da 50 pezzi

Controsella - per una pressione di fissaggio costante

Tipo	per Ø-cavi	b	h	h ₁	R	L	Codice-Nr.
GWA 12	6 - 12 mm	12	4	1,0	6	40	16908
GWA 14	10 - 14 mm	14	4,5	1,0	7	40	16909
GWA 16	12 - 16 mm	16	4,5	1,0	8	40	16910
GWA 18	14 - 18 mm	18	4,5	1,0	9	40	16911
GWA 22	18 - 22 mm	20	5,5	1,5	11	40	16912
GWA 26	22 - 26 mm	24	6,5	1,5	13	40	16913
GWA 30	26 - 30 mm	28	7	1,5	15	40	16914
GWA 34	30 - 34 mm	32	8	2,0	18	40	16915
GWA 38	34 - 38 mm	38	9	2,0	19,5	40	16916
GWA 42	38 - 42 mm	42	10	2,0	21,5	40	16917

Confezione da 50 pezzi

Doppiasella - per una pressione di fissaggio costante su ambo i lati

Tipo	per Ø-cavi	b	h	h ₁	R	L	Codice-Nr.
DW 12	6 - 12 mm	12	7	1,0	6	40	16862
DW 14	10 - 14 mm	14	8	1,0	7	40	16863
DW 16	12 - 16 mm	16	9	1,0	8	40	16864
DW 18	14 - 18 mm	18	9	1,0	10	40	16865
DW 22	18 - 22 mm	22	10	1,5	12	40	16875

Confezione da 50 pezzi

Fermacavi

per Serie 0900 e 1200

File CAD in 2D- e 3D-CAD in Internet
www.kabelschlepp.it

Montaggio guida a C

adatta a tutti i fermacavi con blocchetto in commercio con base ampia (ampiezza fessura 16 - 17 mm)

Materiale: Acciaio
Codice -Nr.: 3932

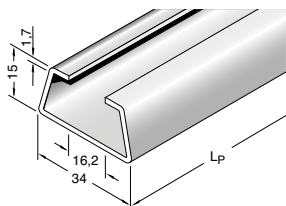

Blocchetto con base ampia

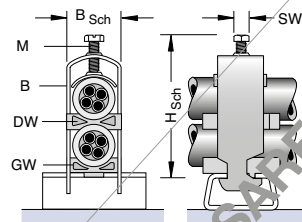

Controsella GW

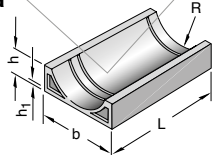

Doppiasella DW

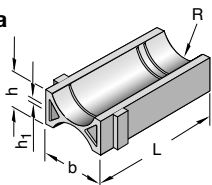

Ulteriori grandezze ed esecuzioni a richiesta!

	Tipo	per Ø-cavi	Altezza H _{Sch}	Larghezza B _{Sch}	M	SW	Codice -Nr.
Fissaggio semplice	B 12	6 - 12 mm	31,5 - 47,5	16	6	10	16840
	B 14	10 - 14 mm	33,5 - 49,5	18	6	10	16841
	B 16	12 - 16 mm	34,5 - 50,5	20	6	10	16842
	B 18	14 - 18 mm	37,5 - 53,5	22	6	10	16843
	B 22	18 - 22 mm	41,5 - 57,5	26	6	10	16844
	B 26	22 - 26 mm	47,5 - 63,5	30	6	10	16845
	B 30	26 - 30 mm	52,5 - 68,5	34	6	10	16846
	B 34	30 - 34 mm	64,5 - 80,5	38	6	10	16847
	B 38	34 - 38 mm	70,5 - 86,5	42,5	6	10	16848
	B 42	38 - 42 mm	73,5 - 89,5	46,5	6	10	16866
Fissaggio doppio	B 46	42 - 46 mm	80,5 - 96,5	50,5	8	13	16867
	B 50	46 - 50 mm	83,5 - 99,5	54,5	8	13	16868
	B 12/2	6 - 12 mm	43,5 - 59,5	16	6	10	16849
	B 14/2	10 - 14 mm	49,5 - 65,5	18	6	10	16850
	B 16/2	12 - 16 mm	55,5 - 71,5	20	6	10	16851
	B 18/2	14 - 18 mm	60,5 - 76,5	22	6	10	16852
	B 22/2	18 - 22 mm	75,5 - 91,5	26	6	10	16872
	B 26/2	24 - 26 mm	83,5 - 99,5	30	6	10	16873
	B 30/2	28 - 30 mm	91,5 - 107,5	34	6	10	16933
	B 34/2	32 - 34 mm	99,5 - 115,5	38	6	10	16934
Fissaggio triplo	B 38/2	36 - 38 mm	107,5 - 123,5	42,5	6	10	16935
	B 42/2	40 - 42 mm	115,5 - 131,5	46,5	6	10	16936
	B 12/3	6 - 12 mm	54,5 - 70,5	16	6	10	16876
	B 14/3	10 - 14 mm	66,5 - 82,5	18	6	10	16877
	B 16/3	14 - 16 mm	71,5 - 87,5	20	6	10	16878
	B 18/3	18 - 18 mm	77,5 - 93,5	22	6	10	16937
	B 22/3	22 mm	89,5 - 105,5	26	6	10	16938
	B 26/3	26 mm	101,5 - 117,5	30	6	10	16939
	B 30/3	30 mm	113,5 - 129,5	34	6	10	16940

Confezione da 50 pezzi

Controsella - per una pressione di fissaggio costante

Tipo	per Ø-cavi	b	h	h ₁	R	L	Codice-Nr.
GW 12	6 - 12 mm	12	4	1,0	6	40	16853
GW 14	10 - 14 mm	14	4,5	1,0	7	40	16854
GW 16	12 - 16 mm	16	4,5	1,0	8	40	16855
GW 18	14 - 18 mm	18	4,5	1,0	9	40	16856
GW 22	18 - 22 mm	20	5,5	1,5	11	40	16857
GW 26	22 - 26 mm	24	6,5	1,5	13	40	16858
GW 30	26 - 30 mm	28	7	1,5	15	40	16859
GW 34	30 - 34 mm	32	8	2,0	18	40	16860
GW 38	34 - 38 mm	38	9	2,0	19,5	40	16861
GW 42	38 - 42 mm	42	10	2,0	21,5	40	16869
GW 46	42 - 46 mm	46	11	2,0	23,5	40	16870
GW 50	46 - 50 mm	50	12	2,0	25,5	40	16871

Confezione da 50 pezzi

Doppiasella - per una pressione di fissaggio costante su ambo i lati

Tipo	per Ø-cavi	b	h	h ₁	R	L	Codice-Nr.
DW 12	6 - 12 mm	12	7	1,0	6	40	16862
DW 14	10 - 14 mm	14	8	1,0	7	40	16863
DW 16	12 - 16 mm	16	9	1,0	8	40	16864
DW 18	14 - 18 mm	18	9	1,0	10	40	16865
DW 22	18 - 22 mm	22	10	1,5	12	40	16875
DW 26	24 - 26 mm	26	12	1,5	14	40	16942
DW 30	28 - 30 mm	30	15	2,0	16	40	16944
DW 34	32 - 34 mm	34	15	2,0	18	40	16945
DW 38	36 - 38 mm	38	15	2,0	20	40	16946
DW 42	40 - 42 mm	42	20	4,0	21,5	40	16947

Confezioni da 50 pezzi

SISTEMI PORTACAVI

Catene portacavi in acciaio e poliammide
Conduttore dinamico di energia QUANTUM®
Conduttore dinamico di energia PROTUM®
ROBOTRAX®

TRAXLINE® CABLES FOR MOTION

Cavi TRAXLINE® per posa mobile
Sistemi completi TOTALTRAX®
Cavi connettorizzati

KABELSCHLEPP ITALIA S.R.L.

Via Massari Marzoli 9
I - 21052 BUSTO ARSIZIO (VA)
Tel.: +39 0331 350962
Fax: +39 0331 341996
E-mail: infoksi@kabelschlepp.it
kabelschlepp.it

SISTEMI DI PROTEZIONE PER GUIDE

Coperture telescopiche
Tapparelle
Raschiaio
Molle a spirale
Soffietti
Dispositivi di protezione

SISTEMI DI CONVOGLIAMENTO

Convogliatori incernierati
Convogliatori raschianti
Convogliatori a tappeto

KABELSCHLEPP nel Mondo

Contatti, indirizzi e molto altro
ancora sul sito: kabelschlepp.it



Gamma completa dei prodotti sul sito:
kabelschlepp.it